



الجمهورية الجزائرية الديمقراطية الشعبية
وزارة التعليم العالي والبحث العلمي
جامعة غرداية

مجلة الواحات للبحوث والدراسات

تصدر عن جامعة غرداية - الجزائر

رقم: 1112-7163

مجلة الواحات للبحوث والدراسات

ISSN: 1112-7163

République Algérienne Démocratique et Populaire
Ministère de l'Enseignement Supérieur
et de la Recherche Scientifique
Université de Ghardaïa



Revue « ELWAHAT » pour les Recherches et les Etudes

Editée par l'Université de Ghardaïa - Algérie

العلوم التطبيقية

Sciences Appliquées



المجلد: 07 العدد: 02، ديسمبر 2014

الجزء A

الجزء A

المجلد: 07 العدد: 02، ديسمبر 2014

Volume 07 N° 02, Décembre 2014

Section A

ELWAHAT

Republique Algerienne Démocrtique et Polulaire
Minister de l'Enseignement Superieur et de la
Recherche Scientifique

Université de Ghardaïa

Revue ELWAHAT pour les Recherches et
les Etudes

Revue scientifique académique à comité de lecture, éditée
par l'université de Ghardaïa- Algérie

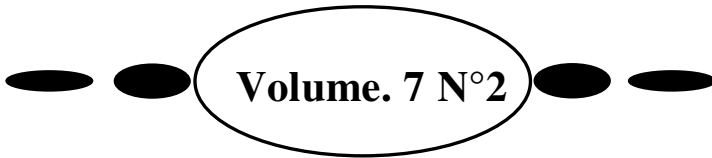

Decembre 2014

**Revue ELWAHAT pour les Recherches
et les Etudes**

**Dépôt légal 2763/2006
I.S.S.N 1112 – 7163**



La revue « ELWAHAT » pour les Recherches et les Etudes

ISSN: 1112-7163

Est une revue scientifique à comité de lecture pluridisciplinaire avec des universitaires et des experts de renommé international. La revue « ELWAHAT » pour les Recherches et les Etudes publie des travaux de recherche dans tous les aspects de recherche. Elle publie des articles de recherche originaux, des notes de recherche et commentaires dans des domaines multiples.

La revue « ELWAHAT » pour les Recherches et les Etudes comporte Cinq sections:

Section A- Sciences Appliquées
(elwihatst@gmail.com;elwahatsnv@gmail.com).

Section B- Droit et Sciences Politiques (elwihatdroit@gmail.com).

Section C- Sciences Economiques, Gestion et Sciences Commerciales
(elwahateconomie@gmail.com).

Section D- Sciences Humaines et Sociales (elwahatsocio@gmail.com;
elwihat.univ.ghardaia@gmail.com).

Section E- Lettres et Langues (elwihatlitterature@gmail.com).

Sciences Appliquées

Section A

Directeur de la revue : Pr. HALILAT Mohamed Tahar
Directeur de la publication : Dr. KEMASSI Abdellah

Comité éditorial

HALILAT Mohammed Tahar (Algérie)
OUAKID Mohamed Laid (Algérie)
ALLAL-BENFEKIH Leila (Algérie)
GUENDOZ-BENRIMA Atika (Algérie)
OULD EL HADJ Mohamed Didi (Algérie)
BISSATI-BOUAFIA Samia (Algérie)
CHEHMA Abdelmadjid (Algérie)
BADRAOUI Mohamed (Maroc)
BENRHAIM Hafsia (Tunisie)
TESSIER Daniel (France)
THOMPSON Michael (USA)
KELFAOUI Fethi (Algérie)
BAHAZ Brahim (Algérie)
DJEBLI Nourredine (Algérie)
KEMASSI Abdellah (Algérie)
BENSLAMA Mohamed (Algérie)
MESSAITFA Ammar (Algérie)
HACINI Messaoud (Algérie)
SENOUSSI Abdelhakim (Algérie)
SANNON Soulaymane (Burkina-Faso)
GHANEMI Mouhamed (Tunisie)
NATALI Mondy (France)
DADAMOUSA Belkhier (Algérie)
HADJMHAMMED Mahfoud (Algérie)
CHERITI Abdelkarim (Algérie)
BELBOUKHARI Nacer (Algérie)
LAANEZ Touhami (Algérie)
YOUCEFI Mohammed (Algérie)
HADJ SEYD Abdelkader (Algérie)
HADJ-AISSA Mohamed (Algérie)
BADJAH Yacine (Royaume Arabie Saoudit)
BELLAOUER Siimane (Algérie)
BOUAROUR Kamel (Algérie)
MERZOUKI Amjed (Tunisie)
BOUDERBA Hicham (Algérie)
WOLFGONG Kaiser (France)
BOUABDELLI Ahlam (Algérie)
ADJILA Mohamed (Algérie)
GOUI Bouhania (Algérie)
DEHOU Fodil (Algérie)
BOUSSALIM Saleh (Algérie)
GUERLIFA Hamid (Algérie)
OULAD SAID Ahmed (Algérie)
KIHOUIL Bouzid (Algérie)
ADJILA Mohamed (Algérie)
HADJ MHAMED Kacem (Algérie)
KADDI Abdelmadjid (Algérie)
FARADJ Faradj (Egypte)
CHAIB Saci (Algérie)
HADJADI Omer (Algérie)
HAMMOUDA Aicha (Algérie)
ELMADJARI Abdelkrim (Tunisie)
HAMMADI Ahmed (Algérie)
SEYDOU TOURE Abou Bakr (Niger)
BRANDT Stefanie (France)
GELY Véronique (France)
HOUDAYER Jean Marie (France)
BOUTERDINE Yahia (Algérie)
HADIA Mchikhi (Tunisie)
TOUBI Mustafa (Maroc)
DARABSAH Mahmoud (Jordanie)
INIGO-INIGO C. Adolfo (Espagne)
RUSAN Mounir (Jordanie)
BAJOU Mustapha (Algérie)
ABDALI Mohamed Said (Algérie)
BEN SAÂD Mohammed Said (Algérie)
DJAOUADAT Mohammed (Maroc)
AL SHAMMARI Imad (Jordanie)
MAHFOUD Abdellatif (Maroc)
MAJID ESSANI Abdul (Algérie)
BOUFETEH Abdelhalim (Algérie)
ABDUL KHALIQ Issa (Palestine)
ZARIOUH Abdelhak (Algérie)
DARMAKI Aisha (Oman)
HASSAN ZEIDAN Suleiman (Libye)
SAADOU Zahia (Algérie)
KHACHAB Djalal (Algérie)
MOUSSAOUI Ahmed (Algérie)
JAFARI Ahmed (Algérie)
LABIDI Bouabdallah (Algérie)
MOUNSI Habib (Algérie)
BELAGHRAS Sifia (Algérie)
BEN MOHAMMED Mohammed (Algérie)
BELLAMI Azeddine (Algérie)
ZIDANI Abdelmadjid (Algérie)
SELLAMI Mokhtar (Algérie)
LAASKRI Mohamed (Algérie)
BABAAMEUR Zohra (Algérie)
MAARAJ Houari (Algérie)
BELAOUAR Slimane (Algérie)
KHOUADJA Abdelaziz (Algérie)
KHENNOUR Saleh (Algérie)
HALIMI Mohamed Seghir (Algérie)
MOUNAA Omar (Algérie)
OULED HIMOMUDA Djamaa (Algérie)
BEN CHOUHRA Choul (Algérie)
OUMENTEN Mustapha (Algérie)
CHUIREF Abdelali (Algérie)
HIBA Seif Eddine (Algérie)
BENSANIA Abderrahmane (Algérie)
MSITFA Abdelatif (Algérie)
BENZAHY Manssour (Algérie)
MEDDOUR Mohamed (Algérie)
ELSSAMADI Mustapha (Maroc)
GUEZZOU Mouhamed Akli (Algérie)
GUEZIAL Mohamed (Algérie)

Rédacteur en chef

BITEUR Kada (Algérie)

Comité de lecture

Pr. CHERITI Abdelkrime (Algérie)

Dr. SEKOUM Khaled (Algérie)

Dr. HADJAISSA Mohamed (Algérie)

Pr. HADJ MHAMED Mahfoud (Algérie)

Dr. HADJ SEYD Abdelkader (Algérie)

Dr. TOUAFEK Khaled (Algérie)

Dr. BOUDERBA Hicham (Algérie)

Dr. BELGHERRAS Safia (Algérie)

Pr. KADDOURI Kacem (Algérie)

Pr. AZZAZ RAHMANI Salima (Algérie)

Pr. BELBOUKHARI Nacer (Algérie)

Pr. DJEBLI Nouredine (Algérie)

Pr. SEGNI Laagel (Algérie)

Sciences Appliquées

Section A

Editeur

Université de Ghardaïa

ISSN : 1112-7163

Droit d'auteur

Pour publier dans la revue « ELWAHAT » pour les Recherches et les Etudes, les auteurs déclare le transfère des droit d'auteur à l'éditeur une fois l'article est accepté à la publication.

Contact

Toute correspondance est adressée au directeur de la publication :
Revue « ELWAHAT » pour les Recherches et les Etudes- Université de
Ghardaïa B.P 455, Noumérat, Route de l'aéroport Ghardaïa 47000 –
Algérie

Tél. : + 213 (0) 29 87 05 91

Fax: +213 (0) 29 87 05 89

E-mail: elwahatk.abdellah@gmail.com

Site web: <http://elwahat.univ-ghardaia.dz/>

Instructions aux auteurs

Soumission d'un article

Soumission recommandée (électronique) via le courrier électronique de la section de domaine relatif au sujet de manuscrit. Lors de la soumission, il est demandé aux auteurs de proposer une liste d'au moins deux spécialistes susceptibles d'expertiser le travail et d'y joindre leurs adresses électroniques et leurs affiliations.

Il est recommandé ainsi de faire joindre à l'article soumis, une lettre d'accompagnement, où il est mentionné que le travail soumis a été approuvé par tous les auteurs et qu'il n'été jamais soumis à une autre revue, ainsi une déclaration sur l'honneur de l'absence de conflit d'intérêt.

Préparation de manuscrit

Les articles soumis à la revue « ELWAHAT » pour les Recherches et les Etudes, peuvent être rédigés en anglais, en français ou en arabes et doivent comporter obligatoirement un résumé en long du manuscrit et en anglais. Le résumé doit être suffisamment clair et informatif pour permettre la compréhension du sujet sans lire l'article entier. Le résumé comporte au maximum 200 mots. Cinq à sept mots-clés bien adaptés pour indexer le manuscrit.

- Les manuscrits doivent contenir quatre parties: introduction, Matériel et méthodes, Résultats et Discussion, et Conclusion (facultatif) (police 12 gras). Les manuscrites ne doivent pas dépasser 15 pages ou 3000 mots (excluant les références, les tableaux et les légendes des figures).

La longueur des textes comportant de nombreuses références ne devrait pas dépasser 40000 signes (espaces compris). Les manuscrits soumis en ligne à la revue, passent par plusieurs étapes successives:

- Vérification de la conformité du manuscrit (lettre d'accompagnement, «anonymisation» du texte, résumés bilingues, etc.);
- Vérification de conformité à la ligne éditoriale de la revue et d'originalité des résultats;
- Evaluation anonyme par au moins deux experts choisis parmi ceux qui sont proposés par les auteurs et par les membres du comité de rédaction.

Le manuscrit est écrit en police : New Time Roman et comporte les éléments sous cités qui vont être regroupés dans un seul fichier rendu anonyme et qui sont présentent comme suit:

Sur la première page :

- Le titre de manuscrit en français ou en arabe et en anglais (20 mots en maximum ; police 14 gras);
- Les noms, les affiliations, et les références des auteurs ainsi que l'adresse postale et l'adresse électronique du premier auteur et/ou de l'auteur

correspondant (police 11 gras) ;

- Un résumé en français ou en arabe et un abstract en anglais de 300 mots maximum chacun (police 12);

- Cinq à sept mots clés, en français ou en arabe et en anglais, extraits du thésaurus (police 12);

- Puis le texte intégral au format MS. Word (fichier .doc(x) ou rtf) avec illustrations. Les tableaux, les photos et les figures (illustrations) seront appelés dans le corps du texte (police 12);

- Une liste de références bibliographiques soigneusement choisies, récentes et accessibles aux lecteurs, selon les normes suivantes;

Références bibliographiques

Les références bibliographiques sont présentées par le nom de l'auteur ou des auteurs (sans prénom (s)) suivi d'une virgule, puis de l'année de publication. Selon leur position dans le texte sont à présenter comme suivant:

– Un seul auteur : texte (auteur, année de publication) texte...

– deux auteurs : texte (auteur1 et auteur2, année de publication) texte...

– plus de deux auteurs : texte (auteur1 *et al.*, année de publication) texte...

ou:

Selon auteur (année de publication) texte... ; selon auteur1 et auteur2 (année de publication) texte... ; selon auteur1 *et al.* (année de publication) texte...

Dans le cas de plusieurs citations d'auteurs- année de publication, il est recommandé des séparations par un point-virgule.

(auteur, année de publication ; auteur et auteur, année de publication ; auteur *et al.*, année de publication).

Si un auteur donné ou plusieurs mêmes auteurs ont publié la même année, ajouter les lettres a, b, c, etc. après l'année de publication. Auteur (s), année de publication a, b, c, etc.

Dans la liste bibliographique, les références seront classées dans l'ordre alphabétique des noms des premiers auteurs. Tous les auteurs doivent être mentionnés.

Exemples de structuration

Livre : **Bruneton J., 1996.-** *Plantes toxiques: Végétaux dangereux pour l'homme et les animaux.* Ed. Lavoisier, Paris, 687 p.

Thèse : **Pibiri M. C., 2005.-** *Assainissement microbiologique de l'air et des systèmes de ventilation au moyen d'huiles essentielles.* Thèse de doctorat, Ecole Polytechnique Fédérale de Lausanne, 160 p.

Article : **SCHOONHOVEN L. M. et DERKSEN-KOPPERS I., 1976.-** Effects of some allelochemicals on food uptake and survival of a polyphagous aphid, *Myzus persicae*. *Entomologia Experimentalis et Applicata*, vol. 19 (1): 52-56.

Sommaire

N°	Titre	Page
1	Détection Mono-Utilisateur dans le Système CDMA Optique à Séquence Directe Kada BITEUR	01
2	Applying DWT and PCA with Artificial Neural Network Mohammed Kamel BENKADDOUR	07
3	Recherche d'une Corrélation Débit Liquide- Concentration des Sédiments en Suspension Application au Bassin-Versant de L'oued Bouhamdane Benchioukh Adel & Ghenim Abderrahmane Nekkache	14
4	L'effet de la température sur les paramètres fonctionnels d'un laser à boîte quantique InAs/GaAs Abdelkader NASSOUR, Malika KANDOUCI, Hamza ABID, Abderrahmane NAAS et Kada BITEUR.	24
5	Etude expérimental d'un béton bitumineux modifié à la poudrette de caoutchouc -Influence du mode de modification- Mohamed Brahim Hachani, Jihad Daas et NabilKebaili	31
6	Direct Torque Control of Saturated Induction Machine with and without speed sensor Tahar Djellouli , Samir Moulahoum et M ^{ed} Seghir Boucherit	42
7	Inventaire des blattes forestières des pinèdes de la région de Djelfa Masna F; Habbachi W ; Mecheri H; Ouakid M.L ; Adamou A.E ; Benhissen S	50
8	Etude comparative de la qualité physico-chimique et microbiologique du lait de vache et du lait camelin dans la wilaya de ghardaïa DEBOUZ A., GUERGUER L., HAMID OUDJANA A, HADJ SEYD AEK.	57
9	Diversité et utilisation des plantes spontanées du Sahara septentrional algérien dans la pharmacopée saharienne. Cas de la région du Souf BOUALLALA M, BRADAI L et ABID M	65
10	Les Coléoptères des pinèdes des zones semi-arides en Algérie. Beetles pine forest in semi-arid areas in Algeria Mecheri Hadjer ; Ghanem Rym; Adjami Yasmine; Masna Fatiha; Ouakid Mohamed Laid	82
11	Etat phsaire et régime alimentaire de Schistocerca gregaria (Forskål, 1775) (Orthoptera- Acrididea) dans les cultures	91

	céréalières irriguées sous pivots dans la région de Ouargla (Sahara septentrional Est algérien) KEMASSI Abdellah, GUNDOUZ-BENRIMA Atika , ALLAL-BENFEKIH Liela & OULD EL HADJ Mohamed Didi	
12	Analyse chimique préliminaire de la variété Guinéenne de <i>Uapaca togoensis</i> (Aubreville et Léandri) Pax M. DONZO ; K. CAMARA ; K. OULARE; M. S. BARRY, Y. CAMARA et A. SAMB	103
13	Composition et structure de la végétation des périmètres agricoles abandonnés dans la région d’Ouargla (cas des périmètres de la céréaliculture sous centre pivot) Keltoum BEN BRAHIM ; Hamid CHELOUFI; Amar EDDOUD et Samia BISSATI	110
14	Diversity of Actinobacteria in Algerian Saharan soil and description of sixteen new taxa Bouras Noureddine, Meklat Atika, Boubetra Dalila, Saker Rafika, Boudjelal Farida, Aouiche Adel, Lamari Lynda, Zitouni Abdelghani, Schumann Peter, Spröer Cathrin, Klenk Hans-Peter and Sabaou Nasserdine	118
15	Inventaire Des Culicidae Des Zones Arides : Cas Des Oasis d’Ouled-Djellal (Biskra ; Algérie) Benhissen Saliha; Habbachi Wafa; Masna Fatiha ; Mecheri Hadjer ; Ouakid Mohamed Laid; Bairi Abdelmadjid	135
16	Aperçu sur la faune arthropodologique de Djanet (Tassili n’Ajjjer, Algérie) D BEDDIAF Rahma, KHERBOUCHE Yasmina, SEKOUR Makhlof, SOUTTOU Karim, ABABSA Labed, DJILLALI Keltoum et DOUMANDJI Salaheddine EBOUZ A., GUERGUER L., HAMID OUDJANA A, HADJ SEYD AEK.	141
17	Impact du Plan National de Développement Agricole (PNDA) sur les systèmes de production oasiens dans la région d’Ouargla (Sahara septentrional Sud Est algérien) Salah ZENKHRI, Lakhdar KOURI, Mokhtar KARABI, Abdellah KEMASSI et Mohamed Didi OULD EL HADJ	151

Détection Mono-Utilisateur dans le Système CDMA Optique à Séquence

Directe

Kada BITEUR

*Département Sciences et Technologie, Faculté des sciences et de la technologie
Université de Ghardaïa, B.P 455 Alnomirat – le route de l'aéroport / Ghardaïa (47000), Algérie
biteur99@gmail.com*

Résumé

La technique CDMA (Code Division Multiple Access ou Accès Multiple par Répartition de Codes) est largement utilisée dans le domaine radiofréquence (3G) et suscite un intérêt croissant pour tirer parti de la largeur de bande offerte par la fibre optique. L'étude présentée dans ce travail est une étude exploratoire sur l'application du CDMA à séquence directe aux systèmes de transmission optique. Les performances d'un codage temporel orthogonal optique (OOC) sont évaluées pour un modèle de récepteur conventionnel avec et sans limiteur optique (RC et RC-LO en fonction de la limitation due à la technique d'accès multiple : l'Interférence d'Accès Multiple (IAM). Différentes simulations ont été effectuées, entre autres, nous citons le taux d'erreur binaire (TEB) en fonction du seuil de détection pour le récepteur conventionnel avec limiteur optique (RC - LO). Les résultats de simulation présentés dans ce document ont été obtenus en programmant sous MATLAB.

Mots Clés — Communications Optiques, CDMA Optique, Codes Optiques (OOC), Récepteur Conventionnel (RC).

1 INTRODUCTION

L'OCDMA est basé sur les mêmes concepts de base que le CDMA radiofréquence [Lorenz, 2001] : à chaque utilisateur transmettant des données à travers le canal (ici fibre optique) est alloué une séquence signature ou code qui permet d'identifier le récepteur destinataire (Figure 1)

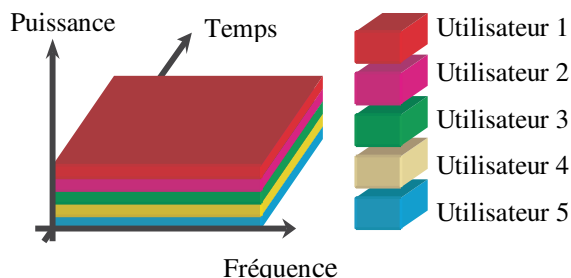

Figure 1. La technique d'accès multiple CDMA.

2 DESCRIPTION OCDMA TEMPOREL

Le système OCDMA étudié est à séquence directe (DS-OCDMA), non-cohérent et synchrone [Prucnal, 2006], le temps bit des données à transmettre est partagé en un certain nombre d'intervalles appelés « intervalles chips » par multiplication directe des données avec le code (Figure 2): c'est la technique CDMA à séquence directe (DS-CDMA). Le nombre de ces « intervalles chips » correspond à la longueur de la séquence de code OCDMA. Le nombre des impulsions ou « chips » d'amplitude unitaire dans la séquence de code, correspond au « poids du code ».

La répartition de ces impulsions dans les « intervalles chips » est liée à la famille de code utilisée.

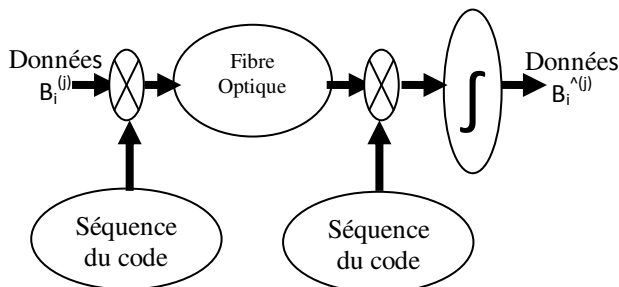

Figure 2. Synoptique d'un système DS-OCDMA.

3 LES CODES TEMPORELS UNIPOLAIRES

Avec les codes unipolaires, on ne peut pas avoir une orthogonalité stricte. Ces codes doivent satisfaire les propriétés de « quasi-orthogonalité » suivantes [Salehi, 1989b]:

Soit deux séquences de code $C_k(t)$ et $C_p(t)$ de deux utilisateurs différents :

A/ La condition d'auto-corrélation des codes :

$$Z_{C_k, C_k}(l) = \sum_{j=0}^{L-1} C_j^{(k)} C_{j+1}^{(k)} = \begin{cases} =W & \text{pour } l=0 \\ \leq \lambda_a & \text{ailleurs} \end{cases} \quad (1)$$

Avec :

- $C_j^{(K)}$ est le $j^{\text{ème}}$ élément appelé ‘chip’ du code du $k^{\text{ème}}$ utilisateur.
- W est le poids de la séquence de code $\{C_j^{(K)}\}$
- La séquence du code $\{C_j^{(K)}\}$, pour j de 0 à $L-1$, est une séquence périodique, de période L .
- L est la longueur du code.
- λ_a est la valeur d'auto-corrélation minimale des codes.

B/ La condition d'inter-corrélation :

$$Z_{C_k, C_p}(l) = \sum_{j=0}^{L-1} C_j^{(k)} C_{j+1}^{(p)} \leq \lambda_c \quad \forall l \quad (2)$$

Avec :

- λ_c est la valeur maximale d'inter-corrélation des codes.
- L est la longueur du code.
- $C_j^{(p)}$ est le $j^{\text{ème}}$ élément appelé ‘chip’ du code du $p^{\text{ème}}$ utilisateur.

Au minimum les constantes λ_a et λ_c peuvent être égales à 1.

De nombreux codes pseudo-orthogonaux unipolaires et leur application au CDMA Optique ont été étudiés depuis 1988 [Azizoglu, 1992]. Parmi ces codes on trouve les Codes Optiques Orthogonaux (OOC) [Jamshidi, 2005].

- 1.
- 2.
- 3.

3.1 Les Codes Optiques Orthogonaux (OOC)

Les codes OOC ont été développés par J.A.Salehi en 1989 [Salehi, 1989a]. Ces codes sont caractérisés par quatre paramètres ($L, W, \lambda_a, \lambda_c$) :

- L est la longueur de la séquence
- W est le poids du code, qui représente le nombre de chips à « 1 »
- λ_a et λ_c sont respectivement les contraintes d'auto et d'inter-corrélation.

Pour des valeurs d'auto et d'inter-corrélation $\lambda_a = \lambda_c = \lambda$, le nombre d'utilisateurs N est limité par la borne dite de Johnson, donnée par la relation [Johnson, 1962] :

$$N(L, W, \lambda_a, \lambda_c) \leq \left\lfloor \frac{1}{W} \left[\frac{L-1}{W-1} \frac{L-2}{W-2} \dots \frac{L-\lambda}{W-\lambda} \right] \right\rfloor \quad (3)$$

Le symbole $\lfloor X \rfloor$ représente la valeur entière inférieure d'une valeur X .

Dans le cas où λ_a et λ_c minimales ($\lambda_a = \lambda_c = 1$), J.A.Salehi [Salehi, 1989a] a démontré que le nombre maximal des séquences de code est :

$$N(L, W, 1, 1) \leq \left\lfloor \frac{L-1}{W(W-1)} \right\rfloor \quad (4)$$

Pour notre étude, on va utiliser les codes OOC tel que $\lambda_a = \lambda_c = 1$.

Plusieurs méthodes de génération de codes OOC peuvent être mises en œuvre. Au cours de cette étude, nous avons utilisé la méthode ‘BIBD’ (Balanced Incomplete Block Design) [Chung, 1990].

On considère le code (97,4,1,1) de longueurs $L=97$, de poids $W=4$, tels que $\lambda_a = \lambda_c = 1$.

D'après (4), $N=8$ (nombre d'utilisateurs).

On a généré sous MATLAB, d'après la méthode BIBD, des séquences unipolaires constituées de 97 chips dont 4 sont à l'état 1.

4 ANALYSE THEORIQUE D'UN SYSTEME DS-OCDMA SYNCHROME AVEC DETECTION MONO-UTILISATEURS

On suppose que les performances sont évaluées, dans le cas sans bruit, en fonction de la limitation due à l'interférence d'accès multiple (IAM) entre utilisateurs. Pour calculer la probabilité d'erreur on suppose :

- que l'utilisateur désiré est l'utilisateur n°1.
- que la transmission des données bi est équiprobable.
- que tous les utilisateurs ont la même puissance en réception.

4.1 Probabilité d'erreur du Récepteur Conventionnel avec et sans limiteur optique (RC, RC-LO) avec des codes OOC

Pour un récepteur conventionnel (RC) [Saad, 2005], le récepteur destinataire dispose de la séquence signature pour récupérer les données par corrélation. Les données sont ensuite comparées au seuil de décision S d'un comparateur.

Dans le cas d'un système synchrone pour un RC, la probabilité d'erreur est donnée par (5) [Saad, 2005] :

$$P_{e_RC} = \frac{1}{2} \sum_{i=S}^{N-1} C_{N-1}^i \left(\frac{W^2}{2L}\right)^i \left(1 - \frac{W^2}{2L}\right)^{N-1-i} \quad (5)$$

Avec :

- N : Nombre d'Utilisateurs.
- S : Seuil de décision.
- $\frac{W^2}{2L}$: Probabilité d'avoir un chip unité entre deux codes OOC.
- L est la longueur de la séquence du code OOC.
- W est le poids du code, qui représente le nombre de chips à « 1 ».

Pour diminuer l'importance de l'IAM, on peut utiliser un Limiteur Optique (LO) comme démontré dans les travaux de Salhi [Azizoglu, 1992], la probabilité d'erreur est donnée par (6) [Saad, 2005] :

$$P_{e_RC-LO} = \frac{1}{2} C_W^S \prod_{i=0}^{S-1} \left(1 - q^{N-1-i}\right) \quad (6)$$

Avec :

- N : Nombre d'Utilisateurs.
- S : Seuil de décision.
- $q = \left(1 - \frac{W}{2L}\right)$.
- L est la longueur de la séquence du code OOC.
- W est le poids du code, qui représente le nombre de chips à « 1 ».

- 1.
- 2.
- 3.
- 4.

4.1.

4.1.1 Les performances d'un récepteur RC et RC-LO avec des codes OOC

Une étude paramétrique comparative entre récepteur conventionnel, avec et sans limiteur optique, en fonction de la longueur du code, du poids de code et du nombre d'utilisateurs, a été effectuée.

On a considéré le code OOC (97,4,1,1), avec un nombre d'utilisateurs N=8.

On a pu vérifier que le choix optimal du seuil de décision S est égal à W (Figure 3).

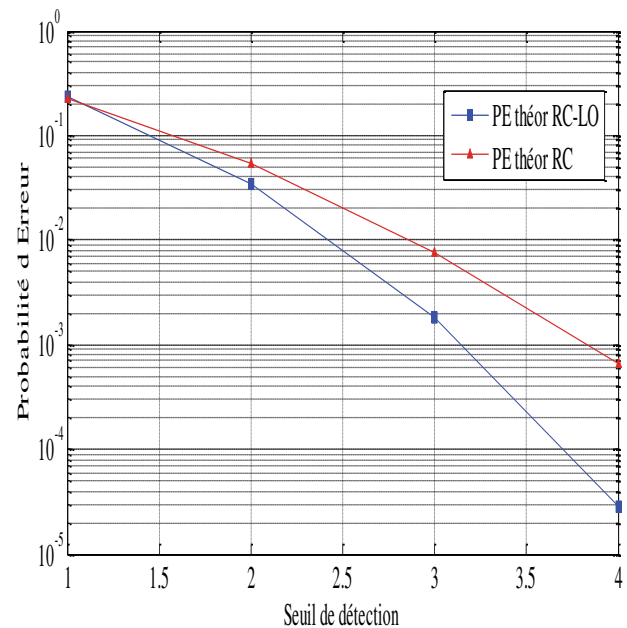

Figure 3. La probabilité d'erreur du RC et RC-LO en fonction en fonction du seuil S pour le code OOC (97,4,1,1), N=8.

On a fixé le seuil optimal S à W , on remarque que les deux probabilités d'erreurs augmentent avec l'augmentation de N (Figure 4).

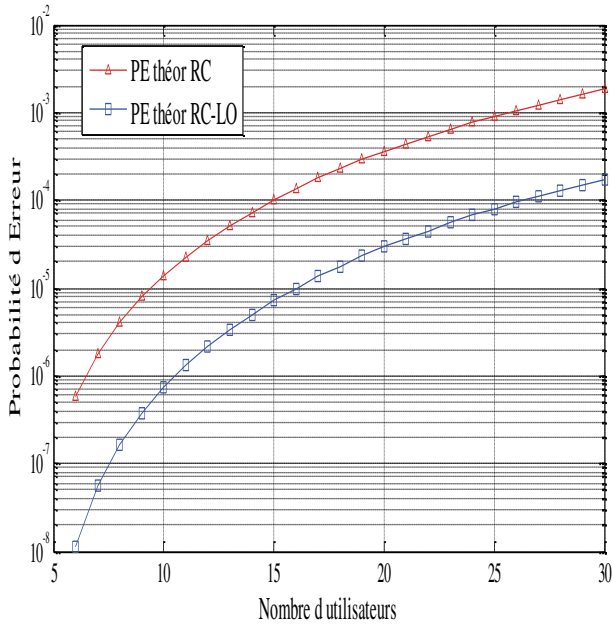

Figure 4. La probabilité d'erreur du RC et du RC-LO en fonction de N pour OOC (97,4,1,1).

Lorsque on fixe le seuil S à 4, les performances de deux récepteurs se dégradent, par contre lorsque le poids W augmente sachant que $S=W$, les deux probabilités d'erreur diminuent (Figure 5).

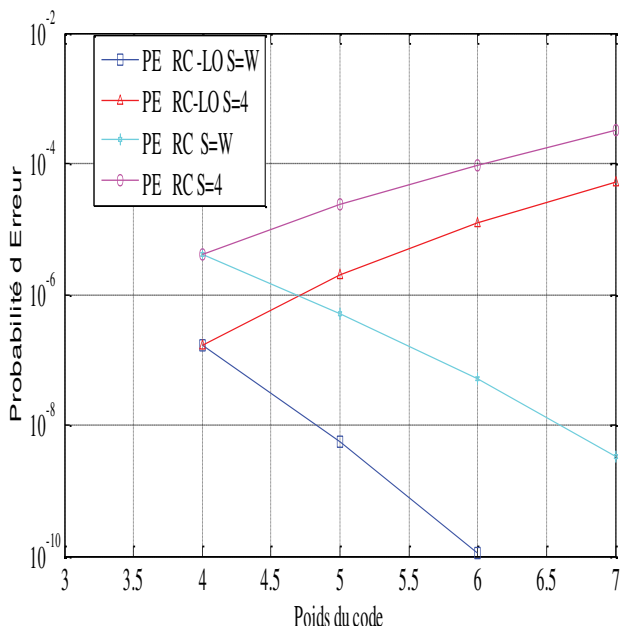

Figure 5. La probabilité d'erreur du RC et du RC-LO en fonction de W pour le code (97,4,1,1), $N=8$.

Les probabilités d'erreur diminuent avec l'augmentation de la longueur L (Figure 6).

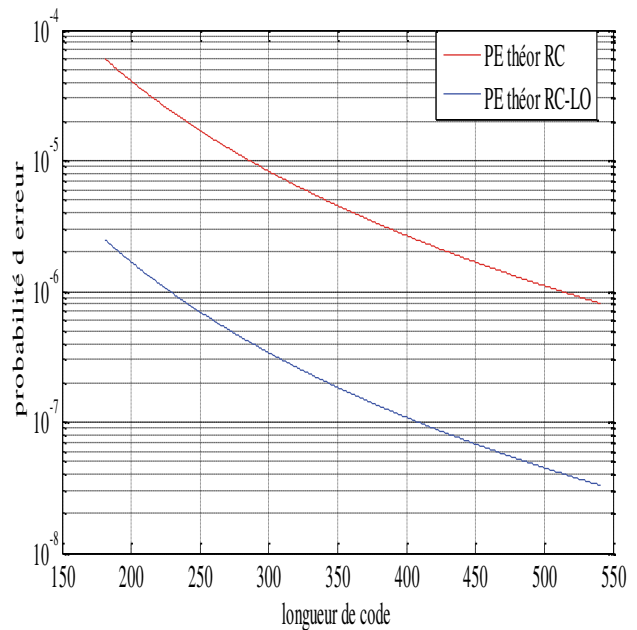

Figure 6. La probabilité d'erreur du RC et du RC-LO en fonction de L pour le code (L,4,1,1), $N=8$.

D'après les résultats théoriques, on constate une nette amélioration des performances avec le récepteur (RC-LO) par rapport au récepteur RC. L'ajout du limiteur Optique (LO) qui a pour effet de limiter l'IAM améliore la Probabilité d'Erreur.

5 VALIDATION

Pour valider l'étude théorique et optimiser le système par l'analyse de l'impact des divers paramètres sur les performances, nous avons vérifié par la simulation que l'expression (6) est correcte, pour cela nous avons considéré le code OOC (97,4,1,1) et le récepteur RC-LO.

Un programme (sous MATABL) a été réalisé de telle sorte que :

- l'émission des données binaires des N utilisateurs est aléatoire et équiprobable. les données sont étalées par des codes unipolaires OOC (97,4,1,1).
- Chaque séquence est décalée aléatoirement de manière à rendre aléatoire l'inter-corrélation entre les codes, c'est-à-dire Interférence d'Accès Multiple (IAM).

- L'émission est synchronisée en temps chip et en temps bit.
 - La transmission des données des utilisateurs sommée est idéale.
 - La réception des données d'un utilisateur s'effectue par un limiteur d'amplitude à 1 suivi de la méthode conventionnelle.
- Nous vérifions tout d'abord par simulation et avec la formule théorique, que le choix optimal du seuil de détection S est égal à W .

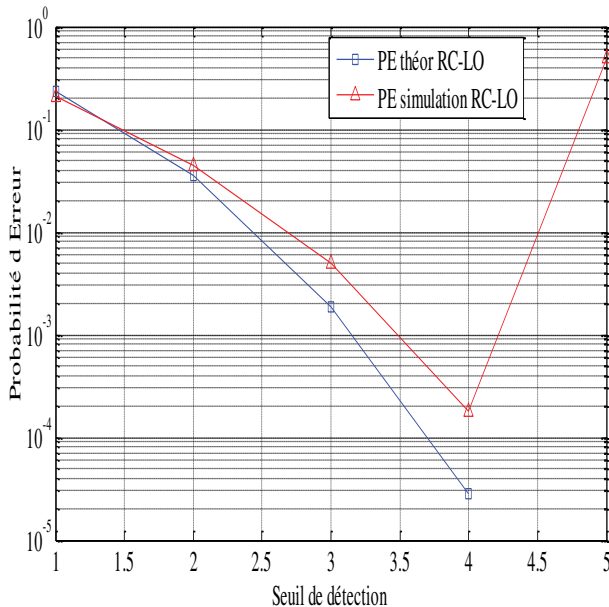

Figure 7. La probabilité d'erreur théorique et simulée correspondant au code OOC (97,4,1,1) avec $N=8$ pour le récepteur RC-LO.

Nous pouvons constater sur la figure 7 que le résultat de simulation valide l'expression théorique de la probabilité d'erreur pour le récepteur conventionnel avec limiteur optique (RC LO).

6 CONCLUSION

Dans ce travail, nous nous sommes intéressés à la technique d'accès multiple par répartition de code à séquence directe aux systèmes de transmission optique (DS-OCDMA) pour la famille de code appelée : les Codes Optiques Orthogonaux (OOC).

Nous avons ensuite effectué l'analyse des performances des codes OOC pour deux structures de réception : le Récepteur

Conventionnel (RC), et le Récepteur Conventionnel avec Limiteur Optique (RC-LO), nous avons développé l'étude théorique des probabilités d'erreur.

Une simulation numérique d'une chaîne DS-OCDMA a été développée pour le récepteur conventionnel avec limiteur optique (RC-LO) dans le cas d'un code OOC (97,4,1,1) pour 8 utilisateurs actifs. Les résultats obtenus permettent de valider les probabilités d'erreurs théoriques des récepteurs conventionnels avec et sans limiteur optique (RC, RC-LO).

Références

- [Azizoglu, 1992] Azizoglu, M., Salehi, J.A., Li, Y. : "Optical CDMA via temporal codes". IEEE Transactions on Communications, July 1992, 40(7):1162–1170.
- [Chung, 1990] Chung, H., Kumar, P. : "Optical orthogonal codes - new bounds and an optimal construction". IEEE Transactions on Information theory, July 1990, vol. 36, pp. 866–873.
- [Jamshidi, 2005] Jamshidi, K., Abtahi, M. : "Performance analysis of various optical CDMA systems using OOC's with correlation bounded by two". Proc. of International Symposium on Telecommunications (IST), Sep. 2005, pages 115–120.
- [Johnson, 1962] Johnson, S.M. : "A new upper bound for error-correcting codes". IRE Transactions on Information Theory, April 1962, vol IT-8, pp 203-207.
- [Lorenz, 2001] Lorenz, P. : "Télécommunications : architectures des réseaux et télécommunications, chap.1 : Support et modèle de communication", Paris : Ellipses, (2001).
- [Morelle, 2008] Morelle, M. : "Codage en 2 Dimensions pour les systèmes de communications Optiques CDMA(OCDMA) – Application aux transmissions multimédia". Thèse de Doctorat, Université de Limoges, (Septembre 2008).
- [Prucnal, 2006] Prucnal, P.R. : "Optical Code Division Multiple Access : Fundamentals and Applications". CRC; Har/Cdr edition, ISBN : 084933683X (2006).

[Saad, 2005] Saad, N. : "Contribution à l'étude de l'application de la technique CDMA aux systèmes de transmission optique ". Thèse de Doctorat, Université de Limoges, (Mai 2005).

[Salehi, 1989a] Salehi, J.A., Brackett, C.A. : "Code division multiple-access techniques in optical fiber networks-part I : Fundamental principles". IEEE Transactions on Communications, Aug. 1989, 8(37) :824– 833.

[Salehi, 1989b] Salehi, J. A. : " Code division multiple-access techniques in optical fiber networks - part I: Fundamental principles and part II: Systems performance analysis". IEEE Transactions on Communications, Août 1989, vol. 37, pp. 824-842.

Applying DWT and PCA with Artificial Neural Network for FACE RECOGNITION

Mohammed Kamel BENKADDOU

Laboratory Communication Network & Architecture Multimedia Djillali University Sidi Bel Abbas, Algeria

kamelcom@live.com

Abstract This manuscript presents, Face recognition by combining different extraction approaches combining PCA (principal Component Analysis), DWT (Discrete wavelet transform) and neural networks. This method consists of four steps: i) Preprocessing, ii) Dimension reduction using DWT, iii) feature extraction using PCA and iv) classification using neural network. To validate this work, we have tested this technique on frontal images of the ORL and Yale databases.

Keywords - Face Recognition, Biometrics, PCA, Neural Networks, Feature extraction, eigenfaces , DWT.

I. INTRODUCTION

With the development of computers, the idea of automatic recognition is born, it is the beginning of modern biometrics, it has gained considerable attention and many approaches have been developed and proposed by the scientific community using several methods based on fingerprints, iris, voice or face.

Facial modality is distinguished from the rest of the other modalities by the simplicity of the identification systems, and receives an increased attention because of its non-invasive nature, in the sense that it does not require the cooperation of the individual.

Before detailing the techniques used in this paper, we will present first an overview of studies done by researchers in cognition and facial recognition.

The first work on face recognition began in the early 1970s [5]. But it's just the last thirty years that research on face recognition has grown extensively and became of a great interest. For this reason, many several approaches have been proposed in the literature [3], they can mainly be classified into three groups:

- Local approaches: they extract facial features by focusing on the critical points of the face such as the nose, mouth, eyes; which will generate more details.

- Global approaches: their principle is to use the entire surface of the face as a source of information regardless of local features such as eyes, mouth ... etc.

- Hybrid approaches: they combine both types of methods, potentially offering the best of both.

Global approaches use the face in its entirety as the recognition system input, and perform a statistical projection of images (high-dimensional space) in a space of faces (smaller size). One of the best known methods in this category is called "eigenfaces" introduced by Turk and Pentland [1] is based on the Principal Component analysis (PCA) of faces.

Another popular technique is called Fisherfaces based on the Linear Discriminant Analysis (LDA), which subdivides the faces into classes while maximizing the inter-class variance (between two different individuals) according to the Fisher criterion [2].

Among the other global methods, we find: Bayesian approaches, and the SVM method [8], which uses Support Vector Machine (SVM), Active Appearance Models (AAM) [7] or the "Local Binary Pattern "(LBP) method [9] were used in order to easily model pose variations, lighting and expression in comparison to local methods.

Local approaches use local features as inputs of the recognition system. Therefore, there is an extraction phase of these local settings such as the nose, mouth and eyes.

For the recognition, or regions containing these elements, or the geometric relationships between them from side or face views.

The most popular local approach is the Elastic Bunch Graph Matching (EBGM) [4]. From the image of the face, it locates the feature points (eyes, mouth, nose, etc ...). A virtual elastic lattice is then applied to the face image from these points.

Hybrid approaches permits to combine the advantages of global and local methods by combining geometric features with local appearance characteristics. They increase the recognition performance when changing pose, illumination and facial expressions. More recently, the algorithm of Log Gabor PCA (LG-PCA) [6] performs a convolution with oriented Gabor wavelets around some characteristic points of the face in order to create vectors containing the location and the value of local energy amplitudes; these vectors are then sent to a PCA algorithm to reduce the data size.

In this paper, first the PCA technique's of how to extract the discriminate feature vectors and dimension reduction using DWT (Discrete wavelet transform) is illustrated, and then, the practical adjustments necessary to implement the hybrid identification technique called Neural-PCA are outlined. After that, the experimental results obtained by each method by analyzing their performance, followed by a discussion with results interpretation are presented.

II. EIGENFACE ANALYSIS

Face recognition by eigenfaces is one of the global approaches. Each face image is regarded as a vector in a space having as many dimensions as there are pixels in the image. The image features are extracted by a mathematical dimensionality reduction based on principal component analysis (PCA). This approach was originally proposed by Turk and Pentland in 1991 [1].

The method is based on eigenfaces as on the first eigenvectors , hence the term eigenfaces. The base formed by these vectors is a space that is used to represent the images of the faces. People are thus given a vector belonging to each of their images. That being said, the recognition is performed by comparing the coefficients of projection of a test face with those of the training faces.

A. principle of the method Eigen Faces

After selecting the faces in which we will work, the idea of this method is to represent each image as a vector and then regroup them to form a matrix of

vectors called image matrix; this matrix is denoted Γ .

Assume Γ_i a $N^2 \times 1$ vector corresponding to an image I_i with size $N \times N$. The goal is to represent Γ in a lower dimensional space, it must be orthogonal (each pair of component vectors bases are orthogonal to each other), in order to discriminate the images.

We present in what follows the main steps of the eigenface method.

Step 1

This step defines the images of people, suppose that M is the number of images ranging from I_1, I_2, \dots, I_M .

These images must be centered and have the same size.



Fig.1 Example faces of the base ORL

Step2

This step consists in representing each image I_i by a vector Γ_i . For this, we will superimpose the columns of each image.

Step 3

This step consists in calculating the average faces and representing them in a vector Ψ .

$$\Psi = \frac{1}{M} \sum_{i=1}^M \Gamma_i \dots\dots\dots (1)$$

Step 4:

This step consists in removing the average of the image matrix, in other words:

removing everything in common between the individuals. The resulting matrix Φ is obtained as follows:

$$\Phi_i = \Gamma_i - \Psi \dots\dots\dots (2)$$

Step 5

This step consists on building the covariance matrix C of the matrix Φ . The covariance matrix represents the interaction between individuals.

$$C = \frac{1}{M} \sum_{n=1}^M \Phi_n \Phi_n^T = A \times A^T \quad (N^2 \times N^2) \dots (3)$$

Where

$$A = [\Phi_1 \Phi_2 \dots \Phi_M] \quad (N^2 \times M) \dots\dots\dots (4)$$

Step 6

This step consists on calculating the eigenvectors which constitutes our area of study. These vectors u_i are derived from the covariance matrix $C = AA^T$.

Consider the matrix $A^T A$ ($M \times M$), if we try to calculate its eigenvalues, we notice that they are the same as those of the matrix C . In addition, there is a relation between the eigenvectors of both matrices which is the following: $u_i = Av_i$.

It is to note that for the matrix AA^T we have N^2 eigenvalues and eigenvectors. And for the matrix $A^T A$ we have M eigenvalues and eigenvectors.

Thus, the M eigenvalues of $A^T A$ correspond to M larger values of the matrix AA^T (in correspondence with their eigenvectors).

Step 7

This step is quite simple to make, it is to take K eigenvectors corresponding to the K largest eigenvalues.

B. The Eigenfaces

Once the base vectors are found, it only remains to determine the representation of faces in our new space, for this, the procedure is as follows:

Each face (minus average) will be represented as a linear combination of K the selected eigenvectors.

$$\hat{\phi}_i - mean = \sum_{j=1}^K w_j u_j \dots\dots\dots (5)$$

$$w_j = u_j^T \phi_i \dots\dots\dots (6)$$

So each training face ϕ_i will be represented in the space as follows:

$$\Omega_i = \begin{bmatrix} w_1^i \\ w_2^i \\ \cdot \\ \cdot \\ w_K^i \end{bmatrix} \quad i = 1, 2, \dots, M$$

Therefore, by the application of PCA, an input face vector of dimension n is reduced to a feature vector in a subspace of dimension m .

C. choosing the dimension of the area:

The problem that remains to be resolved is the choice of K , the dimension of the space.

For this, we will need a threshold (percentage) called: amount of information. The goal is to represent a certain amount of information in a minimum of base vectors. If, for example, we want to represent 70% (0.70) of the information then K is found as:

$$\frac{\sum_{i=1}^K \lambda_i}{\sum_{i=1}^N \lambda_i} > THRESHOULD \dots\dots\dots (7)$$

We then find the minimum of the distances to all of the faces stored in the database, and the closest matching one is recognized. It should be noted that if the distance is greater than some threshold t , then the person is classified as unrecognized. t must be determined experimentally.

D. Operating principle

The recognition system being used is based on an eigenfaces-based global method. The overall architecture is shown in Figure 2.

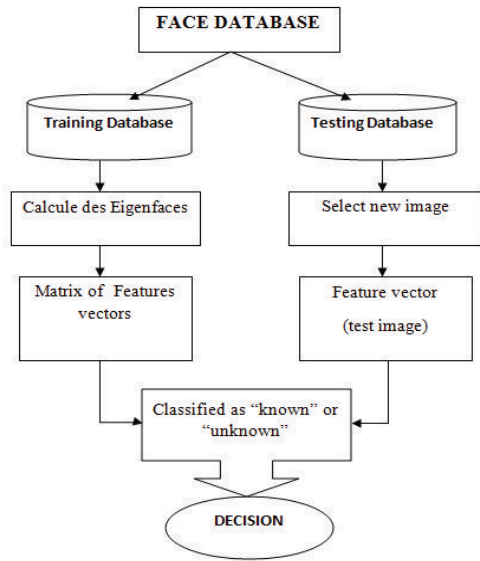

Fig. 2 - Block diagram of the PCA-based system

E. Discrete wavelet transform (DWT)

Discrete Wavelet Transform is a popular tool in image processing and computer vision, because of its ability to capture localized time-frequency information of image extraction. The decomposition of the data into different frequency ranges allows us to isolate the frequency components introduced by intrinsic deformations due to expression or extrinsic factors (like illumination) into certain sub bands. Figure 3 shows various subbands in 1-level and two level decomposition of wavelet.

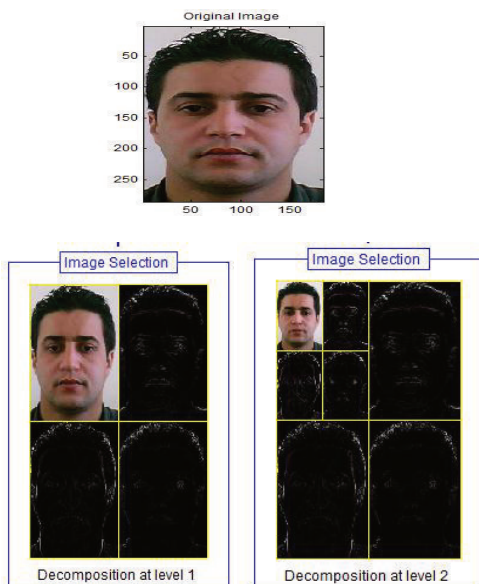

Fig.3- Wavelet decomposition in different levels

III. Face recognition using the Neural-PCA approach

The neural network being used in this paper is a multi-layered network using a backpropagation algorithm for training; it has a single hidden layer, the input number N depends directly on the size of the image. In order to reduce the network's training time, a reduction of the size of face images of the all database (image size ORL database used 92 x 112 in dimension ~ 32 x30) is performed.

In this approach, the network receives as input the actual 960 values which correspond to the 960 pixels of the input image (the image size ~ 32 x 30, Figure.3).

A. Effect of the choice of the network's topology

The performances of the network (Multi-Layer Perceptron MLP) depend on the weight's initialization, the training's step and the number of neurons in the hidden layer; that is why we made several tests before preserving a topology that gives the best performance (training is stopped when the mean square error is ≤ 0.001). The reported recognition rates are the average rates of the six partitions obtained from the basis of test for each method and for each retained number of eigenvectors. Choosing the appropriate number depends on the applied method and the used database of faces.

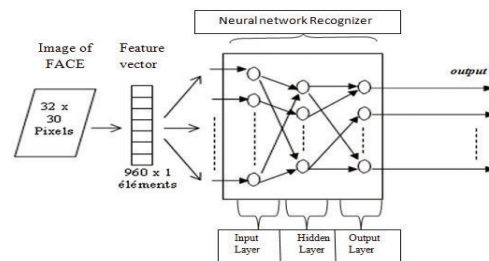

Fig. 4 - The architecture of the proposed model of neural network.

The principle of our hybrid Neural-PCA has three stages: i) a step of normalizing faces, ii) extraction of features and size reduction by the main component analysis approach and iii) hybrid approach for face classification, which comprises on compacting the number of coefficients needed to represent a face matrix by combining the PCA with neuronal recognition. This system's performances are due to the representing power of the PCA and the generalization of the neural network of type MLP.

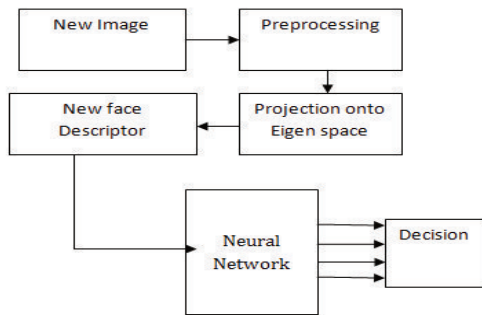

Fig. 5 - The architecture of the proposed Neural-PCA model

IV. FACE RECOGNITION SYSTEM: PRINCIPLES AND EXPERIMENTATION

The problem of face recognition is defined as follows: given a face image, we want to determine the identity of that person. To do this, it is necessary to have the reference images, in the form of a database of faces of all known people by the system. Each face is associated to a feature vector. These characteristics are assumed to be invariant for a single person, and differ from each person to another. The recognition is based then on comparing the feature vector of the face subject of recognition with those of each face in the database. This allows to find the person with the most similar face, which is the one whose vector is the most similar.

A. Faces Database

To evaluate the performance of the proposed methods, two databases are employed: the ORL database and Yale database.

The ORL database of AT&T laboratory [10] University of Cambridge, contains ten images, with "Portable Gray Map" (PGM) format, of 40 people with different angles and facial expressions. The size of each image is 92x112 pixels, with 256 gray levels per pixel. The other database is the Yale's face images [11], the latter consists of 165 gray-leveled frontal face images of 15 persons, with 11 images for each person. Both databases are presented for both systems as test sets to see the relative performance of the two approaches.

After collecting the face image at different times using a capture device (webcam) to form our own database "own Database". The database includes 100 JPG face images taken in 10 different subjects (N = 10) each recorded in 10 different views.



Fig 6 – Sample images of "Own Database".

B. Experimentation and results

From the recognition system presented in fig.2, various tests were carried out according to different numbers of eigenvectors.

The base used is the Olivetti Research Laboratory face database also called ATT face database [10] was divided into two bases, one for training and one for testing.

A preprocessing step is performed at the beginning to render the images to compare uniform. This preprocessing is carried out on both images (images of the database and the images in question). it permits to convert all the images in the same format to ensure data consistency.

After gathering the faces in a single matrix, we obtain a matrix of images; then, the average face of all collected facial images is calculated. This image can be seen as the gravity center of the whole matrix. After that, data is then adjusted in comparison with the average. The average image is then subtracted from each image Fig. 7.

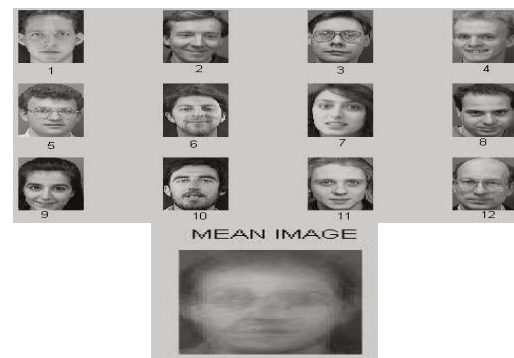

Fig. 7- Normalized faces from the ORL database and their average face

The possible number of eigenfaces fig.8 is equal to the number of face images of the entire training set. Nevertheless, faces can be approximated using only the best eigenfaces (having the largest eigenvalues which represent, in fact, most of the variance in the set of face images), thereby reducing the calculations.



Fig. 8 - Eigenfaces

After calculating the eigenvectors (eigenfaces), the classification step is the phase in which the face recognition system assigns a test face to a class from those of the training set according to a certain well-chosen criterion. In our case, we used the Euclidean distance.

To test the effect of the eigenvalues number on the PCA, the first experiment is to take different numbers of eigenvectors (eigenfaces). Table 1 compares the best recognition rate obtained using different percentages of eigenfaces.

Numbers of Eigenfaces	50%	60%	75%	100%
Recognition Rate	41.43 %	48.56 %	68.57 %	91.42 %

Tab1. Recognition rate (%) obtained as a function of different numbers of eigenvectors.

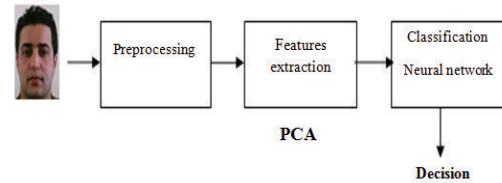

Fig 9. Neural-PCA system

To get a higher recognition rate, we have made a series of experiments to choose the best topology MLP based on parameters as follows:

performance function	MSE
Activation function	Tansig
desired error	0.001
Hidden layer number	100
Number epochs	600
Layer input	Feature vector
Layer output	Each output for a face

Tab2. The parameters training of MLP

Table 3 illustrates the recognition rate (RR) and the effectiveness of the proposed systems with a training error (in order of 10^{-3}), with 100 neurons in the hidden layer and a transfer function "tansig". It is to notice that the performance of the second system which uses the Neural-PCA technique is the best (the best recognition results were obtained). The system has achieved a 94.66% of identification rate based on ORL database,

Tab 3 - Result of recognition for each database, RR: the recognition rate. N: The number of classes distinguished people in each database .

Face recognition System	Algorithm of Recognition: Matching Module	Time of Training	Recognition Rate (RR)					
			ORL Database N [40]		YALE Database N [15]		OWN Database N [10]	
			Train set	Test set	Train set	Test set	Train set	Test set
« System 1 »	Neural network	32 min 9 sec	93%	89.3%	91.4 %	87%	91%	89 %
« System 2 »	Neural network : NEURAL-PCA	1 min 34 sec	98%	94.66%	94.3 %	91.2 %	95%	93.5 %

And 91.20% based on Yale's database with a maximum training time of 1 minute and 34 seconds for both databases, compared to the first system, where the rate (RR) is 89.3% and 87%, with a maximum training time of 32 minutes and 9 seconds. This means, that the second system is better than the first in terms of recognition rate and computation time.

As a result of these multiple experiments, we find that the Neural-PCA method gives the best recognition results, which confirms the suitability of this approach .

V.CONCLUSIONS AND OUTLOOK

In this paper, A face recognition approach based on DWT , PCA and neural network has been proposed.

The feature extraction by PCA and DWT is one of the steps which can greatly reduce the number of dimensions of the vector appearing at the input of a network. Indeed, this reduces the number of components while keeping the information characterizing the object to be analyzed without loss of information

In this paper, we presented the results of various performed experiments. The Neural-PCA face recognition system proposed in this paper is based on a hybrid approach for feature extraction with neural network classification. The experiments on the ORL database, Yale and our database, show its superiority toward the PCA and the MLP in terms of recognition rate, computation time, and in the recognition and training phases. This performance is due to both the hybrid projection combining the representative power of the PCA with DWT and the discriminating power of multilayer perceptron.

As an outlook, initially an extension of this work can be considered in the design and implementation of a system for the detection and localization of the face with enough high performance, another one is to apply this system to other bases of faces with large variations in lighting and pose, as well as the possibility to use an approach based on local elements of the face.

REFERENCES

[1] M. A. Turk and A. P. Pentland. Face recognition using eigenfaces. In CVPR, pages 586-590, 1991.

[2] D. J. Kriegman, J. P.Hespanha, and P.N. Belhumeur. Eigenfaces vs. Fisherfaces: Recognition using class specific linear projection,. In ECCV, 1996.

[3] D. Petrovska-Delacrétaz, G.Chollet, and B.Dorizzi, editors. Biometric Reference Systems and Performance Evaluation. Springer, 2009.

[4] S. Arca, P. Campadelli, Lanzarotti R., "A Face Recognition System Based On Automatically Determined Facial Fiducial Points", 2005.

[5] M. D Kelly. Visual identification of people by computer, Stanford, Tech. Stanford AI Project, 1970.

[6] V. Perlibakas. "Face recognition using Principal Component Analysis and Log-Gabor Filters". 2005.

[7] T. Cootes, G. Edwards, and C. Taylor. "Active Appearance Models". IEEE Transactions on Pattern Analysis and Machine Intelligence, June 2001.

[8] G. Guo, S. Li, and K. Chan. "Face Recognition by Support Vector Machines." the IEEE International Conference on Automatic Face and Gesture Recognition, pp. 196-201, 2000.

[9] T. Ahonen, A. Hadid, and M. Pietikainen. Face Recognition with Local Binary Patterns. 2004.

[10] ORL face database [Http://www.cl.cam.ac.uk/research/dtg/attarchive/facedatabase.html](http://www.cl.cam.ac.uk/research/dtg/attarchive/facedatabase.html).

[11] YALE face database [Http://cvc.yale.edu/projects/yalefaces/yalefaces.html](http://cvc.yale.edu/projects/yalefaces/yalefaces.html)

[12] M. Laskri Tayeb, D. Chefrou "Who_is Identification System Human Face", Department of Computer Science - 2002 University arima Badji Mokhtar Annaba2002.

[13] H. Mohamed Amir, N. Rachid theme face recognition, Universities of Avignon and the Vaucluse IUPGMT countries 2006/2007

[14] D. Saigaa, N. Benoudjit, and S. K.Bemahammed Lelandais "Authentication of individuals by face recognition," Journal of the University of Biskra, June 2005, pp.61-66.

[15] P. Perrot, C. torres, JA.laran" The biometric identification video" Higher Institute of Bio Sciences, creteil, 2008

[16] P. Buysens, M. Revenu, "Fusion of Visible and Infrared methods for Face Recognition", RFIA, Caen, 2010.

[17] C. Rouabhia, A / h.Boualleg and H.Tebbikh, Two-dimensional Hybrid Approach for Neuro-ACPD2D Automatic Recognition of Faces, 4th International Conference: Sciences of Electronic, March 25 to 29.2007 ICT.

Recherche d'une Corrélation Débit Liquide-Concentration des Sédiments en Suspension. Application au Bassin-Versant de L'oued Bouhamdane

Benchioukh Adel & Ghenim Abderrahmane Nekkache

*Département d'Hydraulique, Faculté de Technologie, Université Abou Bekr Belkaid-Tlemcen B.P. 230
Tlemcen 13000 Algérie.*

benchioukha@yahoo.com & anghenim@yahoo.fr

Résumé

Des questions telles que le transport des polluants absorbés par les sédiments fluviaux, l'évolution de la qualité de l'eau, l'érosion des sols et leurs conséquences sur l'environnement impliquent la nécessité d'estimer le transport solide transitant par les exutoires des bassins versants. En l'absence de mesures continues et étalées dans le temps de la concentration des sédiments en suspension, l'étude de modèles régressifs reliant le débit à la concentration à différentes échelles temporelles (interannuelle, annuelles, saisonnières, mensuelles, saisons humide et sèche, débit de séparation et méthode de Glysson) permet de combler les lacunes qui peuvent exister dans les séries de mesure et étendre les séries existantes.

L'approche méthodologique adoptée dans ce travail consiste à rechercher un modèle régressif pouvant expliquer la concentration par le débit liquide mesuré au niveau de la station Medjez AmarII en étudiant cette relation à différentes échelles pour trouver la meilleure relation représentative du phénomène. L'ensemble des données disponibles couvrent la période entre 1969/1970 à 1978/1979.

Selon le résultat d'analyse, la meilleure estimation de transport solide a été obtenue en utilisant le modèle relatif à la subdivision de la série en saisons humide et sèche. Ce modèle présente l'erreur la plus faible dans l'estimation de transport solide.

Mots-clés : modèle régressif, transport solide en suspension, erreur, bassin versant Oued bouhamdane

1. Introduction

Cancel

11151Le bassin de l'oued Bouhamdane offre des conditions favorables à la mobilisation et au transport des matériaux, car des précipitations relativement agressives s'abattent sur un ensemble morphologique sensible à l'érosion : Collines argileuses ou marneuses aux pentes assez fortes et peu protégées par la végétation [1].Le premier objectif est de développer, d'évaluer et d'interpréter les meilleures logiquement et statistiquement effectuées en suspension de sédiments et de la relation de décharge pour le bassin versant de l'étude. Afin de mieux appréhender ce phénomène et de proposer des modèles liant la concentration au débit liquide à différentes échelles temporelles, un banque des données de 10 années (1969/1970,1978/1979) et quantifier le flux des sédiments.

2. Matériel Et Méthodes

2.1.Région D'étude

Le bassin de l'oued Bouhamdane, d'une superficie de 1105km², Est situé au nord-est de l'Algérie localisé dans l'atlas tellien orientale, appartenant au grand bassin numéro 14

dénoté la Seybouse est l'un des principaux affluents du bassin de Seybouse (Figure1). Le bassin dont les altitudes se situent entre 285 m à la station hydrométrique de Medjez AmmarII et 1289 m à Mzarat Sidi Chagref (nord ouest du bassin) est occupé par la moyenne montagne.L'altitude médiane est de 800 m.

La dénivelée spécifique permet de classer le bassin dans la classe R6, qui constitue un Relief fort selon la classification ORSTOM. Le bassin chevauche deux étages bioclimatiques,semi-aride au Sud, sub-humide au Nord. Les précipitations diminuent vers le sud du bassin [1].

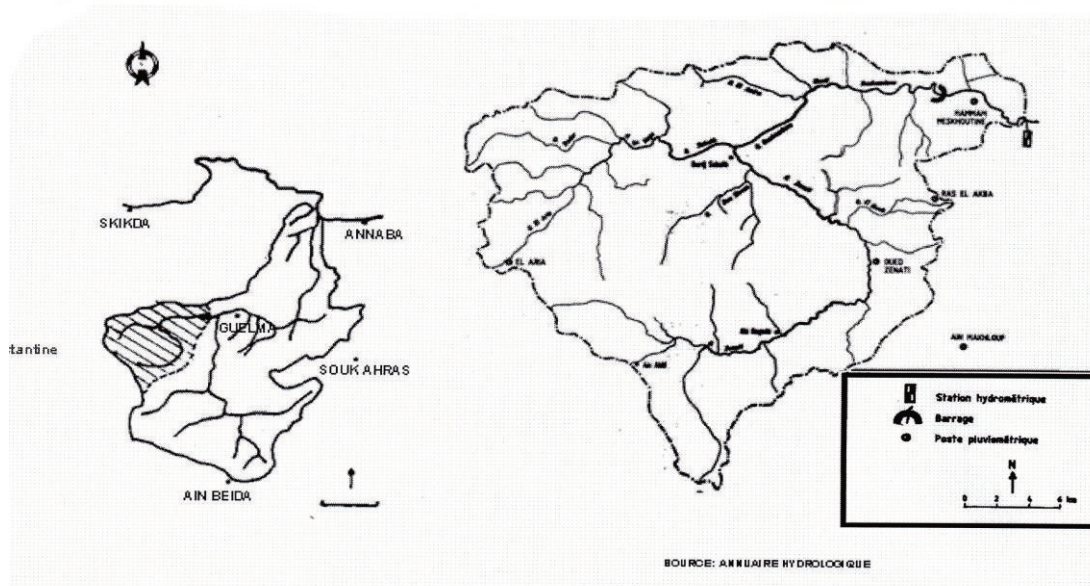

Figure 1. Localisation du bassin-versant de l'oued Bouhamdane et équipement hydro-pluviométrique

Caractéristique	Paramètre	unité	symbole	valeurs
Morphologie du bassin versant	superficie	Km ²	A	1105
	Périmètre	km	P	140
	Indice de compacité	-	KC	1.23
	Longueur du rectangle équivalent	km	L	46
	Largeur du rectangle équivalent	km	l	23
Relief	Altitude maximale	m	Hmax	1281
	Altitude minimale	m	Hmin	270
	Altitude moyenne	m	Hmoy	785
	Indice de pente de roche	%	Ip	0.13
Réseau hydrologique	Longueur du thalweg principale	Km	Lp	90
	Densité de drainage	Km/km ²	Dd	-
	Temps de concentration	Heurs	TC	14.73

Tableau I .Caractéristiques Hydromorphométriques Du Bassin-Versant De L’oued Bouhamdane [2]

Les calcaires occupent une faible surface (4 %). Les grés, conglomérats, marnocalcaires Et marnes schisteuses occupent 40.5 % de la surface du bassin .Ces formations Occupent principalement le bassin moyen et aval .Les argiles et les marnes (23.1 %) se Localisent principalement dans la zone orientale du bassin et dans le sous-bassin de l’oued Bouhamdane [1]. Le tableau si dessus résumé les caractéristique du bassin versant.

2.2. Collecte Des Données

Les données de base disponible sont constituées par le débit liquides et la concentration cette banque de donnés couvre le période allant de 1969/1970 a 1978/1979

Ces mesures relatives a la station de Medjez Amar II avec Coordonnées géographiques 36°26’30.84’’N 7°18’30.91’’E et altitude 287m [2]

Pour le mesure de débit liquide sont mesuré de la manière suivant on registre un point de la cour d’eau, la hauteur H (limnimétrie) et on mesure débit on trace la courbe de tarage, pour le mesure la concentration on été complété manuellement dans le flux a l’aide de bouteilles, les échantillons transfère au laboratoire, on filtre âpres on sèche l’échantillon et on pèse.

2.3. Méthode D'étude

La relation en puissance souvent utilisée pour caractériser la dynamique érosive des cours d'eau plusieurs chercheurs ils ont travaillé pour ce sujet [1][3][4]][5].

Des modèles statistiques de régression du type $c = aQ^b$ sont ajustés pour ces sous-échantillons.

Le flux des matières solide en suspension exporté par l'oued étudié sur un horizon donné (annuel, saisonnier,...) est calculé par la formule (1):

$$As = \sum \frac{[(Q_{j+1}.C_{j+1})+(Q_j.C_j)]}{2} . (t_{j+1} - t_j) \quad (1)$$

Ou C_j et C_{j+1} sont les concentrations correspondant respectivement aux débits liquides Q_j et Q_{j+1} relevées aux instants t_j et t_{j+1} séparant deux prélèvements [4].

L'évaluation de la représentativité des modèles élaborées est faite en considérant l'erreur commise dans l'estimation de l'apport solide en suspension. Cette erreur est donnée par l'équation 2

$$\text{Erreur}(\%) = \left(\frac{\text{apport solide estimé}}{\text{apport solide réel}} - 1 \right) . 100 \quad (2)$$

Pour l'établissement des model 7 groupe différencies par l'échelle considéré

- Interannuellement (un seul groupe) (Figure 2)
- Annuellement (un groupe par année hydrologique)
- Mensuellement (un groupe par mois sur les 10 années d'observations)
- Saisonnièrement (un groupe par saison, automne, hiver, printemps et été, sur 10 années)
- Saison humide et saison sèche
- Débit de séparation (ascendant et descendant)
- Méthode Glysson [6].

Pour l'oued Bouhamdane, la corrélation reliant 1479 couples QL (m^3/s) et concentration (g/l)

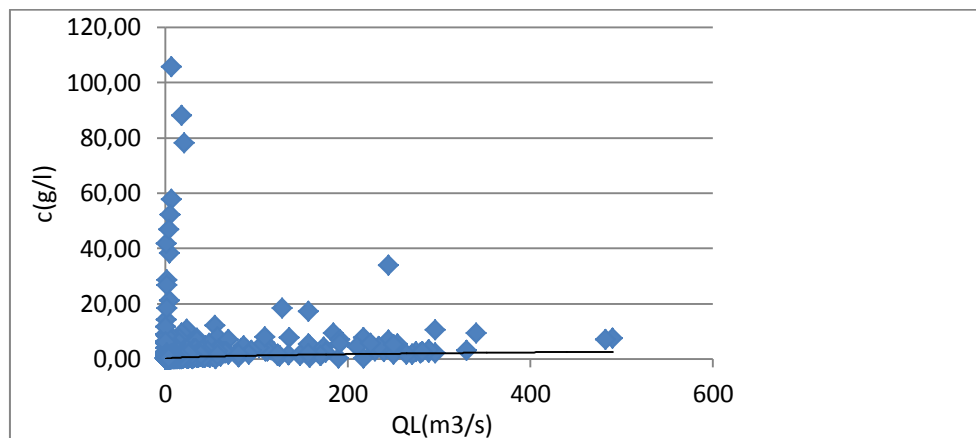

Figure 2. Relation entre la concentration des sédiments en suspension et le débit a l'échelle interannuelle à l'oued Bouhamdane 1969/1970 à 1978/1979

Les modèles statistiques retenus (Figure 2) pour chaque groupe sont formulés dans les tableaux II à VIII

Tableau II .Modèles Obtenus A L'échelle Interannuelle

Echelle temporelle	Nombre d'observation	R2	Modèle retenus	Erreur(%)
Totalité des données	1479	0.335	$C=0.137QL^{0.457}$	56.85

Tableau III. Modèles Obtenus A L'échelle Annuelle

Echelle temporelle	Nombre d'observation	R2	Modèle retenus	Erreur(%)
1969/1970	153	0,3	$C=0.303 QL^{0.335}$	62.30
1970/1971	120	0,358	$C=0.091QL^{0.513}$	73.94
1971/1972	119	0,118	$C=0.128QL^{0.331}$	83.47
1972/1973	331	0,483	$C=0.128 QL^{0.546}$	43.25
1973/1974	193	0,378	$C=0.097QL^{0.677}$	35.29
1974/1975	126	0,032	$C=0.053QL^{-0.15}$	36.96
1975/1976	157	0,219	$C=0.322QL^{0.524}$	52.33
1976/1977	118	0,401	$C=0.093 QL^{0.566}$	51.39
1977/1978	94	0,529	$C=0.061QL^{0.887}$	29.40
1978/1979	86	0,806	$C=0.032QL^{0.742}$	2.58

Tableau IV .Modèles Obtenus A L'échelle Mensuelle

Echelle temporelle	Nombre d'observation	R2	Modèle retenus	Erreur(%)
septembre	52	0,608	$C=0.465 QL^{0.653}$	44.25
Octobre	93	0,559	$C=0.135 QL^{0.589}$	27.97
Novembre	65	0,419	$C=0.055 QL^{-0.56}$	-26.65
décembre	106	0,629	$C=0.149QL^{1.106}$	56.25
Janvier	206	0,633	$C=0.088 QL^{0.674}$	-14.43
Février	230	0,416	$C=0.057QL^{0.676}$	7.06
Mars	196	0,642	$C=0.062QL^{0.695}$	24.67
avril	238	0,563	$C=0.124QL^{0.476}$	18.42
mai	168	0,402	$C=0.213QL^{0.546}$	-7.10
juin	77	0,206	$C=0.263 QL^{0.814}$	53.95
juillet	25	0,716	$C=4.829 QL^{1.775}$	48.87
aout	1	-	-	-

Tableau V. Modèles Obtenus A L'échelle Saisonnière

Echelle temporelle	Nombre d'observation	R2	Modèle retenus	Erreur(%)
Automne	217	0,196	$C=0.172QL^{0.439}$	61.11
hiver	549	0,404	$C=0.1 QL^{0.628}$	1.41
Printemps	610	0,415	$C=0.13QL^{0.467}$	38.06
été	103	0,184	$C=0.452QL^{0.809}$	-32.93

Tableau VI. Modèles Obtenus Pour Saison Humide Et Sèche

Echelle temporelle	Nombre d'observation	R2	Modèle retenus	Erreur(%)
Saison humide	987	0,362	$C=0.123QL^{0.505}$	31.59
Saison sèche	492	0,197	$C=0.175 QL^{0.533}$	23.31

Tableau VII : Modèles Obtenus Pour Méthode De Débit De Séparation

Echelle temporelle	Nombre d'observation	R2	Modèle retenus	Erreur(%)
ascendant	659	0,366	$C=0.153QL^{0.481}$	70.87
descendant	820	0.319	$C=0.129 QL^{0.474}$	55.54

Tableau VIII .Modèles Obtenus Pour Méthode De Glysson

classes	Nombre d'observation	R2	Modèle retenus	Erreur(%)
[0,067-0,180[141	0,7	$C=0.723QL^{0.393}$	59,29
[0,180-0,484[318	0,7	$C=0.723QL^{0.393}$	-294,30
[0,484-1,301[294	0,7	$C=0.723QL^{0.393}$	12,58
[1,301-3,496[207	0,7	$C=0.723QL^{0.393}$	-51,45
[3,496-9,395[219	0,7	$C=0.723QL^{0.393}$	46,10
[9,395-25,251[131	0,7	$C=0.723QL^{0.393}$	41,08
[25,251-67,864[96	0,7	$C=0.723QL^{0.393}$	-8,30
[67,864-182,391[39	0,7	$C=0.723QL^{0.393}$	-21,24
[182,239-490,195]	34	0,7	$C=0.723QL^{0.393}$	-10,95

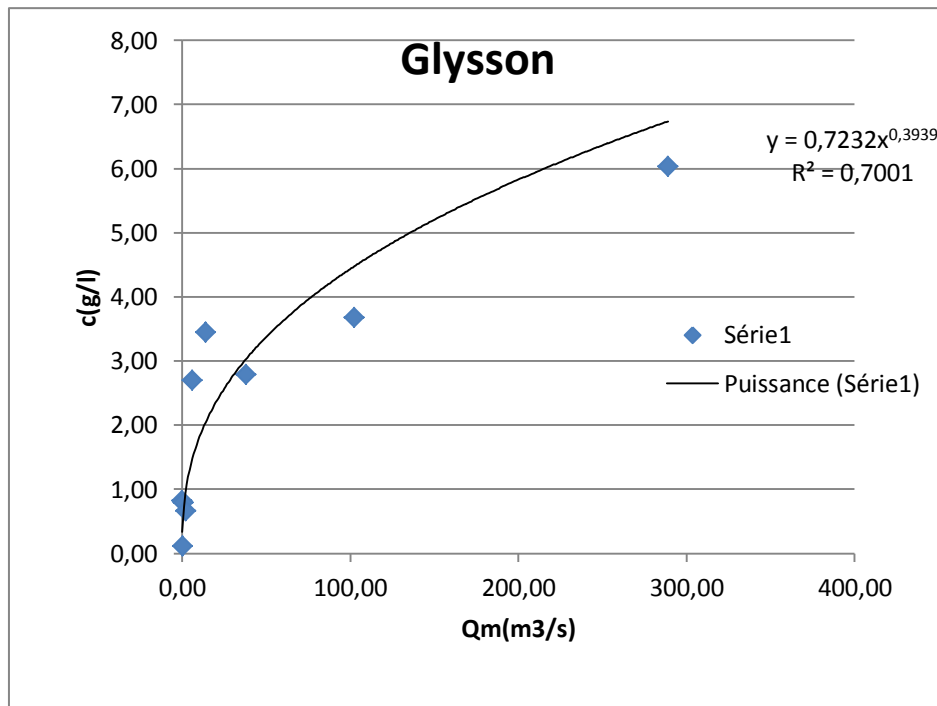

Figure 3. Relation débit liquide instantané/concentration du sédiment instantané observé (méthode de GLYSSON)

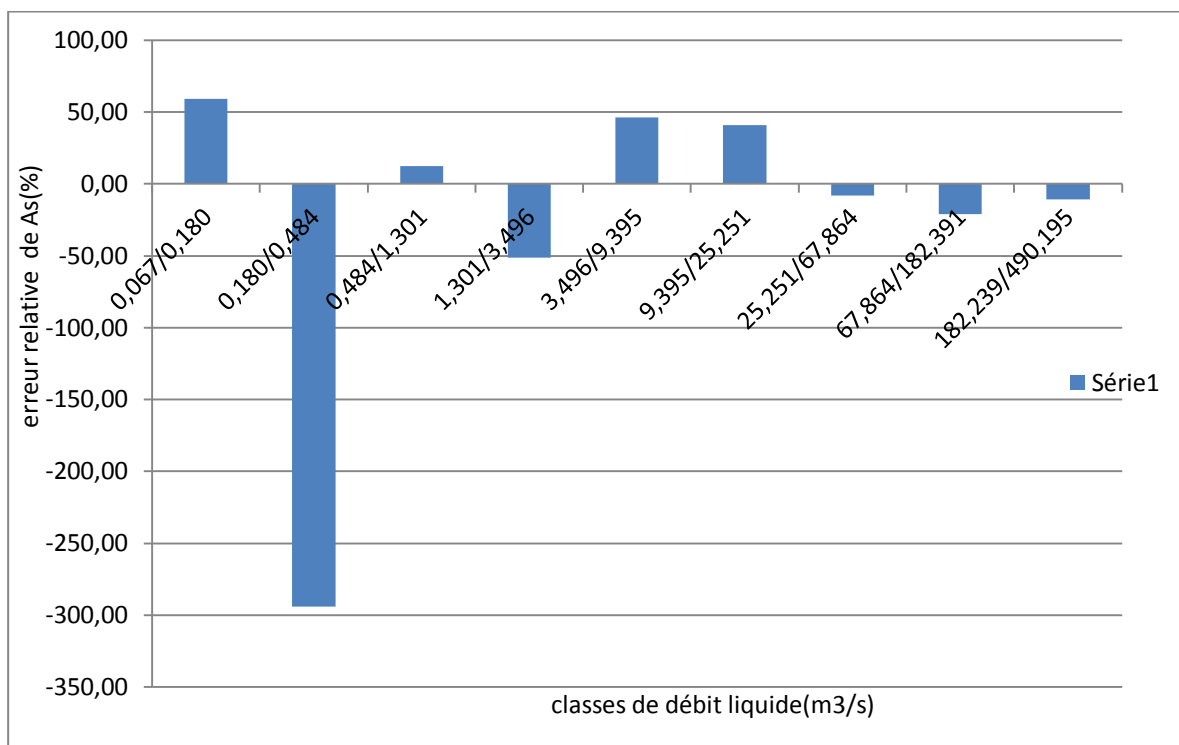

Figure 4. Erreur relative de l'apport solide calculé par le modèle de Glysson par rapport à l'apport solide mesuré pour les différentes classes de débit.

Tableau IX .Bilan Mensuelle De L'apport Solide (As)

Mensuel	Apport Solide (Tonne)	Apport Solide (%)
septembre	52598,5195	8,8329
octobre	229105,109	38,4735
novembre	199,6651	0,03353
décembre	13201,2392	2,2169
janvier	182675,745	30,6767
février	10191,3758	1,7114
mars	64884,4629	10,8960
avril	36669,702	6,1579
mai	5134,0565	0,8622
juin	107,0795	0,0180
juillet	716,0925	0,1203
aout	4,0608	0,0007

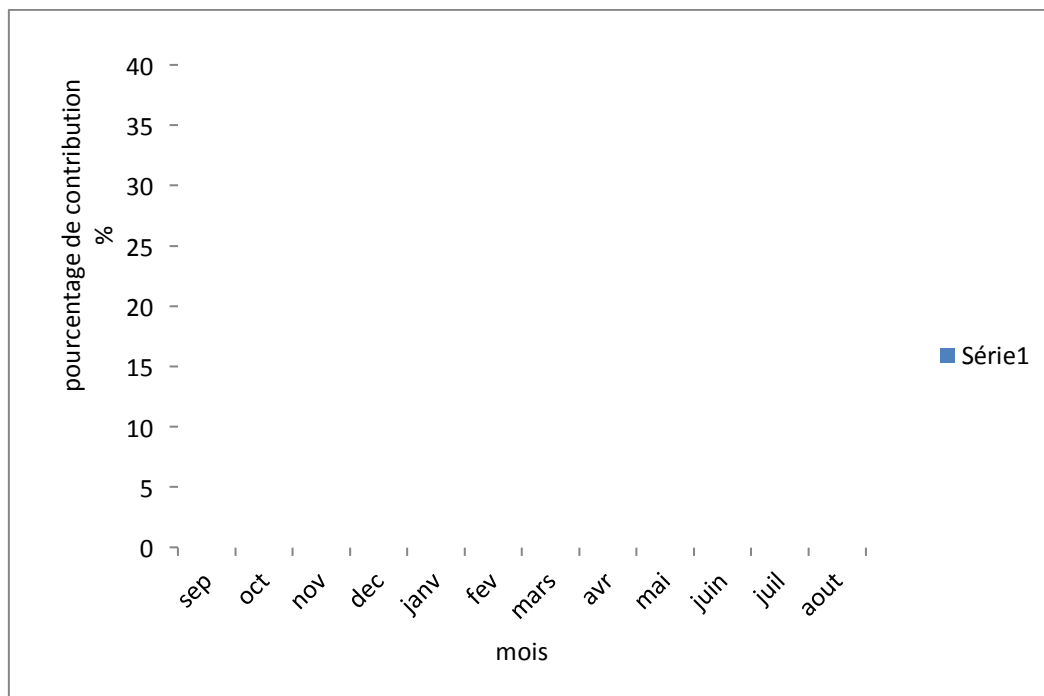

Figure 5. Variation du transport solide dans le bassin versant de l'oued Bouhamdane (moyenne sur 10 années 1969/1970-1978/1979)

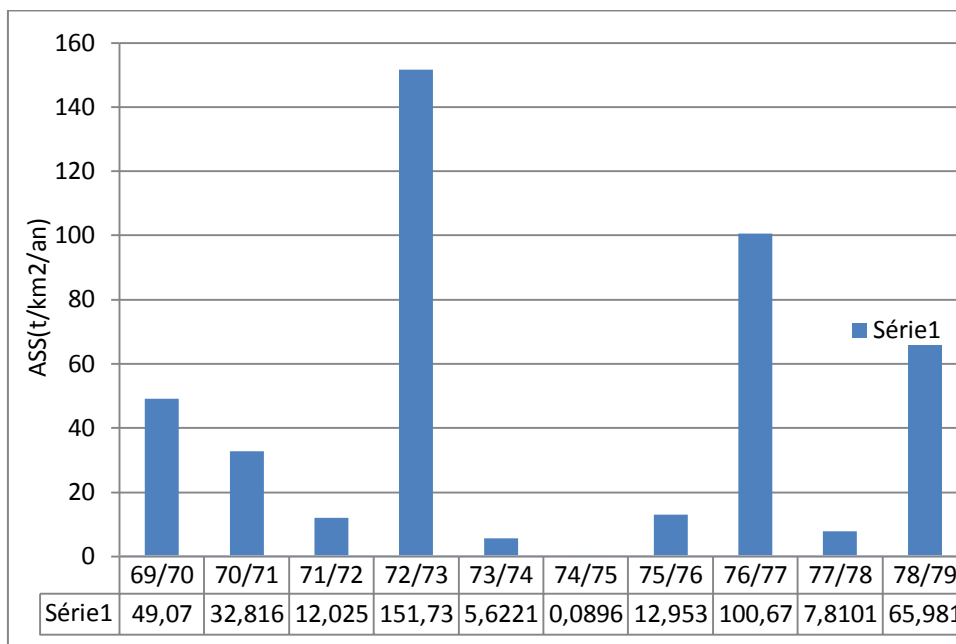

Figure 6 .Variation interannuelle de dégradation spécifique du bassin d’oued Bouhamdane

3. Recommandation et Discussion

L’analyse des valeurs mensuelle (Figure5) montre que la quantité de sédiments transportés au cours de l’année varie d’un mois à un autre. Le transport solide d’automne reste le plus élevé, dépassant significativement les autres saisons (47.34 %). Cette variabilité s’explique par la variation du couvert végétal durant l’année et par la nature des pluies d’automne (agressivité des pluies).

Ces deux facteurs préparent les agrégats du sol à la destruction, favorisée par le faible taux du couvert végétal, par les premières pluies. Également le faible taux de couverture végétal en cette saison. Le faible taux d’érosion d’hiver s’explique par le fait que la plus grande partie des particules solides ont été transportées par les premières crues d’automne.

La dégradation spécifique maximum a été atteinte durant l’année 72/73 puisqu’elle dépassé le 150 t/km²/an, elle est due a la forte pluviométrie enregistrée durant la même année 791.2mm (Figure6).

L’analyse des concentrations de sédiments en suspension recueillis dans le bassin versant de oued Bouhamdane c’est résume dans les tableaux (II, III, IV, V, VI, VII, VIII) donne un aperçu des caractéristiques de la variabilité du coefficient de corrélation et erreur pour la station d’étude.

Le modèle de saison humide et sèche d'améliorer la relation (débit liquide, concentrations de sédiments en suspension) et a finalement conduit à de modèles plus fiables à laquelle l'erreur d'estimation a été faible.

4. Conclusion

Le problème de disponibilité des données relatives au transport solide se pose avec acuité en Algérie. Par ce travail, dans un premier temps, des modèles explicatifs de la variation de la concentration par le débit liquide ont été développés pour différents cas de regroupements de données (interannuelles, annuelles, mensuelles et saisonnières, saison humide et sèche.....).

Les modèles obtenus par la méthode de saison humide et sèche ont donné les meilleurs moins d'erreur.

Pour quantifier le transport solide dans le bassin-versant de l'oued Bouhamdane, le modèle développé à cette échelle.

5. Références

- [1] BENCHAIBA LEILA., GAAGAI AISSAM,2012-Contribution A La Modélisation De La Relation Des Débits Liquides Et Solides Au Niveau Du Barrage Hammam Debagh A L'est Algérien-, Sciencelib Editions Mersenne, Volume 4.
- [2] AGENCE NATIONALE DE RESSOURCE EN EAU, 1981 -Annuaire hydrologique de l'Algérie» -.
- [3] ABDERRAHMANE NEKKACHE GHENIM , ABDESSELAM MEGNOUNIF,2012 - Estimation De La Précision De La Relation En Puissance Reliant La Concentration Au Débit Liquide-, Revue Nature & Technologie, p 54-60.
- [4] F .HALLOUZ., M .MEDDI., G .MAHE,2012 -Relation Débit Liquide-Transport De Matières En Suspension Dans Le Bassin De l'Oued Mina En Algérie-,1ère Conférence Internationale IS-RIVERS, Recherches Et Actions Au Service Des Fleuves Et Grandes Rivières, Lyon, France.
- [5] ABDERRAZAK BOUANANI, 2004- Hydrologie, Transport Solide Et Modélisation Etude De Quelques Sous Bassins De La Tafna (NW – Algérie) -, Thèse De Doctorat, Faculté de Technologie, Université Tlemcen
- [6] Glysson.G.D, 1987 -sédiment transport curves-U.S.Geol.surv., open file report 87-218.

L'effet de la température sur les paramètres fonctionnels d'un laser à boîte quantique InAs/GaAs

Abdelkader NASSOUR¹, Malika KANDOUCI¹, Hamza ABID¹, Abderrahmane NAAS² et Kada BITEUR¹

1- Département d'Electronique, Université Djillali Liabes, Sidi Bel-Abbes, Algérie

2- Département de Physique, Université de Sciences et de la Technologie d'Oran-MB, Oran, Algérie

nassour.2011@gmail.com

Résumé

Cet article a pour but d'étudier des structures à effet quantique InAs/GaAs sous forme de boîtes quantiques comme couche active d'une diode laser. L'étude proprement dite est basée sur l'effet de la température sur les paramètres fonctionnels de ce nouveau dispositif (basse dimensionnalité). La boîte quantique InAs/GaAs est de forme cubique. Un composant dont le fonctionnement est insensible à la température (ou dont la sensibilité est grandement réduite) peut s'affranchir du contrôle et permet de réduire le coût total de ce type de composant. A cet égard, nous avons optimisé ces paramètres de fonctionnement en fonction de la température tel que la longueur d'onde, le gain maximal et le courant de seuil par la méthode graphique.

Mots clés: matériaux; méthode graphique; température; longueur d'onde; courant de seuil; gain.

Abstract

This manuscript designed to study quantum effect structures InAs/GaAs quantum dots as active layer of a laser. The study based on the effect of the temperature of quantum dot on the functional parameters of this new device (low dimensional). The latter is of cubic form. A component whose operation is insensitive to temperature (or whose sensitivity is greatly reduced) can overcome the control and reduces the total cost of this type of component. In this regard we optimized the operating parameters of this laser as a function of the temperature such as the wavelength, the maximum gain and the threshold current by the graphic method.

Index Terms: materials; graphical method; temperature; wavelength; threshold current; gain.

I. Introduction

Les boîtes quantiques sont des nanostructures de très basse dimensionnalité (0D). Elles ont provoqué, ces dernières années, un vif intérêt à cause de leurs propriétés physiques spécifiques qui leur confère notamment de vastes potentialités d'intégration dans les dispositifs optoélectroniques. L'intérêt des BQs fut énoncé dès 1982, mais ce n'est qu'au début des années 1990 que les structures à BQs

avec des propriétés optiques raisonnables ont pu être élaborées (Guimard et al.,) [6]. La méthode de fabrication des boîtes quantiques semi-conductrices la plus utilisée aujourd'hui est la méthode de croissance par auto-assemblage. Les deux principales techniques de croissance épitaxiale sont l'épitaxie par jet moléculaire (MBE) ou par dépôt en phase vapeur par décomposition organométallique (MOCVD) [24].

Les porteurs de charge sont confinés à trois directions de l'espace, la densité d'états est complètement discrétisée ce qui élimine la dispersion en \mathbf{k} , la raison pour laquelle ils sont appelés des atomes artificiels. [22].

Le Hamiltonien se déduit donc de celui du fil en rajoutant un profil de potentiel en y [12]

$$H_{\text{boite}} = H_{3D} + V(x, y, z) \quad (1)$$

avec $V(x,y,z)=0$ pour $x \in (0, L_x)$, $y \in (0, L_y)$, $z \in (0, L_z)$ et l'infini ailleurs.

Il n'y a plus de courbe de dispersion parabolique mais une discrétisation des niveaux d'énergies à l'image des niveaux dans un atome.

$$E_{n_x, n_y, n_z} = \frac{\hbar^2 \pi^2}{2m^*} \left(\left(\frac{n_x}{L_x} \right)^2 + \left(\frac{n_y}{L_y} \right)^2 + \left(\frac{n_z}{L_z} \right)^2 \right) \quad (2)$$

$\rho(E)$ est alors un peigne de Dirac centré sur les énergies [4].

$$\rho(E) = \sum_n \rho_n(E) = 2 \sum_n \delta(E - E_n) \quad (3)$$

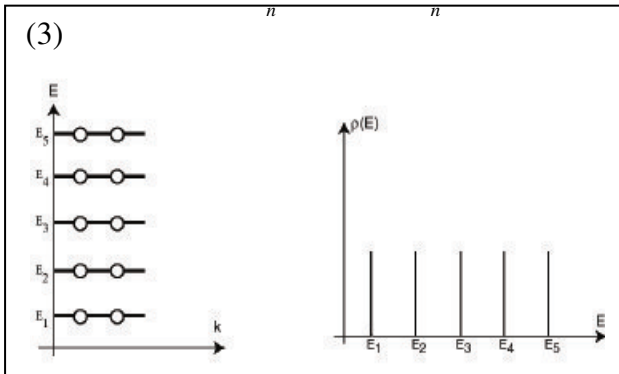

Figure 1. Courbe de dispersion $E(k)$ et densité d'état $\rho(E)$ pour une boîte quantique.

Les prédictions théoriques d'Arakawa et Sakaki [26] ont montré dès 1984 que la diminution de la dimension d'un système permettait de réduire la variation du courant avec la température.

La continuité des états d'énergie d'un laser à semi-conducteur rend ses

caractéristiques, notamment son courant de seuil, très sensibles à la température (interactions avec les phonons, vibrations du réseau d'origine thermique) [16]. Donc, pour un laser à BQ, la séparation large qui existe entre les niveaux d'énergie discrets devrait garantir une certaine indépendance thermique? De plus dans un matériau massif, lorsque la température augmente, les porteurs acquièrent une énergie qui les rend fortement mobiles et augmente la probabilité qu'ils rencontrent des centres de recombinaison non radiative (RNR) comme des défauts structuraux. Les BQ, à l'extrême, se comportent idéalement comme des pièges à porteurs, localisant latéralement les charges. Elles devraient donc procurer une relative immunité aux phénomènes non radiatifs parasites et par conséquent, une stabilité accrue du seuil vis à vis de la température [16].

Les systèmes d'InAs/GaAs, sont intéressants pour des raisons particulières. D'abord, ils offrent une émission radiative près de $1.3 \mu\text{m}$ (longueur d'onde idéale pour les fibres optiques) et proche de la température ambiante. Aussi, ces systèmes ont été modélisés [7,22] comme d'autres systèmes tel que d'InAs/InP.

II. Modèles mathématiques

Il est tout à fait clair que la longueur d'onde est donnée en fonction de la bande interdite du matériau formant la zone active et les niveaux discrets des électrons et des trous qui sont contrôlés par le confinement quantique, et la taille de la boîte quantique [8], où l'énergie des transitions inter-bandes (bande de valence vers la bande de conduction) est donnée par ; [16]

$$\hbar\omega = E_g + E_{en} + E_{hn} \quad (4)$$

Donc on a ;

$$\lambda(\mu\text{m}) = \frac{1,24}{E_g + E_{enml} + E_{hnmml}} \quad (5)$$

Avec :

$$E_{enml} = E_{ezl} + E_{eym} + E_{exn} \quad (6)$$

La boîte quantique est de forme cubique de taille (h) donc on peut écrire :

$$E_{ezl} = E_{eym} = E_{exn} = E_{chi} \quad (7)$$

Avec :

$$E_{enh} = (i+1) \frac{3\pi\hbar}{\sqrt{2m_e^*}h}, E_{hn} = (i+1) \frac{3\pi\hbar}{\sqrt{2m_h^*}h} \quad (8)$$

La transition la plus favorable pour émettre la lumière (émission depuis l'état fondamental) correspond à $i=0$.

Cette bande interdite ou bien la valeur de gap d'énergie de matériau semi-conducteur est fortement liée à la température. Cette influence est bien exprimée par le modèle de Varshni [17]:

$$E_g(T) = E_g(0) - \frac{\alpha T^2}{\beta + T} \quad (9)$$

Où $E(T)$ est le gap d'énergie à la température T , $E(0)$ représente le gap à la température $0K$, α est une constante exprimée en eV/K, β est une constante proportionnelle à la température de Debye mesurée en K.

Un élément d'importance à noter est que la densité de courant de seuil d'un réseau idéal de boîtes quantiques ne comprend pas de terme dépendant de la température, puisque le courant de transparence est donné par [25]:

$$J_{tr} = qN_{QD} / \tau \quad (10)$$

Où τ est la durée de vie des porteurs et N_{QD} est la densité des boîtes quantiques.

Mais un phénomène typique d'une diode laser est l'augmentation du coefficient d'absorption interne avec la température en raison du taux de diffusion qui augmente. Le résultat net est que le seuil du courant

perturbé par la température (dégradation). La dépendance de la température est jugée à exprimer par la relation suivante [9] :

$$J_{th}(T) = J_0 \exp(T/T_0 - 1) \quad (11)$$

Autour d'une température de fonctionnement T (J_0 est une constante). La température constante T_0 est définie comme la température caractéristique d'un laser.

Les lasers à puits actuels possèdent un T_0 de l'ordre de 50 à 150 K. Pour les boîtes quantiques, les prédictions d'Asryan [1,2] annoncent des T_0 de l'ordre de 1000K. La valeur record de la température caractéristique T_0 est 320 K [23]. Ces caractéristiques sont bien meilleures que celles obtenues pour le système GaInNAs [14] mais également pour le système InGaAsP sur substrat de InP ($T_0=59$ K à 300 K [13]). Expérimentalement, un T_0 de l'ordre 385 K a ainsi été mesuré [5] (pour des températures entre 80K et 300 K, $\lambda=1.3\mu\text{m}$). A $1.5\mu\text{m}$ (InAs/InP) les températures T_0 mesurées sont moins bonnes [20]. Les études sur le dopage-P ou l'injection par effet tunnel font l'objet de beaucoup d'intérêt pour obtenir des T_0 plus élevées [3,21].

L'utilisation de la théorie de la densité matricielle avec relaxation élargie [15,18], donne un gain qui est exprimé comme suit [16]:

$$g(\omega) = \frac{\omega}{n} \sqrt{\frac{\mu_0}{\varepsilon_0}} \sum_{lm} \int_{E_g}^{\infty} R_{ch}^2 \cdot \frac{\rho_{ch} (f_c - f_v) \hbar / \tau_{in}}{(E_{ch} - \hbar\omega)^2 + (\hbar / \tau_{in})^2} dE_{ch} \quad (12)$$

Où la sommation est faite par rapport à des niveaux d'énergie quantifiés, ω est la fréquence angulaire de la lumière, ε_0 et μ_0 sont la constante diélectrique et la perméabilité du vide, n est l'indice de réfraction de la boîte quantique, f_c , et f_v sont les fonctions de Fermi, les quasi-niveaux de Fermi (E_{fc} et E_{fv}) sont déterminés par la densité de porteurs injectés comme indiqué ci-dessous. τ_{in} est le temps de relaxation

intrabande, et ρ_{ch} est la densité d'états de paires électron-trou avec les mêmes niveaux d'énergie quantifiés, elle est donnée par [16]:

$$\rho(E_{ch}) = 2\delta(E_{ch} - E_{cnml} - E_{vmnl} - E_g) / w_x w_y w_z \quad (13)$$

Où w_x, w_y et w_z sont les dimensions de la boîte quantique suivant les directions x, y, et z respectivement, δ est la fonction de Dirad, E_{cnml} et E_{vmnl} sont les niveaux d'énergie quantifiés.

L'amplitude du moment dipolaire R est donné par [11,15];

$$R^2 = \left(\frac{e\hbar}{2E_{ch}} \right)^2 \frac{E_g(E_g + \Delta_0)}{(E_g + 2\Delta_0/3)m_c} \quad (14)$$

La densité des électrons et trous ($N \sim P$) dans les boîtes quantiques est reliée aux quasi-niveaux de Fermi (E_{fc} et E_{fv}) [16]:

$$N = \sum_{lmn} \frac{2}{1 + \exp\left(\frac{E_{cnml} - E_{fc}}{kT}\right)} w_x w_y w_z \quad (15)$$

III. Résultats et discussions

Nous avons utilisé la méthode graphique à l'aide du logiciel *Mathcad* et à partir des graphes nous avons déterminé les valeurs optimales des paramètres fonctionnels d'un laser à boîte quantique InAs/GaAs en intervenant sur la température à l'idée toujours de chercher des valeurs élevée de ce paramètre externe qui très important en comparaison avec d'autres travaux théoriques et expérimentaux. On va intervenir pour une taille de boîte. La boîte quantique considérée est de forme cubique.

A. La longueur d'onde d'émission

La température a une influence majeure sur la valeur de la bande interdite des matériaux massifs GaAs et InAs. Donc il est évident qu'elle a un effet direct sur la longueur d'onde d'émission de leur nanostructure et pour déterminer cet effet on fait appel au modèle de Varshni (9).

Les constantes de Vershni, la masse effective et l'indice de réfraction pour différents calculs sont montrées dans le tableau suivant :

Tableau I. Propriétés électroniques et optiques des binaires InAs et GaAs et constantes de Vershni.

Matériaux	$E_g(0)(eV)$	$\alpha(eV/K)$	$\beta(K)$	m_e^*/m_0	n
GaAs [25,19]	1,519ev	$5,40 \cdot 10^{-4}$	204	0,0713	2,9929
InAs [19,10]	0,359ev	$3,3 \cdot 10^{-4}$	217	0,0250	3,7510

On constate que plus la température est élevée plus la longueur d'onde augmente de façon proportionnelle à celle-ci. Il est donc nécessaire de maîtriser la température dans une certaine gamme de longueur d'onde d'émission du laser..

On peut fixer la taille de la boîte quantique à une valeur de 2,4nm [19] qui donne une émission dans la fenêtre 1,3µm de la transmission par fibre optique à $T=300K$, c'est une valeur inférieure à la taille obtenue pour la structure à boîte quantique cubique $Ga_{0,47}In_{0,53}As/InP$ par Y. Miyamoto et al [16] égale à 8,4nm à $T=300K$.

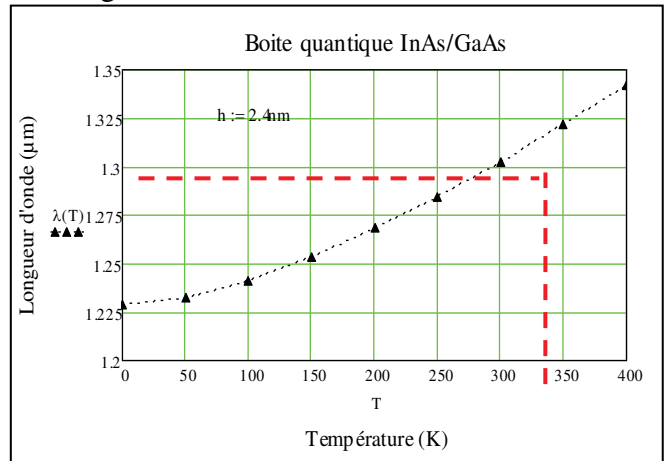

Figure 2. La longueur d'onde en fonction de la température.

B. La densité de courant de seuil

La dépendance de la densité du courant de seuil des deux lasers à boîtes quantiques (InAs) et à puits quantiques (InGaAsP), en fonction de la température est représentée sur la figure 3. A $300K$, la densité de courant de seuil est $\approx 300A/cm^2$ pour le laser à boîtes

quantiques, alors qu'elle est $\approx 1300 \text{ A/cm}^2$ pour celui à puits quantiques.

On constate que la sensibilité à la température de notre structure à boîte quantique InAs/GaAs (0D) est fortement réduite par rapport à celle du puits quantique InGaAsP (2D). Rappelons que la diminution de la dimension d'un système permet de limiter l'effet de la température sur son fonctionnement.

La valeur de J_{th} obtenue est encore plus faible par rapport à des lasers à boîtes quantiques d'InAs/GaAs élaborés par MOCVD où $J_{th} = 476 \text{ A/cm}^2$ [6].

Ce comportement est décrit par la température caractéristique T_0 , qui décrit la dépendance en température de J_{th} , alors on cherche toujours des températures critiques T_0 très élevées pour assurer une grande stabilité par rapport à la température de fonctionnement du laser.

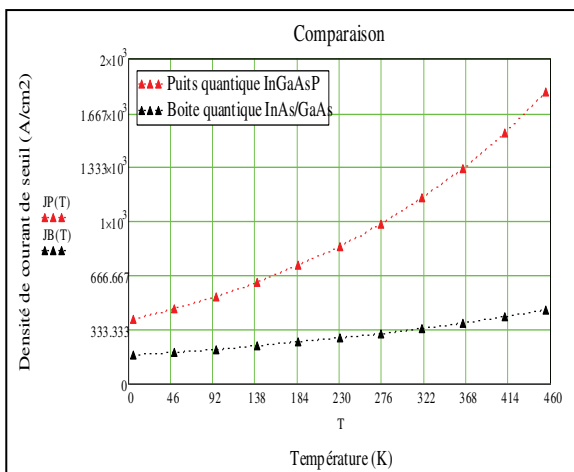

Figure 1.

Figure 2.

Figure 3. Comparaison de la dépendance de la densité de courant de seuil d'un laser à PQ InGaAsP [6] et d'un laser à BQ InAs/GaAs en fonction de la température.

C. Le gain maximal

La figure 4 illustre l'évolution de gain maximal en fonction de la température pour plusieurs tailles de boîtes quantiques à une densité de porteur de 10^{18} cm^{-3} . On remarque que le gain décroît lorsque la température augmente et la taille diminue. Donc on peut avoir des mêmes gains maximums avec des tailles différentes, on ajuste la gamme de température, telle que l'intervalle de

température utilisé dans ce cas qui est (150-600K).

De plus, à la température ambiante (300K) la valeur de gain maximal est égale à 20 cm^{-1} pour une taille de boîte quantique proche de 2,4nm. Cette valeur de gain de saturation assure une émission laser depuis l'état fondamental; ceci a pour conséquence directe une augmentation de la longueur d'émission (supérieure ou égale à $1,3 \mu\text{m}$) avec un courant d'injection plus faible (densité de courant de seuil réduite).

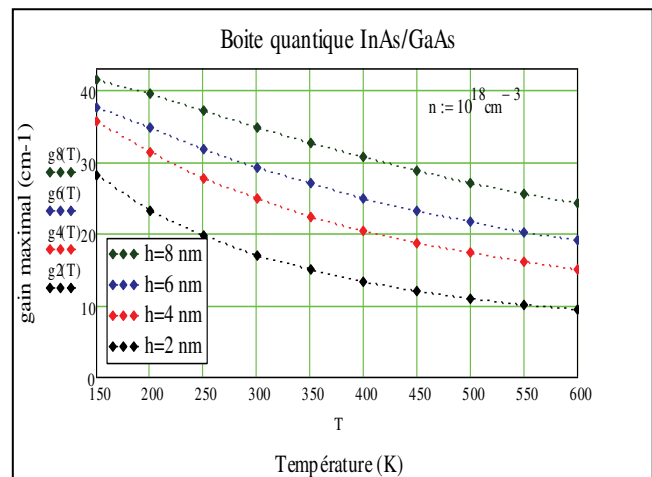

Figure 4. Le gain maximal en fonction de la température pour différentes tailles de boîtes quantiques ($h=8 \text{ nm}$, 6 nm , 4 nm , 2 nm) avec $n = 10^{18} \text{ cm}^{-3}$.

IV. Conclusion

Les effets de confinement dans de telles structures semi-conductrices à dimensionnalité réduites ont induits des propriétés électroniques (transport quantique), optiques (émission et absorption de la lumière) et thermique (la stabilité en température à deux origines distinctes, produites par le confinement : la séparation des niveaux d'énergie d'une part, et la localisation spatiale des porteurs d'autre part) très intéressantes et qui peuvent être contrôlées en jouant sur la taille et la géométrie de la structure quantique. Plusieurs simulations ont été réalisées, avec la longueur d'onde d'émission, la densité de courant de seuil ainsi que le gain maximal et ceci pour différentes valeurs de la température et la taille de boîte quantique qui est de forme cubique. A l'issue de ces résultats, l'émission à $1,3 \mu\text{m}$ depuis l'état

fondamental avec un gain maximal important (20cm^{-1}) et une densité de courant de seuil réduite ($300\text{A}/\text{cm}^2$) pour une taille de boîte quantique étroite (2,4nm) et environ d'une température ambiante ($T=300\text{K}$), ces caractéristiques sont le défi majeur, aujourd'hui, de la filière GaAs, il reste à créer une région active de haute qualité optique émettant aux longueurs d'onde des télécommunications optiques à des températures très importantes.

Références

[1] Asryan and Luryi., 2001.- Tunneling injection quantum dot laser: ultrahigh temperature stability. IEEE Journal of Quantum Electronics, vol.37.

[2] Asryan and Luryi., 2003.- Temperature insensitive semiconductor quantum dot laser. Solid-State Electronics.

[3] Bhattacharya and Gosh., 2002.- Tunnel injection In_{0.4}Ga_{0.6}As/GaAs quantum dot lasers with 15 GHz modulation at room temperature. Appl.Phys.Lett, vol.80.

[4] Christelle Monat., 2003.- Ilots Quantiques et Cristaux Photoniques Planaires pour un Laser faible Seuil à $1,55\mu\text{m}$. Thèse de doctorat, L'Ecole Centrale de Lyon.

[5] D.Bimberg, N.Kirstaedter, N. N. Ledentsov, Zh. I. Alferov, P. S. Kop'ev, V. m. Ustinov., 1997.- InGaAs-GaAs quantum dot lasers. IEEE J.sel. Top. Quantum Electron., vol.3, 196-205.

[6] D. Guimard, J. Tatebayashi, M. Nishioka, T. Yang, S. Tsukamoto and Y. Arakawa., 2010.- Les diodes lasers à base de boîtes quantiques auto-assemblées de InAs/GaAs pour les télécommunications optiques. University of Tokyo, Institute of Industrial Science, 4-6-1 Komaba, Meguro-ku, Tokyo 153-8505.

[7] E. C. Le Ru, J. Fack, and R. Murray., 2003.- Temperature and excitation density dependence of the photoluminescence from

annealed InAs/GaAs quantum dots. Physical Review B, 67(24):245318.

[8] Fafard, S., Liu, H.C., Waslewski, Z.R., Mccaffrey, J.P., Spanner, M., Raymond, S., Allen, C.N., Hinzer, K., Lapointe, J., Struby, C., Gao, M., Hawrylak, P., Gould, C., Sacharjda, A. et Zawadzki, P., 2000.- Quantum dot devices. Proceedings of Spie, vol. 4078, 100-113.

[9] G. P. Agarwall and N. K. Dutta., 1986.- Long-wavelength, Semiconductor Lasers. Van Nostrand Reinhold, New York, p.57.

[10] H. Abid., 1997.- Thèse de doctorat d'état, Université de Djillali Liabès de Sidi Bel Abbès, Algérie.

[11] H. Yang, X. Mu, I. B. Zotova, Y. J. Ding, and G. J. Salamo., 2002.- Self assembled InAs quantum wires on InP(001). Journal of Applied Physics 91, 3925.

[12] Jean-Francois Hayau., 2009.- Caractérisation De Composants Photoniques A Base D'ilots Quantiques A Semi Conducteurs InAs/InP: Bruit Et Injection Optique. Université de Rennes I, France.

[13] J.W. Pan, K.G. Chau, J.I. Chyi, Y.K. Tu et J.W. Liaw., 1998.- Appl. Phys. Lett., 72, 209.

[14] K. Nakahara, M. Kondow, T. Kitani, M.C. Larson et K. Uomi., 1998.- IEEE Phton. Technol. Lett., 10, 487.

[15] M. Asada and Y. Suematsu., 1985.- Density-matrix theory of semiconductor lasers with relaxation broadening model-Gain and gain-suppression in semiconductor lasers. IEEE J. Quantum Electron., vol. QE-21, pp. 434-442.

[16] Masahiro Asada, Yasuyuki Miyamoto and Yasuharu Suematsu., 1986.- Gain and the Threshold of Three-Dimensional Quantum-Box Lasers IEEE Journal of Quantum Electronics. VOL. QE-22.

[17] M. L. Cohen and T. Bergstresser., 1976.- Phys. Rev. 141, 789, 1966/ 164, 1069.

[18] M. Yamada and Y. Suemats., 1981.- Analysis of gain suppression in updoped injection lasers. J. Appl. Phys., vol. 52, pp. 2653-2664.

[19] Nassour Abdelkader., 2012.- Etude et optimisation de diodes laser à effets quantiques Application aux boites quantiques InAs/GaAs. Mémoire de Magister, Université de Djillali Liabès de Sidi Bel Abbès, Algérie.

[20] N.F.Massé,E.Homeyer,I.P.Marko, A.R.Adams, and S.J.Sweeney,O.Dehaese, R.Piron, F.Grillot, and S.Loualiche., 2007.- Temperature and pressure dependence of the recombination processes in 1.5 μ mInAs/InP (311) B quantum dot lasers. Appl. Phys. Lett. 91, 131113.

[21] P.Bhattacharya., 2007.- High performance Long wavelength quantum dot lasers on GaAs. LWQD.

[22] P. Dawson, O. Rubel, S. D. Baranovskii, K. Pierz, P. Thomas, and E. O. Gobel., 2005.- Temperature dependent optical properties of InAs/GaAs quantum dots: Independent carrier versus exciton relaxation. Physical Review B, 72(23):235301.

[23] P.G. Iisev, H. Li, A. Stinz, G.T. Liu, T.C. Newell, K.J. Malloy et L.F. Lester., 2000.- Appl. Phys. Lett., 77, 262.

[24] Raïssa Ray-Djondang., 2010.- Spectroscopie optique de boîtes quantiques d'InAs sur substrats d'InP et de GaAs Nanopixel semiconducteur pour l'étude de l'influence d'un champ électrique. Thèse de doctorat, Institut National des Sciences Appliquées de Lyon.

[25] Sadao Adachi., 2009.- Properties of Semiconductor Alloys: Group-IV, III–V and II–VI Semiconductors. Wiley Series in Materials for Electronic & Optoelectronic Applications, Gunma University, Gunma, Japan.

[26] Y.Arakawa, H. Sakaki., 1984.- Multidimensional quantum well laser and temperature dependence of its threshold current. Appl.Phys. Lett.40, 939.

Etude expérimental d'un béton bitumineux modifié à la poudrette de caoutchouc -Influence du mode de modification-

Mohamed Brahim Hachani , Djihad Daas et NabilKebaili

Département d'hydraulique et Génie Civil, Université d'Ouargla, Avenue 1er Novembre
1954, Algérie.

Résumé

Les déchets caoutchouteux en fin de cycle constituent souvent une menace pour l'environnement du fait de leur encombrement et faible biodégradabilité.

Le travail de recherche présenté a pour but de valoriser la poudrette de caoutchouc en couche de roulement. Il se rapporte au comportement d'un enrobé modifié suite à l'ajout de poudrettes issues du broyage des produits caoutchouteux destinés à la confection des semelles de chaussures.

L'objectif de l'expérimentation est d'évaluer et de comparer la variation de certains caractéristiques des enrobés bitumineux modifiés de deux façons différentes.

- Mode A : adjonction de la poudrette de caoutchouc dans le mélange relativement à la masse de bitume.
- Mode B : adjonction de la poudrette de caoutchouc dans le mélange relativement à la masse de sables.

On notera toutefois, que l'apport des poudrettes de caoutchoucs entraine une grande amélioration au niveau des propriétés mécaniques des enrobés bitumineux.

Mots clés : Enrobé Bitumineux,Poudrette de Caoutchouc,Essai Marshall,Enrobé Modifier

1. Introduction

L'amélioration des caractéristiques des chaussées routières souples s'avère indispensable devant la croissance du trafic et le tonnage de plus en plus important des véhicules. Cette amélioration s'est développée, entre autre, par l'introduction de nouvelles techniques et procédés de modification des enrobés bitumineux ; ceci constitue un axe de recherche très étudié à travers le monde ces dernières années.

L'utilisation et l'amélioration des performances du bitume font donc l'objet de nombreuses recherches. Les expériences internationales et nationales ont montré que l'amélioration des propriétés mécaniques de l'enrobé de la couche de roulement peut se faire soit par adjonction du polymère ou l'un de ses dérivés au liant lors de la modification (procédé humide), soit par les ajouts au mélange hydrocarboné lors de l'opération de malaxage (procédé sec)[Saoula 2008].

Dans la présente étude, le modificateur choisi provient des déchets de caoutchouc émanant de la Société d'Application d'Elastomère, SAEL Oued-Smar (Alger). La modification concerne

un béton bitumineux 0/14, effectuée selon le procédé sec (wetprocess). Ce travail présente comme objectif l'étude de l'influence du mode de modification sur les caractéristiques physico-mécaniques de l'enrobé.

Notre poudrette provenant d'un caoutchouc synthétique ne fondent pas ; alors il ne correspond ni à la viscosité de bitume ni à la dureté de sable. Donc la question qui se pose est « le quelle de ces composant «sable 0/3 - bitume » se remplace efficacement par la poudrette de caoutchouc ? ».

C'est pour cela qu'on a effectué cette recherche intitulé «Etude expérimental d'un béton bitumineux modifié à la poudrette de caoutchouc - Influence du mode de modification » afin de répondre à cette question, par exécuter une étude expérimentale sert à comparer des éprouvettes modifiées à la poudrette de caoutchouc selon deux modes de modification :

- Mode A : compensation de la poudrette de caoutchouc à la place du bitume suivant des pourcentages déterminés.
- Mode B : compensation de la poudrette de caoutchouc à la place du sable 0/3 suivant des pourcentages déterminés.

Donc le but final de la présente recherche est de déterminer le mode de modification donnant les meilleures performances physico-mécaniques des bétons bitumineux, de même la teneur en poudrette de caoutchouc optimale.

2. Caractérisation des matériaux utilisés

Le béton bitumineux 0/14 expérimenté se compose d'un squelette minéral ternaire, renfermant les granulats concassés 0/3, 3/8 et 8/15 et du caoutchouc.

Le liant hydrocarbonéutilisé est le bitumepur40/50 provenant des fondoirs de la centrale d'enrobage TOTAL à OUARGLA.

La présélection des granulats est faite sur la base de conformité de leurs caractéristiques intrinsèques et fabrication aux prescriptions spéciales. En dépit de cette analyse, nombreux agrégats de diverses carrières sont écartés et les granulats d'El Atteuf, de par leurs performances de dureté et d'aplatissement, avec le sable de concassé de Haoud El-Hamra, sont retenus pour composer le béton bitumineux expérimenté.

Tableau 1.Caractéristiques du bitume utilisé

Essai	Norme	Résultat	Spécifications
Pénétrabilité au 1/10mm à 25 °C	NF EN 1426	45	40 à 50
Température de Ramollissement (BA)	NF EN 1427	56	47 à 60
Densité relative à 25 °C	NF EN 15325	1,088	1,00 à 1,10

Tableau 2.Caractéristiques géotechniques des granulats utilisés

Norme	Essais	Tamis (mm)	Résultat			Spécifications
			0/3	3/8	8/15	
NF P15-461	Analyse chimique (%)	Insolubles	26,30	13,47		
		Sulfates	1,68	0,23		
		Carbonates	66,40	73,38		
		Chlorures	0,012	0,004		
NF P18-591	Propreté	P (%)	-	0,575	0,18	< 1%
EN FN 933-3	Aplatissement	A (%)	-	7,54	10,69	< 20%
NF P18-573	Los Angeles	LA (%)	-	18,40		< 25%
NF P18-572	Micro-Deval Humide	MDE (%)	-	14,65		< 20%
NF P18-597	ES à 10% de fines	ES (%)	61,32	-	-	> 40%
NF P18-554	Masse volumique réelle	MVR (g/cm ³)	2,58	2,62	2,62	

Le polymère que nous avons étudié est un déchet industriel de couleur noirâtre provenant du broyage de chutes de caoutchouc ; il présente une granularité assez fine. Sa masse volumique calculée suivant la norme « ISO 2781-A mai 2008 » est de l'ordre de 0,5g/cm³.

Ce matériau est élastique à température ambiante compatible avec le bitume et les agrégats. Cette poudrette provenant d'un caoutchouc synthétique se décompose avant de fondre [Recyclage Pneu 2013].

3. Caractéristique du mélange témoin

Dans cette étude, l'enrobé est caractérisé par l'essai Marshall. Les dimensions des éprouvettes cylindriques sont 101,6 mm de diamètre et de 63,5 mm de hauteur. Les échantillons ont été compactés par l'application de 50 coups par face à 150°C conformément à la norme ASTM D 1559. Après une journée de conservation à la température ambiante, les éprouvettes sont immergées dans un bain de 60°C pendant 30 min. La stabilité Marshall valeur (en KN) correspond à la force maximale enregistrée durant l'essai alors que le fluage (en mm) est la déformation mesurée à la force maximale. Le rapport de stabilité sur le fluage, appelé quotient Marshall (MQ) renseigne sur la résistance du matériau à la déformation permanente en service [Hinislioglu & Agar 2004].

La formulation des bétons bitumineux a donné une teneur optimale en bitume de 6%.

Propriétés Marshall	Résultat	Conformité
Stabilité [KN]	12,17	> 10,50
Fluage [mm]	3.4	< 4
Quotient (KN/mm)	3,58	-

Tableau 3. Performances du béton bitumineux 0/14 retenue

4. Enrobé modifié à la poudrette

Après avoir déterminé la teneur en liant optimale, on a procédé à la confection des éprouvettes d'enrobés bitumineux modifiés à la poudrette de caoutchouc.

Le but de notre travail est d'effectuer une étude comparative entre les caractéristiques mécaniques (Marshall) des produits bitumineux obtenus à partir de deux modes de modification que sont:

- Mode A : substitution des fractions de bitume par la poudrette de caoutchouc suivant des pourcentages.
- Mode B : substitution des fractions du sable 0/3 par la poudrette de caoutchouc suivant des pourcentages.

4.1. Mode A

L'ajout de la poudrette s'effectue pendant le malaxage du squelette minéral avec le bitume L'incorporation se fait progressivement afin d'assurer l'homogénéité du mélange enrobé plus déchets à la température de malaxage.

Dans ce qui vient, on va exposer les diagrammes, qui présentent la variation des caractéristiques mécaniques obtenues par les bétons bitumineux modifiés selon le mode A à différentes teneurs en déchets polymériques : « 10%, 12%, 14%, 16% ».

Evolution de la compacité

Le diagramme ci-dessus montre que la compacité croît avec la teneur en déchets jusqu'à 12% ou elle atteint la valeur 97,72% et diminue pour des teneurs supérieures à 12% tout en restant supérieure à la compacité de référence.

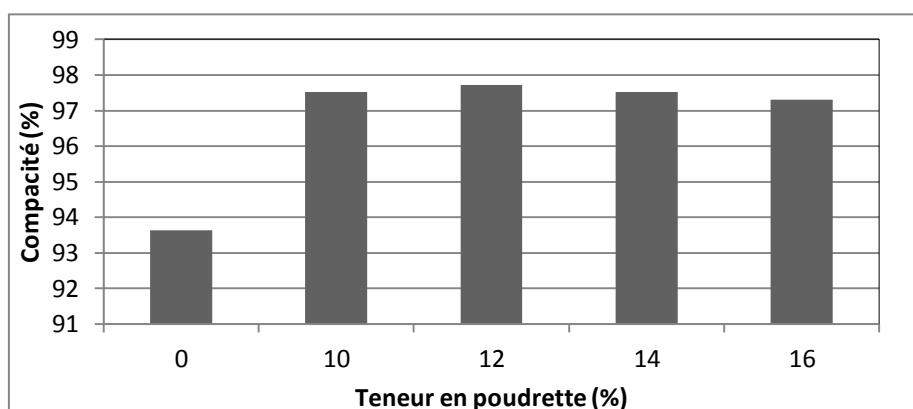

Figure 1. Compacités en fonction de la teneur en déchets « Mode A »

Evolution de la stabilité Marshall

Selon la figure 2, il apparait clairement que les bétons bitumineux modifiés à la poudrette présentent de meilleures stabilités comparativement à l'enrobé de référence (0% de poudrette). Les stabilités maximales étant enregistrées à la teneur de 12% en poudrette, ensuite elles diminuent tout en restant supérieures à celle de l'enrobé de référence (0% de poudrette).

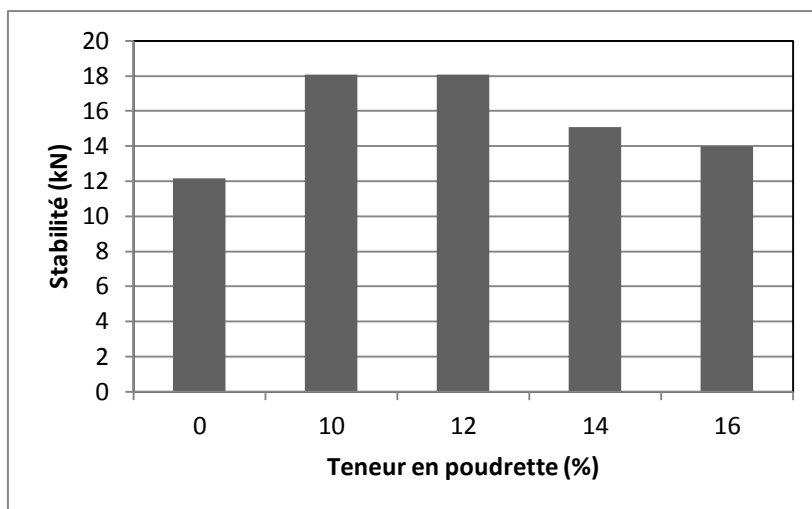

Figure 2. Stabilités en fonction de la teneur en déchets « Mode A »

Evolution du fluage Marshall

La figure 3 montre que le fluage de l'enrobé s'améliore lorsque la teneur en poudrette augmente jusqu'à 12% de poudrette. Le fluage relatif aux différents teneurs en poudrettes est meilleur que le fluage témoin.

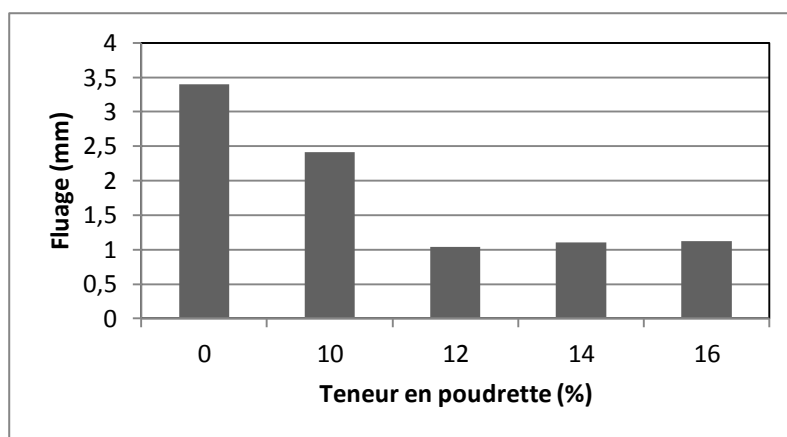

Figure 3. Fluage en fonction de la teneur en déchets « Mode A »

Evolution du quotient Marshall

L'évolution du quotient Marshall «QM» en fonction de la teneur en poudrette est présentée en figure 4, le quotient Marshall représente le rapport entre la stabilité et le fluage, donc le rendement de l'éprouvette. Une valeur plus grande de QM indique des résistances aux déformations permanentes plus importantes [Hinislioglu & Agar 2004].

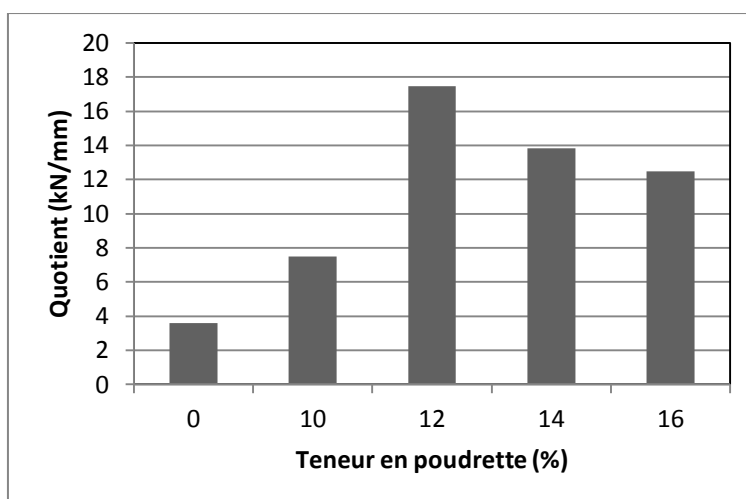

Figure 4. Quotients Marshall en fonction de la teneur en déchets « Mode A »

Synthèse générale (Mode A)

Une nette amélioration des caractéristiques mécaniques est enregistrée suite à l'ajout de la poudrette de caoutchouc aux enrobés bitumineux selon le mode A. Les meilleures performances sont enregistrées à la teneur en poudrette de 12% avec:

- Une augmentation de la stabilité de près de 49 %.
- Une diminution du fluage de près de 69 %.
- Une augmentation de la compacité de l'ordre de 0,05 %.

Tableau 4. Synthèse des résultats « mode A »

Bitume (%)	Epaisseur (cm)	Stabilité (KN)	Fluage (mm)	Compacité (%)	Quotient (KN/mm)
0	6,8	12,17	3,40	93,73	3,58
10	6,55	18,06	2,41	97,53	7,49
12	6,5	18,09	1,04	97,72	17,47
14	6,54	15,09	1,09	97,52	13,84
16	6,56	14,00	1,12	97,31	12,48

4.2. Mode B

Ce mode consiste à compenser des pourcentages de sable 0/3 par d'autres de la poudrette de caoutchouc. Cette compensation s'effectue avant le malaxage par tamisage de sable et de caoutchouc dans les mêmes tamis ensuite rejeter des quantités de sable de chaque tamis et les

remplacer par la quantité de caoutchouc correspondant pour garder la même répartition granulométrique du mélange.

La figure 5 présente la méthodologie de compensation adoptée :

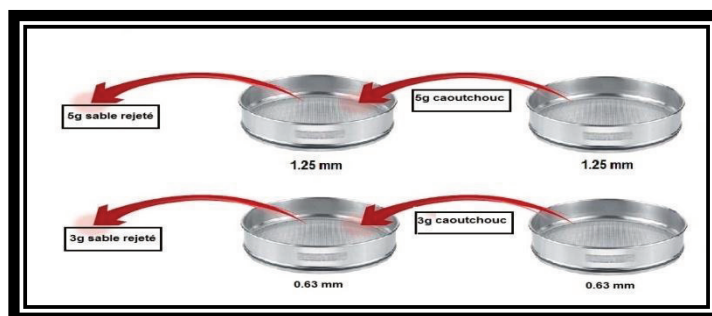

Figure 5. Étapes de compensation par la poudrette (Mode B)

Dans ce qui vient on va exposer les diagrammes que présentent la variation des caractéristiques mécaniques obtenues par les bétons bitumineux modifiés selon le mode B à différentes teneurs en déchets polymériques : « 0,5%, 1%, 1,5%, 2% »

Evolution de la compacité

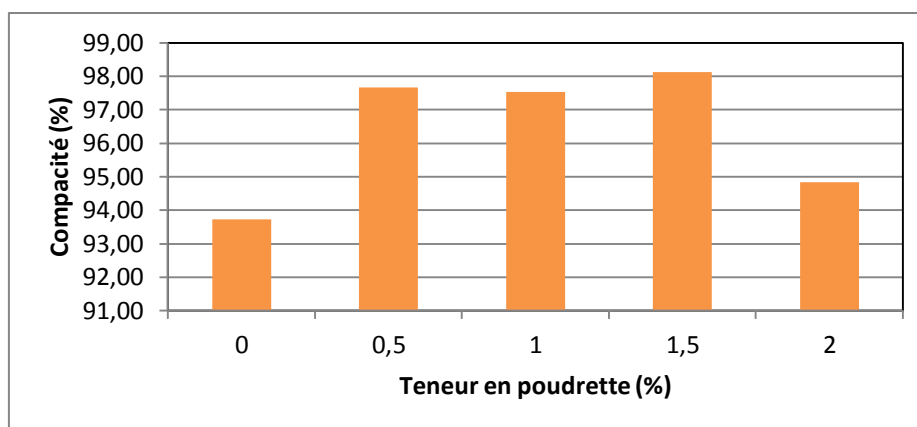

Figure 6. Compacités en fonction de la teneur en déchets « Mode B »

Comme pour le mode A la compacité dans les mélanges modifiés est toujours supérieure à celle du mélange témoin.

Le mélange relatif à 0,5% à une bonne compacité « 97,67% » mais diminue vers la valeur « 97,54% » dans le mélange 1% ; la valeur maximale « 98,12% » est atteinte pour une teneur en caoutchouc de 1,5% et enfin elle diminue.

Evolution des stabilités Marshall

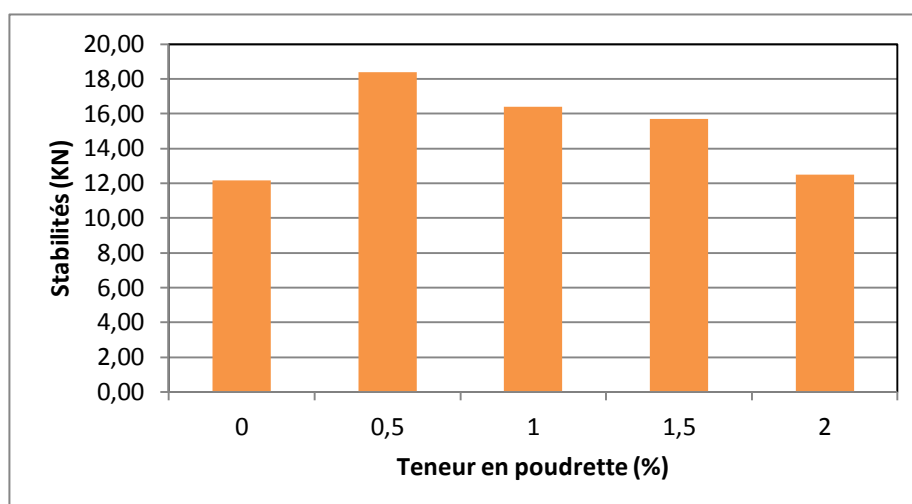

Figure 7. Stabilités en fonction de la teneur en déchets « Mode B »

Les mélanges modifiés présentent des stabilités supérieures à celles du mélange témoin. La stabilité maximale est 18.39 KN pour le mélange de 0,5% et elle diminue dans les autres teneurs tout en restant supérieure à la stabilité de référence.

Evolution du fluage Marshall

On remarque que la variation du fluage en fonction de la teneur en déchet est irrégulière. Le meilleur fluage est ce du mélange de 1,5% ; par contre le fluage obtenu avec le mélange de 1% est le plus élevé il ne répond pas aux spécifications algériennes.

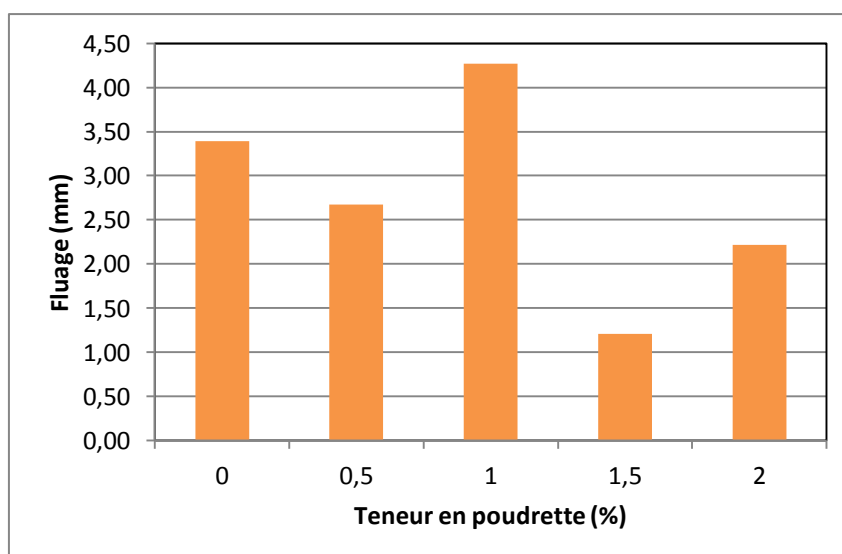

Figure 8. Fluage Marshall en fonction de la teneur en déchets « Mode B »

Evolution du quotient Marshall

Car l'évolution de diagramme de fluage (figure 8) est irrégulière donc l'évolution du quotient aussi sera irrégulière. L'enrobé le plus résistant et celui de 1.5% de caoutchouc.

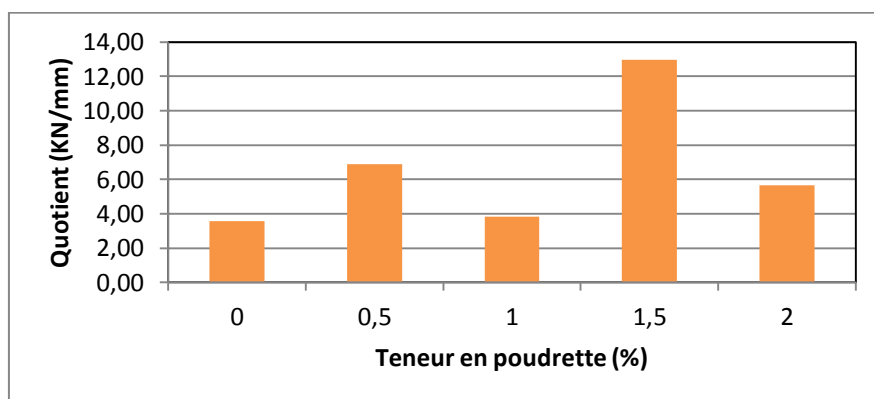

Figure 9. Quotient en fonction de la teneur en déchets « Mode B »

Synthèse générale (Mode B)

L'apport de la poudrette de caoutchouc dans l'enrobé bitumineux selon ce mode a une grande influence sur ses caractéristiques mécaniques. La teneur en poudrette de caoutchouc de 1,5% pour la confection de l'enrobé modifié par le mode de modification B présente des meilleurs résultats avec:

- Une augmentation de la stabilité de près de 48.4%
- Une diminution du fluage de près de 64.4%
- Une augmentation de la compacité de l'ordre de 5%

Tableau 5. Synthèse des résultats « mode B »

0/3 (%)	Epaisseur (cm)	Stabilité (KN)	Fluage (mm)	Compacité (%)	Quotient (KN/mm)
0	6,80	12,17	3,40	93,73	3,58
0,5	6,46	18,39	2,68	97,67	6,87
1	6,54	16,39	4,27	97,54	3,84
1,5	6,50	15,69	1,21	98,12	12,98
2	6,77	12,51	2,22	94,83	5,65

5. Synthèse globale et comparaison

D'après les résultats obtenus on voit clairement que les enrobés modifiés par les deux modes de modification sont plus performants que les enrobés ordinaires.

Les diagrammes obtenus par le mode A ont des formes régulières et les bons résultats sont ceux du mélange de 12% de déchets.

Les diagrammes obtenus par le mode B sont irréguliers :

- La bonne compacité est celle du mélange de 1,5%
- La bonne stabilité est celle du mélange 0,5%
- Le bon fluage et celui de 1,5%

Mais comme le mélange 1,5% a un QM élevé alors on peut dire qu'il est le meilleur mélange selon le mode B. La cause de cette irrégularité est certainement l'hétérogénéité entre les

éprouvettes ; car l'une par exemple a une forte teneur en caoutchouc de 0,63 mm et l'autre non (figure 10).

L'obtention des bonnes performances mécaniques passe par l'optimisation de la compacité des enrobés bitumineux. Ces résultats montrent que l'ajout de caoutchouc donne des meilleures compacités. Ceci trouve son explication dans le fait que le déchet additif joue le rôle de réducteur des vides.

Les enrobes modifiées ont des épaisseurs moindres que les enrobés ordinaire, alors ce caoutchouc améliore l'opération de compactage (figure 11).

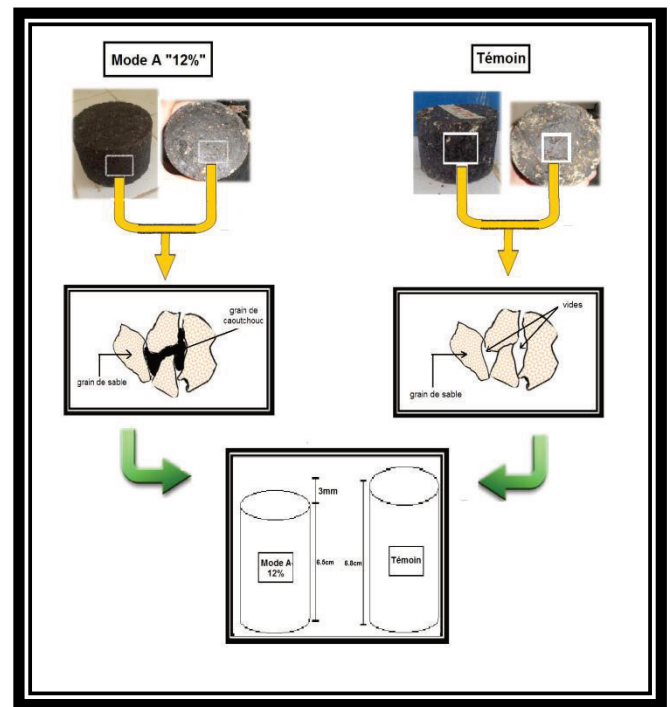
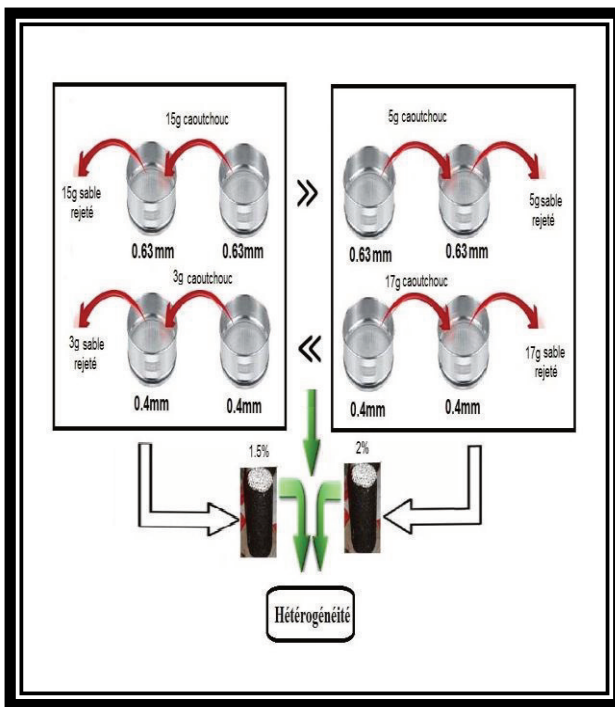

Figure 10. Schéma explicatif d'hétérogénéité en mode B

Figure 11. Comparaison entre éprouvette modifiée (12%) et l'éprouvette témoin

Voici un tableau qui présente une évaluation générale entre les enrobés ordinaires et les enrobés réalisées selon les deux modes A et B.

Tableau 6. Évaluation générale entre les trois types d'enrobés

	Enrobé ordinaire	Enrobé modifié Selon le Mode A	Enrobé modifié Selon le Mode B
Caractéristiques Mécaniques	☆	☆☆	☆
Compactage	☆	☆☆	☆☆
Simplicité à la mise en œuvre	☆☆	☆☆	☆
Avantage économique	☆	☆☆	☆
Avantage environnemental	☆	☆☆	☆

☆ : mauvais ☆☆ : bon ☆☆☆ : très bon

6. Conclusion

À la lumière des résultats obtenus sur la caractérisation rhéologique et physiques des enrobés bitumineux modifiés à la poudrette de caoutchouc issues des déchets caoutchouteux en fin de cycle, il est possible de tirer les conclusions suivantes :

- les enrobés bitumineux ordinaires, présentent des caractéristiques mécaniques moyennes ce qui incite à élever leurs performances surtout de résistance pour leur éventuel utilisation dans les sections sollicitées.
- les enrobés bitumineux modifiés par adjonction de poudrette présentent des performances mécaniques supérieures quel que soit le mode de modification adopté.

Les résultats obtenus ont montrés que les meilleure résultats obtenus pour les deux modes sont:

- Mélange de 12% pour le mode A
- Mélange de 1,5% pour le mode B.

D'après les quotients de ces deux mélanges on peut dire que le premier mélange est le plus performant car un bon quotient veut dire une bonne stabilité avec le moindre fluage.

Dans la pratique ou bien aux niveaux des postes d'enrobages le mode A est le plus efficace car il suffit juste de déterminer la masse nécessaire du caoutchouc sans prendre en considération les diamètres des grains de caoutchouc et leur influence sur la courbe granulométrie du mélange.

La réalisation d'un enrobé selon le mode A est moins couteuse car dans ce mode on compense le bitume par des déchets de caoutchouc.

Comme les matériaux caoutchouteux ne se décomposent dans la nature qu'après des centaines d'années donc l'incorporation de ces déchets polymériques dans les travaux routiers possède un gain appréciable sur le plan environnemental.

Les enrobés modifiés sont mieux compactés que les enrobés ordinaires car dans l'opération de compactage le graine de caoutchouc situé entre deux graines de sable se dilate pour remplir les vides voisins (figure 11).

D'après tout ça on peut maintenant répondre à la question préalablement posée « lequel des deux modes de modification A ou B est le plus efficace ? ». La réponse sera : « les enrobés modifiés selon les deux modes ont des bonnes caractéristiques mécaniques mais, compte tenu l'aspect économique, environnementale et la mise en œuvre, on trouve que le mode A est le plus efficace ».

7. Références

Hinislioglu S. & Agar E., 'Use of waste high density polyethylene as bitumen modifier in asphalt concrete mix', *Materials Letters*, 2004 : 267–71.

Recyclage Pneu ; Processus de fabrication de granulés et poudrette de pneus usés [En ligne]. Site disponible sur : <http://www.golden-trade.com/cnt/gt/unite-de-recyclage-de-pneus-3916-48257-cat.html> (Page consultée le 17/04/2013).

Saoula S. et al., 'Improvent of the stability of modified bituminous binders within EVA', *International Journal of Applied Engineering Research*, 2008: 575-584.

Direct Torque Control of Saturated Induction Machine with and without speed sensor

Tahar Djelloul, Samir Moulahoum et M^{ed} Seghir Boucherit

Laboratoire de Recherche en Electrotechnique et en Automatique LREA (Research Laboratory of Electrical Engineering & Automation) Université Dr Yahia Farès, Ain D'heb, 26000, Médéa, ALGERIA

Emails: djelloulitaha@yahoo.fr, samir.moulahoum@gmail.com, ms.boucherit@enp.edu.dz

Abstract_

In this paper, a modified KALMAN filter is proposed to estimate speed. At first, the influence of the magnetic saturation is taken into account in the modelling. In the second part, the direct torque control (DTC) is elaborated; the control of the speed loop is ensured by an IP controller, the flux and the torque are estimated from source voltages and measured currents. The last part of this work is devoted to the operating system without mechanical sensor, using a KALMAN filter as a speed observer. Simulation results are presented to verify the effectiveness of the proposed approach.

Key words: DTC, Sensors, KALMAN filter, induction machine, saturated model, speed observer.

I. INTRODUCTION

To study the control of any system, one of the most important parts is the system modelling. The induction machine is not a simple system, because of numerous complicated phenomena which affect its operation, such as saturation, eddy currents, skin effect etc... However, firstly these phenomena will not be taken into account; this allows obtaining simple equations which reflect accurately the machine operation [1].

The control strategy, used in this paper, is the Direct Torque Control that decouples the flux and torque. In most cases, the rotor position is obtained by a mechanical sensor. While this requires an installation place which leads to mounting difficulties. Several strategies have been proposed in the literature to eliminate this sensor. Most techniques are based on estimators or observers using the machine model [2]. This paper presents a method for the estimation of flux, torque and speed of the induction machine, which is driven by the DTC using a Kalman observer.

II. MODELING OF THE INDUCTION MOTOR

The application of Concordia transformation to the rotor and stator windings results on the following equations of the induction machine in the d-q reference frame [1, 3]:

$$\underline{V}_s = R_s \underline{I}_s + \frac{d\Phi_s}{dt} + j\omega_s \Phi_s \quad (1)$$

$$\underline{V}_r = R_r \underline{I}_r + \frac{d\Phi_r}{dt} + j\omega_{sl} \Phi_r \quad (2)$$

$$\Phi_s = L_{\sigma s} \underline{I}_s + \Phi_m, \quad \Phi_m = L_m \underline{I}_m \quad (3)$$

$$\Phi_r = L_{\sigma r} \underline{I}_r + \Phi_m, \quad \underline{I}_m = \underline{I}_s + \underline{I}_r \quad (4)$$

$$T_{em} = P(\Phi_{ds} I_{qs} - \Phi_{qs} I_{ds}) \quad (5)$$

R_s , R_r stator and rotor resistances;
 $L_{\sigma s}$, $L_{\sigma r}$ stator and rotor leakage inductances;
 L_m mutual inductance;
 Φ_s , Φ_r stator and rotor flux vectors;
 \underline{V}_s , \underline{V}_r stator and rotor voltage vectors;
 \underline{I}_s , \underline{I}_r stator and rotor currents vectors;
 Φ_m , \underline{I}_m magnetizing flux and current vectors;
 ω_s , ω_{sl} synchronous and slip angular speeds;
 T_{em} electromagnetic torque.

The reference frame used is the stationary reference frame (α - β). Different methods are possible to take into account the saturation of magnetic circuit such as: The resolution of Maxwell's equations, the method of the permeances network or the global method. The phenomenon of the cross saturation is introduced through the interdependence of the electromagnetic equations between the two orthogonal axes d-q. The stator and rotor flux can be expressed as a function of magnetizing flux and leakage flux respectively (equations 3 and 4). The saturated model can be deduced using the last method and can be presented by the following

matrix form as [3, 4]:

$$[V] = [L] \dot{[I]} + [R][I] \quad (6) \quad [V] = [V_{ds}, V_{qs}, 0, 0]^T \quad [I] = [I_{ds}, I_{qs}, I_{dr}, I_{qr}]^T$$

$$[L] = \begin{bmatrix} L_{\sigma s} + M_d & M_{dq} & M_d & M_{dq} \\ M_{dq} & L_{\sigma s} + M_q & M_{dq} & M_q \\ M_d & M_{dq} & L_{\sigma r} + M_d & M_{dq} \\ M_{dq} & M_q & M_{dq} & L_{\sigma r} + M_q \end{bmatrix}$$

$$[R] = \begin{bmatrix} R_s & -\omega_s L_s & 0 & -\omega_s L_m \\ \omega_s L_s & R_s & \omega_s L_m & 0 \\ 0 & -\omega_{sl} L_m & R_r & -\omega_{sl} L_r \\ \omega_{sl} L_m & 0 & \omega_{sl} L_r & R_r \end{bmatrix}$$

$M_d = L_{m_{dy}} \cos^2 \alpha + L_m \sin^2 \alpha$: Mutual inductance of the axis d

$M_q = L_m \cos^2 \alpha + L_{m_{dy}} \sin^2 \alpha$: Mutual inductance of the axis q

$M_{dq} = (L_{m_{dy}} - L_m) \cos \alpha \sin \alpha$: Term explaining the cross effect between the axis in quadrate

M_{dy} and L_m are the dynamic and the static mutual inductance's, respectively. α is the angle between the d axis and the magnetizing current I_m .

As can be seen in the Fig.1, in steady state, the difference is clear between the saturated model and the linear model. The instantaneous torque is maximal at starting, after that it is stabilized to compensate the losses at no-load. From Fig.1, we can observe that there is a difference between the torque of saturated model compared to linear model, which explains the slower transient of the speed with this model compared to the linear model.

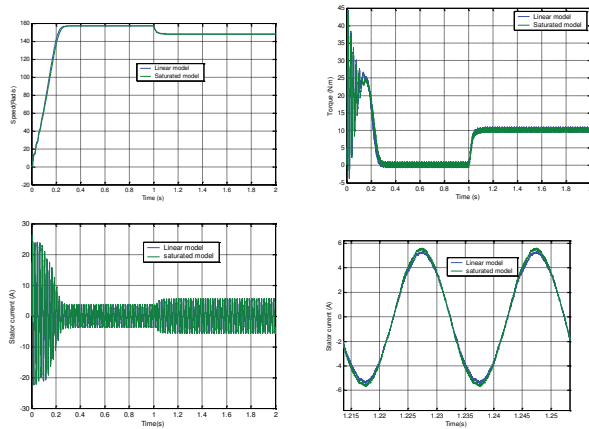

Fig.1. Start up following by a load application of an induction motor: linear model (blue curve), saturated model (green curve)

		N					
		1	2	3	4	5	6
1	$\Delta\phi_s$	1	V_2	V_3	V_4	V_5	V_6
	ΔC_{em}	0	V_7	V_0	V_7	V_0	V_7
		-1	V_6	V_1	V_2	V_3	V_4
0	$\Delta\phi_s$	1	V_3	V_4	V_5	V_6	V_1
	ΔC_{em}	0	V_0	V_7	V_0	V_7	V_0
		-1	V_5	V_6	V_1	V_2	V_3

Tab.1 Switching table using hysteresis comparators of torque and flux.

III. DIRECT TORQUE CONTROL (DTC)

Direct Torque Control (DTC) of an induction machine is based on adequate voltage source inverter. In a stator reference frame, the instantaneous values of stator flux and electromagnetic torque are estimated from the stator magnitudes. Using hysteresis comparators, the flux and the torque are controlled directly and independently with an appropriate selection of voltage vector imposed by the inverter. The inverter provides eight voltage vectors.

These vectors are chosen from a switching table based on errors of flux and torque and the stator flux vector position (Tab.1). Application of a stator voltage vectors which makes possible to decrease or to increase the stator flux and the electromagnetic torque in the same time

The bloc diagram of the DTC is shown in Fig.2.

Fig.4 shows the simulation results of the direct torque control applied to a saturated induction machine for a nominal reference speed and nominal load application. The real speed is obtained from the mechanical sensor. The obtained simulation results show that the DTC is a robust control. The flux and the torque are decoupled and follow their references. The real speed tracks its reference in good agreement. In addition, even with the presence of magnetic saturation, the DTC is operates correctly and there is no need to be modified.

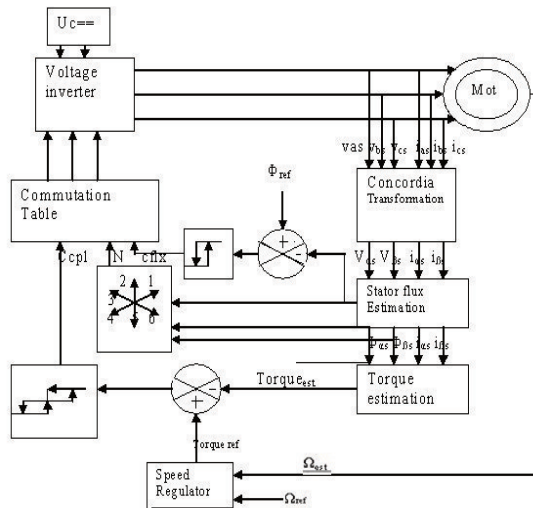

Fig.2. General structure of the DTC with mechanical sensor

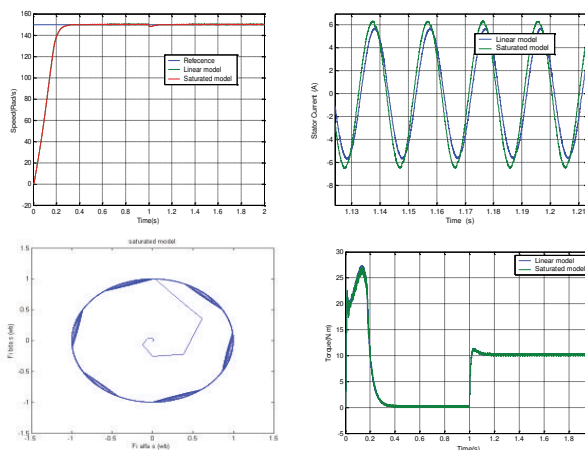

Fig.3. DTC of the induction motor: nominal reference speed and nominal load application

IV. DTC WITHOUT SPEED SENSOR BY EKF

The machine speed is obtained through a mechanical speed sensor. However, this sensor requires a place for its installation and leads to difficulties in its mounting; it is sensitive to noise and vibration. Several strategies have been proposed in the literature to eliminate this mechanical sensor. Among these strategies, there is the estimation by the extended Kalman filter (EKF). The Kalman filter is an observer for nonlinear closed-loop whose gain matrix is variable. At each calculation step, the Kalman filter predicts the new values of state variables of the induction machine (current, flux and speed). This prediction is made by minimizing the noise effects and modelling errors of the parameters or the state variables. The noises are supposed to be white, Gaussian and not correlated with the estimated states [5]. The extended Kalman filter as any other observer is based on the system model. The output equation is:

$$\frac{d}{dt} \begin{bmatrix} I_{as} \\ I_{\beta s} \\ \phi_{as} \\ \phi_{\beta s} \\ \Omega \end{bmatrix} = \frac{1}{\sigma L_s} \begin{bmatrix} -(R_s + \frac{L_s}{T_r}) & -\omega r \sigma L_s & \frac{1}{T_r} & \omega r & 0 \\ \omega r \sigma L_s & -(R_s + \frac{L_s}{T_r}) & -\omega r & \frac{1}{T_r} & 0 \\ -\sigma L_s R_s & 0 & 0 & 0 & 0 \\ 0 & -\sigma L_s R_s & 0 & 0 & 0 \\ 0 & 0 & 0 & 0 & 1 \end{bmatrix} \begin{bmatrix} I_{as} \\ I_{\beta s} \\ \phi_{as} \\ \phi_{\beta s} \\ \Omega \end{bmatrix} + \begin{bmatrix} \frac{1}{\sigma L_s} & 0 \\ 0 & \frac{1}{\sigma L_s} \\ 1 & 0 \\ 0 & 1 \\ 0 & 0 \end{bmatrix} \begin{bmatrix} u_{as} \\ u_{\beta s} \end{bmatrix}$$

$$\begin{bmatrix} I_{as} \\ I_{\beta s} \end{bmatrix} = \begin{bmatrix} 1 & 0 & 0 & 0 & 0 \\ 0 & 1 & 0 & 0 & 0 \end{bmatrix} \begin{bmatrix} I_{as} & I_{\beta s} & \phi_{as} & \phi_{\beta s} & \Omega \end{bmatrix}^T \quad (7)$$

The equivalent discrete filter is necessary for the implementation of the EKF in real time. It is assumed that the control input $U(kT)$ is constant between the actual sampling instant $[kT]$ and the previous sampling instant $[(k+1)T]$. Thus, the discrete model of the machine in extended form becomes:

$$\begin{bmatrix} I_{as}(k+1) \\ I_{\beta s}(k+1) \\ \phi_{as}(k+1) \\ \phi_{\beta s}(k+1) \\ \Omega(k+1) \end{bmatrix} = \begin{bmatrix} (1+a_1T) & a_2p\Omega T & a_3T & a_4p\Omega T & 0 \\ -a_2p\Omega T & (1+a_1T) & -a_4P\Omega T & a_3T & 0 \\ a_5T & 0 & 1 & 0 & 0 \\ 0 & a_5T & 0 & 1 & 0 \\ 0 & 0 & 0 & 0 & 1 \end{bmatrix} \begin{bmatrix} I_{as}(k) \\ I_{\beta s}(k) \\ \phi_{as}(k) \\ \phi_{\beta s}(k) \\ \Omega(k) \end{bmatrix} + T \begin{bmatrix} \frac{1}{\sigma L_s} & 0 & 1 & 0 & 0 \\ 0 & \frac{1}{\sigma L_s} & 0 & 1 & 0 \end{bmatrix} \begin{bmatrix} u_{as}(k) \\ u_{\beta s}(k) \end{bmatrix} \quad (8)$$

$$\begin{bmatrix} I_{as}(k+1) \\ I_{\beta s}(k+1) \end{bmatrix} = \begin{bmatrix} 1 & 0 & 0 & 0 & 0 \\ 0 & 1 & 0 & 0 & 0 \end{bmatrix} \begin{bmatrix} I_{as}(k) & I_{\beta s}(k) & \phi_{as}(k) & \phi_{\beta s}(k) & \Omega(k) \end{bmatrix}^T \quad a_1 = -\frac{T_r R_s + L_s}{\sigma L_s T_r} \quad a_2 = -1 \quad a_3 = \frac{1}{\sigma L_s T_r} \quad a_4 = \frac{1}{\sigma L_s}$$

$$a_5 = -R_s$$

It is assumed that the matrix of the state vector P and the matrices Q & R of the measurement noise are diagonal.

There are two steps to implement the EKF algorithm, the first is the prediction, the second is the correction, and these two steps are introduced by an initialization of state vector X_0 and the covariance matrix P_0 , Q_0 and R_0 .

The first estimation of the state vector at time $(k+1)$ is:

$$\hat{X}(k+1) = f[\hat{X}(k/k), U(k), k] \quad (9)$$

Thus, this measure state allows the prediction of the output:

$$\hat{Y}(k+1/k) = C \hat{X}(k+1/k) \quad (10)$$

The prediction covariance matrix of the filter is given by the following formula:

$$P(k+1/k) = A(k)P(k/k)A^T(k) + Q \quad (11)$$

Then:

$$A(k) = \begin{bmatrix} (1+a_1T) & a_2p\Omega(k/k)T & a_3T & a_4p\Omega(k/k)T & (a_2I_{\beta s}(k)+a_4\phi_{\beta s}(k))T \\ -a_2p\Omega(k/k)T & (1+a_1T) & -a_4P\Omega(k/k)T & a_3T & -(a_2I_{\omega s}(k)+a_4\phi_{\omega s}(k))T \\ a_5T & 0 & 0 & 0 & 0 \\ 0 & a_5T & 0 & 0 & 0 \\ 0 & 0 & 0 & 0 & 1 \end{bmatrix}$$

Finally, the new value of the estimated state vector at time $(k + 1)$ is given by:

$$\hat{X}(k+1/k+1) = \hat{X}(k+1/k) + K(k+1)[Y(k+1) - \hat{Y}(k+1/k)] \quad (12)$$

The calculation of the error covariance is as follows:

$$P(k+1/k+1) = \{I - K(k+1)C\}P(k+1/k) \quad (13)$$

Therefore, in the DTC without mechanical sensor, the estimated speed is used only for the control. The Kalman filter also estimates the electromagnetic torque and the components, the magnitude and the sector of stator flux. This allows the complete elimination of the two estimators of torque and flux presented previously. Thus, Only the KALMAN filter which gives all the estimated quantities that the DTC needs. Fig.4 illustrates the scheme of this control.

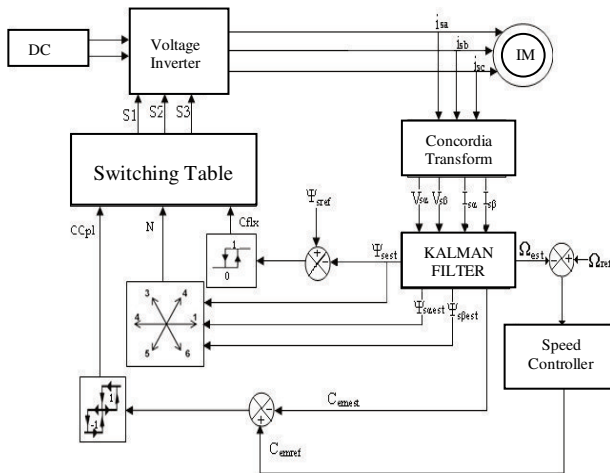

Fig.4. General structure of the direct torque control without mechanical sensor by the use of the extended KALMAN filter

The simulation results of the DTC without mechanical sensor control is shown in the Figures 5 and 6. The insertion of the Kalman filter in the DTC, gives good performance, the estimated quantities follow perfectly the reference quantities with a slight error of estimation in transients. The System behaviour is good even in the presence of magnetic saturation; however, the mutual inductance value adaptation is introduced inside the EKF algorithm.

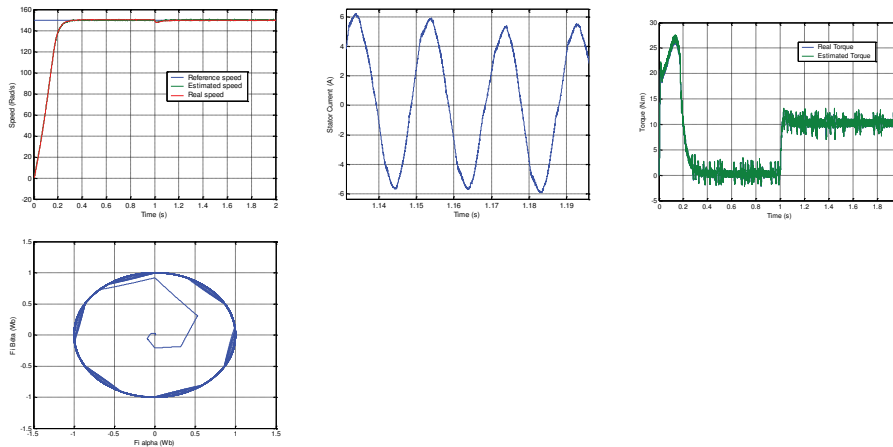

Fig.5. without speed sensor DTC by EKF applied to the linear model

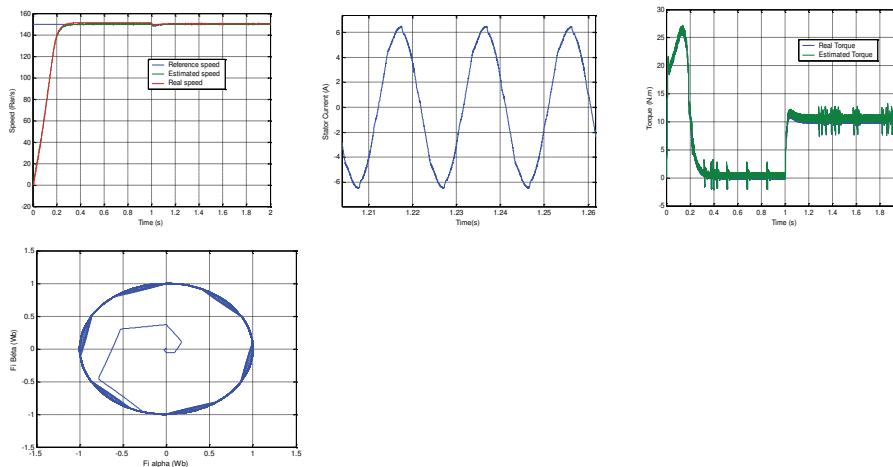

Fig.6. without speed sensor DTC by EKF applied to the saturated model

V. CONCLUSION

This paper presents an approach for the induction machine modeling including magnetic saturation. The saturated model is more accurate than the simplified model in every facet of the prediction of machine performance.

The main basic concepts of direct torque control DTC are presented. This control can be performed by using a suitable choice of inverter voltage vectors. Simulation results show the robustness and the advantages of this control, such as the no need of the magnetic saturation compensation.

The application of the Extended KALMAN Filter (EKF) for the direct torque control (DTC) without speed sensor gives an excellent performance; the machine electrical quantities are perfectly estimated. The results obtained show the need for the adaptation of the mutual value function of the saturation level inside Kalman filter algorithm.

REFERENCES

- [1] Vas. P 1990 “Vector control of AC machine”, Oxford/UK, Clarendon Press,
- [2]. Levi. E, Wang. M 2002 -“A speed estimator for high performance sensorless control of induction motors in the field weakening region”, IEEE trans. on Power Electronics, vol.17, no. 3, pp. 365-378.
- [3]. Moulahoum S., Baghli L, Rezzoug. A, Touhami O, 2008- "Sensorless Vector Control of a Saturated Induction Machine accounting for iron loss", European Journal of Electrical Engineering, EJEE, Lavoisier, Hermès Sciences, Vol : 11, N° :4/5, pp 511-543,
- [4]. Boldea. I, Nasar. S.A, 1987-“Unified treatment of core losses and saturation in orthogonal axis models of electric machines”, Proc. IEE, vol. 134, pt. B, pp. 353-363,
- [5]. KIM. Y.R., SUL. S.K, PARK. M.H, 1994 -“Speed sensorless vector control of induction motor using extended Kalman filter”, IEEE Trans. on Industry Applications, vol. IA-30, no 30, pp. 1225-1233.
- [6]. Zhong. L, Rahman. M.F, Hu. W.Y, and Lim. K.W, 1997. "Analysis of direct torque control in permanent magnet Synchronous motor drives, "IEEE Trans. Power Electron., vol.12, pp.528-536.
- [7]. Zhengyun. R, Huade. L, and Shujin. C, 2006 -Application of Optimized EKF in Direct Torque Control System of induction motor. 0-7695-2616-0/06 \$20.00, IEEE

Inventaire des blattes forestières des pinèdes de la région de Djelfa Inventory of cockroaches in pine forests of Djelfa region

Masna F¹ ; Habbachi W¹ ; Mecheri H¹ ; Ouakid M.L¹ ; Adamou A.E² ; Benhissen S¹

1- Département de Biologie, Faculté des Sciences, Université Badji Mokhtar Annaba, Algérie.

2- Laboratoire de Désertification et climat, Université Amar Telidji, Laghouat, Algérie.

Résumé _

En Afrique du Nord, peu de recherches ont été effectuées sur la faune Orthoptéroïde et plus particulièrement sur les Dictyoptères. Les blattes sont des espèces qui vivent la nuit et qui s'abritent dans les endroits qui leur fournissent un microclimat convenable et qui leur permettent d'avoir un accès facile à la nourriture.

Dans le but de recenser les différentes espèces de blattes forestières existant dans le Sud-Algérien, nous avons réalisé un inventaire des espèces qui vivent dans les forêts de Pin d'Alep dans la région de Djelfa.

Sept espèces de blattes ont été récoltées : *Loboptera decipiens*, *Loboptera ovobata*, *Dziriblaïla nigriventris*, *Dziriblaïla stenoptera*, *Phyllodromica zebra*, *Phyllodromica trivittata* et *Ectobius sp.* *Loboptera* est le genre le plus abondant (49,24%) suivi par *Ectobius* 34,01%, *Phyllodromica* (13,19%) et *Dziriblaïla* avec un taux de 3,55 %.

Mots Clés : Inventaire ; blattes forestières ; pinède ; zones semi-arides.

Abstract _

In North Africa, little research has been done on wildlife Orthopteroids and especially on the Dictyoptera. Cockroaches are species that live at night and shelter in places that provide a suitable microclimate and allow them to have easy access to food.

In order to identify the different species of cockroaches existing forest in southern Algeria, we made an inventory of species that live in the forests of Aleppo pine in Djelfa region. Seven species of cockroaches were collected : *Loboptera decipiens*, *Loboptera ovobata*, *Dziriblaïla nigriventris*, *Dziriblaïla stenoptera*, *Phyllodromica zebra*, *Phyllodromica trivittata* and *Ectobius sp.* *Loboptera* is the most abundant type (53,69%) followed by 26,68% *Ectobius*, *Dziriblaïla* (11,25%) and *Phyllodromica* with a rate of 8,3%.

Keywords: Inventory; Forest cockroaches; Pine forest, semi-arid areas.

1. Introduction :

La faune et la flore des forêts sont très riches en espèces (**Dajoz, 1980**). Les blattes, très vieux insectes, sont âgées de 400 millions d'années, dont les formes fossiles sont assez comparables aux espèces actuelles (**Koehler & Patterson, 1987**). Certaines espèces auraient mesuré jusqu'à 60 millimètres, fossiles à l'appui. Les blattes sont généralement qualifiées d'espèces domiciliaires ; nocturnes, qui s'abritent dans les endroits qui leur fournissent un microclimat convenable et qui leur permettent d'avoir un accès facile à la nourriture (**Roth &**

Willis, 1960). Ce sont des espèces omnivores, qui s'accommodent à toutes sortes de nourriture (**Gordon, 1996**). Les blattes forestières se nourrissent de débris végétaux et participent ainsi à la décomposition des feuilles et à la formation de l'humus (**Habbachi, 2013**).

Les blattes sont abondantes dans les forêts, de formes très variées et largement répandues à travers le monde (**Grandcolas, 1998**) ; mais mal connues (**Grandcolas, 2000**). L'inventaire des espèces africaines est loin d'être complet. En Afrique du Nord, peu de recherches ont été effectuées sur la faune des Orthoptéroïdes et plus particulièrement sur les Dictyoptères (**Chopard, 1929 ; 1943**). En Algérie, l'entomofaune forestière est mal connue, à l'exception de quelques citations dans les publications consacrées aux forêts du Maghreb (essentiellement Maroc et Tunisie) (**Berchiche, 1986 ; Azzoui et al., 2000**). Dans le but de mieux cerner la distribution des blattes dans le Sud Algérien, et afin de recenser les différentes espèces existant dans la région de Djelfa, nous avons réalisé un inventaire des espèces vivant dans les forêts de Pin d'Alep.

2. Matériel & Méthodes :

Les blattes forestières se rencontrent toujours dans un environnement où se trouve de la végétation. Il y a peu d'indications disponibles sur la biologie de ces arthropodes dans leur milieu naturel au niveau du bassin méditerranéen ; bien que **Chopard (1951)** y ait recensé plus de 54 espèces de blattes, dont 46 espèces forestières.

Le manque d'informations concernant les espèces du Sud Algérien nous a conduits à établir un inventaire des espèces les plus courantes que l'on peut trouver dans nos forêts. Les blattes ont été récoltées dans les forêts de Pin d'Alep de la région de Djelfa (Station de Senalba Chergui) (Fig. 1), caractérisée par un climat semi-aride.

2.1.Site d'étude : Djelfa (Station de Senalba Chergui) :

La principale essence forestière est le pin d'Alep. Situé à 1364 m d'altitude et d'une superficie de 192,27 Km², la forêt est caractérisée par un climat régional semi-aride (**S.A.D., 2013**) (Fig.1).

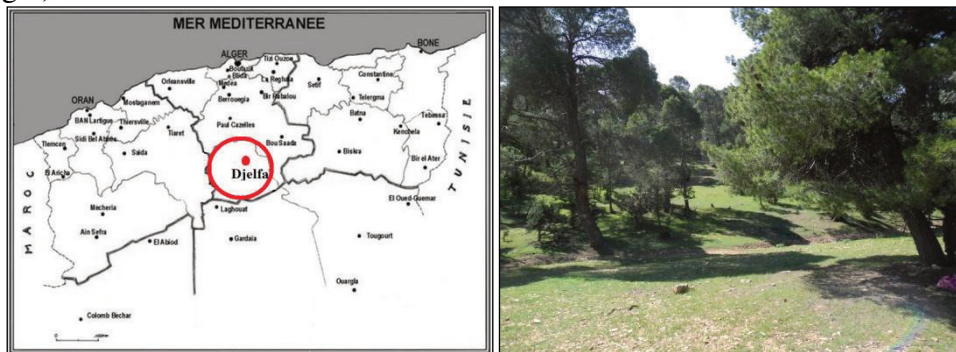

Figure 1. Station de récolte (Djelfa : Senalba Chergui).

2.2.Récolte et Identification :

La capture des insectes se fait par fouille pendant la matinée. Ces récoltes se font sur une année et les individus récoltés sont mis dans des tubes en plastique et emmenés au laboratoire afin d'être déterminés. Les identifications des différentes espèces de blattes récoltées en milieu forestier, ont été effectuées sur la base des critères établis par **Chopard (1951)** avant d'être confirmées par Hurst Bohn (Muséum de Collection zoologique, Munich, Allemagne).

2.3. Variation des paramètres de diversité de peuplements des blattes

La diversité d'un peuplement exprime son degré de complexité. Pour cela nous avons calculé l'indice de Shannon et Weaver [H'] (1949), l'équitabilité [E] (Barbault, 1981), la richesse spécifique [S] et la diversité théorique maximale [H'_{max}].

3. Résultats & Discussion :

Au cours de cette étude, sept espèces de blattes ont été récoltées lors de cet inventaire. Ces dernières appartiennent à 4 genres différents : *Loboptera*, *Ectobius*, *Dziriblaila* et *Phyllodromica*. Plus de 197 individus de différents stades ont été capturés parmi lesquels *Loboptera* 49,24%, *Ectobius* 34,01%, *Phyllodromica* 13,19% et 3,55% de *Dziriblatta* (**Tab. 1**). Ces espèces présentent le meilleur exemple des insectes terrestres détritvovores qui se nourrissent de tous déchets (excréments, cadavres, feuilles mortes, ...etc.) et qui, par voie de conséquence, colonisent largement le sol (**Dajoz, 1998**).

3.1.Genre *Loboptera* :

Loboptera se trouve durant toute l'année dans les forêts de Pin d'Alep de la région de Djelfa. Ce genre de blatte est présent avec deux espèces (**Tab. 1 ; Fig. 2**) dont le nombre total d'individus récolté est de 76 individus. On note la prédominance de l'espèce *L. decipiens* (**Tab. 1**).

Le genre *Loboptera* se rencontre principalement en Afrique, en Australie, en Amérique du Sud et dans la région méditerranéenne. *Loboptera* est caractérisé par des élytres réduits, une plaque suranale triangulaire chez les femelles et par l'absence de la fossette glandulaire sur l'abdomen (**Chopard, 1951**). *Loboptera* est une blatte forestière nocturne, à développement rapide. C'est une espèce omnivore, qui se nourrit de restes d'animaux et de végétaux en décomposition. *Loboptera* constitue une proie idéale à de nombreux prédateurs comme les araignées, les fourmis et de nombreuses espèces d'oiseaux (**Boyer & Rivault, 2004**).

Selon **Chopard (1951)**, *L. decipiens* (**Germar, 1817**) est caractérisée par une couleur noire brillante à bordure blanche autour du corps chez les adultes, une taille moyenne de 10 à 11mm et des élytres courts lobiformes. Chez les mâles, la plaque suranale est triangulaire et les bords postérieurs sont un peu concaves au milieu dont la plaque sous-génitale est légèrement asymétrique. Les femelles de cette espèce, présentent une plaque suranale triangulaire, à apex un peu arrondi et orné parfois d'une tache jaune médiane ; la plaque sous-génitale est large, tandis que les bords postérieurs sont très légèrement échancrés au milieu (**Fig. 2A**).

En Algérie, *L. decipiens* a été signalée dès 1943 dans plusieurs régions de l'Ouest (Oran, Tlemcen, Saïda, Aïn-Safra, etc.) mais également dans la région de Blida et Biskra. Dans les régions du Nord-est, cette blatte a été mise en évidence à Hammam Maskhoutine (wilaya de Guelma), dans l'Edough (wilaya de Annaba) (**Chopard, 1943**), et plus récemment dans la wilaya d'El Tarf au Parc National d'El-Kala (**Bouachria, 2005**). Une étude récente de **Habbachi (2013)** montre que l'espèce est abondante dans la plupart des forêts de chêne-liège et d'eucalyptus au Nord-est algérien (subéraies du Parc National d'El-Kala, subéraies de l'Edough, subéraies de Mechrouha (Souk Ahras) et les forêts d'eucalyptus à Annaba).

L. ovolobata a une espèce de petite taille (de 11 à 12mm) qui ressemble beaucoup au *L. decipiens*. Cette espèce est identifiée pour la première fois dans la forêt de Djelfa. Elle est

caractérisée par un corps noir brillant, dépourvu de bordure blanche et ses élytres courts, lobiformes et de couleur noire. Cette blatte n'a jamais été trouvée dans les forêts algériennes (**Fig. 2B**).

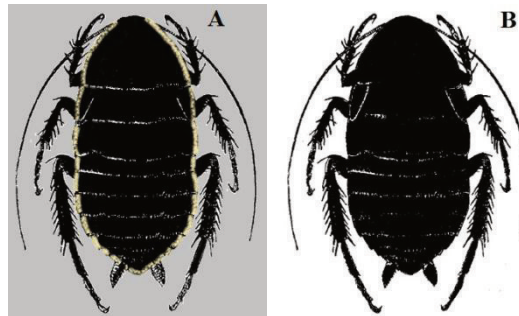

Figure 2. A- *Lobopectera decipiens* (adulte) B- *Lobopectera ovolobata* (adulte)
(Schéma Chopard, 1951 modifié)

3.2. Genre *Ectobius* :

En ce qui concerne le genre *Ectobius*, quelques espèces seulement ont été signalées en Afrique du Nord. Généralement, les élytres de ces espèces sont minces, à nervation bien nette, atteignant l'extrémité de l'abdomen chez les mâles. Les ailes à triangle intercalé bien visible couvrent l'abdomen qui présente, chez les mâles, une fossette glandulaire sur le 7^{ème} tergite (**Chopard, 1943; 1951**). Ce genre abonde aussi les forêts du Nord-est algérien et il est surtout présent par l'espèce *E. kerveilli* **Habbachi (2013)**.

Ce genre est présent avec une seule espèce qui est en cours d'identification (*Ectobius sp*) (**Fig. 3**). Elle est classée en deuxième position après le genre *Lobopectera* avec un taux de 34,01 % (**Tab. 1**).

L'espèce récoltée dans les pinèdes de Djelfa est d'une taille moyenne de 6 à 6,5 mm et d'une de couleur grise avec des taches brunes. Elle est caractérisée, aussi, par des élytres courts, un pronotum gris avec des points noirs et des pattes grises claires qui virent vers le blanc. Les mâles de cette espèce possèdent une fossette glandulaire sur le 7^{ème} tergite dont son rôle n'a pas encore été identifié (**Fig. 3**).

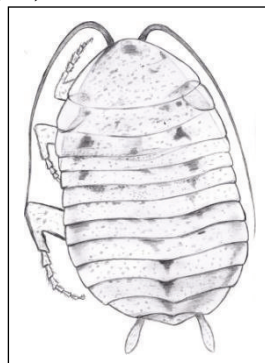

Figure 3. *Ectobius sp* (adulte) (Schéma personnel)

3.3. Genre *Dziriblaila* :

Appelé aussi *Dziriblata*, ces blattes sont présents dans la forêt avec un taux de 3,55% (**Tab. 1**). Le peuplement est réparti en deux espèces *D. nigriventris* et *D. stenoptera* (**Fig. 4**).

Le genre *Dziriblaila* se rencontre surtout au Maroc, en Espagne et au Portugal. Il est caractérisé par des élytres réduits en forme de petits lobes latéraux chez les deux sexes. Les adultes sont caractérisés par l'absence totale des ailes et par des colorations différentes chez

les deux sexes (**Chopard, 1943; 1951**). Les tergites abdominaux sont ornés de nombreux petits points bruns et 5 taches plus grosses, dont l'ensemble forme des rangées longitudinales assez nettes (**Fig. 4**).

Identifiée par Hurst Bohn au cours de cette étude, *D. stenopterae* mesure entre 6 et 7 mm, caractérisée par une couleur noirâtre avec des taches grises, des élytres lobiformes, une tête et un pronotum noirs et des pattes brunes (**Fig. 4B**).

La femelle de couleur jaune testacé avec de nombreux petits points et taches brunes est *D. nigriventris*. Cette dernière (8 mm de long) est caractérisée par un pronotum jaunâtre avec les côtés translucides, un disque orné de petits traits roux et de points bruns, assez gros et assez nombreux. La partie ventrale de l'abdomen est noirâtre, relevée avec une bande latérale jaunâtre et étroite (**Fig. 4A**). Contrairement à *D. stenopterae*, les pattes et les élytres de *D. nigriventris* sont de couleur jaunâtre, translucides, avec quelques veines blanchâtres près des bords (**Chopard, 1943**).

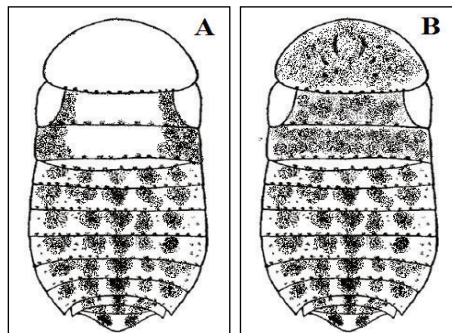

Figure 4. A- *Dziriblatta nigriventris* (adulte) / **B-** *Dziriblatta stenoptera* (adulte)
(Schéma Chopard, 1951 modifié)

3.4. Genre *Phyllodromica* :

Avec un taux de 13,19 %, les individus de ces blattes occupent la litière du site de Djelfa. Deux espèces ont été identifiées, il s'agit de *Ph. Zebra* et *Ph. trivittata* avec des pourcentages comparables (**Tab. 1 ; Fig. 5**).

Rencontrées pour la première fois dans les forêts du Sahara Algérien, les petites blattes du genre *Phyllodromica* sont réparties dans la méditerranée orientale et en Afrique du Nord (**Chopard, 1943**). Ces insectes ne diffèrent des blattes d'*Ectobius* que par la consistance des élytres qui sont cornés et pourvus des nervures à peine visibles ; et les ailes très courtes (**Chopard, 1951**) (**Fig. 5**).

L'espèce *Ph. zebra* (4 à 4,5 mm de long), rencontrée dans les pinèdes de la région de Djelfa, est de couleur noir brillant. Chez le mâle, l'abdomen présente des tergites striés par des lignes blanches longitudinales et des fossiles glandulaires. La femelle présente des stries sur le pronotum alors que le mésotum et le monotum sont colorés en blanc. Les pattes sont de couleur noire ainsi que les élytres courts et lobiformes (**Fig. 5A**).

La deuxième espèce récoltée et identifiée dans notre site d'étude est *Ph. trivittata*, espèce assez rare, en général. Elle est jaunâtre, brillante, avec trois bandes longitudinales brunes, s'étendant sur le pronotum, les élytres et l'abdomen ; les deux bandes latérales larges se réunissent en avant (**Fig. 5B**).

La tête de *Ph. trivittata* est de couleur jaune avec une bande brune entre les antennes. Les élytres du mâle presque rectangulaires, allongés, n'atteignent pas l'extrémité de l'abdomen alors que ceux de la femelle sont courts, tronqués et ne dépassent pas le 2^{ème} segment abdominal (**Fig. 5B**). La taille du mâle est de 5,5 mm et les élytres de 3,5 mm, tandis que la femelle est d'une taille qui varie entre 6 et 7 mm et des élytres de 2 mm (**Chopard, 1943**).

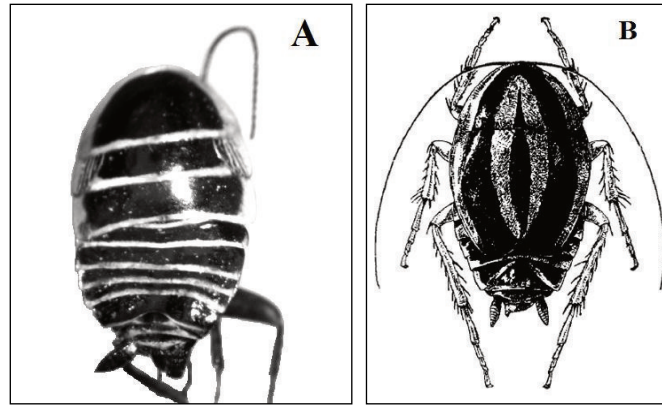

Figure 5. A- *Phyllodromica zebra* (adulte) / B- *Phyllodromica trivittata* (adulte)
(A- photo personnelle ; B- Schéma Chopard, 1951)
(B-

3.5. Variation des paramètres de diversité de peuplement des blattes :

La composition de la faune Blattoptère peut varier d'une région à une autre et la convenance de l'habitat dépend de nombreux facteurs biotiques et abiotiques (Rust *et al.*, 1995). Dans notre région d'étude, l'indice de Shannon est de 2,13 bits, cette valeur est proche de celle de la diversité maximale (2,81bits) qui indique un peuplement forestier diversifié (Dajoz, 1984). Selon Barbault, 1981 la valeur de l'Equitabilité (0,76) dépasse 0,5 ce qui signifie que la majorité des espèces sont en abondance sauf pour le genre *Dziriblatta*.

Tableau 1 : Abondance relative (F%) des espèces récoltées dans les pinèdes de Djelfa

Genres		Espèces	F%
<i>Loboptera</i>	49,24 %	<i>Loboptera diciptiens</i>	38,58
		<i>Loboptera ovolobata</i>	10,66
<i>Ectobius</i>	34,01 %	<i>Ectobius sp</i>	34,01
<i>Phyllodromica</i>	13,19 %	<i>Phyllodromica zebra</i>	8,12
		<i>Phyllodromica sp</i>	5,07
<i>Dziriblatta</i>	3,55 %	<i>Dziriblatta nigriventris</i>	1,52
		<i>Dziriblatta stenoptera</i>	2,03

4. CONCLUSION :

Dans les pinèdes du sud algérien (région de Djelfa), nous avons pu mettre en évidence l'existence de sept espèces de blattes: *Loboptera diciptiens*, *Loboptera ovolobata*, *Dziriblatta nigriventris*, *Dziriblatta stenoptera*, *Phyllodromica zebra* *Phyllodromica trivittata*, et *Ectobius sp*. Lors de cette étude, nous avons montré que la forêt de Djelfa est très riche en espèces, bien équilibrée puisque ces blattes sont présentes dans les litières forestières. Les effectifs restent fluctuants.

5. Remerciements :

A Monsieur BOHN Hurst (Muséum de Collection zoologique, Munich, Allemagne) pour son aide et sa disponibilité dans l'identification des espèces présentées dans cette étude.

6. Références Bibliographiques :

- Azzioui O., Es-Sgaouri A., Fennane M., 2000.-** Valeur écologique et biogéographie du genre *Genista* (L.) au Maroc. *Lagascalia*, 21 (2) : 263 – 278.
- Barbault C., 1981.-** Ecologie des populations et des peuplements. Ed. Masson, Paris, 200p.
- Berchiche T., 1986.-** Contribution à l'étude socio-économique de la forêt algérienne. Mémoire de Magister INA – Alger (Algérie). 254 pp.
- Bouachria O., 2005.-** Etude du cycle de développement de *Loboptera decipiens* (Dictyoptera : Blattellidae) dans les conditions contrôlées. Mémoire d'ingénieur. Université de Annaba (Algérie). 55 pp.
- Boyer S. & Rivault C., 2004.-** Life history traits of cockroaches in sugar-cane fields in Réunion (Blattodea : Blattellidae and Blabbaridae). *Oriental Insects*, 38 : 373-388.
- Chopard L., 1929.-** Note sur les Orthoptères du Hoggar. *Bull. Soc. Hist. Nat. Afr. N.* XX, 234-246, 1pl.
- Chopard L., 1943.-** Orthoptéroïdes de l'Afrique du Nord. Faune de l'empire Français. Ed. Librairie Larousse. Paris, 447 pp.
- Chopard L., 1951.-** Orthoptéroïdes. *Faune de France* 56. Office central de faunistique. 358 pp.
- Dajoz R., 1980.-** Ecologie des insectes forestiers .Ed Gauthier - Villars, Paris, 489 pp.
- Dajoz R., 1984.-** Les coléoptères ténébrionidés des déserts. *Cahiers des Naturalistes* 40 :25-67
- Dajoz R., 1998.-** Les insectes de la forêt ; Rôle et diversité des insectes dans le milieu forestier – Technique et documentation. ISBN 2743002549 : 594 pp.
- Gordon D. G., 1996.-** The compleat cockroach : a comprehensive guide to the most despised (and least understood) creature on earth. *Ten Speed Press. Berkeley.* 178 pp.
- Grandcolas P., 1998.-** The phylogeny of cockroach. Families a cladistic appraisal of morpho-anatomical data. *Canadian journal of Zoology*, 74 : 508-527.
- Grandcolas P., 2000.-** Description d'une nouvelle espèce de *Deropeltis* (Dictyoptera, Blattaria, Blattidae) et intérêt phylogénétique de la forme des paraprotectes femelles chez les blattes. *Zoosystema* 22 (4) : 807-813.
- Habbachi W., 2013.-** Etude des Blattellidae (Dictyoptera) : Essais Toxicologiques, Synergie et Résistance aux Insecticides et aux Biopesticides. Thèse de Doctorat. Université Badji Mokhtar Annaba. 170 pp.
- Koehlen P.G. & Patterson R.S.; 1987.-** The Asian roach invasion. *Natural History*, 96 (11): 28-35.
- Roth L.M. & Willis R.; 1960.-** The Biotic Association of cockroaches. Baltimore : *The Lord Baltimore Press.*
- Rust M.K., Owens J.M., Reiersen D.A., 1995.-** Understanding and Controlling the German Cocroache. *New York Oxford. Oxford University Press.*, 430 pp.
- S.A.D., 2013.** Subdivision agricole de Djelfa.
- Shannon C. & Weaver W., 1949.-** The mathematical theory of communication. University of Illinois Press, Urbana.

Etude comparative de la qualité physico-chimique et microbiologique du lait de vache et du lait camelin dans la wilaya de Ghardaïa

DEBOUZ A, GUERGUER L, HAMID OUDJANA A, HADJ SEYD AEK.

Département de Biologie, Faculté des sciences de la nature et de la vie et des sciences de la terre.

Université de Ghardaïa. Email : nadjah.oudjana2007@yahoo.fr

Résumé

Une étude comparative de la qualité physico-chimique et microbiologique des laits crus camelin et bovin issus du bétail de la wilaya de Ghardaïa est réalisée, les résultats montrent que le pH du lait camelin ($\text{pH}=6.51\pm 0.04$) est proche de celui du lait bovin ($\text{pH}=6.62\pm 0.13$). L'acidité du lait camelin ($17\pm 0.01^\circ\text{D}$) est pratiquement égale à celle du lait bovin ($18\pm 0.01^\circ\text{D}$). La densité du lait camelin (1.030 ± 0.01) est légèrement supérieure à celle du lait bovin (1.028 ± 0.01). La valeur du point de congélation du lait camelin (-0.555°C) est quasi-égale à celle du lait bovin (-0.558°C). La conductivité du lait varie largement en fonction de la température. L'extrait sec dégraissé du lait camelin égal à ($102.43\pm 0.4\text{g/l}$) ; il est élevé par rapport à celui du lait bovin ($94.47\pm 0.45\text{g/l}$). Les sels minéraux du lait camelin sont de l'ordre de ($7.56\pm 1.78\text{g/l}$), qui sont supérieurs à ceux du lait bovin ($6.73\pm 0.63\text{g/l}$). La matière grasse du lait camelin est de $29.83\pm 0.29\text{g/l}$, inférieure à celle du lait bovin ($35.66\pm 1.15\text{g/l}$). Le lactose du lait camelin ($43.12\pm 0.13\text{g/l}$) est plus faible que celui du lait bovin ($50.47\pm 2.06\text{g/l}$), la teneur en protéines du lait camelin égale à ($28.1\pm 0.12\text{g/l}$) est plus faible comparativement à celle du lait bovin ($34.97\pm 1.27\text{g/l}$). De même, les résultats bactériologiques obtenus révèlent que le lait camelin contient (3400 UFC/ml) de la FMAT (Flore Mésophile Aérobie Totale); elle est plus élevée par rapport à celle du lait bovin (2900 UFC/ml). On a aussi remarqué l'absence des *staphylocoques aureus* et des entérobactéries pathogènes dans les deux laits. De ce qui précède, il est à conclure que les laits camelin et bovin étudiés présentent une bonne qualité sur le plan physicochimique et microbiologique, le lait camelin reste le plus riche en matière de sel minéraux, l'extrait sec dégraissé et pauvre en graisse et lactose par rapport au lait bovin.

Mots clés : Etude comparative, qualité, lait cru, camelin, bovin, physico-chimiques, microbiologiques.

Abstract

A comparative study of the physicochemical and microbiological quality of raw milk camel and bovine, stemming from the cattle of the wilaya of Ghardaïa is realised. The results obtained show that the pH of the camel milk ($\text{pH}=6.51\pm 0.04$) is close to that of cattle milk ($\text{pH}=6.62\pm 0.13$). The Dornic acidity of camel ($17\pm 0.01^\circ\text{D}$), is similar to that of bovine milk ($18\pm 0.01^\circ\text{D}$). The density of the camel milk (1.030 ± 0.01) is slightly higher than that of bovine milk (1.028 ± 0.01). The value of the freezing point of camel milk (-0555°C); it is almost equal to that of bovine milk (-0558°C). The conductivity of the milk varies widely depending on the temperature. Solids not fat camel milk equal to ($102.43\pm 0.4\text{g/l}$); it is high in the bovine milk ($94.47\pm 0.45\text{g/l}$). The camel milk minerals are equal to ($7.56\pm 1.78\text{g/l}$), this value is higher than that in cow's milk ($6.73\pm 0.63\text{g/l}$). The camel milk fat which is $29.83\pm 0.29\text{g/l}$, is lower than that of cow's milk ($35.66\pm 1.15\text{g/l}$). The lactose in milk of camel is ($43.12\pm 0.13\text{g/l}$), it is lower than that of cattle milk ($50.47\pm 2.06\text{g/l}$). The protein content of camel milk equal to ($28.1\pm 0.12\text{g/l}$), it is lower to that of cattle milk ($34.97\pm 1.27\text{g/l}$). Also, the bacteriological results reveal that the camelin milk contains (3400 UFC/ml) of the FMAT (Total

Aerobic Mesophilic Flora) this count is higher than bovine milk (2900 UFC/ml). We also noticed the absence of *Staphylococcus aureus* and *Enterobactéria* pathogenic in both milk. Of what precedes, it is to conclude that milks studied camel and bovine present a good quality on the physico-chemical and microbiological plan, the camel milk remains the richest mineral salt, solids not fat and low in fat and lactose in relation to bovine milk.

Keywords: Comparative study, quality, raw milk, camel, cattle, Physico-chemical, microbiological.

Introduction :

Dans les pays africains, les produits laitiers jouent un rôle important dans l'alimentation humaine, notre pays est le plus important consommateur de lait au niveau maghrébin (BENDEROUICH, 2009). En plus, le lait occupe une place prépondérante dans la ration alimentaire des algériens, en regard de son contenu en énergie métabolisable, le lait présente une forte concentration en nutriments de base: des protéines de bonne qualité, des glucides, des lipides, des éléments minéraux et des vitamines avec une valeur énergétique de l'ordre de 700Kcal/l (SIBOUKEUR, 2007). Ainsi les laits sécrétés par les différentes espèces de mammifères présentent des caractéristiques communes et contiennent les mêmes critères de composants: eau, protéines, lactose, matière grasse et matières minérales. Malgré cela les proportions spécifiques de ces composants se varient largement d'une espèce à l'autre (CODOU, 1997).

La production de lait doit être sévèrement contrôlée en raison des risques éventuels qu'ils peuvent présenter pour la santé humaine. En effet, des souches pathogènes pour l'homme et l'animal, pouvant avoir acquis des résistances multiples aux antibiotiques, peuvent y proliférer. Une évaluation de la qualité hygiénique du lait permet de rechercher la microflore naturelle et des microorganismes pathogènes (SENOUSSI, 2011).

A l'image des pays en développement qui ont des productions à valoriser et à fructifier, notre pays, particulièrement la région du Ghardaïa qui a développé ces dernières années l'implantation de centres de collectes pour recueillir et transformer le lait de vache et le lait de chamelle, citons à titre d'exemple les laitières El Alouani, Ibnou.... Cette nouvelle orientation nécessite néanmoins une connaissance scientifique importante.

Dans ce cadre, nous avons procédé à une étude de la qualité physico-chimique et microbiologique du lait de vache et du lait de chamelle, tout en comparant celle-ci par rapport aux normes requises en faisant paraître la meilleure qualité entre ces deux laits.

Matériel et méthodes :

Matériel biologique :

Le matériel biologique est constitué du lait de vache de l'espèce « *Bostaurus* » provient d'usine de production de lait et des produits laitières El Alouani situé dans le quartier de Belghanem et l'autre du lait camelin de l'espèce « *Camelus dromedarius* » provient de laiterie Ibnou situé dans le quartier de Melika de la ville de Ghardaïa. Le lait a été collecté pendant la période des mois février, avril et mai de l'année 2014.

Techniques de prélèvements :

Au cours du prélèvement des échantillons, des instructions stérilisantes citées par (HOGAN et al., 1999) ont été suivies, afin de réduire le risque de contamination par les nombreux

microorganismes présents sur la peau et des trayons de mamelle, ainsi que sur les mains de l'échantillonneur. Après nettoyage des trayons avec une compresse de coton ou de gaze mouillée avec de l'alcool éthylique à 70 %, les premières gouttes du lait sont éliminées afin de diminuer le nombre de bactéries présentes dans le canal de chaque trayon. Ensuite le prélèvement du lait ce fait dans un tube stérile, incliné de façon à empêcher la pénétration des poussières, des pellicules et des poils et on commence par les trayons les plus rapprochés d'abord, puis les plus éloignés, le trayon est orienté à l'horizontale, avec la main droite et le tube est immédiatement rebouché après prélèvement d'un volume de 300 ml à 400 ml. Les prélèvements de lait sont placés dans une glacière munie d'accumulateurs de glace et sont acheminés aux laboratoires afin de les analyser.

Analyse physicochimique du lait camelin et bovin :

La partie pratique a été effectuée aux niveaux de trois laboratoires, situés dans la ville de Ghardaïa: laboratoire de contrôle de la qualité de l'institut national spécialisé de la formation professionnelle Mohamed chérif Massaàdia (INSFP) Noumirate, laboratoire de contrôle de la qualité de la laiterie Safi El Alouani localisé dans le quartier de Belghanem et le laboratoire d'Ibn Rochd situé au centre ville. Trois essais sont entrepris à fin de calculer la moyenne.

Les analyses physicochimiques réalisées sont :

-La mesure du pH qui s'effectue à une température du lait à 20°C sur un pH-mètre de type HANA. Un volume de 10ml du lait cru est mis dans un bécher, le bout de l'électrode du pH-mètre est immergé dans le lait. La valeur du pH s'affiche instantanément sur l'écran.

-La densité est mesurée à l'aide d'un thermo-lactodensimètre de type FUNK GERBER, le principe consiste à plonger le densimètre dans une éprouvette de 100 ml rempli de lait à analyser, lorsqu'il se stabilise, une lecture directe donne le résultat.

-L'acidité titrable par un titrage acido-basique, l'acide lactique est neutralisé par une solution d'hydroxyde de sodium NaOH (N/9) en présence de phénolphtaléine comme indicateur coloré.

-La teneur en matière grasse est déterminée par la méthode acido butyrométrique de Gerber (AFNOR, 1993) qui consiste en une attaque du lait par l'acide sulfurique et séparation par centrifugation en présence d'alcool isoamylique de la matière grasse libérée.

-La concentration en matière grasse, le taux de protéine, la concentration du lactose, le taux de sels minéraux, le point de congélation, la conductivité électrique, l'extrait sec non gras sont déterminés par l'analyseur LactoStar de type FUNKE GERBER, un nouvel appareil d'analyse du lait et ces dérivés avec calibrage du point zéro complètement automatique pour analyser le lait rapidement et exactement. LactoStar utilise un échantillon du lait de 12 ml, mis dans un bécher, le lait ensuite est aspiré dans les cellules de mesure au moyen d'une pompe. La teneur en matières grasses, ainsi que les SNG sont déterminés en utilisant les effets de mesure thermiques (RedBox). En outre, les protéines, le lactose, la densité et les minéraux sont déterminés à l'aide d'une deuxième cellule de mesure qui est équipée de technologies sensorielles combinées à l'aide de 4 longueurs d'onde optiques différentes. Le point de congélation est calculé sur la base des valeurs mesurées qui sont déterminées.

Analyse microbiologique du lait camelin et bovin :

Pour les analyses microbiologiques un dénombrement (exprimé en UFC: Unité Formant Colonie) de quelques flores bactériennes susceptibles d'évoluer ainsi qu'une recherche de

quelques bactéries pathogènes (*Staphylocoques aureus*, entérobactéries tel que : *Salmonella Shigella*, *Listeria monocytogenes*, *Clostridium botulinum*), dans les échantillons du lait de vache et celui de la chamelle ont été réalisés à fin d'évaluer la qualité microbiologique du lait.

Le dénombrement de la flore mésophile aérobie totale (FMAR) se fait sur le milieu de culture gélose nutritive dont les ensemencements sont réalisés par pipette pasteur en plaçant 1ml des dilutions : 10^{-3} , 10^{-2} , 10^{-1} et 10 successivement dans les boîtes de pétri qui contient le milieu gélosée liquide, puis on mélange soigneusement les boîtes de pétrie quelques minutes, ensuite on met les boîtes de pétri semi-ouvertes dans la zone stérile de bec de benzène pendant 15 mn pour solidifier le milieu. Enfin on place les boîtes de pétri dans l'étuve à 37°C pendant 72h.

La sélection des *Staphylococcus sp* se fait dans un milieu de Chapman qui permet une orientation pour l'identification de l'espèce *Staphylococcus aureus*. Le milieu de culture est coulé dans les boîtes de pétri, puis on prélève 0.1 ml des dilutions 10^{-3} , 10^{-2} , 10^{-1} et 10 successivement, on les introduit dans les boîtes de pétri, l'ensemencement se fait par pipette de Pasteur. L'incubation est réalisée à l'étuve 37°C pendant 48 h. Les colonies de staphylocoques positifs sont entourées d'une zone jaune brillante tandis que les colonies de staphylocoques non pathogènes présentent un halo rouge pourpre.

La sélection des entérobactéries pathogènes, tel que : *Salmonella Shigella*, *Listeria monocytogenes*, *Clostridium botulinum*, a été effectué dans le milieu de Hektoen, à l'aide d'un étaleur ou pipette pasteur en verre flambé et stérile, on pipette 0.1ml des dilutions 10^{-3} et 10^{-2} , 10^{-1} et 10 successivement sur toute la surface de boîte de pétri contenant le milieu de culture. Les boîtes sont incubées à 37°C pendant 48h.

Résultats et discussion

Analyse physicochimique du lait bovin et du lait de chamelle:

Les résultats relatifs aux analyses physicochimiques sont regroupés dans le tableau (1), la valeur moyenne du pH du lait cru de chamelle est égale à 6.51 ± 0.04 , alors que celle du lait camelin est de 6.62 ± 0.13 . Les valeurs du pH relevées dans la présente étude se rapprochent de celles rapportées par certains auteurs tels que CHETHOUNA (2011) qui a enregistré un pH égal à 6.37 ± 0.06 et SIBOUKEUR (2007) qui a enregistré un pH égal à 6.31 ± 0.15 . La teneur élevée en vitamine C dans le lait serait à l'origine du pH bas, le taux de vitamine C dans le lait camelin est plus élevé que celui du lait bovin, ce qui signifie que le lait camelin serait légèrement plus acide que le lait bovin. Par ailleurs, le pH bas du lait camelin peut être attribué à la forte concentration en acide gras volatils (CHETHOUNA, 2011).

Ainsi les échantillons du lait de vache cru analysés présentent une acidité titrable de l'ordre de $18 \pm 0.00^\circ\text{D}$. Cette valeur est élevée d'un degré par rapport à celle du lait camelin qui est de l'ordre de $17 \pm 0.00^\circ\text{D}$. Cependant, d'autres auteurs signalent que l'acidité varie entre 15°D et 18°D tel que (CHETHOUNA, 2011) qui rapporte une valeur proche pour le lait camelin qui est de $18^\circ\text{D} \pm 0.79$. SAWAYA et al. (1984) a signalé une valeur de 15°D pour le lait de vache. Le lait camelin se caractérise par un effet tampon plus prononcé par rapport au lait bovin, cela permet d'expliquer pourquoi l'acidité du lait camelin est plus faible que celle du lait bovin bien que leurs pH soient comparables (SIBOUKEUR et SIBOUKEUR, 2012).

La densité est de l'ordre de 1.028 ± 0.00 pour le lait bovin, qui est légèrement inférieure à celle déterminée pour le lait camelin 1.030 ± 0.00 . Les deux valeurs sont conformes à la norme de densité

dans la fourchette 1.028 à 1.033 (BOUBEZARI, 2010). La densité dépend de la teneur en matière sèche, en matière grasse, de la température et du régime alimentaire de l'animal.

Le taux de matière grasse obtenus par la méthode de butyromètre est égale à 35.66 ± 1.15 g/l, cette valeur paraît supérieure comparativement à celle du lait camelin qui est de l'ordre de 29.83 ± 0.29 g/l. Les normes obtenues se situent dans la fourchette des travaux rapportés par SIBOUKEUR (2007) pour le lait de chamelle 28g/l et lait de vache 37g/l. Les lipides sont les composants du lait les plus variables quantitativement et qualitativement, ils dépendent de la race, le rang de la traite, qui influe sur le taux de matière grasse.

Ainsi les résultats montrent que le lait bovin contient 34.97 ± 1.27 g de protéines /l, alors que le lait camelin contient 28.1 ± 0.1 g de protéines /l. La concentration des protéines laitières varie selon la saison, le stade de lactation et le nombre de mises en bas.

La teneur moyenne en lactose du lait bovin cru est égale à 50.47 ± 2.06 g/l. Cette teneur dépasse celle du lait camelin de 7 unités (43.12 ± 0.13 g/l). La teneur en lactose du lait camelin semble dépendre non seulement de la race mais aussi du stade de lactation et de l'état d'hydratation. Elle est faible pendant les premières heures qui suivent le vêlage et subit une augmentation de 36 % de la teneur initiale, 24 heures après. Une diminution de 37 % de la teneur initiale a été constatée en cas de déshydratation des chameaux (CHETHOUNA, 2011).

Le lait de chamelle collecté donne une valeur moyenne de sels minéraux de l'ordre de 7.56 ± 1.78 g/l, cette valeur est nettement supérieure, presque le double, par rapport à celle du lait de vache 6.73 ± 0.63 g/l. La composition minérale est variable selon les espèces, les races, le moment de lactation et les facteurs de zootechniques. D'après YAGIL 1985 ; le taux de sels minéraux du lait varie dans une large gamme de mesure, selon l'apport alimentaire, il est plus faible dans le lait d'animaux déshydratés.

L'extrait sec dégraissé chez la vache, est de 94.47 ± 0.45 g/l alors que le lait camelin présente une valeur très élevée 102.43 ± 0.46 g/l. La teneur en matière sèche du lait varie en fonction du stade de lactation. Ainsi, elle diminue durant le mois suivant le vêlage, puis augmente suite à l'accroissement de taux de matière grasse et azotée (BENGUETTAIA et LEMLEM, 2013).

La valeur moyenne du point de congélation de lait de vache est égale à -0.558°C , elle est supérieure à celle du lait camelin -0.555°C . Le point de congélation prend une moyenne d'environ -0.55°C , tout dépend, des variations saisonnières ; de la race et la région de production. Il est à noter que l'acidification du lait ou l'adition de sels minéraux abaissent le point de congélation (CODOU, 1997).

La conductivité des deux laits mesurée à la température 31°C est de l'ordre de 27.39 mS pour le lait bovin, cette valeur est nettement différente à celle du lait camelin 33.43. Selon CODOU. (1997), la conductivité du lait d'un animal sain est en général comprise entre 4 et 5.5 mS à 25°C .

Tab.01: Analyse comparative des paramètres physico-chimiques du lait camelin et du lait bovin collectés.

	Lait bovin		Lait camelin	
	Valeur	(CONTE, 2008), (LEYMARIOS, 2010).	Valeur	(CHETHOUNA ,2011) (MAMI, 2013)
pH a 20°C	6.62±0.13	6.6-6.8	6.51±0.04	6.65
Acidité °D	18 ±0.00	15-18	17±0.00	17
Densité	1.028±0.00	1.028-1.03	1.030±0.00	1.032
Matière grasse g/l	35.66±1.15	24-55	29.83±0.29	35
Protéine g/l	34.97±1.27	35	28.1±0.1	36
Lactose g/l	50.47±2.06	50	43.12±0.13	50
Sels minéraux g/l	6.73±0.63	7.2	7.56±1.78	6-8.6
Extrait sec dégraissé g	94.47±0.45	132	102.43±0.4	140
Point de congélation °C	-0.558	-0.55	-0.555	-0.55
Conductivité électrique mS	27.39 à 31°C	4.5 à25°C	33.43 à 31°C	4.5 à25°C

Analyse microbiologique du lait bovin et du lait de chamelle :

Les résultats d'analyse microbiologique du lait bovin et du lait de chamelle sont présentés dans le tableau 02. Il ressort que le lait analysé contient un nombre considérable de colonies bactériennes, bien visibles, de l'ordre de 29×10^2 UFC/ml pour le lait bovin et 34×10^2 UFC /ml pour le lait camelin, on note aussi la présence de quelques moisissures seulement dans le lait de vache, alors qu'elles sont absentes dans le lait de chamelle.

Ces résultats indiquent que les échantillons du lait de chamelle analysés sont plus chargés en micro-organismes que le lait de vache. Selon de nombreux auteurs, comme FARAH (1993) et FAYE (1997), le lait de chamelle a des propriétés antibactériennes élevées qui lui assurent une bonne conservation au frais, sans fermentation immédiate, par rapport au lait de vache. Il est à noter que le niveau moyen de la flore mésophile aérobie totale est plus faible en hiver qu'en été. CALVO et OLANO (1992) signalent que quand le lait est collecté sous des conditions hygiéniques convenables, sa flore totale ne dépasse pas 10^3 à 10^4 UFC/ml, ainsi la réglementation nationale s'accorde sur le fait qu'une charge supérieure à 10^5 UFC/ml signifie une contamination importante (AGGAD et al., 2009). Le faible nombre de germes totaux est le résultat du bon état de santé, des propriétés intrinsèques et de la très bonne position anatomique naturelle de la mamelle.

Tab. 02 : Résultats relatifs aux analyses bactériologiques du lait camelin et du lait bovin.

Micro-organismes	Lait de vache	Lait de chamelle	Normes nationales (AGGAD et al., 2009).
Flore totale UFC/ml	2900	3400	5000
<i>Staphylococcus aureus</i>	Absence	Absence	Absence
<i>Entérobactéries</i>	Absence	Absence	Absence

Les résultats relatifs à l'analyse bactériologique, indiquent une absence totale de germes *Staphylococcus aureus*, dans toutes les dilutions des laits collectés. Selon GHAZI et NIAR, (2011), les quantités de *S. aureus* excrétées dans le lait des quartiers infectés peuvent être considérables, de 10^3 à 10^5 bactéries/ml en moyenne, mais pouvant atteindre 10^6 bactéries/ml en cas d'infection sub-clinique et jusqu'à 10^8 bactéries/ml en cas d'infection clinique, il est en rapport avec l'état de santé d'animal, les conditions hygiéniques de la traite, et d'éventuelles contamination.

Conclusion

Le lait cru de chamelle est plus acide et plus dense que le lait de vache, par contre le lactose, les protéines et la matière grasse du lait de vache sont élevés en comparaison à ceux du lait de chamelle, tandis que l'extrait sec dégraissé et les sels minéraux du lait bovin sont inférieurs par rapport au lait camelin, le point de congélation est similaire pour les deux laits.

Du point de vue microbiologique, Les résultats de dénombrement de la FMAT montrent que le lait camelin possède des germes bactériens élevés par rapport à celles du lait bovin. Ainsi la recherche des germes pathogènes y compris les *Staphylococcus aureus* et les entérobactéries tels que: *Shigella*, *Clostridium botulinum*, *Listeria monocytogenes* indique une absence totale des colonies bactériennes dans tous les échantillons analysés, la majorité des valeurs obtenues des échantillons prélevés répondent aux normes de qualité présentées par différents auteurs.

Références bibliographiques

- 1) **AFNOR** (Association Française de Normalisation), 1993.-Contrôle de la qualité des produits alimentaires : lait et produits laitiers : analyses physicochimiques. Ed. La Défense, 4e éd, Paris, 581 p.
- 2) **AGGAD H., MAHOUZ F., AHMED AMMAR Y., KIHAL M., 2009.**- Evaluation de la qualité hygiénique du lait dans l'ouest algérien, Revue Méd. V, N° 16012, Oran:591 ,593.
- 3) **BENDEROUICH B., 2009.**- La kémaria: un produit du terroir à valoriser, mémoire d'ingénieure, université Kasdi Merbah, Ouargla, Algérie, p17.
- 4) **BENGUETTAIA H., LEMLEM Y., 2013.**-Caractérisation physicochimique et biochimique du lait camelin collecté localement en mi de lactation, mémoire de master, université Kasdi Merbah, Ouargla, Algérie, p25.
- 5) **BOUBEZARIM.T., 2010.**-Contribution a l'étude des caractéristiques physicochimiques et mycologiques du lait chez quelques races bovines, ovines et caprines dans quelques élevages de la région de Jijel, Mémoire de magister ,université Mentouri, faculté des sciences , Constantine, Algérie ,p 4,13,21.
- 6) **CALVO MM., OLANO A., 1992.**- Thermal treatments of goat's milk, Rev. Esp. Cienc. Tecnol. Aliment, Vol. 32, Espagne: 139,152.
- 7) **CHETHOUNA F., 2011.**-Etude des caractéristiques physico-chimiques, biochimiques et la qualité microbiologique du lait camelin pasteurise, en comparaison avec le lait camelin cru ; mémoire de magister, université Kasdi Merbah, Ouargla, Algérie, p7, 26.
- 8) **CODOU L.M., 1997.**- Etude des fraudes du lait cru : mouillage et écrémage ; mémoire de doctorat,université Cheikh Anta Diop –Dakar, Sénégal, p 5,18.
- 9) **CONTE S., 2008.**-Evolution des caractéristiques organoleptiques, physico-chimiques et microbiologiques du lait caille traditionnel, mémoire de diplôme, université Cheikh Anta Diop de Dakar, Sénégal, p2, 3.
- 10) **FARAH Z., 1993.**- Composition and Characteristics of Camel Milk ; review. *J. Dairy Res.*, Vol. 60, Cambridge, Grande Bretagne: 603- 626.
- 11) **FAYE B. (1997)** : Guide de l'élevage du dromadaire, Ed. Sanofi, Libourne, France, p22.
- 12) **GHAZI KH., NIAR A., 2011.**-Qualité hygiénique du lait cru de vache dans les différents élevages de la Wilaya de Tiaret, articles originaux, université Ibn-Khaldoun de Tiaret, Algérie, p194, 195.
- 13) **HOGAN J.S., GONZAIES R.N., OLIVIERS S.P., PANKEY J.W., SMITH K. L., 1999.**- Laboratory hand book on bovine mastitis, 2nd édition, National mastitis council, Madison, USA: 222p.
- 14) **LEYMARIOS F. C., 2010.**-qualité nutritionnelle du lait de vache et de ses acides gras. Voies d'amélioration par l'alimentation, thèse pour le doctorat vétérinaire, école nationale vétérinaire d'Alfort. Paris, France, p15.

- 15) **MAMI A., 2013.**-Recherche des bactéries lactiques productrices et bactériocines à large spectre d'action vis-à-vis des germes impliqué dans les toxi-infections alimentaires en Algérie, thèse du doctorat, université d'Oran, Algérie, p5,6,7.
- 16) **SAWAYA W.N., KALIL J.K., AL-SHALHAT A., AL-MOHAMED H., 1984.**- Chemical composition and nutritional quality of camel milk Rev.J. Food Sci., Vol. 49 (3), Chicago, USA: 49- 747.
- 17) **SENOUSSI CH., 2011.**-Les protéines sériques du lait camelin collecte dans trois régions du sud algérien : essay de séparation et caractérisation de la fraction proteose peptone, mémoire de magister, université Mouloud Mammeri de Tizi ousou, Algérie, p 3 ,20.
- 18) **SIBOUKEUR O., 2007.**-Etude du lait camelin collecte localement : caractéristiques physico-chimiques et microbiologiques ; aptitudes a la coagulation, thèse de doctorat, institut national agronomique El-Harrach-Algérie, p 22.
- 19) **SIBOUKEUR A., SIBOUKEUR O., 2012.**-Caractéristiques physico-chimiques et biochimiques du lait de chamelle collecte localement en comparaison avec le lait bovin, Annales des Sciences et Technologie, université Kasdi Merbah, novembre, Vol 4(2), Ouargla, Algérie, p104.
- 20) **YAGIL R., 1985.**-The Desert camel; comparative physiological adaptation. Ed KARGER, Berlin, Allemagne, p 80.

Diversité et utilisation des plantes spontanées du Sahara septentrional algérien dans la pharmacopée saharienne. Cas de la région du Souf

BOUALLALA M¹, BRADAI L¹ et ABID M²

1- *Lab. Bio-ressources sahariennes : préservation et valorisation, Fac. des sciences de la nature et de la vie, Univ Ouargla, Algeria.*

Alim39hammed@yahoo.fr ; bradai_l@yahoo.fr

2- *Département des sciences biologiques, Faculté sciences de la nature et de la vie, Université Kasdi-Merbah Ouargla*

Résumé _

Le but de ce travail est de mettre en évidence la diversité et l'utilisation des plantes spontanées dans la pharmacopée traditionnelle saharienne. Pour cela soixant-dix enquêtes ont été effectuées dans la région d'El Oued. Les résultats obtenus ont permis d'identifier 22 espèces médicinales appartenant à 21 genres et 16 familles. La famille la plus importante est celle des *Asteraceae*, représentée par 05 espèces. Les feuilles, la partie aérienne et les tiges sont les parties les plus utilisées. Le mode de préparation le plus pratiqué pour préparer les remèdes est la décoction. La plupart des plantes sont utilisées pour le traitement des pathologies digestives (12 plantes), le diabète (10 plantes) et les algies diverses (09 plantes). Les résultats obtenus constituent une base de données pour chercher les principes actifs dans les plantes médicinales sahariennes.

Mots clés : phytothérapie, biodiversité, plantes spontanées, pharmacopée saharienne, Souf, Algérie

Diversity and use of the spontaneous plants of the northern Algerian Sahara in the Saharan pharmacopoeia. Case of the region the Souf

Abstract _

The purpose of this work is the understanding of the diversity and use of the spontaneous plants in the Saharan traditional pharmacopoeia. For this seventy surveys were repaired in the region of El Oued. The results have identified 22 medicinal species belonging to 21 genera and 16 families. The most important family is *Asteraceae*, represented by 05 species. The leaves, stems and aerial parts are the parts most commonly used and the most practiced mode of prepare remedies is the decoction method. Most plants are used for the treatment of digestive pathology (12 plants), diabetes (10 plants) and various pains (09 plants). The results constitute a database for the search for active principles in the Saharan medicinal plants.

Key words: phytotherapy, biodiversity, spontaneous plants, Saharian pharmacopoeia, Souf, Algeria

Introduction

Les ressources végétales spontanées constituent jusqu'à ce jour une source d'intérêt primordial pour l'homme et ses besoins. Elles représentent aussi un phytomédicament appréciable par la population de certains pays du Monde et surtout les pays en voie de développement (Tabuti et al., 2003). En Afrique, la médecine traditionnelle contribue à la satisfaction des besoins en matière de santé de plus de 80% de la population (Rukangira, 1997). Ces ressources comptent environ 500.000 espèces de plantes sur Terre, dont 80.000 possèdent des propriétés médicinales (Quyou 2003 *In* Benkhniq et al., 2011).

Le Sahara septentrional, avec sa grande superficie, compte environ 500 espèces de plantes spontanées (Ozenda, 19991), dont une partie reste utilisée par la population comme plantes d'intérêts médicinales (Maiza et al., 1993).

Dans le Sahara septentrional algérien, ces plantes médicinales sont très peu étudiées du point de vue ethnobotanique. Les travaux réalisés sont localisés dans les régions de Ouargla et Ghardaia (Maiza et al., 1993 ; Ould El Hadj et al., 2003 ; Chehma et Djebbar, 2008 et plus récemment Hadjaiji et Derridj, 2013 et Kemmassi et al., 2014). C'est dans cette optique que s'inscrit ce travail qui vise essentiellement la mise en évidence de l'importance relative liée à l'utilisation des plantes spontanées sahariennes en pharmacopée traditionnelle dans la région de Souf.

1. Matériel et méthodes

1.1 Choix des zones d'étude

Dans cette étude, nous avons choisi trois zones les plus représentatives de la région d'étude. Cela a été fait sur la base de la présence de toutes les catégories de la population qui utilisent les plantes médicinales (les herboristes, les tradipraticiens et les autres). Les trois zones concernées par cette étude sont : la commune d'El Oued, la commune d'Oued El Alenda et la commune Mih Ouensa.

1.2 Enquêtes

Les enquêtes sur terrain ont été menées pendant l'année 2014, auprès de la population concernée. Pour ce faire 70 fiches d'enquêtes ont été remplies, divisées entre 07 herboristes, 04 tradipraticiens et 59 autres personnes utilisant les plantes spontanées en thérapie traditionnelle.

Chaque fiche d'enquête contient les informations suivantes : Le numéro de la fiche, la commune, des informations personnelles (l'âge, le sexe, le niveau scolaire et la catégorie) et des informations sur les plantes médicinales utilisées (nom vernaculaire, nom scientifique, partie utilisée, méthode d'utilisation, et les maladies traitées).

La détermination des espèces recensées a été réalisée grâce aux clés suivantes : Flore du sahara (Ozenda, 1991) ; Nouvelle flore d'Algérie et des régions désertiques méridionales de Quézel et Santa (1962, 1963), tomes I et II et Petite flore des régions arides du Maroc occidental (Nègre 1961-1962), tomes I et II. Les résultats obtenus sont traités de plusieurs façons qui sont : l'utilisation des plantes selon le sexe, l'âge, le niveau d'étude et l'analyse de la flore recensée.

2. Résultats et discussion

2.1 Utilisation des plantes selon le sexe, l'âge et le niveau d'étude

Les résultats obtenus ont montré que les femmes utilisent beaucoup plus les plantes médicinales que les hommes (femmes 72.86% et homme 27.14 %). Ces valeurs confirment les résultats obtenus dans d'autres travaux sur l'utilisation des plantes médicinales (Mehdioui et Kahouadji, 2007 ; Lahsissene et Kahouadji, 2010 ; Salhi et al., 2010 ; Benkhniqne et al., 2011 ; Azzi, 2013 ; Benlamdini et al., 2014 ; El Hafian et al., 2014)

Selon l'âge, nous avons remarqué que les personnes âgées de 41 à 60 ans utilisent beaucoup plus les plantes médicinales (55.71%) que les personnes jeunes (âgées de 20 à 40 ans), avec un taux de 30%. Ainsi, les personnes les plus âgées (plus de 60 ans) utilisent les plantes médicinales avec un taux de 14.29 %. En effet, l'utilisation des plantes médicinales chez les personnes les plus âgées ne représente pas une grande valeur sur le plan thérapeutique (Benkhniqne et al., 2011).

Selon le niveau d'étude, nous notons que les personnes ayant le niveau secondaire utilisent beaucoup les plantes médicinales (38.57%). Les personnes ayant le niveau primaire occupent la deuxième place avec un taux de 24.29 %. Les analphabètes et les universitaires représentent respectivement 20% et 17.14% des individus enquêtés.

2.2 Diversité des plantes médicinales utilisées dans la région d'étude

Dans la présente étude, nous avons recensé 22 espèces végétales spontanées utilisées dans la région d'El Oued, ces plantes appartiennent à 16 familles botaniques réparties en 21 genres (tableau 01).

Tableau 1: Liste des plantes spontanées médicinales de la région d'El Oued

Nom vernaculaire	Famille	Nom scientifique
Chendgoura	<i>Lamiaceae</i>	<i>Ajuga iva (L.) Schreb</i>
Damrane	<i>Amaranthaceae</i>	<i>Traganum nudatum Del.</i>
Oum driga	<i>Apiaceae</i>	<i>Ammodaucus leucotrichus Coss. Dur.</i>
Nouged	<i>Asteraceae</i>	<i>Anvillea radiata Coss. Dur.</i>
Dgouft	<i>Asteraceae</i>	<i>Artemisia campestris L.</i>

Chih	<i>Asteraceae</i>	<i>Artemisia herba alba</i> Asso.
Guertoufa	<i>Asteraceae</i>	<i>Matricaria pubescens</i> Def.
Arar	<i>Cupressaceae</i>	<i>Juniperus phoenicea</i> L.
Lebina	<i>Euphorbiaceae</i>	<i>Euphorbia guyoniana</i> Boiss et Reut.
chouk jmal	<i>Fabaceae</i>	<i>Alhagi graecorum</i> Boiss.
Gaada	<i>Asteraceae</i>	<i>Pentzia monodiana</i> Maire
Sedra	<i>Rhamnaceae</i>	<i>Zizyphus lotus</i> L.
Bougriba	<i>Zygophyllaceae</i>	<i>Zygophyllum album</i> L
Hadaj	<i>Cucurbitaceae</i>	<i>Colocyntis vulgaris</i> (L) Scrad
Drin	<i>Poaceae</i>	<i>Aristida pungens</i> Desf.
Harmel	<i>Zygophyllaceae</i>	<i>Peganum harmala</i> L.
Fagous lehmir	<i>Fabaceae</i>	<i>Astragalus gombo</i> Coss. et DR.
Kebbar	<i>Caparidaceae</i>	<i>Capparis spinosa</i> L.
Tarfa	<i>Tamaricaceae</i>	<i>Tamarix gallica</i> L.
Tazia	<i>Liliaceae</i>	<i>Asphodelus tenuifolius</i> Cav.
Fijel	<i>Rutaceae</i>	<i>Ruta tuberculata</i> Forsk.
Khebize	<i>Malvaceae</i>	<i>Malva parviflora</i> L.

La famille la plus utilisée dans la pharmacopée traditionnelle de la région d'étude est celle des *Asteraceae* (05 espèces). Cette forte utilisation des *Asteraceae* a été notée dans les travaux

réalisés dans le Sahara septentrional algérien (Oueld El Hadj et al., 2003 ; Chehma et Djebar, 2008 ; Hadjaiji et Derridj, 2013).

2.3 Aspects ethnobotanique et médicinale

2.3.1 Parties utilisées

Au total, sept (07) parties de plantes médicinales recensées sont utilisées dans la pharmacopée saharienne de la région de Souf. Ces parties sont les feuilles, les tiges, la partie aérienne, les graines, les fruits, les fleurs et les racines. L'importance d'utilisation de ces parties est variée, présentant une large gamme allant de 03.12 % à 37.50% (figure 01). Les feuilles sont les plus utilisées avec un pourcentage de 37.50%, les tiges et la partie aérienne occupent la deuxième position avec un pourcentage de 18,75 % pour chacune ; les graines avec 09,38 %, puis les fruits et les fleurs avec 06,25 % pour chacun, enfin les racines représentées par le taux le plus faible (03,12 %). La majorité des travaux réalisés dans le domaine des plantes médicinales (Oueld El Hadj et al., 2003 ; Mehdioui et Kahouadji, 2007 ; Lahsissene et Kahouadji, 2010 ; Salhi et al., 2010 ; Benkhniq et al., 2011 ; Benlamdini et al., 2014 ; El Hafian et al., 2014 ; Kemassi et al., 2014) ont montré que les feuilles représentent la partie la plus utilisée pour traiter les diverses maladies. En effet, les feuilles sont les plus utilisées parce qu'elles sont le siège des réactions photochimiques et métaboliques ainsi que le réservoir de la matière organique qui en dérivent (Chamouleau, 1979), et aussi sont l'organe végétal la plus facile à récolter (Bistindou, 1986).

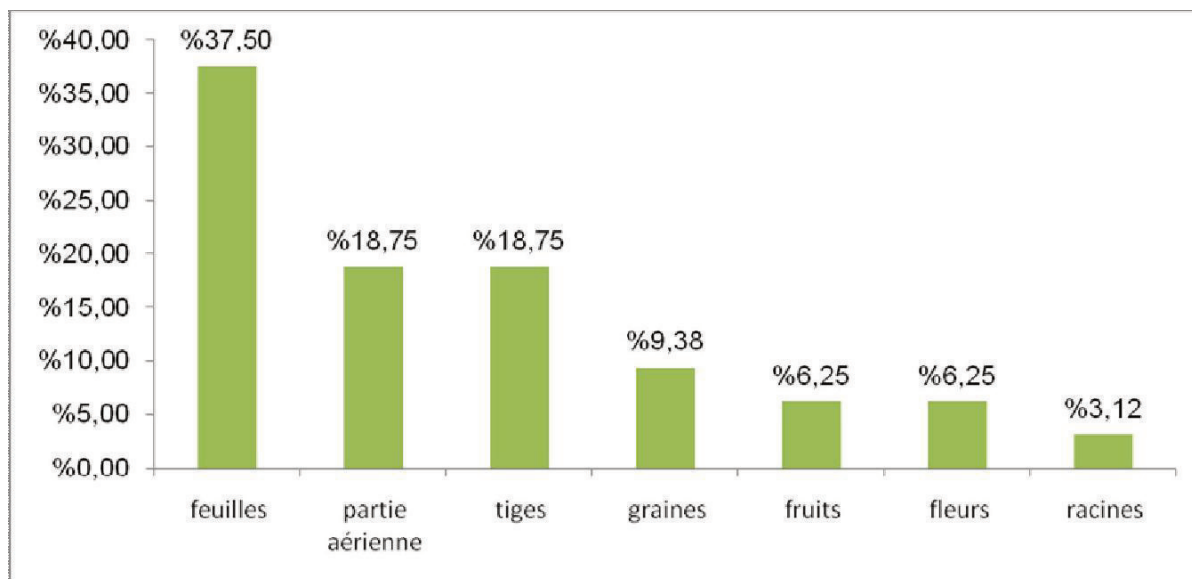

Figure 01 : Utilisation des plantes médicinales selon la partie utilisée

2.3.2 Modes d'utilisation

Pour traiter les maladies, diverses modes des préparations des drogues sont employées à savoir la décoction, la poudre, l'infusion, les compresses, la pommade et la macération (figure 02). La décoction et la poudre sont les modes les plus utilisables avec 32.73 % et 29.09 %,

puis l'infusion avec 18.18 % ; le cataplasme avec 9.09%, ensuite la pommade avec 7.27% et en dernière position la macération et la compresse avec 01.82 % pour chacune. Ces chiffres confirment les résultats qui ont été obtenus par divers auteurs (Benkhighe et al., 2011 ; Benlamdini et al., 2014 ; El Hafian et al., 2014). En effet, selon Oued El Hadj et al. (2003) l'administration orale, qui regroupe la majorité des modes de préparation : infusion, macération, décoction, poudre interne, est la plus préconisée. Selon Salhi et al. (2010), les utilisateurs cherchent toujours la méthode la plus simple pour préparer les phytomédicaments.

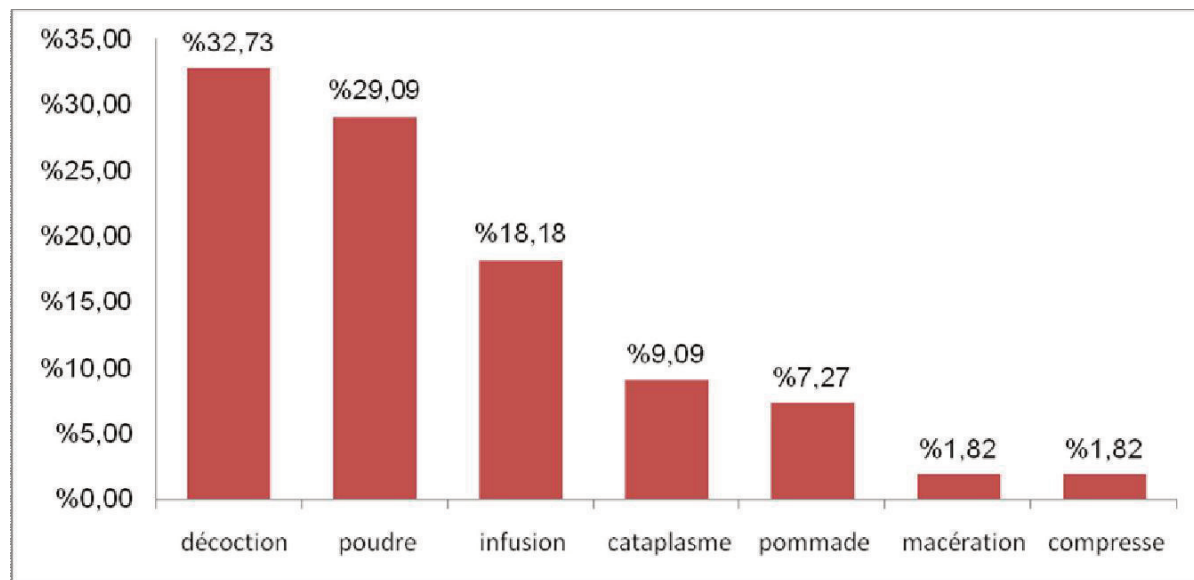

Figure 02 : Importance des plantes médicinales selon le mode de préparation

2.3.3 Maladies traitées par les plantes médicinales

L'analyse des résultats obtenus nous a permis de recenser les diverses maladies traitées par les plantes médicinales utilisées dans la région de Souf qui sont la pathologie digestive, les algies diverses, le diabète, les affections internes, les dermatoses, la pathologie broncho-pulmonaire, La pathologie féminine et les piqûres de scorpion.

La majorité des plantes sont utilisées pour le traitement de la pathologie digestive (12 plantes) à savoir : *Artemisia campestris*, *Ajuga iva*, *Ammodaucus leucotrichus*, *Artemisia herba alba*, *Matricaria pubescens*, *Juniperus phoenicea*, *Pentzia monodiana*, *Zizyphus lotus*, *Colocytis vulgaris*, *Aristida pungens*, *Asphodelus tenuifolius*, *Malva parviflora*.

Le diabète est traité par l'utilisation de 10 plantes qui sont : *Ajuga iva*, *Traganum nudatum*, *Ammodaucus leucotrichus*, *Anvillea radiata*, *Artemisia herba alba*, *Euphorbia guyoniana*, *Zygophyllum album*, *Colocytis vulgaris*, *Peganum harmala*, *Astragalus gombo*.

Les algies diverses sont traitées par 09 plantes qui sont : *Ajuga iva*, *Traganum nudatum*, *Artemisia herba alba*, *Zygophyllum album*, *Colocytis vulgaris*, *Peganum harmala*, *Capparis spinosa*, *Ruta tuberculata*, *Alhagi graecorum*.

Les affections internes sont traitées par 06 plantes : *Artemisia campestris*, *Ajuga iva*, *Ammodaucus leucotrichus*, *Artemisia herba alba*, *Matricaria pubescens*, *Peganum harmala*.

Les dermatoses sont traitées aussi par 06 plantes : *Euphorbia guyoniana*, *Zygophyllum album*, *Colocytis vulgaris*, *Peganum harmala*, *Tamarix gallica* *Ruta tuberculata*

La pathologie broncho-pulmonaire est traitée par 05 plantes : *Artemisia campestris*, *Anvillea radiata*, *Artemisia herba alba*, *Matricaria pubescens*, *Capparis spinosa*.

La pathologie féminine est traitée par 05 plantes : *Artemisia campestris*, *Matricaria pubescens*, *Zizyphus lotus*, *Peganum harmala*, *Ruta tuberculata*.

Finalement les piqûres de scorpion sont traitées seulement par 04 plantes : *Artemisia campestris*, *Euphorbia guyoniana*, *Zygophyllum album*, *Peganum harmala*.

Généralement, les maladies les plus traitées par les espèces médicinales sont la pathologie digestive, le diabète et les algies diverses avec respectivement 21.05%, 17.54 et 15.79%. Par contre, les maladies les moins traitées sont les affections internes, les dermatoses, la pathologie broncho-pulmonaire, la pathologie féminine et en dernière position les piqûres de scorpion avec respectivement 10.53%, 10.53%, 08.77%, 08.77% et 07.02%. Ces valeurs sont comparables aux résultats trouvés par Oueld El Hadj et al. (2003) où la pathologie digestive est la maladie la plus traitée. Cette ressemblance est expliquée par le fait que la population de la région d'El Oued et celle de la région de Ouargla partagent les mêmes connaissances vis-à-vis l'utilisation plantes médicinales. En effet, les deux régions sont géographiquement voisines et appartiennent tous les deux au Sahara septentrional algérien.

Conclusion

Malgré le développement de l'industrie des médicaments d'origine chimique, il reste encore des populations qui préfèrent l'utilisation des plantes médicinales pour soigner les diverses maladies. Dans ce travail, nous avons pu identifier 22 espèces végétales spontanées utilisées dans la pharmacopée traditionnelle de la région de Souf. Ces plantes attirent l'attention des femmes qui connaissent mieux leur valeur et leurs effets thérapeutiques que les hommes. Ils les utilisent par différents modes afin de traiter les maladies existantes dans leur région. En effet, il est nécessaire et important de sauvegarder les connaissances phytothérapeutiques de la population du Sahara septentrional algérien parce qu'elles font partie du patrimoine naturel et culturel qui mérite d'être valoriser.

Références bibliographiques

- Azzi R., 2013.- Contribution à l'étude de plantes médicinales utilisées dans le traitement traditionnel du diabète sucré dans l'Ouest algérien : enquête ethnopharmacologique ; Analyse pharmaco-toxicologique de Figuier (*Ficus carica*) et de coloquinte (*Citrullus colocynthis*) chez le rat Wistar. Thèse de Doctorat. Université Abou Bekr Belkaid –Tlemcen. 179P.
- Benkhigne O., Zidane L., Fadli M., Elyacoubi H., Rochdi A. ET Douira A., 2011.- Etude ethnobotanique des plantes médicinales dans la région de Mechraa Bel Ksiri (Région du Gharb du Maroc). Acta Bot. Barc. 53, 191-216.
- Benlamdini N., Elhafian M., Rochdi A. ET Zidane L., 2014.- Étude floristique et ethnobotanique de la flore médicinale du Haute Moulouya, Maroc. Journal of Applied Biosciences 78:6771 – 6787.
- Bitsindou M., 1986.- Enquêtes sur la phytothérapie traditionnelle à Kindamba et Odzala (Congo) et analyse de convergences d'usage des plantes médicinales en Afrique centrale. Thèse de Doctorat. Univ. Libre de Bruxelles. 482 p.
- Chamouleau A., 1979.- Les usages externes de la phytothérapie. Ed. Maloine S. A paris, 270p.
- Chehma A. ET Djebar M.R., 2008.- Les espèces médicinales spontanées du sahara septentrional algérien : distribution spatio-temporelle et ethnobotanique. Revue Synthèse n° 17: 36-45.
- El Hafian M., Benlamdini N., Elyacoubi H., Zidane L. et Rochdi A., 2014.- Étude floristique et ethnobotanique des plantes médicinales utilisées au niveau de la préfecture d'Agadir-Ida – Outanane. Maroc. Journal of Applied Biosciences 81:7198 – 7213.
- Hadjajji-Benseghier F. ET Derridj A., 2013.- Relative importance of the exploitation of medicinal plants in traditional medicine in the Northeastern sahara. Emir.J.Food Agric. 25 (9): 657-665.
- Kemassi A., Darem S., Cherif R., Boual Z., Sadine S-E., Aggoune M-S., Ould el Hadj-Khelil A. et Ould El Hadj M-D., 2014.- Recherche et identification de quelques plantes médicinales à caractère hypoglycémiant de la pharmacopée traditionnelle des communautés de la vallée du M'Zab (Sahara septentrional Est Algérien). Journal of Advanced Research in Science and Technology, (1), 1-5.
- Lahsissene H. ET Kahouadji A., 2010.- Usages thérapeutiques traditionnels des plantes médicinales dans le Maroc occidental : cas de la région de Zaër. Phytothérapie (8):210–217
- Maiza K., Brac De La Perriere R.A. ET Hammiche V., 1993.- Pharmacopée traditionnelle saharienne : Sahara septentrional. – pp. 169-171 in : Actes du 2ème Colloque Européen d'Ethnopharmacologie & 11ème Conférence Internationale d'Ethnomédecine. – Heidelberg.

Mehdioui R. et Kahouadj I A., 2007.- Etude ethnobotanique auprès de la population riveraine de la forêt d'Amsittène : cas de la Commune d'Imin'Tlit (Province d'Essaouira) - Bulletin de l'Institut Scientifique , Section Scien-ces de la Vie, 29, pp. 11-20, Rabat.

Nègre, R. 1961-1962.- Petite flore des régions arides du Maroc occidental. C.N.R.S. 979 p. Paris

Ould El Hadj M.D., Hadj-Mahmmed M. et Zabeirou H., 2003.- Place des plantes spontanées dans la médecine traditionnelle de la région de Ouargla (Sahara septentrionale est) Courrier du Savoir-N°03, Janvier 2003, 47-51.

Ozenda P., 1991.- Flore de Sahara. Mise à jour et augmentée. 3ème ed. Dunod. CNRS. Paris. 262 p.

Quézel P. et Santa S., 1962-1963 - Nouvelle flore de l'Algérie et des régions désertiques méridionales. Ed. CNRS Paris. 2 Vol. 1170 p.

Rukangira E., 1997.- Actes de l'atelier régional : Plantes medicinales et med(cines traditionnelles en Afrique Conakry, Rep. de Guinee, 17 - 21 Novembre 1997 56p.

Salhi S., Fadli M., Zidane L. et Douira A., 2010.- Etudes floristique et ethnobotanique des plantes médicinales de la ville de Kénitra (Maroc), *LAZAROA* 31: 133-146.

Tabuti J.R.S., Lye K.A. et Dhillion S.S., 2003.- Traditional herbal drugs of Bulamogi, Uganda: plants, use and administration. *J. Ethnopharmacology*, 88, 19-44.

Les Coléoptères des pinèdes des zones semi-arides en Algérie. Beetles pine forests in semi-arid areas in Algeria

MecheriHadjer²; GhanemRym¹; AdjamiYasmine¹; MasnaFatiha²; Ouakid Mohamed Laid¹

1- Laboratoire de neuro-Endocrinologie Appliquée. Département de biologie, BP 12, Faculté des sciences, Université Badji- Mokhtar 23000 Annaba, Algérie.

2- Equipe de laboratoire de désertification et climat, Département de mécanique, 37 route de Ghardaïa. Laghouat, Algérie. hadjer_mecheri@ymail.com

Résumé _

En Algérie, la connaissance de l'entomofaune des régions semi-arides et arides des différents milieux steppiques reste limitée. Notre étude propose un inventaire des Coléoptères des pinèdes en milieu semi-aride de la région de Djelfa. Pour cette étude, nous avons choisi la forêt de Djellale. L'échantillonnage a été réalisé grâce à plusieurs types de pièges ; la chasse à vue (récolte à la main), piège aérien, le piège fosse (pot Barber) et le bac jaune (récipient coloré). Nos résultats révèlent la présence de 29 espèces réparties sur 11 familles (Géotrupidae, Carabidae, coccinellidae, Curcuulionidae, Meliodae, Scarabidae, Cetoniinae, Buprestidae, Staphylinidae, Tenebrionidae, Trogidae).

Mots clés : Zones semi-arides, Djelfa, inventaire, Entomofaune, Coléoptères.

Abstract _

In Algeria, the knowledge of the insect fauna of the semi-arid and arid regions of different steppes remains limited. Our study provides an inventory of pine beetles in semi-arid region of Djelfa. For this study, we have chosen the forest Djellal. Sampling was achieved through several types of traps: (hand harvesting), air trap, the pit trap (pot Barber) and the yellow bin (colored container). Our results reveal the existence of 29 species distributed around 11 families (Géotrupidae, Carabidae, Coccinellidae, Curcuulionidae, Meliodae, Scarabidae, Cetoniinae, Buprestidae, Staphylinidae, Tenebrionidae, Trogidae).

Keywords: Semi-arid Zones; Djelfa; inventory; Entomofauna; Beetles.

1. Introduction

L'écosystème forestier est une unité fonctionnelle dont la dynamique repose sur des interactions entre plusieurs espèces d'animaux, de végétaux et de micro-organismes. Les forêts hébergent une importante faune dont les insectes, une classe extrêmement diversifiée et d'une grande importance pour les écosystèmes (Wiggins, 1983 ; Finnamore, 1996). Ils participent à toute la gamme des processus naturels essentiels au maintien des systèmes biologiques, et représentent aujourd'hui plus de 75 % des espèces animales connues (Wiggins *et al.*, 1991).

En Algérie, le pin d'Alep constitue l'essence principale des formations forestières, il occupe plus de 35% de la superficie forestière globale du pays. Les forêts de pin d'Alep, connaissent depuis plusieurs années d'importants problèmes phytosanitaires. Il est évident que le facteur causal est le manque de sylviculture appropriée et le non-respect des méthodes de reboisement. Dans ce type de forêts, les insectes ravageurs constituent les principales sources de perturbation forestière (Khouss & Gachi, 1996).

Les inventaires ont toutefois évolué et les travaux de détection, de suivi et de control sont maintenant axés sur les insectes dont l'impact économique ou social est reconnu. Effectuer un inventaire entomologique est fondamental non seulement pour comprendre la diversité et l'état de la santé d'une forêt, mais aussi pour pouvoir comprendre le fonctionnement et la complexité des interactions entre les organismes dans l'écosystème forestier.

En Algérie plusieurs études sont réalisées sur l'inventaire des arthropodes en général et de l'entomofaune en particulier dans les milieux forestiers. Nous citons les travaux de Fritah (1984) dans la cédraie de Belezma, les travaux de Benkhelil *et al.* (1992) sur la composition et la structure du peuplement de Coléoptères dans le Parc National de Babor, ceux de Mehenni (1994) dans la cédraie du Parc National de Chréa et Ghanem (2014) dans les subéraies du Parc National d'El-Kala.

Notre travail tente d'évaluer l'abondance des Coléoptères à travers un inventaire préliminaire des différentes espèces d'insectes inféodées aux pinèdes en milieu semi-aride de la région de Djelfa. Pour cette étude nous avons choisi la forêt de Djellal, localisée au Nord de l'Atlas saharien.

2. Matériel et méthodes :

2.1. Présentation de la région d'étude

La Wilaya de Djelfa est comprise dans un étage bioclimatique semi-aride, elle est localisée au sud de la capitale d'Algérie (Alger) et au nord de l'Atlas saharien. Nous avons choisi la forêt de Djellal pour réaliser notre inventaire. Elle est située sur les monts des Ouled Naïl, à environ 4 km au sud-est de la ville de Djelfa. (Tab. 1)(Fig. 1).

Tableau 1 : Caractéristiques du site d'étude

Forêt	Superficie (hec)	Altitude (m)	latitude	longitude	Essence principal
Djellal	7,374	978	34°33' N	3°21' E	pin d'Alep



Figure1.-Localisation géographique de la région d'étude (carte à 1/400000) modifiée

2.2. Méthodologie appliquée sur terrain et au laboratoire

L'échantillonnage du peuplement des Coléoptères est réalisé grâce à plusieurs types de pièges :

Récolte à vue

En général la chasse à vue est assez délicate. Selon Martin (1983), la chasse à vue permet de mieux découvrir quelle espèce est associée à telle plante. Les récoltes ont été effectuées entre Mars, Avril et Mai, elles ont impliqués des observations minutieuses de la surface des troncs des arbres. Tous les adultes présents entre le collet et les premières branches ont été prélevés et mis dans des boîtes en plastiques aérées.

Pièges Barber

Le piégeage a été effectué par l'utilisation de pièges d'interception ou pots Barber. Ces derniers occupent une grande place dans l'étude quantitative des différentes caractéristiques du peuplement animal (Mathey *et al.*, 1984). Les pièges sont constitués de gobelets en polystyrène (20 Cl) enterrés jusqu'au bord supérieur de façon à créer un puit dans lequel les insectes marcheurs vont choir. Une plaque (pierre, tuile ou écorce), disposée à un centimètre au-dessus du bord supérieur du piège, protège de l'eau de pluie. Ces pièges ont été rendus attractifs par l'addition de 4 cl de l'eau vinaigrée et de sel (conservateur).

Pièges aériens

Les pièges aériens permettent de capturer les coléoptères en vol. Ces pièges sont constitués de bouteilles en plastique de 5L qu'on accroche à une branche d'arbre à l'aide d'un cordon ou une ficelle. Une ouverture de 10cm X 10cm est taillée sur l'une des faces du piège pour permettre l'entrée des insectes. Le même mélange vinaigre-sel utilisé dans les pots barber est utilisé également dans les pièges aériens.

Réipients colorés

Bacs de congélation aluminium de 0.5 litre, peints en jaune orangé à la bombe, remplis de 4 cl de vinaigre et du sel pour un plus long délai de conservation. Ce système de piégeage se pratique aussi avec des bacs peints en blanc ou en bleu ciel dans le cadre des études sur les Apoïdes. Chaque couleur de piège apportant un cortège d'espèces et des variations différentes d'abondance et de diversité.

Au laboratoire

Les insectes récoltés ont été prélevés à l'aide d'une pince souple et conservés immédiatement dans des tubes à essai contenant de l'éthanol à 70°. Sur chaque tube nous avons marqué le nom de site, la date et le nom du piège utilisé. L'identification des espèces a été réalisée au laboratoire à l'aide d'une loupe binoculaire (G x 4) et stéréoscope. La distinction des différents ordres, les familles et les espèces a été basée sur les clés d'identification des caractères morphologiques externes. Les identifications ont été confirmées par le laboratoire entomologique de Barcelone.

2.3. Indices écologiques

Nous avons procédé au calcul des indices écologiques les plus pertinents pour caractériser ce peuplement

Richesse totale : ou spécifique(S) d'une biocénose correspond à la totalité des espèces qui la compose dans la région d'étude.

Indice de Shannon-Weaver (La diversité spécifique) : Le degré d'organisation de tout peuplement se traduit par un certain spectre de fréquence de l'espèce la plus rare et de celle la plus abondante. Du point de vue écologique la diversité spécifique s'explique par la répartition inégale des individus entre les espèces. Selon (Ramade, 1984), l'indice de Shannon-Weaver (H') permet de calculer la diversité spécifique, cet indice s'exprime en bits par individu.

$$H' = - \sum_{i=0}^S \frac{Q_i}{Q} \log_2 \frac{Q_i}{Q}$$

Q_i : nombres des individus de l'espèce « i »

Q : nombre totales des individus des espèces échantillonnées

$H_{max} = \log_2 (S)$ dont « S » : Richesse totale de l'échantillon.

Équitabilité : L'indice de Shannon-Weaver est complété par l'indice de l'Équitabilité qui est le rapport de la diversité spécifique à la diversité maximale (Barbault, 1981), représenté par la formule suivante : $E = \frac{H'}{\log_2 S}$

3. Résultats :

Les Coléoptères inventoriés totalisent pour l'instant une liste de 29 espèces. Ces derniers sont répartis entre 11 familles systématiques.

La figure ci-dessous, met en évidence l'importance des différentes familles. Les plus représentatifs sont les Carabidae en premier avec 11 espèces soit un taux de 37,93%, ensuite vient en deuxième position la famille des Tenebrionidae, la famille des Staphylinidae, la famille des Buprestidae et la famille des Curculionidae avec 3 espèces chacune ce qui représente un taux de 10,34%. Le reste des Coléoptères sont réparti entre 6 familles contenant une seule espèce, en l'occurrence les Coccinellidae, Cetoniinae, Trogidae, Meliodae, Géotrupidae, Scarabaeidae, soit un pourcentage de 3,45% (Fig. 2).

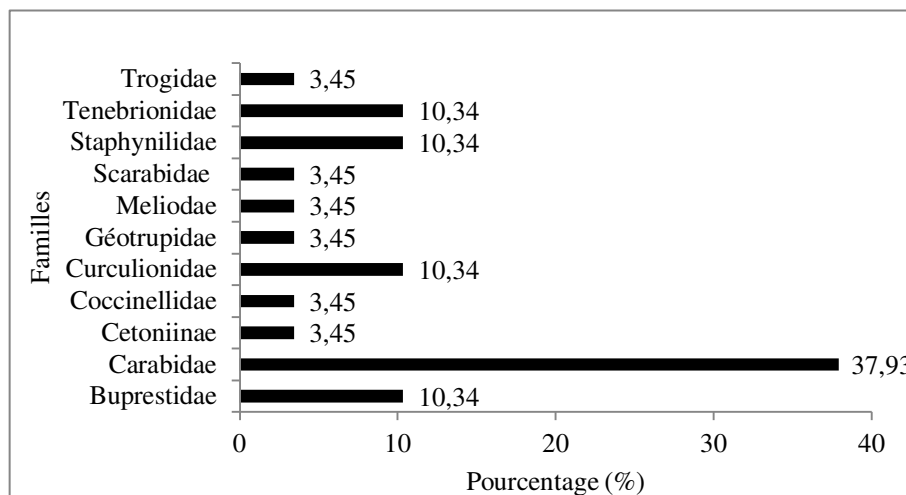

Figure 2. Taux d'espèces représentant chaque famille des Coléoptères

Le peuplement des Coléoptères de la région de Djelfa est caractérisé par une dominance d'espèces appartenant à la famille des Carabidae, elle est représentée essentiellement par *Calathus luctuosus* (Latreille 1804), *Duvalius sp* (Delarouzee, 1859), *Cychrus angustatus* (Hoppe & Hornschuch, 1825), *Amara equestris zabriodes* (Duftschmid, 1812), *Calathus sp* (Latreille 1804), *Ophonus rufipes* (Degeer, 1774), *Bembidion fulvipes* (Sturm, 1827), *Harpalus sp* (Degeer, 1774), *Ophonus sp* (Degeer, 1774) et *Carabidae sp*.

La famille des Tenebrionidae est représentée par trois espèces, *Pimelia sp* (Khig 1830), *Tentyria curculionides interrupta* (Latreille, 1807) et *Blaps gigas* (Linnaeus, 1767). Chacune des familles Meloidae, Elatridae, Staphylinidae, Buprestidae, Curculionidae dénombrent également trois espèces.

Les familles restantes (Coccinellidae, Géotrupidae, Meliodae, Scarabidae, Trogidae) comptent une espèce chacune (Tab. 2).

Tableau 2 : Composition du peuplement de Coléoptères récolté dans les pinèdes de Djelfa

Familles	Espèces	Familles	Espèces
Buprestidae	<i>Anthaxia funerula</i> (Illiger, 1803)	Coccinellidae	<i>Coccinella septempunctata</i> (Linnaeus, 1758)
	<i>Anthaxia semicuprea</i> (Küster, 1852)	Curculionidae	<i>Ceutorhynchus sp</i> (Germar, 1824)
	<i>Acmaeodera sp</i> (Eschscholtz, 1829)		<i>Sitona longulus</i> (Gyllenhal, 1834)
Carabidae	<i>Amara equestris zabriodes</i> (Duftschmid, 1812)		<i>Anthonomus pedicularius</i> (Germar, 1817)

<i>Bembidion fulvipes</i> (Sturm, 1827)	Géotrupidae	<i>Trypocopris vernalis</i> (Linnaeus, 1758)
<i>Calathus luctuosus</i> (Latreille 1804)	Meliodae	<i>Meloe majalis</i> (Linnaeus, 1758)
<i>Calathus sp</i> (Latreille 1804)	Scarabidae	<i>Amphimallon sp</i> (Berthold, 1827)
<i>Cychrus angustatus</i> (Hoppe & Hornschuch, 1825)	Staphynilidae	<i>Staphynilidae sp</i>
<i>Duvalius sp</i> (Delarouzee, 1859)		<i>Quedius lateralis</i> (Bernhauer, 1908)
<i>Harpalus sp</i> (Latreille, 1802)		<i>Ocyopus sp</i> (Leach, 1819)
<i>Ophonus rufipes</i> (Degeer, 1774)	Tenebrionidae	<i>Pimelia sp</i> (Khig 1830)
<i>Ophonus sp</i> (Degeer, 1774)		<i>Tentyria curculionides interrupta</i> (Latreille, 1807)
<i>Carabidaes sp1</i>		<i>Blaps gigas</i> (Linnaeus, 1767)
<i>Carabidaes sp2</i>	Trogidae	<i>Trox scaber</i> (Linnaeus, 1767)

L'indice de Shannon-Weaver (**H'**) calculé montre que la valeur obtenue est élevée, 2,910 bits à Djellal. Ce qui permet de qualifier ce biotope de favorable à l'installation de diverses espèces où le climat est tolérable et les ressources alimentaires sont suffisamment disponibles.

Pour l'Équitabilité (**E**), elle est proche de 1, il y a la quasi-totalité des espèces, donc notre diversité observée est proche de la diversité maximale. Elle traduit alors une distribution d'abondance proche de l'équilibre et le milieu est favorable pour la biodiversité (Tab.3).

Tableau 3 : Valeurs des indices écologiques calculés

Richesse Spécifique	Indice de Shannon (H)	Indice de Shannon théorique (H max)	Équitabilité (E)
29	2,91	4,95	0,59

4. Discussion

Les insectes comme tous les êtres vivants participent à l'équilibre des écosystèmes. Ils existent environ deux millions d'espèces qui sont actuellement décrites, ce qui représente 90% de toutes les espèces animales connues (Hoffman & Vaughan, 2003).

Les Coléoptères représentent le groupe le plus riche en espèces d'insectes dans le monde, qui se caractérisent par un mode de vie très diversifié (phytophages, décomposeurs, auxiliaire, xylophages, prédateurs....etc.) (Leraut, 2003) qui leur permet de jouer un rôle écologique dans les écosystèmes forestiers.

L'inventaire des Coléoptères que nous avons réalisé au niveau des pinèdes de Djellal, compte 396 individus appartenant à 29 espèces, réparties sur 11 familles dont la majorité appartient à la famille des Carabidae.

Les Carabidae trouvés dans notre site d'étude sont représentés par 11 espèces. Plus de 1 000 espèces ont été inventoriées. Ils sont très sensibles aux perturbations du milieu, à la gestion du sol et aux produits phytosanitaires, ce qui en fait de bons indicateurs biologiques. La majorité des espèces sont prédatrices, à l'état larvaire et adulte. Elles peuvent donc constituer de bons auxiliaires des cultures (Ricard *et al.*, 2011).

Nos résultats sont relativement importants si on les compare à ceux d'autres inventaires effectués dans le même étage bioclimatique (semi-aride). Parmi ces inventaires, nous citerons celui de Dellouli (2006) dans les forêts de Senalba Chargui (Djelfa) dont les principales essences forestières est celui de pin l'Alp et le chêne-vert, cet inventaire met en évidence la présence de 42 espèces de Coléoptères repartis sur 15 familles avec l'abondance des Ténébrionidae, les Curculionidae, les Carabidae et Scarabaeidae. L'inventaire de Bouragba (2007) dans la même région, (reboisement de Moudjbarails) présente 8 familles avec la dominance des mêmes espèces que nous citons.

Selon les travaux de Benia (2010) dans la forêt du chêne vert de Tafat à Sétif (Nord-Est Algérien), dans un étage bioclimatique semi-aride à sub-humide, 71 espèces de Coléoptères ont été inventorié avec la dominance de la famille de Curculionidae. Dans l'ouest Algérien dans la région de Tlemcen, Nichane *et al.* (2013) ont récoltés 30 espèces de Coléoptères réparties entre 9 familles.

On allant vers l'étage bioclimatique sub-humide, dans la région d'El-Kala, Ghanem (2014) a dénombré 68 espèces de coléoptères réparties entre 10 familles. La famille des Scarabidae est la plus riche avec 15 espèces.

Selon cette diversité des travaux réalisés en Algérie dans les différents étages bioclimatiques, on remarque que chaque étage bioclimatique est caractérisé par l'abondance de certaines familles.

Les insectes sont d'excellents indicateurs environnementaux, car leur présence reflète des conditions climatiques et édaphiques précises. L'importance du couvert végétal modifie fortement ces paramètres au voisinage du sol, influençant ainsi la distribution des insectes et en particulier celle des Carabidae (Pena, 2001).

D'après Dajoz (1980), les conditions climatiques ambiantes (températures, précipitations atmosphériques, etc....) exercent une action cinétique directe sur les grandes fonctions physiologique et les réactions comportementales des insectes. Ainsi quand le régime des températures et des précipitations change, les aires de répartition naturelle des espèces animales et végétales changent aussi. Avec le réchauffement de la Terre constaté ces derniers temps, les espèces tendent à déplacer leurs aires vers des latitudes et des altitudes plus élevées (Davis, 1989).

L'indice de Shannon-Weaver calculé, permet d'estimer la diversité des Coléoptères dans les pinèdes Djellal, il a également indiqué un biotope favorable à l'installation de diverses espèces où le climat est tolérable et les ressources alimentaires semblent disponibles.

5. Références bibliographiques :

- Barbault, R., 1981.- Ecologie des populations et des peuplements. Ed. Masson, Paris, 200 p.
- Benia F., 2010. - Étude de la faune entomologique associée au chêne vert (*Quercus ilex* L.) dans la forêt de Tafat (Sétif, Nord-est d'Algérie) et bio-écologie des espèces les plus représentatives. Thèse de doctorat d'état de science, Département de biologie, Faculté des sciences, Université Ferhat Abbas, Sétif. Algérie, 250 p.
- BENKHELIL M. et DOUMANDJI S., 1992. - Notes écologiques sur la composition et la structure du peuplement des Coléoptères dans le parc national de Babor (Algérie). Med. Fac. Landbouww. Univ. Gent, vol. 57 : 617 - 621.
- Bouragba N., 2007.- Systématique et écologie de quelques groupes d'Arthropodes associés à diverse formation végétale en zone semi-aride. Thèse de doctorat d'état en Science de la nature, Université science technique, Houaria Boumediène, Bab Ezzouar (U.S.T.H.B.), 180 p.
- Dajoz R., 1980.- Écologie des insectes forestiers. Écologie fondamentale et appliquée. Ed. Gauthier-Villard, Paris, 489 p.
- DAVIS M.B., 1989.- Lags in vegetation response to global warming. *Climate Change*, vol. 15: 75-82.
- Dellouli S., 2006.- Ecologie de quelques groupes de macro-Arthropodes (Coléoptères- Araneae) associés à la composition floristique en fonction des paramètres : altitude-exposition, cas de la forêt de Senalba Chargui (Djelfa).Thèse de Magister, centre universitaire Djelfa, 105 p.
- Finnamore A-T., 1996.-The advantages of using arthropods in ecosystem management. A brief from the Biological Survey of Canada (Terrestrial Arthropods), 11 p.
- Fritah S., 1984. - Etude de l'entomofaune du cèdre de l'Atlas *Cedrus atlantica* dans la région de Batna et Khenchela. Mémoire ingénieur, Institut Nationale d'agronomie, El Harrach, 73 p.
- Ghanem R., 2014.- Facteurs biotiques impliqués dans l'état sanitaire des subéraies du Nord-Est Algérien. Effet des insectes ravageurs sur les feuilles et les glands. Thèse de doctorat, Université Badji Mokhtar, Annaba, 159 p.
- Hoffman B S & Vaughan D.M., 2003.- Endangered insects. Dans : Resh, V. H. et R. T. Cardé (edir). *The Encyclopedia of insects*. Academic Press, San Diego, 364-369.
- KHOUS M. &GACHI M., 1996.-Les problèmes entomologiques de nos forêts. *Revue d'information « la forêt algérienne »*, vol. 01 :11-13.
- Leraut P., 2003.- Le guide entomologique Plus de 5000 espèces européennes. Ed. Delachaux et Niestlé, Paris, 527 p.
- Martin, J.E.H., 1983.- Les Insectes et les Arachnides du Canada. 1ere partie : Récolte, préparation et conservation des insectes, des acariens et des araignées. *Canada Agriculture*, 11- 86.

Mathey W., Dellasanta E. & Wannemacher C., 1984.- Manuel Pratique d'écologie. Ed: Payot, Lausanne, Suisse, 207 p.

Mehenni M.T., 1994.- Recherches écologiques et biologiques sur les Coléoptères des cédraies algériennes. Thèse de doctorat en sciences naturel. Université science technique, Houaria Boumediène, Bab Ezzouar (U.S.T.H.B.), 320 p.

NICHANE M., BOUCHIKHI T. Z., KHELIL M. A., 2013.- Contribution à l'étude de l'entomofaune de quelques espèces résineuses de la région des Traras occidentaux (Tlemcen – Algérie). Lebanese Science Journal, vol. 14 : 25-39.

Pena M., 2001.- Les Carabidae (Colioptera) des hauts sommets de Charlevoix : Assemblages et cycles d'activité dans les environnements alpin, subalpin et forestier. Mémoire DES, Université Québec, Rémouski, 59 p.

Ramade F., 1984.- Elément d'écologie- Ecologie fondamentale. Ed. Me Graw-Hill, Paris, 397 p.

RICARD J.M., BOREAUDE ROINCE C., Garcin A., Jay M., Mandrin J.F., Lavigne C., Bouvier J.C., Mille M., 2011.- Fonctionnalité des arthropodes du sol dans le contrôle des ravageurs du pommier (2e partie). Infos-Ctifl, vol. 273: 24-29.

WIGGINS G.B., 1983.- Entomology and society. Bulletin of the Entomological Society of America, vol. 29: 27-29.

WIGGINS G.B., MARSHALL S.A., DOWNES J.A., 1991.- The importance of research collections of terrestrial arthropods. A brief. Bulletin of the Entomological Society of Canada, vol. 23(2): 16.

Etat phasaire et régime alimentaire de *Schistocerca gregaria* (Forskål, 1775) (Orthoptera- Acrididea) dans les cultures céréalières irriguées sous pivots dans la région de Ouargla (Sahara septentrional Est algérien)

KEMASSI Abdellah¹, GUNDOUZ-BENRIMA Atika³, ALLAL-BENFEKIH Liela³ & OULD EL HADJ Mohamed Didi²

- 1- Département de Biologie Faculté des Sciences de la Nature et de la Vie et des Sciences de la Terre Universitaire de Ghardaïa, BP. 455 Ghardaïa 47000 Algérie.
- 2- Laboratoire de Protection des Écosystèmes en Zones Arides et Semi arides Université Kasdi Merbah- Ouargla 30000 Algérie
- 3- Laboratoire de Zoologie Agricole et Forestière , Département d'Agronomie Université Saad Dahleb- Blida Algérie.

Résumé _

La présente étude porte sur l'état phasaire et le spectre alimentaire du Criquet pèlerin dans les cultures céréalières irriguées sous pivot dans la région d'Ouargla. La variation du spectre alimentaire du Criquet pèlerin est en fonction de la diversité floristique, du recouvrement globale, mais aussi des conditions environnementales. L'étude des indices morphométriques de la population recensée, faire ressortir qu'elle est de type *transiens congregans* à l'exception de quelques individus grégaire. L'étude du régime alimentaire via l'examen coprologique de cette population, laisse apparaître qu'elles manifestent des tendances alimentaires envers des taxons de familles botaniques multiples, notamment vers les *Asteraceae*, *Fabaceae*, *Polygonaceae* et de *Poaceae*. Parmi les espèces consommées on retrouvent, *Hordeum vulgare*, *Triticum durum*, *Lepterus cylindricus*, et *Lolium multiflorum*, qui présentent le pourcentage de recouvrement le plus important sur le terrain. Leurs fréquences d'occurrences dans les fèces des individus échantillonnés est de 100% chacune. Cette distinction alimentaire notée permet d'expliquer la coexistence d'interaction entre la plante et le phytophage et l'influence de ceci sur la biodiversité.

Mots clés : Biodiversité, Criquet pèlerin, cultures sous pivot, état phasaire, régime alimentaire, Sahara.

State phasaire and diet of *Schistocerca gregaria* (Forskål, 1775) (Orthoptera- Acrididae) in cereal crops under pivots irrigation in the region of Ouargla (north eastern Sahara of Algeria)

Abstract _

This study focuses on the state phasaire and the food spectrum of desert locusts in cereal crops irrigation under pivot in the region of Ouargla. The change in the food spectrum of locusts is a function of plant diversity, the global recovery, but also environmental conditions. The morphometric optics study of the census population, highlighting that it is type *transient congregans* with the exception of few individuals gregarious. The diet study through fecal examination of this population reveals that they show food trends towards multiple taxa of botanical families, particularly to *Asteraceae*, *Fabaceae*, *Polygonaceae* and *Poaceae*. Among the species consumed are found, *Hordeum vulgare*, *Triticum durum*, *Lepterus cylindricus* and *Lolium multiflorum* which present the largest percentage of global recovery in the field. The occurrence frequencies in the feces of sampled individuals are 100% each. This distinction food noted helps explain the coexistence of interaction between plants and phytophagous and influence of this on biodiversity.

Key words : Biodiversity, desert locusts, crops under pivot, phasaire status, diet, Sahara. [ÉcouterLire phonétiquement](#)
Donner son avis sur la traduction

I.- Introduction

Le Criquet pèlerin est l'acridien locuste le plus redoutable aux cultures. Son pouvoir de dispersion, son grand potentiel reproducteur, ses facultés migratrices démesurées ainsi que la euryphagie et voracité qui lui caractérisent, lui qualifie comme étant un ravageur phytophage apocalyptique par excellence. Les dégâts causés pendant leur pullulation sont incontestablement inestimables (Duranton et Lecoq, 1990). Malgré sa polyphagie, le Criquet du désert manifeste des préférences alimentaires vers certaines espèces végétales plus que d'autres, malgré que ces dernières soient plus abondantes dans son biotope d'existence naturel. Ces choix nutritionnels sont en fonction de la composition chimique de ces ressources floristique et de leurs contenances en certains nutriments indispensables à sa physiologie. L'alimentation n'est pas une composante stable des écosystèmes, comme le suggérerait une lecture statique des réseaux trophiques, mais pour la même espèce, elle varie de façon spatiale et temporelle. Ces variations, se sont concomitantes aux qualités et quantités de ressources végétales par l'herbivore (Corcket *et al.*, 2002 ; Ould El Hadj, 2002). Dans le domaine de la zoologie, la compréhension du comportement alimentaire des animaux en milieu naturel permet à analyser le fonctionnement et l'organisation des communautés animales au sien de l'écosystème, et constitue un élément essentiel pour la compréhension de leurs biologies et de leurs écologies. La variation dans l'alimentation d'une espèce permet d'expliquer les variations de croissance et du comportement, certains aspects de la reproduction, les migrations et de la structure démographique de la population considérée. En outre, l'étude du régime alimentaire d'un phytophage permet de comprendre les manières par lesquelles les ressources dans le milieu sont partagées ainsi que les phénomènes de compétition et de reconstituer fidèlement leurs préférences alimentaires, c'est-à-dire de distinguer au sein de l'écosystème, les hôtes présentant une place importante dans l'alimentation de l'espèce étudiée et celles qui ne sont qu'accessoirement consommées afin pouvoir élucider les structures trophiques de cette communauté animale (Chifundera, 1988). Les études achevées dans ce contexte permettent d'expliquer la possibilité qu'un phytophage régularise leur herbivorie sur des hôtes différentes selon les conditions biotiques (composition floristique) et abiotiques (température et la précipitation) du milieu où il se trouve, et que le spectre alimentaire, varie d'une espèce à une autre, et pour la même espèce d'une région à une autre (Allal-Benfekih, 2006 ; Kara, 1997). En acridologie, la compréhension du comportement alimentaire des acridiens constitue un élément de base dans la lutte antiacridienne (Duranton *et al.*, 1987). Ce comportement est en relation étroite avec les disponibilités alimentaires dans leur biotope; donc, l'étude de celui ci permet de déceler la relation que pourrait avoir l'acridien avec la plante nourricière. Dans cette optique la présente étude porte sur l'étude du statut phasaire et du régime alimentaire du Criquet pèlerin dans les cultures céréalières irriguées sous pivot dans la région d'Ouargla, ainsi que leur variabilité en fonction de la composition floristique du milieu, de la phytomasse et du temps.

II.- Prestation de la région d'étude

Ouargla est l'une des principales oasis du sud Algérien. Elle est située au Sud-Est du pays (Sahara septentrionale est), couvrant une superficie de 163233 Km²; La cuvette d'Ouargla est située au fond de Oued Mya, à une altitude de 157 m , aux coordonnées géographiques , 5°20 Est de longitude et 31°58 Nord de latitude (Rouillois- Brigol, 1975). Le climat est de type Saharienne à hiver doux, caractérisé par une période sèche qui s'étale sur toute l'année. Les

pluies sont rares et irrégulières entre les mois et les années, le cumul moyen (de 1982-2002) est de $31,19 \pm 04,23$ mm, la température moyenne annuelle est de $23,03 \pm 05,47^\circ\text{C}$. L'air à Ouargla est très sec, l'humidité moyenne annuelle est de $43,91 \pm 03,51$ %. Les vents sont fréquents durant toute l'année, et dans des directions différentes, les vents dominants sont de direction Nord à Nord-Est et de Sud à Sud-Est (ONM, 2004). L'évaporation est très importante, la moyenne annuelle est de l'ordre de 215,80 mm. Quant aux radiations solaires, la durée moyenne annuelle d'insolation est de l'ordre de 268,92 heures.

III.- Méthodologie du travail

III.1.- Zone d'étude

La présente étude a été réalisée dans la commune de *Hassi ben Abdallah*, qui est l'une des principales zones agricoles, à vocation céréalière. Elle est située à 27 Km au Nord-Est de la ville d'Ouargla, à $32^\circ 52'$ Nord de latitude, $05^\circ 18'$ Est de longitude, et à une altitude de 200 m. Elle occupe une superficie de 3060 Km² dont 5801 has de spéculations agricoles. L'ensemble des prélèvements et des observations ont été réalisés dans la ferme pilot d'ERAD qui se situe à 4 Km au Sud-Ouest de la ville de *Hassi ben Abdallah*, couvrant une superficie de 1134 ha. Cette ferme comprend 16 pivots d'irrigation de 33 ha chacun, couvrant ainsi une superficie de 542 ha (représente la spéculation céréalière). La ferme renferme aussi d'autres cultures, tel que le palmier dattier avec une superficie de 193 ha, des cultures fourragères et maraîchères sous palmier comme la luzerne, choux, et pastèque. L'ensemble est irrigué par la méthode traditionnelle « par planche ». Le sol est de texture sableuse mélangée avec du gravier. Les 16 pivots présentant la spéculation céréalière sont emblavés en blé dur, certains pivots sont fortement infestés par les adventices et d'autres moins atteints. Pour cette étude trois pivots sont choisis. A fin de pouvoir étudier la variabilité du statut phasaire et de régime alimentaire du Criquet du désert dans le temps, un prélèvement de cet insecte est réalisé pendant le mois de novembre dans un pivot en faux semis (parcelle 1), sachant que le semis dans les zones sahariennes est souvent tardif. Après ensemencement, et pour une meilleure poursuite de l'étude, et pour permettre d'élucider la structure trophique du Criquet pèlerin dans les cultures céréalières irriguées sous pivot en fonction de la composition floristique, l'échantillonnage des criquets est réalisé sur deux pivots, un pivot moyennement infesté par les adventices (parcelle 2), et un autre pivot très enherbé (parcelle 3).

III.2.-Matériels

III.2.1.- Matériels utilisés pour l'étude de l'état phasaire

D'après la littérature, afin de caractériser l'état phasaire d'une population acridienne donnée, trois mesures peuvent suffirent, il s'agit de la longueur de l'élytre (E), la longueur du fémur postérieur (F_3) et la largeur céphalique (C). Une fois ces mensurations sont réalisées, les rapports E/F_3 et F_3/C sont calculés et rapportés dans l'abaque morphométrique proposé en 1959 par RUNGS (Duranton et Lecoq, 1990). Les mesures morphométriques citées antérieurement sont effectuées sur les adultes du Criquet pèlerin capturés dans les stations d'études à l'aide du papier millimètre et d'un pied à coulisse bien maniable.

III.2.2.-Matériels utilisés pour l'étude du régime alimentaire

Pour étudier le régime alimentaire du Criquet pèlerin, le matériel suivant est utilisé : Filet fauchoir, sachets en plastique, verres de montres, pinces à pointe fine et lisse, Alcool (45, 90 et 100 %), Eau de javel, eau distillée, liquide de Faure, plaque chauffante, loupe binoculaire, microscope photonique.

III.3.-Méthodes

III.3.1.-Sur Terrain

Pour chaque pivot, une parcelle d'un hectare est tracée, dans laquelle les individus de *S. gregaria* sont capturés et mis isolément dans des sachets en plastique pendant 24 heures afin vider leur tube digestif. Les crottes sont ensuite récupérées et examinées au laboratoire afin d'étudier le régime alimentaire. Pour chaque espèce végétale observée au niveau de site d'échantillonnage un fragment de celle ci est prélevé, et sert à la constitution de l'épidermothèque de références. La composition floristique et l'abondance dominance de chaque espèce végétale sont notées. Pour la présente étude, l'échelle d'abondance dominance considérée est celui de BRAUN-BLANQUET. L'échelle adoptée par LEMEE (1967) est la suivante:

L'espèce recouvre moins de 1/20 de la surface

- Les individus sont rares +
- Les individus peu abondants 1

Les individus sont abondants, l'espèce recouvre plus de 1/20

- Plus de 1/20 jusqu'à 1/4 2
- Plus de 1/4 jusqu'à 1/2 3
- Plus de 1/2 jusqu'à 3/4 4
- Plus de 3/4 5

III.3.2.-Au Laboratoire

La méthode d'étude du régime alimentaire adoptée pour cette étude est celle proposée par BUTET, et qui se base sur la comparaison de structures histologiques des fragments végétaux trouvés dans les fèces des animaux considérés avec ceux d'une épidermothèque de référence préparée à partir des plantes observées au niveau de site d'échantillonnage (Butet, 1985). Elle est la même méthode suivie par plusieurs auteurs dont Chara (1987) et Legal (1989).

III.3.2.1.-Préparation de l'épidermothèque de référence

La préparation des lames de références se fait à partir du végétal échantillonné dans le même biotope où les individus du Criquet pèlerin sont échantillonnés. Ces lames peuvent être obtenues aussi bien à partir des végétaux frais que secs. Avec une pince fine, les épidermes sont délicatement détachés des tissus sous jacents, ces derniers sont macérés dans l'eau de javel pendant quelques secondes (20 secondes) pour décolorer les cellules et éliminer la chlorophylle. Ces fragments sont ensuite rincés dans l'eau distillée, et subissent différents bains d'alcool à des concentrations croissantes (75%, 90% et 100%). Les épidermes traités seront mis entre lame et lamelle dans une goutte de liquide de Faure. Pour éliminer les bulles d'air, le passage de la lame sur la plaque chauffante est nécessaire. Les renseignements concernant l'espèce végétale, les

coordonnées du biotope et la date de prélèvement sont notées sur une étiquette et collées sur le côté de la lame. Nous passons ensuite à l'observation sous microscope photonique.

III.3.2.2.-Analyse des fèces

Les fèces ont été récupérées 24 heures après la capture des insectes et conservés dans des cornets en papier portant le nom, le sexe, la date et le lieu de prélèvement. Les fèces ont été ramollies dans l'eau distillée pendant 24 heures, puis subissent une macération dans l'eau de javel pendant 20 secondes suivis d'un rinçage à l'eau. Les fragments seront déshydratés par les bains d'alcool à concentration croissante (45°, 90°, 100°) et seront placés entre lame et lamelle avec une goutte de liquide de Faure. La lame est passée sur une plaque chauffante afin d'éliminer les bulles d'air, et par la suite, la lame fut passée à l'observation sous un microscope photonique à différent grossissement (x10 et x40). Une comparaison est réalisée entre la structure tissulaire des lames préparées à partir des fèces avec celle de l'épidermothèque de référence préparée intérieurement, tout en tenant compte des critères suivants :

- forme, taille et agencement des cellules;
- aspects des membranes cellulaires (épaisseur et morphologie);
- type de paroi;
- la disposition des cellules l'une par rapport à l'autre et à la nervation;
- densité, localisation et répartition des stomates;
- présence ou absence des poils ; type des poils (uni, bi ou pluricellulaire).

Pour déterminer la fréquence des espèces végétales contenues dans les fèces, la méthode de BUTET est adoptée, elle consiste à noter la présence ou l'absence des fragments végétaux dans les fèces, elle est exprimée comme suite : $F_{(i)} = (n_i/N) \times 100$

n_i : Nombre de fois où les fragments du végétal (i) sont présents ;

N : Nombre total des individus examinés.

IV.- Résultats

IV.1.- Statut phasaire du *Schistocerca gregaria*

Durant toute la période d'échantillonnage qui s'étale sur 10 mois (du mois de juillet jusqu'à avril), le Criquet pèlerin n'est observé que pendant le mois de novembre et d'avril de l'année suivante, ceci est probablement dû à l'absence d'une végétation fraîche au niveau des parcelles céréalières durant la période automno-estivale. Alors qu'au mois de novembre, des individus du Criquet pèlerin sont observés au niveau des parcelles échantillonnées. Il est approprié de noter que le moment de prélèvements coïncide avec une période de recrudescence, où des pullulations acridiennes sont constatées. Quant à leur absence pendant les mois qui suivent (de décembre au mars de l'année suivante) au niveau des cultures céréalières malgré l'existence d'une végétation fraîche, émane des conditions environnementales défavorables en l'occurrence la température. Les valeurs moyennes de température enregistrées sont de 10,5°C, 17,3°C, 17,95°C et 18,75°C pour le mois de décembre, janvier, février, et mars respectivement, avec des minimums de température oscillent entre -02°C signalé en décembre et 03,5°C enregistré en mois de mars. En mois d'avril, des individus de criquets pèlerin sont observés, cela peut

KEMASSI Abdellah, GUNDOUZ-BENRIMA Atika, ALLAL-BENFEKIH Liela & OULD EL HADJ Mohamed Didi

affirmée que leur disparition pendant la période hivernale au niveau des cultures céréalières est que temporaire. Cet insecte est doté de la capacité de quiescence imaginale; lorsque l'acridien rencontre des conditions écologiques non propices il rentre en vie de ralentie. Pendant cette période, le Criquet pèlerin a probablement changer du biotope, et il a occupé la palmerai où cette dernière lui fournie à la fois l'abri et la nourriture. Une fois les conditions environnementales deviennent favorables, il a fait sa réapparition au niveau des parcelles céréalières. Les mensurations morphométriques sont réalisées sur des individus du Criquet pèlerin capturé durant les périodes d'échantillonnages, les rapports E/F_3 et F_3/C sont calculés et rapportés sur l'abaque morphométrique figurant dans la figure 2.

Après avoir tracé l'abaque morphométrique des individus échantillonnés (figure 1 A et B), il est révèle que la population de *S. gregaria* recensée durant les périodes d'échantillonnages au niveau des périmètres céréaliers irrigués sous pivot dans la région de Ouargla est de type *transiens congrégans* à l'acception de la présence de quelques individus grégaires. Les valeurs des indices morphométriques E/F_3 et F_3/C des mâles et femelles sont différentes. Les valeurs de E/F_3 et F_3/C rapportées pour les criquets échantillonnés pendant les deux périodes sont variables. Pour la population de *S. gregaria* recensée pendant le mois de novembre, le E/F_3 varie de 1,98 à

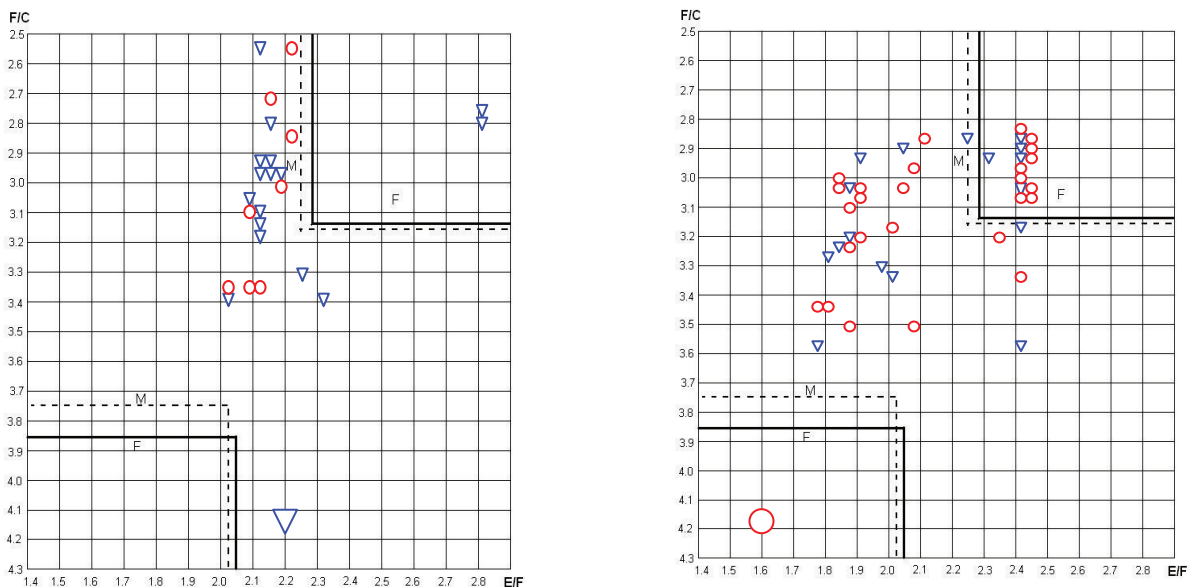

Figure 1.- Abaque morphométrique des individus de *Schistocerca gregaria* capturés dans cultures céréalières irriguées sous pivots durant les différents périodes d'échantillonnages

2,25 chez les mâles et entre 2,01 à 2,25 chez les femelles, quant aux valeurs de F_3/C , elles oscillent entre 3,57 à 4,16 pour les mâles et entre 3,37 à 4,17 pour les femelles. Tandis que pour celles observées en avril, chez les mâles, le E/F_3 varie de 2,16 à 2,42 et entre 2,15 à 2,91 chez les femelles, alors que le F_3/C , oscille entre 3,09 à 2,42 chez les mâles et entre 2,42 à 3,92 chez les femelles. Il est à noter que les populations de *S. gregaria* recensées dans la région de Ouargla peuvent être allochtones car la présente étude est réalisée durant une période de recrudescence, où les essaims du Criquet du désert ont dévastés des superficies agricoles importantes dans les régions contiguës. Cela est probablement dû aux conditions environnementales défavorables, car il est admis que la région de Ouargla est caractérisée par l'irrégularité voire la rareté des pluies, ce qui ne permet pas le maintien d'une activité acridienne.

IV.2.- Étude du régime alimentaire du *Schistocerca gregaria*

Comme il suggérait dans la littérature, malgré sa polyphagie, le Criquet pèlerin manifeste des tendances alimentaires vers des plantes appartenant à des familles botaniques multiples, notamment vers les *Poaceae*, ces résultats sont concomitants aux résultats de la présente étude. Durant toute la période d'échantillonnage, les *Poaceae* et en particulier les espèces cultivées occupent une place prépondérante dans le spectre alimentaire du Criquet pèlerin (tableaux 1 et 2). Chez le Criquet du désert, l'herbivorie est fortement influencée par la sécheresse, la disponibilité alimentaire et l'état de la plante. En fonction de ses paramètres, la prise de nourriture est orientée. Pour la présente étude, il est noté que parmi les dix neuf plantes réparties sur neuf familles botaniques inventoriées sur les sites d'échantillonnages, le Criquet pèlerin n'utilise que dix espèces végétales réparties sur trois familles botaniques soit les *Poaceae*, *Asteraceae* et *Fabaceae*. Il est noté également que les espèces végétales appartenant à la famille des *Poaceae* sont plus consommées que celles des *Asteraceae* et des *Fabaceae*. Parmi les dix plantes consommées, huit d'entre elles sont des *Poaceae*, il s'agit de *Triticum durum*, *Hordeum vulgare*, *Lolium multiflorum*, *Aira tenarii*, *Koleria pubescens*, *Lepterus cylindricus*, *Bromus madritensis* et *Polypogon monspeliensis*, celles-ci se sont consommées à des fréquences variables; *T. durum* et *H. vulgare* sont plus consommées que les autres plantes, leurs fréquences d'occurrence dans les fèces des mâles et femelles de Criquets pèlerin est de l'ordre de 100% chacune, suivie par *L. cylindricus* par une fréquence d'occurrence de 100% chez les mâles et femelles durant le mois du novembre, alors que chez les individus capturés pendant le mois d'avril, il a été de 63,5% et 44,93% chez les mâles et les femelles respectivement. Quant au *L. multiflorum*, n'est absente au niveau de site d'échantillonnage durant le mois de Novembre, et elle a été inventoriée pendant le mois d'avril uniquement dans la parcelle 3, leur fréquence d'occurrence dans les fèces des criquets capturés est de l'ordre de 68,75% chez les mâles et de 81,65% chez les femelles. *A. tenarii*, *K. pubescens*, *B. madritensis* *P. monspeliensis* sont moins consommées, leurs fréquences d'occurrences dans les fèces des mâles et femelles de Criquet pèlerin oscillent entre 2,22 % pour *P. monspeliensis* et 20 % enregistré pour *B. madritensis*. En outre, il a été constaté que le régime alimentaire de ce locuste du désert diffère guère en fonction du sexe. En revanche, il est bien net que les espèces végétales les plus consommées sont celles les mieux représentées sur le terrain. En outre, la fréquence d'une espèce végétale sur terrain influe sur la prise de nourriture. Pour *L. cylindricus*, plus elle est fréquente dans le site d'échantillonnage, la fréquence de consommation évolue. En mois d'avril, *L. cylindricus* présente un pourcentage de recouvrement de 15% dans la parcelle 2 et 0,8% dans la parcelle 3. En outre, au long de périodes d'échantillonnages, quasiment aucune trace de fragments de *Melilotus indica* (*Fabaceae*) n'est observé dans les fèces du Criquet pèlerin malgré leur abondance dans le biotope d'échantillonnage, leur fréquence dans les fèces des individus échantillonnés pendant le mois de novembre est de 2,66% et 04,00% chez les mâles et femelles respectivement, alors qu'elle est nulle en mois d'avril, cela est probablement due à la richesse du milieu en d'autres hôtes plus appréciées dont les *Poaceae* qui domines le biotope. Par contre, *Sonchus asper* (*Asteraceae*) est plus consommée que *M. indica*, bien que son pourcentage de recouvrement très faible qui est de 0,2% contre 23% pour *M. indica*, les fragments de *S. aspers* sont plus fréquente dans les fèces des individus de Criquet pèlerin échantillonnés, elle est de 05% chez les femelles et nul chez les mâles (tableau 1 et 2). En outre, aucune trace des fragments de *Zygophyllum album*, *Spetzelia coronopifolia*, *Picridium orientale* (*Zygophyllaceae*), *Chenopodium murale*, *Chenopodium album*, *Bassia muricata* (*Chenopodiaceae*) et *Echinops spinosus* (*Asteraceae*) n'est observés dans les fèces des Criquets capturés pendant le moins de novembre, ce refus de consommer ses espèces végétales émane probablement du faible pourcentage de recouvrement qui présentent dans le site

KEMASSI Abdellah, GUNDOUZ-BENRIMA Atika, ALLAL-BENFEKIH Liela & OULD EL HADJ Mohamed Didi

d'échantillonnage; il oscille entre 0,1% et 0,7% (Tableau 1), Alors que pour la période estivale, le couvert végétal est beaucoup plus riche en espèces végétales, dix neuf espèces ont été inventoriées dont sept *Poaceae*, contre dix espèces végétales recensées pendant le mois de novembre, parmi les quelles, deux *Poaceae* (tableau 1 et tableau 2). *Melilotus indica* (*Fabaceae*), *Spergula glucida* (*Caryophyllaceae*), bien qu'elles présentent un pourcentage de recouvrement exceptionnel, elles ne sont guère consommées par les mâles et femelles du Criquet pèlerin capturé durant la période estivale. En revanche, malgré le pourcentage de recouvrement moins important qui présente *Bromus madritensis* (*Poaceae*) dans la parcelle 2 (8%), comparativement à *Aira tenarii* (*Poaceae*), elle est plus consommée, leur fréquence d'occurrence dans les fèces est de 13,33% et 20,00% pour *B. madritensis* chez les mâles et femelles respectivement, alors que pour *A. tenarii*, elle est de 16,66% chez les mâles et 17,50% chez les femelles.

Tableau 1- Composition floristique, pourcentage de recouvrement et fréquences d'occurrence des espèces végétales recensées dans les fèces des mâles et femelles de *S. gregaria* pendant le moi de Novembre

Composition floristique de la parcelle 1			Analyse des fèces	
Famille botanique	Espèce végétale	pourcentage de Recouvrement (%)	Fréquence d'occurrence des espèces végétales (%)	
			Mâle	Femelle
<i>Poaceae</i>	<i>Hordium vulgare L.</i>	30	100	100
	<i>Lepturus cylindricus L.</i>	25	100	100
<i>Fabaceae</i>	<i>Melilotus indica L.</i>	23	2,66	4
	<i>Zygophyllum album L.</i>	0,5	0	0
<i>Zygophyllaceae</i>	<i>Spetzelia coronopifolia L.</i>	0,7	0	0
	<i>Picridium orientale L.</i>	0,3	0	0
	<i>Chenopodium murale L.</i>	0,6	0	0
<i>Chenopodiaceae</i>	<i>Chenopodium album L.</i>	0,2	0	0
	<i>Bassia muricata L.</i>	0,1	0	0
<i>Asteraceae</i>	<i>Echinops spinosus L.</i>	0,1	0	0

V.- Discussion

V.1.- Etat phasaire du *Schistocerca gregaria*

Le calcul des indices morphométriques de la population du Criquet pèlerin recensée au niveau des cultures céréalières irriguées sous pivots dans la région d'Ouargla (Sahara septentrional est algérien), révèle qu'elle est de type *transiens congrégans* à l'exception de quelques individus *grégaire*. Les indices morphométriques calculés se sont différents de ceux rapportés par Kara (1997), où il a observé au niveau des périmètres irrigués sous pivot dans la région d' Adrar (Sahara central) durant les périodes entre 1993 à 1995 une population de *S. gregaria* de type *transiens*, les valeurs de deux indices morphométriques chez les mâles et les femelles sont presque identiques, elles oscillent chez les mâles entre 2,08 à 2,09 pour le E/F₃ et

entre 3,75 à 3,81 pour le F₃/C, et chez les femelles le E/F₃ varie entre 2,13 à 2,15 et le F₃/C entre 3,77 à 3,88, ils ne sont pas cohérents à ceux notés pour la population du Criquet du désert recensée dans les périmètres irrigués sous pivots dans la région d'Ouargla. Il est essentiel de signaler que la période d'échantillonnage coïncide avec une période de recrudescence, où les essaims du Criquet pèlerin envahissent le sud du pays. En outre, (Benrime *et al*, 2000), ont rapportés que les conditions environnementales de la région d'Ouargla ne permet pas le maintien d'une activité acridienne constante aboutissant à la formation des bandes larvaires ou bien des essaims, justifiant ainsi la disparition des criquets pendant une très grande partie de l'année.

Suite tableau 1- Composition floristique, pourcentage de recouvrement et fréquences d'occurrence des espèces végétales recensées dans les fèces des mâles et femelles de *Schistocerca gregaria* pendant le mois de novembre ("-": Espèces absente)

Composition floristique		Analyse des fèces					
Famille botanique	Espèce végétale	Pourcentage de recouvrement (%)		Fréquence d'occurrence des espèces végétale (%)			
		Parcelle 2	Parcelle 3	Parcelle 2		Parcelle 3	
				Mâle	Femelle	Mâle	Femelle
Poaceae	<i>Triticum durum L.</i>	30	30	100	100	100	100
	<i>Lolium multiflorum L.</i>	-	15	-	-	68,75	81,65
	<i>Aira tenarii L.</i>	8	4	16,66	17,5	12,5	12,5
	<i>Koleria pubescens L.</i>	-	8	-	-	13,5	0
	<i>Lepterus cylindricus L.</i>	15	0,8	100	100	63,5	44,93
	<i>Bromus madritensis L.</i>	4	0,8	13,33	20	0	0
	<i>Polypogon monspeliensis L.</i>	0,8	-	2,22	7,5	-	-
Asteraceae	<i>Sonchus asper L.</i>	-	0,2	-	-	0	5
	<i>Sonchus oleraceus L.</i>	1	-	0	0	-	-
	<i>Chrysanthemum coronarium L.</i>	-	2	-	-	0	0
Chenopodiaceae	<i>Chenopodium murale L.</i>	2	-	0	0	-	-
	<i>Launa nudicaulis L.</i>	-	1	-	-	0	0
	<i>Atriplex dimorphostegia L.</i>	1	1,2	0	0	0	0
Caryophyllaceae	<i>Spergula glucida L.</i>	8	8	0	0	0	0
Fabaceae	<i>Melilotus indica L.</i>	10	-	0	0	-	-
Malvaceae	<i>Malva parviflora L.</i>	-	1	-	-	0	0
Apiacea	<i>Anethum graveolens L.</i>	-	0,8	-	-	0	0
Polygonaceae	<i>Emex spinosa L.</i>	0,8	-	0	0	-	-
	<i>Polygonum argyrocoelum</i>	0,2	10	0	0	0	0

Dans la même région, Iliasso (1994), à noter que la population du Criquet pèlerin répandue au niveau des cultures céréalières est de type solitaire, et elle se trouve à des très faibles densités. En outre, Benrime (2005) rapporte que les populations du Criquet pèlerin recensées généralement au Sahara septentrional sont de type *transiens*. Egalement les chercheurs de l'institut national de protection des végétaux déclarent que la région d'Ouargla est une zone de passage pour les essaims du Criquet du désert, et est considérée comme étant un air de rémission en raison de

KEMASSI Abdellah, GUNDOUZ-BENRIMA Atika, ALLAL-BENFEKIH Liela & OULD EL HADJ Mohamed Didi

leurs caractéristiques environnementales non propices, en particulier l'irrégularité et la rareté des pluies qui ne permettent pas le maintien d'une activité acridienne constantes aboutissant par la suite à une pullulation ou bien à la formation des bandes larvaires.

V.2.- Étude du régime alimentaire du *Schistocerca gregaria*

Malgré la polyphagie qu'il lui caractérise, le Criquet du désert consomme avant tout les espèces végétales de la famille de *Poaceae* particulièrement celles cultivées, soit l'orge et le blé dur, et montre ainsi des préférences alimentaires envers d'autres espèces spontanées de la famille de *Poaceae*. Kara (1997), note que au niveau des cultures céréalières irriguées sous pivot dans la région d'Adrar (Sahara central algérien), le Criquet pèlerin consomme beaucoup plus les plantes de la famille de *Poaceae* avec des fréquences différentes, et elle note également qu'il manifeste une préférence bien distincte vis-à-vis des *Poaceae* cultivées dont le blé dur, l'orge, l'avoine, etc.... Les résultats obtenus sont cohérents avec celles déclarées par Joern et Lawlor (1980), Cottam (1985) et LeGall (1989), où ils sont rapportés que la préférence alimentaire chez les Orthoptères est probablement liée à la dominance de l'espèce végétale dans le biotope. L'étude Benrifa (2005) sur le régime alimentaire du Criquet pèlerin solitaire au Sahara algérien a rapporté la discordance existant entre la consommation des espèces végétales et leurs abondances dans le biotope, et que la composition floristique du milieu influence nettement son régime dans le sens où elle limite ceci. Cottam (1985) a montré que le criquet *Omocestus viridulus* consommait de préférence la plante la plus abondante. Alors que dans la présente étude, la quête alimentaire n'est pas fréquence-dépendante car, malgré le pourcentage de recouvrement considérable présentait certaines espèces dont *Melilotus indica* L. sur le terrain n'est quasiment consommée, alors, la prise de nourriture a été beaucoup plus importante chez une *Poaceae* présentant un pourcentage de recouvrement moindre comparativement à une autre *Poaceae* plus abondant sur le terrain, en cohérence avec Corcket *et al.* (2002), la préférence alimentaire chez les Orthoptères est maximale sur les espèces végétales moins abondantes. La sélectivité alimentaire chez les Orthoptères pourrait alors s'expliquer soit par la présence des composés chimiques (métabolites secondaires, sucres, nutriments) susceptible de stimuler la consommation d'*Hordeum vulgare*, *Triticum durum*, *Lolium multiflorum*, *Lepturus cylindricus* ou bien d'altérer l'appétence des autres espèces abondantes sur terrain (McNaughton *et al.*, 1985). Beaucoup d'espèces végétales de la famille de *Poaceae*, possèdent dans leurs tissus foliaires des grains de silice, ce qui est souvent interprété comme une adaptation de ses espèces végétales à l'herbivorie des Mammifères (Linhart *et al.*, 1999). Par contre, l'action de la silice sur la prise de nourriture chez les Orthoptères est peu importante du fait de leurs appareil buccale et tractus digestif bien adaptés à ce type de régime alimentaire (McNaughton *et al.*, 1985). Il est admis communément que la sélectivité alimentaire chez les Orthoptères est la conséquence soit de développement de défenses physiques chez les plantes, ou bien, par la présence de composés chimiques (métabolites secondaires, sucres, nutriments) susceptibles d'altérer l'appétence, d'inhiber la prise de nourriture, ou bien de favoriser celle-ci (Feeny, 1976). En outre, Simpson et Abisglod (1985) cité par Legal (1989), Les larves du Criquet migrateur régulent la prise alimentaire sur des milieux artificiels à teneur variable en nutriments (protéines et sucres), en fonction de la teneur des milieux en ceux-ci, elles augmentent la fréquence des repas sur les milieux pauvres en nutriments afin, compensées les déficiences en nutriments notées.

VI.- Conclusion

L'étude réalisée sur l'état phasaire et le régime alimentaire de *Schistocerca gregaria* (Forskål, 1775), fait ressortir que la population de cet locuste du désert recensée dans les périmètres irrigués sous pivot dans la région de Ouargla est de type *transiens congregans*. L'étude de leur régime alimentaire a montré que la quête alimentaire chez cet acridien n'est pas fréquence- dépendance, du fait qu'une discordance entre la consommation des espèces végétales et leurs abondances dans le biotope est notée, ceci prouve que le Criquet pèlerin manifeste une sélectivité dans la prise de nourriture. En outre, les espèces végétales de la famille de *Poaceae* semblent préférées par cet locuste, elle occupe ainsi une place importante dans l'alimentation du Criquet pèlerin. Le régime alimentaire de cet acridien est bien influencé par la composition floristique du milieu, où elle limite les possibilités alimentaires manifestées. Il apparaît que leur régime alimentaire varie en fonction de la composition du tapis végétal et du choix manifesté pendant la prise de nourriture. Les *poaceae*s et en particulier les espèces cultivées dont l'orge *Hordeum vulgare* et le blé dur *Triticum durum* semblent plus préférées que les espèces spontanées que d'autres espèces végétales appartenant aux autres familles botaniques.

VII.- Références bibliographiques

- Allal-Benfekih L.- 2006- Recherches quantitatives sur le criquet migrateur *Locusta migratoria* (*Orthotera-Oedipodinae*) dans le Sahara algérien. Perspectives de lutte biologique à l'aide de microorganismes pathogènes et de peptides synthétiques. Thèse de doctorat, Biologie Sciences -Santé / Ecologie. Université de Limoges: 144 p.
- Butet A., 1985- Méthode d'étude du régime alimentaire d'un rongeur polyphage *Apodernus Sylvaticus* (LINNE, 1788) par l'analyse microscopique des fèces .Ed. Mammalia T .49. N 4 : 445 –483.
- Chara B. ,1987- Etude comparée de la biologie et de l'écologie de *Caliptamus barbarus* (COSTA, 1836), et de *Caliptamus wattenwyliauius* (PANTEL, 1896) (*Orthoptera,Acrididae*)dans l'Ouest Algérien. Thèse .Doct. Univ. d 'Aix Marseille : 190p.
- Chifundera K., 1988- Le régime alimentaire du Léopard tropical africain *Agama cyanogaster* (Rüppell, 1835) dans la région de Liwiro Est du Zaïre. Africain study monographs, 8 (03) : 165-172.
- Corcket E., Chintauan-Marquier I, Callaway R. M. et Michalet R., 2002.- Sélectivité et variations environnementales de l'herbivorie par les Orthoptères. C. R. Biologies 325 : 155–164.
- Cottam D.A., 1985.- Frequency-dependent grazing by slugs and grasshoppers, Journal of Ecology. 73: 92–933.
- Duranton J. F. et Lecoq M., 1990.- Le Criquet pèlerin au Sahel. Coll. Acrid. Opé. (6), CIRAD/PRIFAS, Montpellier: 178 p.
- Duranton J. F., Launois M. ; Launois- Luong M.M. ; Lecoq M. et Rachadi T., 1987- Guide antiacridien du Sahel. Min .Coop. Dev. Ed .CIRAD- PRIFAS, Montpellier,344p.
- Feeny P. P., 1976.- Plant appetency and chemical defense. Ed. Plenum Press, New York: 1-40.
- Guendouz-Benrima A, Chara B, Duranton J. F. et Doumandji- Mitiche, 2002- Caractérisation par la végétation des biotopes de multiplication et de grégarisation de *Schistocerca*

- gregaria* (Forskål, 1775) (*Orthoptera- Acrididea*) dans le sud Algérien. Revue de Cytologie et biologie végétales- Le Botaniste. Vol. 25 (2/3) : 1-10.
- Guendouz-Benrima A., 2005.- Ecophysiologie et biogéographie du Criquet pèlerin *Schistocerca gregaria* (Forskål, 1775) (*Orthoptera, Acrididae*) dans le Sud algérien. Thèse de Doctorat d'état en Sciences Agronomiques. Institut National Agronomique. El Harrach- Alger- Algérie: 212 p.
- Illiassou A , 1994- Bioécologie des sauterelles et des sauteriaux de quatre stations d'études dans la cuvette de Ouargla .Mémoire d'Ingénieur d'état en Agronomie saharienne, Institut National de Formation Supérieur en Agronomie Saharienne. Ouargla- Algérie: 68 p.
- INPV., 1999.- Instrument de développement de la protection phytosanitaire. Ed. Institut Nationale de la protection des végétaux, Alger- Algérie : 32 p.
- Joern A., and LAWLOR L.R., 1980.- Food and microhabitat utilization by grasshoppers from arid grasslands: comparisons with neutral models, Ecology 61. pp 591–599.
- Kara F Z., 1997- Etude de quelques aspects écologiques et régime alimentaire de *Schistocerca gregaria* (FORSTAL, 1775) (*Orthoptera. Cyrtacanthocridinae*) dans La région d'Adrar et en conditions contrôlées. Thèse Magister, Protection des végétaux, Acridologie, Institut National Agronomique .El Harrach- Alger- Algérie : 181p.
- Legal P., 1989.- Le choix des plantes nourricières et la spécialisation trophique chez les *Acridoidea* (*Orthoptères*). Bull. Ecol. Ento., T. 20 (3): 245-261.
- Linhart Y.B., Chaouni-Benabdallah L., Parry J.M., Thompson J.D., 1999.- Selective herbivory of the thyme chemotypes by a mollusk and a grasshopper, Ecologia Mediterranea 25: 147-151.
- Mcnaughton S.J., Tarrants J.L., Mcnaughton M.M., Davis R.H., 1985.- Silica as a defense against herbivory and a growth promotor in African grasses, Ecology 66. pp 528–535.
- ONM, 2004.- Office national de météorologie. Ouargla- Algérie : 12p.
- Ould El Hadj M.D., 2002- Etude du régime alimentaire des cinq espèces d'acridiens dans les conditions naturelles de la cuvette de Ouargla (Algérie). L'entomologiste, pp 197-209.
- Rouvillois- Brigol M. 1975 - Le pays de Ouargla (Sahara algérien). Ed département Géographique. Sorbonne- Paris: 390p.

Analyse chimique préliminaire de la variété Guinéenne de *Uapaca togoensis* (Aubreville et Léandri) Pax

M. DONZO¹ ; K. CAMARA¹ ; K. OULARE¹; M. S. BARRY¹, Y. CAMARA¹ et A. SAMB²
1- Département de Biologie de l'Université Julius Nyeréré de Kankan (Guinée Conakry)

2-Laboratoire de Chimie et biochimie des produits naturels de l'Université Cheikh Anta Diop de
Dakar (Sénégal).

Résumé _

Uapaca togoensis (Aub. et Léan.) Pax, plante médicinale de la famille des Euphorbiacées, est répandue dans la flore Guinéenne et utilisée en médecine traditionnelle pour lutter contre l'hypertension artérielle. Le screening phytochimique réalisé sur l'extrait brut a révélé la présence des tanins, flavonoïdes, terpènes, saponosides et des traces d'alkaloïdes. Par contre, on a noté l'absence des coumarines. L'analyse par couplage CPG-Masse réalisée sur l'extrait à l'acétate d'éthyle, a permis d'identifier un constituant majoritaire, le bis-(4-octylphényl) amine, et d'autres composants tels que les alcanes parmi lesquels l'écicosane prédomine.

Mots clés : *Uapca togoensis*, hypertension artérielle, Bis (4-octylphenyl) amine, CPG-Masse

Abstract _

Uapaca togoensis (Aub. and Léan.) Pax, medicinal plant of the Euphorbiaceae family, is widespread in the Guinean flora and used in traditional medicine to fight against High blood pressure. The phytochimic screening carried out on the rough extract showed the presence of tannins, flavonoides, terpenes, saponosides and the trace of the alkaloid. On the other hand, the absence of coumarins was noted. The analysis by coupling GC-Mass identified a major constituent of the bis-(4-octylphenyl) amine and other components such as the alkanes among which eicosane prevails.

Key words: *Uapca togoensis*, high blood pressure, Bis (4-octylphenyl) amine, GC-mass.

1- Introduction

Uapaca togoensis (Aub. et Léan.) Pax est une Euphorbiacée très présente en Afrique de l'Ouest (Hiern, 1877). La variété Guinéenne occupe une place importante dans le traitement traditionnel de diverses pathologies, notamment l'hypertension artérielle pour laquelle est utilisé le décocté des écorces de tronc, selon les tradipraticiens de santé que nous avons demandés en Haute Guinée. Dans cette étude préliminaire, l'extrait brut obtenu sur la poudre des écorces de tronc a fait l'objet de tests de caractérisation chimique, alors que pour la chromatographie en phase gazeuse couplée à la spectroscopie de masse, c'est l'extrait à l'acétate d'éthyle qui été utilisé. Un composé majoritaire inattendu, le bis-(4-octylphényl) amine et d'autres composés minoritaires, notamment des alcanes comme l'écicosane, ont été identifiés.

2- Matériel et méthode

Le matériel végétal (les écorces de tronc), récolté en Haute Guinée, dans le village de Kignéran dans la préfecture de Mandiana, a été séché à l'abri de la lumière puis conditionné en poudre au laboratoire de biologie cellulaire de l'Université Julius Nyeréré de Kankan (Guinée), alors que la caractérisation des familles chimiques a été réalisée au laboratoire de Chimie et Biochimie des produits naturels du Département de Chimie, Faculté des Sciences et Techniques de l'Université Cheikh Anta Diop de Dakar. L'analyse CPG-Masse a été réalisée au laboratoire du Centre Régional de Recherches en Ecotoxicologie et Sécurité Environnementale (CERES) de Dakar. Pour l'extraction, une masse de 10 g de poudre a été soumise à l'épuisement successif dans 100 ml de solvants de polarité croissante (cyclohexane, acétate d'éthyle et méthanol) (Koudou, 2000). Pour la caractérisation des familles chimiques, des tests de coloration et de précipitation ont été utilisés. Ainsi, la méthode de réactif de Siasny pour les tanins (N'Guessan, et *al.* 2009), la réaction à la cyanidine (test de Shibata) pour les flavonoïdes, les coumarines par l'hydroxyde de sodium et lecture de la fluorescence à l'UV (Amina, 2011), l'indice de mousse pour les saponosides, la réaction de Liberman-Bouchard pour les triterpènes (Bassène, 2012), et les tests de Dragendorff et de Mayer pour les alcaloïdes (Bouquet et Congo 1975), ont été appliqués. Pour l'analyse CPG-Masse, le protocole suivant a été appliqué: l'appareil de marque Agilent est équipé d'une colonne de type HP-5 MS mesurant 30 m de long et 250 µm de diamètre, utilisée en programmation de 50°C à 100°C à raison de 25°C/min et de 100°C à 300°C à raison de 7,5°C/min pour être stabilisée à 300°C pendant 3 min. La quantité d'extrait pesée est de 25,35 mg pour un volume de dissolution égal à 25 ml. La solution de lecture est l'acétate d'éthyle et le volume injecté est de 1µl. L'ionisation par impact électronique à une tension de 70 eV est la méthode d'analyse pour le tracé des spectres de masse. La banque de données dont dispose l'appareil de type NIST (NIST Mass Spectral Search Program for the NIST/EPA/NIH Spectral Library, version 2.0 g. build May 2011) nous a permis de proposer la structure chimique des composés recherchés, notamment celui majoritaire (Constantin et *al.*, 2014).

3- Résultats et discussion

Les résultats des tests de caractérisation sont présentés dans le tableau 1.

Tableau 1. Familles chimiques identifiées dans *Uapaca togoensis* (Aub. et Léan.) Pax

Familles chimiques		Réactifs utilisés	Couleur de la solution dans le tube ou autre indicateur de présence	Résultats
Tanins	Catéchiques	Stiasny	Précipités en gros flocons intenses	+++
	Galliques		Coloration bleu-noire intense	+++
Flavonoïdes		H ₂ SO ₄	Bleu violacée	++
		Réaction à la cyanidine (test de Shibata)	Rouge cerise : flavonols Orange : Flavones Rouge violacé : Flavonones Négatif : chalcones	+++ (Flavonols)
Saponosides		Indice de mousse	HM >1 cm après 15 min	+++
Coumarines		NaOH 0,1 N	Fluorescence jaune à l'UV	-
Stérols et triterpènes		CH ₂ Cl ₂ + anhydride acétique + chloroforme + H ₂ SO ₄	Anneau rouge-brun, liquide supérieur gris, bleu-verdâtre ou violet	++
Alcaloïdes		Dragendorff	Louche flocculant ou précipité	Pas de flocculation ni précipité
		Mayer		floculation faible +

HM = Hauteur de mousse ; +++ = réaction franchement positive ; ++ = réaction moyennement positive ; + = réaction faiblement positive et - = absence de la substance.

On peut observer dans ce tableau, la réaction très positive des tanins et des flavonols, la réaction moyennement positive des terpènes, traces d'alcaloïdes au réactif de Mayer et absence des coumarines.

On peut alors affirmer que la teneur des tanins et des flavonoïdes (flavonols) est très élevée dans cette plante, alors que les terpènes et stérols ont une teneur variable.

Pour ce qui est des résultats de l'analyse CPG-Masse, le profil chromatographique et les spectres de masse des constituants identifiés, comparés à ceux de la banque de données, ont permis d'identifier des composants dont un majoritaire (de concentration 65,82 % et temps de rétention 26,684 min). Le reste des composés (minoritaires) est représenté par des alcanes, parmi lesquels prédomine l'écicosane. Le spectre de masse du composé majoritaire révèle un ion moléculaire M⁺ à m/z = 393, ce qui correspond à une formule brute C₂₈H₄₃N dont la structure est la suivante :

Les pics à $m/z = 322$ et 250 (voir spectre de masse à la page 5) correspondent aux fragmentations des deux chaînes latérales. Ainsi, $m/z 322$ correspond à la fragmentation de la chaîne latérale à l'extrémité gauche : $[M^+ - C_5H_{11}] = m/z 322$. Quant au fragment $m/z 250$, il correspond à $[M^+ - C_5H_{11}] - H^+ = 250$.

Le Bis-(4-octylphényl) amine est un composé connu, mais c'est la première fois qu'il est mis en évidence dans un extrait d'Euphorbiaceae en général et de *Uapaca togoensis* (Aub. et Léan.) Pax en particulier. Bis-(4-octylphényl) amine a une toxicité controversée : pour certains auteurs, il a une toxicité à court terme (Dupuis, 2012), alors que pour d'autres il est sans toxicité humaine, avec des propriétés antioxydantes reconnues (NCBF, 2014). La présence des flavonoïdes dans cette plante pourrait contribuer à sa propriété antihypertensive dans la mesure où les flavonoïdes, selon la littérature, déclenchent l'activation de la synthèse d'oxyde nitrique, composé qui a un effet vasodilatateur et antihypertenseur (Bala suriya, Rupasinghe, 2014).

4- Conclusion

La fraction isolée à l'acétate d'éthyle de l'extrait brut de *Uapaca togoensis* (Aub. et Léan.) Pax contient des tanins galliques et cathéchiques, des flavonoïdes (flavonols), des saponosides, des terpènes et des traces d'alcaloïdes. On a noté l'absence des coumarines. La composante majoritaire, identifiée par CPG-Masse, le bis-(4-octylphényl) amine est une substance azotée dont les propriétés antioxydantes sont décrites dans la littérature.

En perspective, nous proposons la poursuite de l'étude dans le but, d'une part, de vérifier l'effet des familles chimiques identifiées sur la tension artérielle, et d'autre part, de mener des investigations phytochimiques et pharmacologiques sur l'extrait aqueux, étant donné que c'est le décocté des écorces de tronc qui est administré aux hypertendus pour combattre l'hypertension artérielle en médecine traditionnelle Guinéenne.

A l'annexe :

- ♣ le spectre de masse du Bis-(4-octylphényl) amine comparé à la base de données
- ♣ le spectre de masse du Bis-(4-octylphényl) amine

5- Références bibliographiques

1. Hiern William P., 1877. Flore de l'Afrique tropicale. 3 :147
2. Karim Koudou, 2000. Etude de la chimie et de l'activité anti-mycosique des extraits de *Biophytum petersianum* KLOTZSCH (Oxalidaceae). DEA
3. K. N'Guessan, B. Kadja, G. N., D. Traoré, L. Aké-Assi, 2009. Screening phytochimique de quelques plantes médicinales ivoiriennes utilisées en pays Krobou (Agboville, Côte-D'Ivoire). Sciences et Nature. Vol. 6 N° 1. 16P, pp 4.

4. A. Amina, 2011. Contribution à l'étude phytochimique et activités biologiques des extraits de la plante *Ruta chalepensis* (Fidjel) de la région d'Ain Témouchent. Mémoire de Magister en Biologie. Faculté des Sciences de la Nature et de la vie et des Sciences de la Terre et de l'Univers. Département de Biologie, 82P.
5. E. Bassène, 2012. Initiation à la recherche sur les substances naturelles. Extraction-Analyse-Essais biologiques. Faculté de médecine. Département de pharmacie. Université Cheikh Anta Diop de Dakar. 150 p. pp 33-95.
6. A. Bouquet et A. Fouret, Congo 1975. Recherches chimiques préliminaires sur les plantes médicinales du Congo-Brazzaville (3è note). Laboratoire de matière médicale. Centre OSTOM de Brazzaville. Estratto de FITOTERAPIA. Vol. XLVI. N°4.
7. Constantin E., en collaboration avec l'raidi P., Favreto D., Schnell A, 2014. Spectrométrie de masse-Principes et applications, 2èmc Edition, Lavoisier Tee & doc, Londres. Paris. New York, pp. 48-126(1996).
8. Marc Dupuis, 2012. Gazette du Canada. Avis du Gouvernement Canadien. Archive. Vol. 146, N° 26.
9. National Center for Biotechnology In formation, US National library of Medecine, 8600 Rockville, Bethesda MD, 20894. Etats-Unis.
10. Bala suriya, Rupasinghe H. P. <http://www.lanutrition.fr/D%C3%A9cou....1436-145.html>, consulté le 4/09/2014)

Annexe

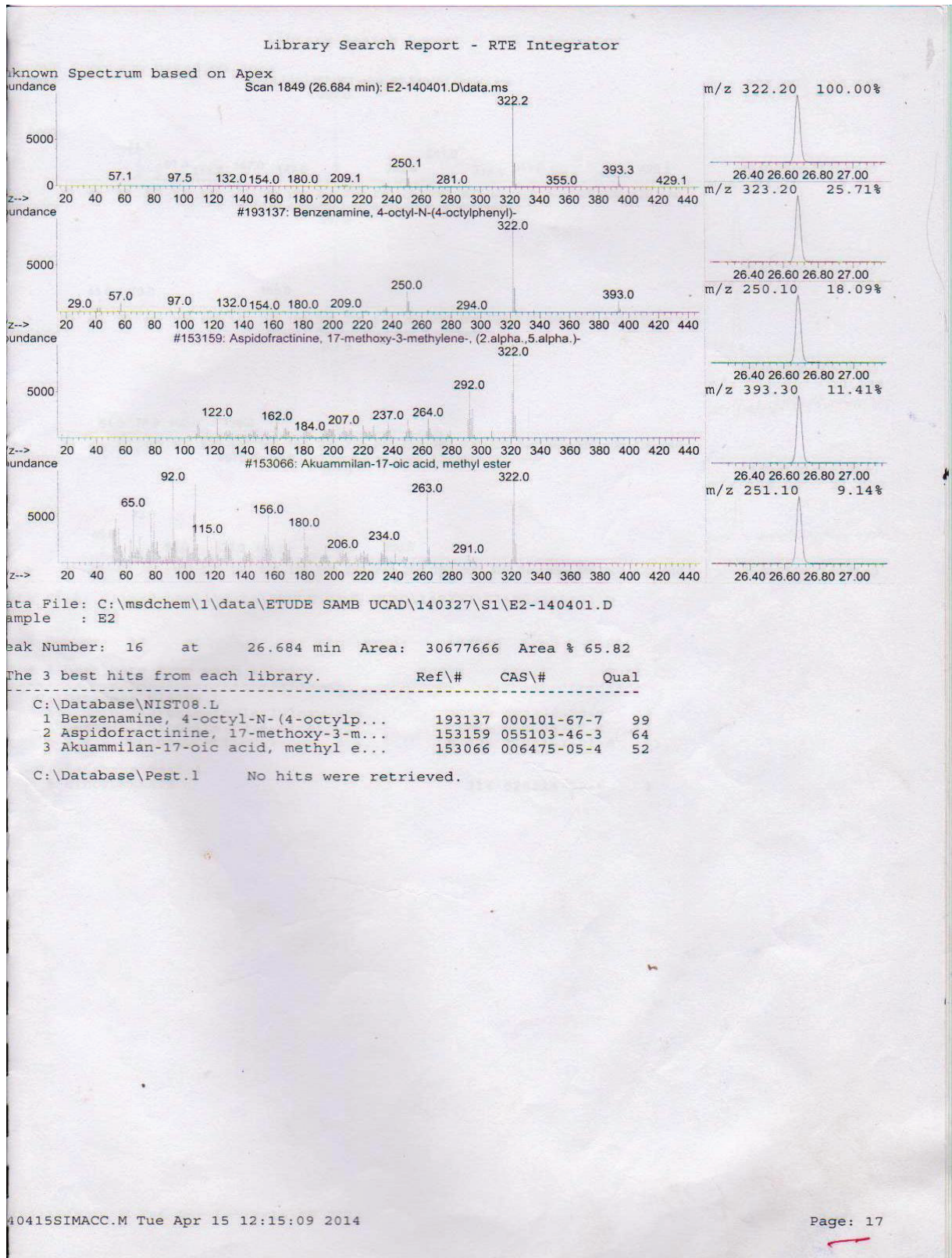

Le spectre du Bis-(4octylphényl) amine en comparaison avec la base de données.

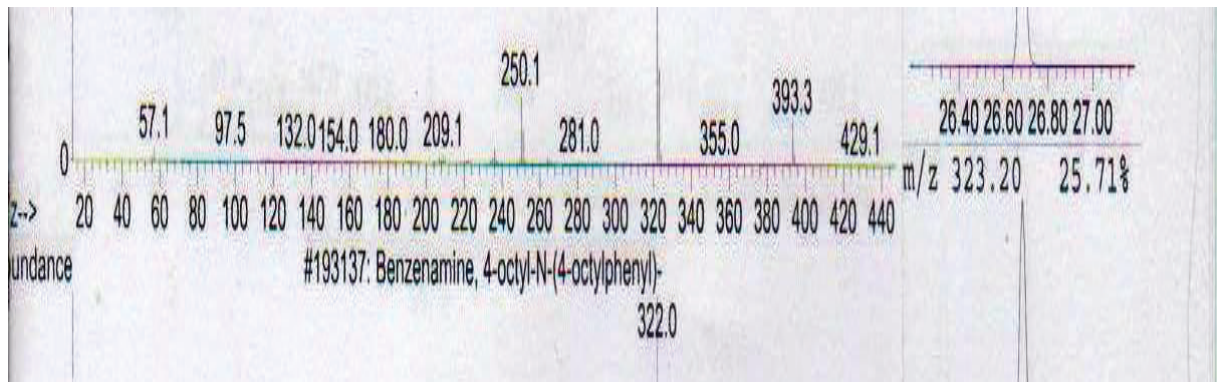

Le spectre de masse du Bis-(4octylphényl) amine

Concentration = 65,82 % ; Temps de rétention = 26,684 min

Composition et structure de la végétation des périmètres agricoles abandonnés dans la région d'Ouargla (cas des périmètres de la céréaliculture sous centre pivot)

Keltoum BEN BRAHIM¹, Hamid CHELOUFI², Amar EDDOUD¹ et Samia BISSATI¹

1- Laboratoire de Bio-ressources Sahariennes: Préservation et Valorisation Université Kasdi Merbah Ouargla, BP- 511 Ouargla 30000, Algérie. bbr.sameh@yahoo.fr

2- Laboratoire de recherche sur la phœniciculture Université Kasdi Merbah Ouargla, BP- 511 Ouargla 30000, Algérie. cheloufi.ecosys@yahoo.fr,

Résumé _

L'introduction de la céréaliculture sous centre-pivot au niveau de la région d'Ouargla, essentiellement dans des zones de parcours, a eu pour conséquences des résultats mitigés mais aussi une modification de l'écosystème naturel. Le présent travail porte sur la connaissance de la diversité floristique au niveau des pivots abandonnés ; celle-ci est évaluée à partir de cinq (05) stations à âges d'abandon différents soit quatre (04), cinq (05), six (06), (07) et onze ans (11). Les résultats obtenus attestent principalement d'une colonisation de l'espace majoritairement par les espèces spontanées (73%) par rapport aux espèces introduites représentées par le *Beta vulgaris*, *Bromus sp* et *Avena sp* ; les espèces spontanées appartenant à huit (08) familles botaniques montrent une présence significative des Astéracées, des Poacées et des Géraniacées. Par ailleurs, l'augmentation de la densité de la flore corrélativement avec l'âge d'abandon des pivots atteste d'une recolonisation des terres abandonnées ; le comportement éphémère de cette végétation est le signe de l'existence d'un stock grenier important au niveau de sol.

Mots clés: céréaliculture, pivot abandonnés, âge d'abandon, diversité floristique, Sahara Algérien.

Abstract _

The introduction of cereals under center pivot at the Ouargla region, mostly in areas of course, has resulted mixed results but also a change in the natural ecosystem. The present work focuses on the knowledge of the floristic diversity in abandoned pivots; it is evaluated from five (05) different discontinuation ages four stations (04), five (05), six (06), (07) and eleven (11). The results obtained demonstrate primarily a space colonization mainly by spontaneous species (73%) compared to the introduced species represented by the *Beta vulgaris*, *Bromus*, *Avena sp* ; spontaneous species in eight (08) botanical families showed a significant presence Astéraceae, Poaceae and Géraniaceae.

Furthermore, the increase in density correspondingly flora with age dropout pivots attests to a recolonization of abandoned land; the transient behaviour of this vegetation is the sign of the existence of a large stock attic floor level.

Keywords: cereal, pivot abandoned, abandonment age, species diversity, Algerian Sahara.

I- Introduction

Un des domaines les plus importants en écologie est d'élucider les facteurs qui conduisent à la succession dans les écosystèmes. Des études sur plusieurs années indiquent que ce développement de végétation sur les terres cultivées et abandonnées est souvent lié à d'innombrables facteurs (biotiques et abiotiques) ; même si les conditions initiales sont reconstituées, il est pratiquement impossible de revenir au couvert végétal initial.

Dans les régions sahariennes et particulièrement dans la région d'Ouargla, on note l'ampleur des terres agricoles abandonnées. Ce phénomène est d'autant plus prononcé dans les périmètres céréaliers sous centre-pivot où environ 70 % de terres, autrefois emblavées en céréales, sont actuellement à l'abandon (Cheloufi, 2002). Ces aires, dans le cadre d'une agriculture intensive, ont subi des opérations culturales telles que le labour, la fertilisation, le désherbage chimique, l'irrigation ... à même de générer un bouleversement de l'écosystème naturel.

La connaissance du couvert végétal post-culture (après abandon de la parcelle) permet de ramener beaucoup d'information sur l'état de ces terres afin de les classer dans le type de restauration à entreprendre ; la plupart des périmètres céréaliers pour ne pas dire la totalité sont initialement installés sur des parcours camelins très riches en espèces végétales constituant ainsi des réservoirs naturels de la flore saharienne et plus particulièrement la flore endémique.

La connaissance du processus de succession floristique des terres agricoles abandonnées suppose un suivi temporel de cette flore sur plusieurs années ; la simulation, objet de cette étude, repose sur le choix des périmètres en fonction de l'âge d'abandon.

2- Matériels et méthodes

2-1- Présentation de la zone d'étude : l'essai a été réalisé dans la commune de Hassi Ben Abdallah à environ 25 km du chef lieu de la wilaya d'Ouargla, il est localisé au niveau d'un grand périmètre céréalier où tous les pivots sont à l'abandon.

Tableau 1 : Principales caractéristiques des stations d'étude (pivots)

	Pivot 01 (P1)	Pivot 02 (P2)	Pivot 03 (P3)	Pivot 04 (P4)	Pivot 05 (P5)
Année de la mise en place	2001	2000	2000	1994	1994
Superficie	30 Ha	30 Ha	30 Ha	30 Ha	30 Ha
Dernière campagne (mise en culture)	2002-2003	2003-2004	2001-2002	2004-2005	1997-1998
Précédent cultural	Blé tendre	Blé tendre	Blé tendre	Avoine en vert	Orge
Etat de pivot (existence de mauvaises herbes)	Infesté	Propre	Propre	Infesté	Infesté
Age d'abandon	06 ans	05 ans	07 ans	04 ans	11 ans

Source : ERRIAD Ouargla, 2012

2.2- Choix des stations : afin d'avoir une idée plus claire et plus précise quant à la flore successive des périmètres agricoles céréaliers abandonnés, le choix a porté sur 05 centres pivots à âges d'abandon différents et dont les principales caractéristiques sont consignées dans le tableau 1.

2-3 Méthode d'échantillonnage : l'échantillonnage consiste à choisir des éléments de façon à obtenir des informations objectives et d'une précision mesurable sur l'ensemble ;

l'échantillonnage subjectif est la forme la plus simple et la plus intuitive. Le principe consiste à choisir, comme échantillons, des zones qui paraissent particulièrement homogènes et représentatives (Gounot, 1969). Pour cela, le choix d'un dispositif expérimental demeure indispensable pour accomplir notre travail où nous avons opté pour l'inventaire et notation de la densité végétale sur transect. Ainsi, chaque pivot présente trois transects disposés parallèlement (un transect au centre du pivot et les deux autres sur les cotés latéraux). Chaque transect présente environ 10 mètres de largeur selon la dispersion des espèces herbacées et dont la longueur est celle du pivot (Figure 1).

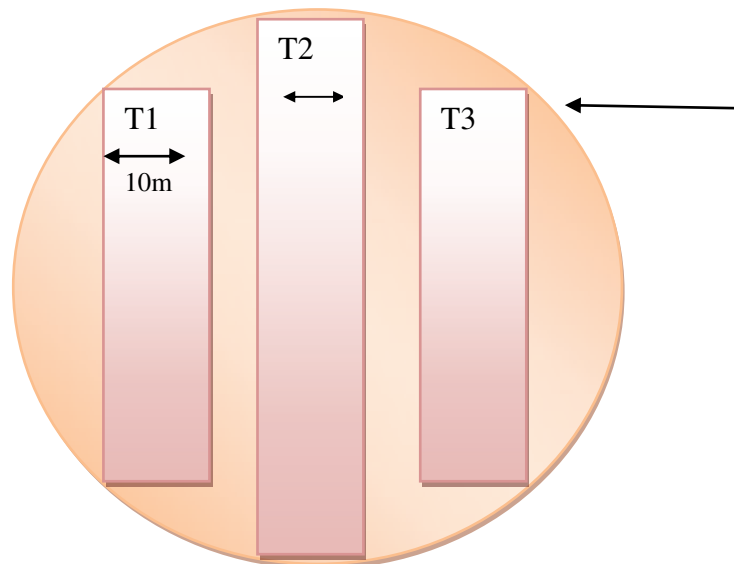

Figure 1 : Schéma représentatif de la méthode d'échantillonnage

2-4- Etude floristique : la caractérisation floristique de chaque station d'étude a été déterminée par les paramètres suivants à savoir l'inventaire floristique, l'identification des espèces et le calcul de la densité ; dans ce sens, nous avons réalisé 12 sorties durant la période de suivi avec une moyenne d'une sortie par semaine depuis le mois de Décembre jusqu'au mois de Mai.

3- Résultats et discussions

III-1 Flore inventoriée dans les pivots abandonnés

Les différentes sorties réalisées nous ont permis de recenser 11 espèces végétales réparties sur huit (08) familles botaniques (tableau 2).

Tableau 2 : Espèces inventoriées selon les différentes familles déterminées

Famille	Espèce
ASTERACEES	<i>Atractylis delicatula</i>
	<i>Launea glomerata</i>
POACEES	<i>Avena sp</i>
	<i>Bromus sp</i>
GERANIACEES	<i>Eroduim glaucophyllum</i>
	<i>Monsonia heliothrropioides</i>
AMARANTHACEAE	<i>Beta vulgaris</i>

BORAGINACEES	<i>Echuim pycanthum</i>
CISTACEES	<i>Helianthemum lipii</i>
BRASSICACEES	<i>Oudneya africana</i>
CARYOPHYLLACEES	<i>Paronychia arabica</i>

Les résultats attestent d'un couvert végétal pauvre et peu diversifié et de la prédominance de trois familles (Asteraceae, Poaceae et Géraniaceae) par rapport aux autres familles (figure 02).

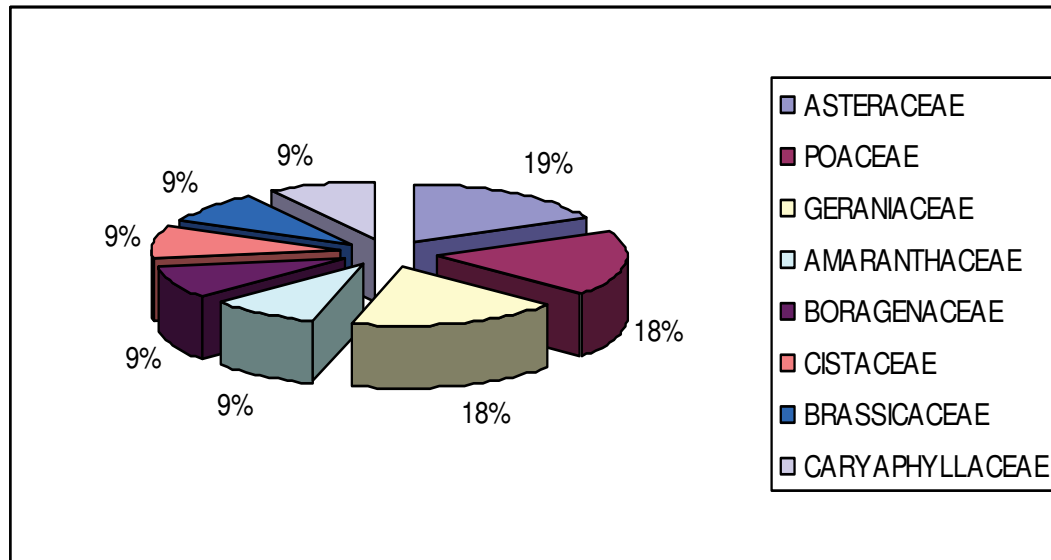

Figure 2 : Répartition des espèces inventoriées selon les familles

3-2- Répartition de la flore selon l'origine

La notion d'origine utilisée ici est lié directement à une analyse des principaux ouvrages se rapportant à la flore du Sahara à savoir Ozanda, (1997) ; Santa et Quezel, (1962) pour situer si l'espèce est citée dans ces ouvrages ou non. Si elle a été citée dans les milieux naturels (parcours, formations géomorphologiques), on parle alors d'une espèce « spontanée » ; si elle est citée dans les palmeraies ou non citée complètement dans les régions sahariennes on parlera alors d'une espèce « introduite ». Ainsi la répartition des espèces inventoriées selon l'origine, indique l'importance de la flore spontanée par rapport à celle introduite. En effet, les résultats obtenus montrent que le taux des espèces spontanées est de l'ordre de 73% de la totalité des espèces recensées, le reste (27%) étant du domaine des espèces introduites au niveau des ces périmètres abandonnés ; ces dernières sont représentées par *Beta vulgaris*, *Bromus sp* et *Avena sp*. On note également une dominance des Poacees : des espèces des milieux agricoles par excellence et d'une espèce appartenant à la famille des Amaranthaceae caractérisée par un fort pouvoir synanthropique.

3-3- Effet de l'âge d'abandon des pivots sur la flore

Les espèces inventoriées dans les différentes stations (pivots à différents âges) sont consignées dans le tableau 03 ; leur nombre et qualité sont différents d'une station à une autre.

Tableau 3 : Distribution des espèces inventoriées au niveau des différentes stations

Espèces	Pivot N°1	Pivot N°2	Pivot N°3	Pivot N°4	Pivot N°5
<i>Atractylis delicatula</i>	-	+	-	-	-
<i>Launea glomerata</i>	+	-	-	-	-
<i>Avena sp</i>	-	-	-	+	-
<i>Bromus sp</i>	-	-	+	-	-
<i>Eroduim glaucophyllum</i>	+	-	-	-	-
<i>Monsonia heliothrropioides</i>	-	-	-	-	+
<i>Beta vulgaris</i>	-	-	+	-	-
<i>Echuim pycanthum</i>	-	-	-	-	+
<i>Helianthemum lipii</i>	-	-	+	-	-
<i>Oudneya africana</i>	+	-	+	-	+
<i>Paronychia arabica</i>	+	+	-	-	+

+ : présence - : absence

De la distribution de ces espèces, nous remarquons une tendance à l'augmentation du nombre d'espèces en fonction de la durée d'abandon de la parcelle cultivée (figure 03) : à ce niveau d'interprétation, l'on parle d'une tendance à la recolonisation des terres abandonnées.

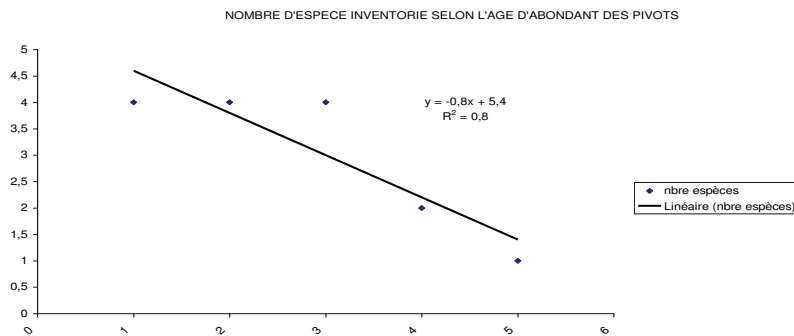

Figure 3 : Nombre d'espèces inventoriées selon la classe d'âge des pivots

Par ailleurs, les résultats se rapportant à la densité de peuplement des pivots abandonnés attestent de leur influence par le facteur temps : la densité de la végétation est plus importante dans les pivots anciennement abandonnés par rapport aux autres (figure 04). Nous confirmons la tendance précédemment obtenue en prenant en considération le nombre d'espèces.

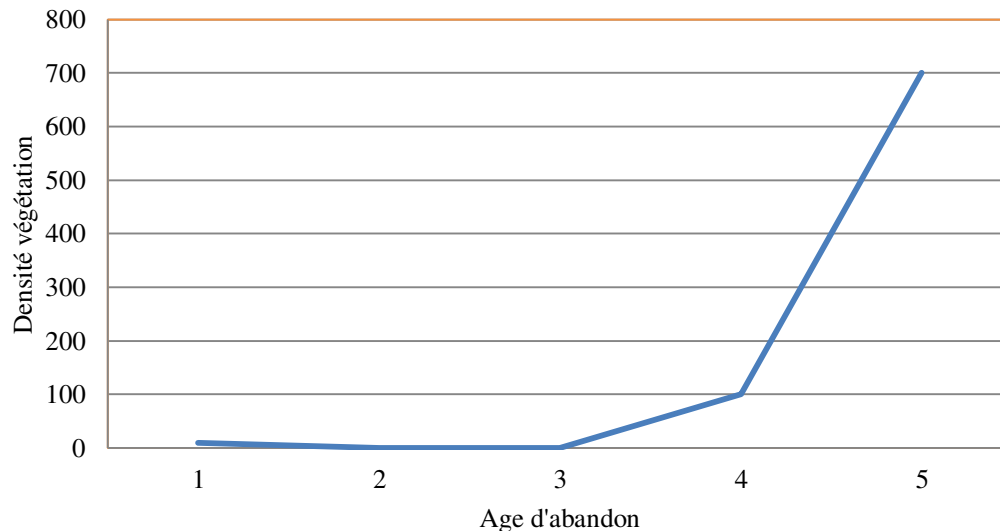

Figure 4 : Densité moyenne des espèces recensées selon l'âge d'abandon des pivots.

4- Discussion générale

L'objectif principal de cette étude est de connaître la flore de succession dans le cas d'abandon des périmètres agricoles tout en étudiant sa composition, la densité et le type de la flore existante au niveau des pivots céréaliers abandonnés. Le terme succession désigne des enchaînements temporels, linéaires ou cycliques, dans les écosystèmes. Ces enchaînements concernent d'abord les communautés vivantes lesquelles représentent les indicateurs les plus visibles des changements. Mais ces enchaînements concernent aussi les facteurs physiques et chimiques du biotope dont les changements peuvent résulter des modifications des communautés, à moins que se ne soit les changements des paramètres physicochimiques qui entraînent les modifications dans les biocénoses. La présente étude a pris en considération uniquement l'aspect biologique et plus précisément la flore de succession dans le cas d'abandon des terres agricoles en milieu saharien très fragile et sensible à toute action anthropique (Thellier, 2000). Ainsi, l'anthropisation d'un milieu naturel conduit souvent à des dégradations de ces milieux qui restent inexplicables ne répondant à aucune loi. La succession anthropogénique désigne les étapes de dégradation observées dans un écosystème du fait des perturbations que l'homme apporte, surtout au terme d'un type d'exploitation qu'il exerce. La plupart du temps, les successions anthropogéniques sont de nature régressive. Généralement aussi, la régénération, si elle est rendue possible ou souhaitable, ne reconduit que très rarement à l'état initial mais le plus souvent à un milieu plus ou moins fortement dégradé. Les processus de désertification en sont le pire exemple possible ; malheureusement, les processus de désertification semblent partout s'accélérer même au Sahara.

Le suivi du couvert végétal de l'ensemble des stations d'étude a permis de recenser 11 espèces à savoir : *Atractylis delicatula*, *Launea glomerata*, *Avena sp*, *Bromus sp*, *Erodium glaucophyllum*, *Monsonia heliothropioides*, *Beta vulgaris*, *Echuim pycanthum*, *Helianthemum lipii*, *Oudneya africana* et *Paronychia arabica*. Ces espèces inventoriées sont réparties sur 08 familles botaniques et majoritairement appartenant aux familles des Asteraceae, des Poaceae et des Géraniaceae. Plusieurs travaux menés dans le monde ont montré que la flore de succession des champs cultivés est souvent « banale » et qu'on ne peut expliquer sa composition d'où on parle le plus souvent de banalisation de la flore (MYSTER et Pickett, 1990a, 1990b, 1992a, 1992b, 1994 ; Nemoto et al., 1997 ; Myster, 2004 ; Lu et al, 2007).

Les résultats obtenus, montre l'existence d'un couvert végétal très pauvre au niveau de la majorité des pivots à l'exception de la station déterminée par l'âge d'abandon le plus avancé (pivot 05). Les travaux de Purata (1986), UHL (1987), Thomlinson (1996) et Rivera (2000), menés dans les conditions de post-activité agriculture ont montré aussi que le cortège floristique de succession dans ces conditions reste faible et très peu diversifié ; ceci est dû essentiellement à une dégradation de la flore initiale à l'effet des produits phytosanitaires et aux phénomènes de compétition entre les espèces, réduisant ainsi considérablement la flore des champs abandonnés.

Le nombre d'espèces rencontrées au niveau de chaque station ainsi que la densité de la flore inventoriée montrent indéniablement l'influence significative de l'âge d'abandon des pivots : c'est au niveau des stations les plus anciennement abandonnées que ces deux paramètres sont quantitativement les plus importants.

L'action de l'homme dans ces zones provoque des modifications importantes sur le couvert végétal naturel, le délaissement par les agriculteurs qui s'en suit participe aussi à ce phénomène. Elaine et al., (2008), montrent que la flore de succession des champs abandonnés est la résultante de deux actions anthropiques à savoir la mise en culture des terres engendrant des perturbations dues aux défrichement, labour, fertilisation, traitements phytosanitaires, introduction d'espèces... et en second lieu à l'abandon en soit favorisant l'installation des espèces les plus concurrentielles. Le type d'activité agricole essentiellement en cultures intensives agit négativement sur la biodiversité des espèces végétales (Benjamin et al., 2008).

La pauvreté du couvert végétale rencontré au niveau des stations récemment abandonnées est due probablement à l'effet des résidus d'exsudats racinaires accumulés dans le sol inhibant ainsi le développement des autres espèces dans le même endroit. Cette forme de compétition dite l'allélopathie où la plante secrète des substances au niveau du sol qui ne permettent pas la germination des semences des autres espèces existantes au niveau du sol ; Challa et Ravindra ,1998 ; Sanchez – Moreira et al., 2004 ; Aliotta et al. 2006) montrent que les Poaceae ont un pouvoir allélopathique très prononcé vis-à-vis des autres familles botaniques. Les genres *Avena* et *Bromus* sont les plus redoutables car leur action peut avoir une rémanence sur plusieurs années (Ainouche et al., 1999).

Enfin, la restauration de la végétation des sols abandonnés est une méthode très efficace pour régénérer le couvert végétal de ces terres avec comme conséquences une meilleure lutte contre la désertification d'une part, et d'autre part, une protection significative des terres contre l'érosion. (Begueria et al., 2008)

5- Conclusion

Dans le cadre de cette étude ayant pour but principal une connaissance du couvert végétal ou encore flore de succession dans le cas d'abandon de l'activité agricole, les résultats obtenus attestent principalement de l'influence très significative du temps sur la diversité floristique. Ces résultats attestent principalement d'une colonisation de l'espace majoritairement par les espèces spontanées (73%) par rapport aux espèces introduites représentées par le *Beta vulgaris*, *Bromus sp* et *Avena sp* ; les espèces spontanées appartenant à huit (08) familles botaniques montrent une présence significative des Astéracées, des Poacées (flore typique des milieux anthropisés) et des Géraniacées (flore typique des milieux dégradés). Entre la station la plus anciennement abandonnée et son opposé, l'on remarque une

colonisation généralisée par *Oudneya africana* (espèce endémique au Sahara septentrional) dans le premier cas et uniquement *Avena sp* qui n'est autre que le précédent cultural dans le second cas.

Par ailleurs, l'augmentation de la densité de la flore corrélativement avec l'âge d'abandon des pivots atteste d'une recolonisation des terres abandonnées ; le comportement éphémère de cette végétation est le signe de l'existence d'un stock grenier important au niveau de sol. De ce fait on peut parler d'une recolonisation des terres abandonnées par la flore spontanée, mais cette flore est loin d'être la véritable flore typique des parcours.

La sauvegarde des parcours dégradés nécessite une stratégie de restauration de ces espaces, celle-ci ne peut se réaliser que si on met en évidence les processus de succession floristique dans les conditions d'abandon des terres après activité agricole en milieu saharien dans un premier temps et dans un second évaluer les potentialités floristiques de ses sols à travers la banque de graines dans sa diversité et sa richesse.

6- References bibliographiques

Ainouche M. ; Randall J. ; Bayer J. ; Defontaine A. et Misset M., (1999): The allotetraploid invasive weed *Bromus hordeaceus* L. (Poaceae): Genetic diversity, origine and molecular evolution. *Folia Geobotanica* 34: 405--419, 1999

Aliota G. ; Cafiero G. et Otero M., (2006) : Weed germination, seedling growth and their lesson for allelopathy in agriculture. Allelopathy, a physiological process Ecological implications: 285- 297.

Begueria S. ; Gaspar L. ;Machin J. ; Navas A. et Vicente M.,(2007): Soil properties and physiographic factors controlling the natural vegetation re-growth in a disturbed catchment of the Central Spanish Pyrenees. *Agroforest system* 72: 173-185.

Benjamin K.; Bouchar A. et Domon G., (2008) : Managing abandoned farmland : the need to link biological aspects. *Environmental Management*. Doi 10.1007/s00267-008-9176-5.

Chehma A.,(2005) : Etude floristique et nutritive des parcours camelins du Sahara septentrional Algérien cas des régions de Ouargla et Ghardaïa. Thèse doctorat d'état, Université d'Annaba. 178 pages.

Cheloufi H.,(2002), La mise en valeur agricole dans la région de Ouargla : bilan et perspectives. Séminaire international « le développement de l'agriculture saharienne comme alternative aux ressources épuisables. Biskra-Algérie, 22-23 octobre, 8p.

Gounot M., (1969) : Méthodes d'étude quantitative de la végétation. P 314.

Liu G. et Zhang W., (2008) : Review and proposals on vegetation restoration in the Loess Plateau, Northwest China. *Front. For. China* 3(1): 85-91.

Lu J. ; Wang H. ; Wang W. et Yin C., (2007): Vegetation and soil properties in restored wetlands near Lake Taihu, China. *Hydrobiologia* (2007) 581: 151-159.

Ozenda P., (1977): Flore et végétation du Sahara. Edition du CNRS. 600 pages.

Purata, S. E.,(1986): Floristic and structural changes during old-field succession in the Mexican tropics in relation to site history and species availability. *Journal of Tropical Ecology* 2: pp257–276.

Sayed I., (2009) Diversité floristique dans les champs céréaliers conduits sous centre pivot dans la région d'Ouargla. 149 pages.

Diversity of Actinobacteria in Algerian Saharan soil and description of sixteen new taxa

Bouras Noureddine^{1,2}, Meklat Atika¹, Boubetra Dalila¹, Saker Rafika¹, Boudjelal Farida¹, Aouiche Adel¹, Lamari Lynda¹, Zitouni Abdelghani¹, Schumann Peter³, Spröer Cathrin³, Klenk Hans-Peter³ and Sabaou Nasseridine¹

- 1- *Affiliation: Laboratoire de Biologie des Systèmes Microbiens (LBSM), Ecole Normale Supérieure de Kouba, Alger, Algeria; noureddine_bouras@yahoo.fr*
- 2- *Département de Biologie, Faculté des Sciences de la Nature et de la Vie et Sciences de la Terre, Université de Ghardaïa, BP 455, Ghardaïa 47000, Algeria;*
- 3- *Leibniz Institute DSMZ - German Collection of Microorganisms and Cell Cultures, Inhoffenstraße 7B, 38124 Braunschweig, Germany.*

Abstract

The goal of this study was to investigate the biodiversity of actinobacteria in Algerian Saharan soils by using a polyphasic taxonomic approach based on the phenotypic and molecular studies (16S rRNA gene sequence analysis and DNA-DNA hybridization).

A total of 323 strains of actinobacteria were isolated from different soil samples, by a dilution agar plating method, using selective isolation media without or with 15-20% of NaCl (for halophilic strains). The morphological and chemotaxonomic characteristics (diaminopimelic acid isomers, whole-cell sugars, menaquinones, cellular fatty acids and diagnostic phospholipids) of the strains were consistent with those of members of the genus *Saccharothrix*, *Nocardiopsis*, *Actinopolyspora*, *Streptomonospora*, *Saccharopolyspora*, *Actinoalloteichus*, *Actinokineospora* and *Prauserella*.

The 16S rRNA gene sequence analysis of 15 selected strains isolated from different soil samples of Adrar (SA152, SA233 and B32), Biskra (H254), Djelfa (H27), Ouargla (H19), El-Oued (H23 and H32), Ghardaïa (H53, H55, PAL84 and H225) and Tamanrasset (SA181, SA198 and AH97) showed that each strain formed a distinct phyletic line within the radiation of the most closely related genus: SA233, SA152, SA181 and SA198 with *Saccharothrix*, B32 with *Nocardiopsis*, H19, H23, H32, H55 and H254 with *Actinopolyspora*, H27 with *Streptomonospora*, H53 with *Saccharopolyspora*, AH97 with *Actinoalloteichus*, PAL84 with *Actinokineospora* and H225 with *Prauserella*. Furthermore, the result of DNA-DNA hybridization (DDH) between each strain and the nearest species was clearly below the 70% threshold considered for the delineation of separate species. The genotypic and phenotypic data confirmed that these actinobacteria represent five novel species of the genus *Actinopolyspora* named *Actinopolyspora algeriensis*, *A. saharensis*, *A. righensis*, *A. mzabensis* and *A. biskrensis*, respectively with the type strains H19^T (DSM 45476^T), H32^T (DSM 45459^T), H23^T (DSM 45501^T), H55^T (DSM 45460^T) and H254^T (DSM 46684^T). Moreover, four new species of *Saccharothrix*: *Saccharothrix algeriensis*, *S. saharensis*, *S. hoggarensis* and *S. tamanrassetensis*, were described, respectively with the type strains SA233^T (DSM 44581^T), SA152^T (DSM 45456^T), SA181^T (DSM 45457^T) and SA198^T (DSM 45947^T). In addition, six new species: *Nocardiopsis algeriensis* B32^T (DSM 45462^T), *Streptomonospora algeriensis* H27^T (DSM 45604^T), *Saccharopolyspora ghardaiensis* H53^T (DSM 45606^T), *Actinoalloteichus hoggarensis* AH97^T (DSM45943^T), *Actinokineospora mzabensis* PAL84^T (DSM 45961^T) and *Prauserella isguenensis* H225^T (DSM 46664^T) were also reported in this study.

Bouras Noureddine, Meklat Atika, Boubetra Dalila, Saker Rafika, Boudjelal Farida, Aouiche Adel, Lamari Lynda, Zitouni Abdelghani, Schumann Peter, Spröer Cathrin, Klenk Hans-Peter and Sabaou Nasseridine

On the other hand, a new strain designated H195^T was isolated from Ghardaïa. The comparative analyses of the 16S rRNA gene sequence and nucleotide signatures (along with phenotypic and chemotaxonomic properties) of this strain revealed that it is different from all known actinobacterial genera. Based on these results, this strain: H195^T (DSM 46680^T) represents a novel genus and species, named *Mzabimyces algeriensis* gen. nov., sp. nov., within a new family, *Mzabimycetaceae* fam. nov. In total, 16 new taxa were described in this study.

Keywords: Biodiversity, Actinobacteria, Saharan soil, Algeria, new taxa.

Résumé

La biodiversité actinomycétale et la recherche de nouvelles espèces d'actinobactéries ont été étudiées dans les échantillons de sols provenant de différentes régions du Sahara algérien. La taxonomie et la diversité de la population des actinomycètes ont été évaluées en utilisant une approche polyphasique basée sur des études morphologiques, chimiotaxonomiques, physiologiques et moléculaire (séquençage de l'ARN ribosomique 16S avec une étude phylogénétique approfondie et hybridation ADN-ADN).

Au total, 323 souches d'actinobactéries ont été isolées en utilisant des milieux sélectifs, contenant ou pas 15-20% de NaCl. Les résultats ont montré une certaine diversité dans la communauté des actinobactéries au niveau des sols étudiés. Les souches ont été identifiées à huit genres peu fréquents à rares de par le monde: *Saccharothrix*, *Nocardiopsis*, *Actinopolyspora*, *Streptomonospora*, *Saccharopolyspora*, *Actinoalloteichus*, *Actinokineospora* et *Prauserella*.

Quinze souches isolées de plusieurs régions sahariennes: Adrar (SA152, SA233 et B32), Biskra (H254), Djelfa (H27), Ouargla (H19), El-Oued (H23 et H32), Ghardaïa (H53, H55, PAL84 et H225) et Tamanrasset (SA181, SA198 et AH97) partagent de faibles similitudes d'ARNr 16S avec les espèces les plus proches de chaque genre ce qui suggère fortement la présence de plusieurs nouvelles espèces: *Saccharothrix* (SA233, SA152, SA181 et SA198), *Nocardiopsis* (B32), *Actinopolyspora* (H19, H23, H32, H55 et H254), *Streptomonospora* (H27), *Saccharopolyspora* (H53), *Actinoalloteichus* (AH97), *Actinokineospora* (PAL84) et *Prauserella* (H225). L'hybridation ADN-ADN a permis de confirmer la présence de 15 espèces originales. Cinq nouvelles espèces d'*Actinopolyspora*: *Actinopolyspora algeriensis* H19^T (DSM 45476^T), *A. saharensis* H32^T (DSM 45459^T), *A. righensis* H23^T (DSM 45501^T), *A. mzabensis* H55^T (DSM 45460^T) et *A. biskrensis* H254^T (DSM 46684^T), quatre nouvelles espèces de *Saccharothrix*: *Saccharothrix algeriensis* SA233^T (DSM 44581^T), *S. saharensis* SA152^T (DSM 45456^T), *S. hoggarensis* SA181^T (DSM 45457^T) et *S. tamanrassetensis* SA198^T (DSM 45947^T). D'autres nouvelles espèces ont été également signalées: *Nocardiopsis algeriensis* B32^T (DSM 45462^T), *Streptomonospora algeriensis* H27^T (DSM 45604^T), *Saccharopolyspora ghardaiensis* H53^T (DSM 45606^T), *Actinoalloteichus hoggarensis* AH97^T (DSM45943^T), *Actinokineospora mzabensis* PAL84^T (DSM 45961^T) et *Prauserella isguenensis* H225^T (DSM 46664^T).

Une souche H195^T doit être considérée comme un nouveau genre: *Mzabimyces algeriensis* (DSM 46680^T) en raison de sa très faible similitude avec tous les genres voisins. Egalement, une nouvelle famille *Mzabimycetaceae* a été proposée.

Introduction

Actinobacteria (mycelial bacteria) have been paid a great attention owing to their production of potential pharmaceutical, industrial and agricultural natural products (Bouras, 2005). Currently, about 150 antibiotics have being applied in human therapy and agriculture; from 100 to 120 of them were produced by actinobacteria (Berdy, 2005).

Mycelial bacteria are extensively distributed in soils and other terrestrial and marine environments, where they have been shown to play an important ecological role in soil nutrient turnover (González et al., 2005). This group of microorganisms is widespread in nature and is able to occupy several extreme ecosystems. In modern natural-product screening strategies, the isolation of the uncommon and less studied rare actinobacteria is required to improve a number of novel natural products screened (Lazzarini et al., 2001; Berdy, 2005).

Deserts are characterized by lack of moisture (annual rain less than 260 mm) as a result of which biological activities are regulated by ephemeral water availability (Bhatnagar and Bhatnaga, 2005). Microbial activity in desert soils is highly dependent on characteristics such as temperature, moisture and the availability of organic carbon.

Many studies performed in arid regions, such as Saharan soils, have shown the richness of this special ecosystem in actinobacteria, which have led to the detection of many bioactive compounds (Boubetra et al., 2013; Meklat et al., 2012).

The aim of this study is to investigate the biodiversity of the culturable actinobacteria isolated from different regions of Algerian Sahara.

Materials and methods

Sampling site and sample collection

Seventy-two non-rhizospheric soil samples (0-20 cm of depth) were collected aseptically from different arid regions of Algerian Sahara (28 from Ghardaïa, 12 from Ouargla, 12 from Biskra, 6 from Tamanrasset, 5 from Adrar, 5 from Béchar, 2 from El Oued, 1 from Laghouat and 1 from Djelfa). The soil samples were maintained in sterile polyethylene bags closed tightly.

In general, the soil textures are loamy sand to sandy loam. Their moisture (at the time of sampling) ranged from 4 to 20%. The pH is slightly basic (7.5 to 8.9). The percentages of carbon and nitrogen are very low. The electrical conductivity (1/5 soil/water ratio [wt/vol] at 25 °C) is variable depending on the locations, and ranged between 0.02 and 7.8 mS/cm in non-saline soils of the western and central Algerian regions, and ranged between 0.5 and 27.6 mS/cm in saline soils of the eastern Algerian regions.

Isolation of actinobacterial strains

The actinobacterial strains were isolated by a dilution agar plating method using humic acid-vitamin agar medium recommended for isolation of rare actinomycetes (Hayakawa and Nonomura, 1987). In some cases, the antibacterial agents, such as streptomycin (10 µg/ml) or rifampicin (5 µg/ml), were added to the isolation medium.

The halophilic actinobacterial strains were isolated by the serial dilution method on complex agar (Chun et al., 2000), chitin-vitamin agar (Hsu and Powdered Chitin Agar as a Selective Medium for Enumeration of Actinomycetes in Water and Soil Lockwood, 1975) and humic acid-vitamin agar media supplemented with NaCl (15-20%).

The antifungal cycloheximide (50 µg/ml) was always used to inhibit development of invasive microfungi. The plates were incubated at 30 °C for 2 to 7 weeks, and the colonies were examined directly by light microscopy, and each strain was picked-up, purified and maintained at 4 °C.

Each strain was deposited in the German Collection of Microorganisms and Cell Cultures (DSMZ, Germany), in the Culture Collection in the University of Göteborg (CCUG, Sweden), and/or in the Spanish Type Culture Collection (CECT, Spain) and/or in the Microbial Type Culture Collection (MTCC, India).

Morphological studies

Cultural characteristics of each strains were investigated after 1, 2, 3 and 4 weeks of incubation at 30 °C using the media of the International *Streptomyces* Project (ISP2, ISP3, ISP4 and ISP5) (Shirling and Gottlieb, 1966), Bennett's medium, nutrient agar and complex medium agar (Saker et al., 2014). For halophilic actinobacteria, the media used for morphological characteristics were supplemented with 15-20% w/v NaCl. The degree of growth, the color of the aerial and substrate mycelia and any diffusible pigments produced were determined by comparison with ISCC-NBS color charts (Kelly and Judd, 1976). The morphological characteristics, including spore chain morphology and spore size, were examined by naked eye and by light microscopy (Motic, B1 Series).

Physiological studies and numerical taxonomy

Sixty three physiological tests were used to characterize the isolated strains. The physiological characteristics were evaluated according to the methods of Locci (1989). They concern the assimilation of 23 carbohydrates and derivatives as sole carbon sources, the assimilation of 3 amino acids as sole nitrogen sources, the degradation of 9 organic acids, the degradation of adenine, arbutin, esculin, gelatin, guanine, hypoxanthine, starch, testosterone, Tween 80, tyrosine and xanthine, the production of nitrate reductase, the sensitivity to lysozyme (0.005%). Growth in the presence of different concentrations of NaCl (0, 7, 10, 15, 20, 25 and 30% w/v), at different temperatures (15, 20, 25, 30, 35, 37 and 45 °C), and various pH values (5, 7, 9 and 10, using the buffer system described by Xu et al. (2005), and in the presence of erythromycin (15 mg/l), tetracycline (30 mg/l), and nalidixic acid (30 mg/l) were determined on nutrient agar medium. For halophilic actinobacteria, the media used were supplemented with 15-20% w/v NaCl (except for the NaCl concentration test).

Chemical studies of cell constituent

Biomass, for chemotaxonomic and molecular studies, of actinobacterial strains was obtained by cultivation in shake flasks (250 rpm) using ISP2 or complex medium broth containing 15-20% w/v NaCl (for halophilic strains). The pH of the medium was adjusted to 7. After one week of incubation at 30 °C, the biomass was harvested by centrifugation and washed twice with distilled water. Diaminopimelic acid (DAP) isomers and whole-cell sugar pattern were analyzed according to the methods of Becker and al. (1964) and Lechevalier and Lechevalier (1970), respectively.

DNA extraction, amplification and sequencing

The DNA was extracted according to the method of Liu et al. (2000). The 16S rRNA gene was amplified by PCR with a MP Biomedical Kit using two primers: 27F (5'-AGAGTTTGATCCTGGCTCAG-3') and 1492R (5'-GGTTACCTTGTTACGACTT-3') in a thermocycler (Bio-Rad My CyclerTM). Amplification is carried out in a volume of 50 µL of reaction mixture consisting of 25 to 50 ng of genomic DNA, 0.5 µM of each primer, 1 × PCR buffer containing MgCl₂ (10 mM tris-HCl pH 9.0, 50 mM KCl, 1.5 mM MgCl₂, 0.1% Triton X-100, 0.2 mg/ml bovine serum albumin), 200 µM mixture of dNTP and 1.5 U *Taq* DNA polymerase. The conditions of the PCR were standardized with initial denaturation at 98 °C for 4 min followed by 30 cycles of amplification (denaturation at 94 °C for 1 min, annealing temperature at 52 °C for 1 min and extension at 72 °C for 1 min) and 10 min at 72 °C as final

extension. The PCR product was analyzed using 0.8% agarose gel, and the fragment was separated at 100 volts for 60 min in TAE buffer. The bands were observed under UV light. The primers used for sequencing were listed in Coenye et al. (1999).

16S rRNA gene phylogenetic analyses

The sequences obtained were compared with sequences present in the EzTaxon-e server (Kim et al., 2012). The sequences were aligned with reference sequences. Phylogenetic analyses were conducted using MEGA version 5 (Tamura et al., 2011). Phylogenetic trees were constructed using the neighbor-joining method of Saitou and Nei (1987) with the model of Jukes and Cantor (1969). The resulting topologies of trees were evaluated by bootstrap analyses on 1000 replicates.

Results and discussion

Phenotypic and chemotaxonomic studies

Based on the morphological, chemotaxonomic and physiological characteristics, all the isolated actinobacterial strains were tentatively classified into several genera or groups.

Group I comprises 32 strains (SA152, SA233, SA181, SA198, etc.) which characterized by fragmentation of both substrate and aerial mycelia into rods and ovoid elements, type III cell-wall *meso*-diaminopimelic acid without glycine, the presence of galactose, rhamnose and small amounts of mannose as diagnostic whole-cell sugars, a phospholipid type PII (phosphatidylethanolamine) or PIV (phosphatidylethanolamine and glucosamine-containing phospholipids) pattern (Labeda and Lechevalier, 1989), the presence of MK-9(H₄) as the predominant menaquinone and the absence of mycolic acids (Labeda and Kroppenstedt, 2000). These characteristics are those of the genus *Saccharothrix*.

Group II contained only a single strain (PAL84). This strain was observed to produce pinkish-purple aerial mycelium and purplish red substrate mycelium, which fragmented into chains of non-motile elements. This strain is characterized by cell wall of type IVA (*meso*-diaminopimelic acid as a cell-wall diamino acid, and galactose and arabinose as diagnostic whole-cell sugars), a type PII phospholipid pattern (phosphatidylethanolamine), the presence of MK-9(H₄) as predominant menaquinone, and the presence of iso-C_{16:0} as the major fatty acid. This strain was tentatively classified as *Actinokineospora*.

Group III contained only five strains (including AH97). The aerial mycelium was branched and fragmented into straight spore chains. The strain contained *meso*-diaminopimelic acid in the cell-wall peptidoglycan. The whole-cell hydrolysates contained galactose, glucose, mannose and ribose, typical of cell-wall type III and whole-cell sugar pattern type C (Lechevalier and Lechevalier, 1970). The phospholipid profile comprises mainly phosphatidylethanolamine, phosphatidylglycerol, diphosphatidylglycerol, phosphatidylinositol, phosphatidylinositolmannosides, corresponding to phospholipid type PII (Lechevalier et al., 1977). These strains seem to belong to the genus *Actinoalloteichus*.

Group IV includes 180 strains. These strains (AH37, H1, B32, etc.) fragmented irregularly into long chains of rod-shaped and non-motile spores. The substrate mycelium is more or less fragmented into coccoid and bacillary elements. The cells contain in their wall DL isomer of diaminopimelic acid and in their cells ribose, glucose and sometimes galactose, which

corresponds to the chemotype IIIC. These strains grew in NaCl levels between 7 and 20%. These are typical characteristics of the genus *Nocardiopsis*, with several species are known to be halophilic or halotolerant bacteria (Hozzein and Trujillo, 2012).

Group V comprises 18 strains (H27, H231 and H238, etc.) which characterized by an aerial mycelium with the same morphological characteristics as group IV, with the exception of the production of isolated spores in the substrate mycelium. These strains have a cell walls of type IIIC (*meso*-diaminopimelic acid without diagnostic sugar); a type PII phospholipid pattern (phosphatidylethanolamine); the presence of menaquinones with nine or ten isoprenoid chains and a varying degree of hydrogenation; and the presence of C_{16:0}, C_{17:0}, iso-C_{15:0} and iso-C_{16:0} as the major fatty acids. These strains grew at NaCl levels between 7 and 20%. These characteristics are those of the genus *Streptomonospora*, in which all species are halophilic (Cui, 2012).

Group VI contains 12 strains (H149, H137 and H225, etc.) with a nocardioform aspect, with sterile (or less fragmented) aerial mycelium, and excessively fragmented substrate mycelium into non-motile coccoid and rod elements. These strains, which are halophilic or halotolerant, have chemotype IVA (arabinose and galactose). They grew between 0 and 20% or between 7 and 25% of NaCl. These strains seem to belong to the genus *Prauserella*, which contains many species that are known to be halophilic or halotolerant (Kim and Goodfellow, 2012a).

Groups VII (51 strains including H19, H23, H32, H55 and H254), VIII (20 strains including H53) and IX (4 strains: H150, H151, H195 and H199) have an aerial mycelium which produces chains of non-motile spore (5-30 spores per chain) often in rod (group VII), ovoid (group VIII) or rounded elements (group IX). The substrate mycelium is fragmented into coccoid and rod elements. These strains have chemotype IVA (DL diaminopimelic acid, arabinose and galactose, along with glucose, ribose and sometimes mannose). They grew between 7 and 30% (group VII), 7 and 25% (group VIII) or 10 and 30% of NaCl (group IX). The characteristics of groups VII and VIII are respectively those of the genus *Actinopolyspora*, in which all species are halophilic (Trujillo and Goodfellow, 2012) and *Saccharopolyspora*, in which some species are halophilic or halotolerant (Kim and Goodfellow, 2012b). However, the strains H150, H151, H195 and H199 seem to belong to an unknown genus, closely related to the genera *Actinopolyspora* and *Saccharopolyspora*.

Assessment of diversity by 16S rRNA gene analyses

All the actinobacterial strains belonging to different groups were subjected to molecular analysis. The resulting 16S rRNA gene sequences were deposited in GenBank, and compared with EzTaxon.

The similarity of the 16S rRNA sequence of strain SA233^T to those of the other species of the genus *Saccharothrix* ranged from 97.5 to 98.8%, with *S. australiensis* DSM 43800^T having the closest match. This strain was determined to have only 55.9% genomic DNA–DNA hybridization (DDH) to *S. australiensis*.

The 16S rRNA gene sequence comparison revealed that strain SA152^T shared the highest degree of 16S rRNA gene sequence similarity with *S. xinjiangensis* DSM 44896^T (99.3%) and *S. texasensis* DSM 44231^T (98.9%). However, DDH studies showed only 16.2% relatedness with *S. xinjiangensis* and 33.9% relatedness with *S. texasensis*.

The similarity of the 16S rRNA gene sequence of strain SA181^T to those of other members of the genus *Saccharothrix* ranged from 96.8 to 98.9%. Strain SA181^T displayed highest 16S

rRNA gene sequence similarity with *S. longispora* DSM 43749^T (98.9%), *S. xinjiangensis* DSM 44896^T (98.4%) and *S. texasensis* DSM 44231^T (98.2%). DDH values between strain SA181^T and *S. longispora*, *S. texasensis* and *S. xinjiangensis* were 16.05%, 50.05% and 22.0%, respectively.

The 16S rRNA gene sequence analysis confirmed that strain SA198^T was a member of the genus *Saccharothrix* and showed a similarity level ranging between 97.5 and 98.9% within *Saccharothrix* species, *S. australiensis* DSM 43800^T being the most closely related. The strain SA198^T displayed highest 16S rRNA gene sequence similarity to *S. australiensis* DSM 43800^T (98.9%), *S. xinjiangensis* DSM 44896^T (98.8%), *S. algeriensis* DSM 44581^T (98.7%) and *S. espanaensis* DSM 44229^T (98.6%). Strain SA198^T was determined to have 60.5% genomic DNA-DNA relatedness with *S. australiensis*, the phylogenetically closest species of the genus *Saccharothrix*. Furthermore, DNA-DNA hybridization studies showed only 36.2% similarity with *S. xinjiangensis*, 24.0% similarity with *S. algeriensis* and 49.3% similarity with *S. espanaensis*.

All of the data support the designation of the strains SA 233^T, SA152^T, SA181^T and SA198^T as representing a four novel species of the genus *Saccharothrix*, for which we propose the names *Saccharothrix algeriensis*, *S. saharensis*, *S. hoggarensis* and *S. tamanrassetensis*, respectively with the type strains SA233^T (DSM 44581^T), SA152^T (DSM 45456^T), SA181^T (DSM 45457^T) and SA198^T (DSM 45947^T) (Fig. 1).

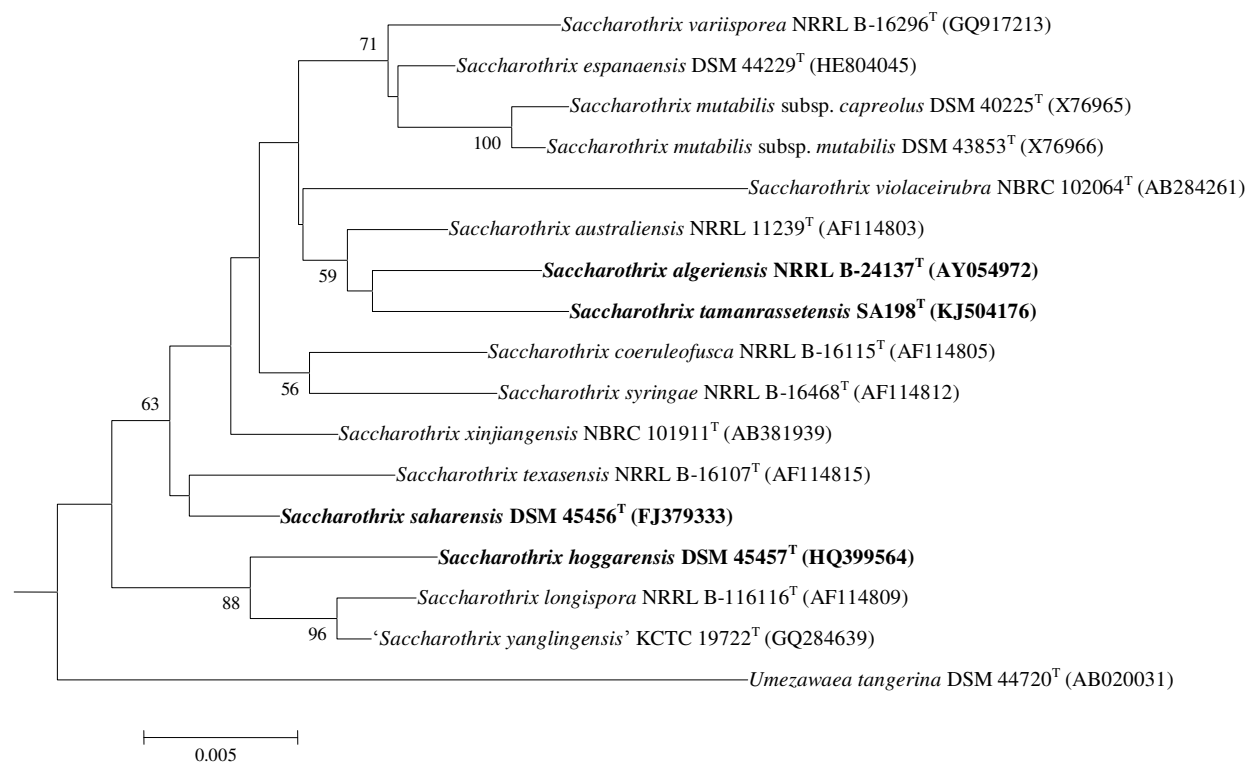

Figure 1. Neighbor-joining phylogenetic tree based on a comparison of the 16S rRNA gene sequence, showing relationships between the isolates of *Saccharothrix* and their phylogenetic neighbors.

Levels of similarity between strain PAL84^T and the type strains of recognized *Actinokineospora* species ranged from 96.2 to 97.8% (based on 16S rRNA gene sequence). This strain was most closely related to *A. baliensis* NBRC 104211^T (97.8%) and *A. cibodasensis* NBRC 104212^T (97.7%). Meier-Kolthoff et al. (2013) showed that the DDH should be mandatory only above a similarity percentage of 98.2%. More recently, Kim et al. (2014) proposed a threshold of 98.65% to differentiate two species without using DDH. As

the closest similarities of strain PAL84^T were below these thresholds, DDH was not performed. Consequently, strain PAL84^T represents a novel species for which the name *Actinokineospora mzabensis* (DSM 45961^T) is proposed (Fig. 2).

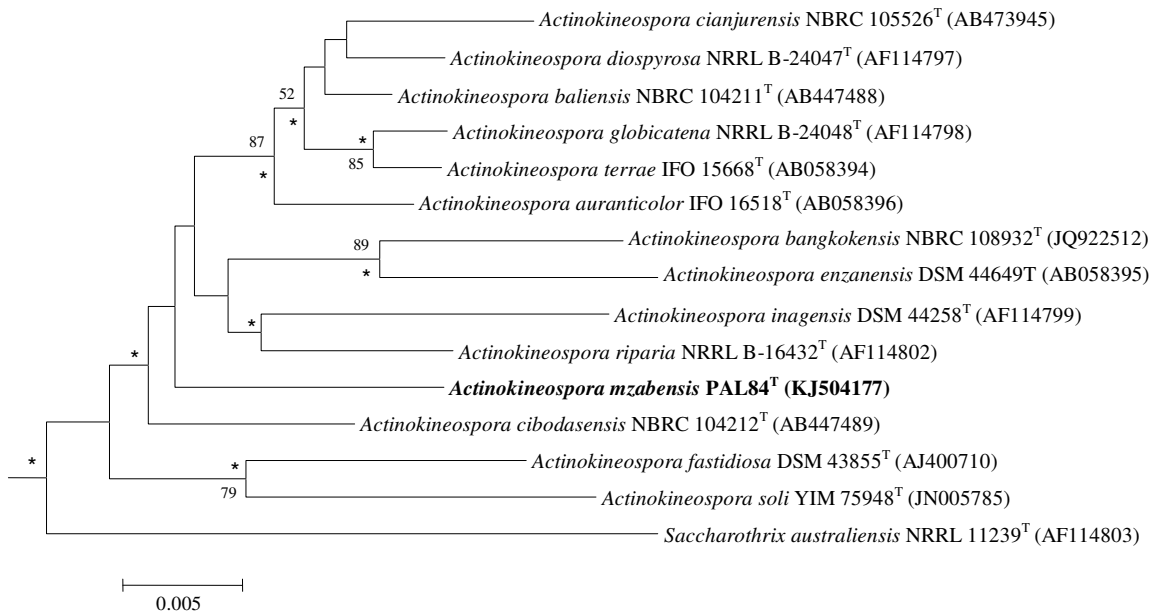

Figure 2. Neighbor-joining phylogenetic tree based on a comparison of the 16S rRNA gene sequence, showing relationships between the isolates of *Actinokineospora* and their phylogenetic neighbors.

Results of 16S rRNA gene sequence comparison revealed that strain AH97^T shared the highest degree of 16S rRNA gene sequence similarity with *Actinoalloteichus hymeniacidonis* DSM 45092^T (99.3%) and *A. nanshanensis* DSM 45655^T (98.7%). However, DDH studies showed only 26.5% relatedness with *A. hymeniacidonis* and 28.0% with *A. nanshanensis*. The genotypic and phenotypic data showed that the strain AH97^T represents a novel species for which the name *Actinoalloteichus hoggarensis* (DSM 45943^T) is proposed (Fig. 3).

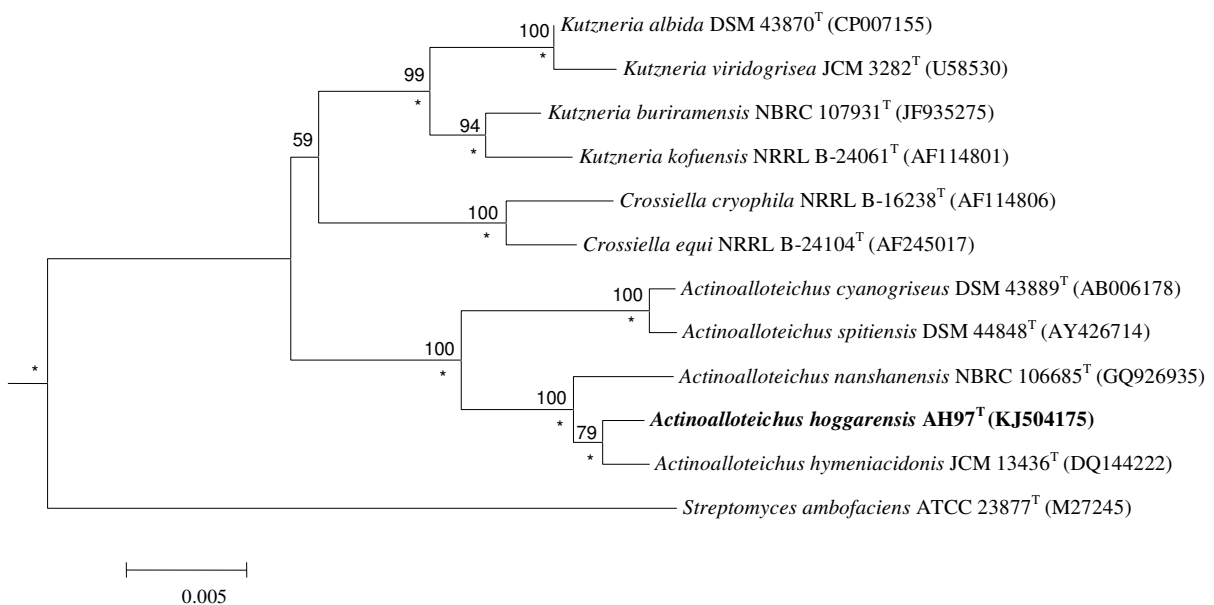

Figure 3. Neighbor-joining phylogenetic tree based on a comparison of the 16S rRNA gene sequence, showing relationships between the isolates of *Actinoalloteichus* and their phylogenetic neighbors.

The 16S rRNA gene sequence analysis indicated that strain B32^T is most closely related to *Nocardiopsis alba* DSM 43377^T (98.7%), *N. lucentensis* DSM 44048^T (98.6%), *N. aegyptia* DSM 44442^T (98.6%), *N. sinuspersici* HM6^T (98.6%) and *N. arvandica* HM7^T (98.5%). However, the DDH values between strain B32^T and the closely related type strains were 17.9, 14.6, 31.1, 27.1 and 14.1%, respectively. Based on this data, it is proposed that strain B32^T should be classified as representative of a novel species, for which the name *Nocardiopsis algeriensis* (DSM 45462^T) is proposed (Fig. 4).

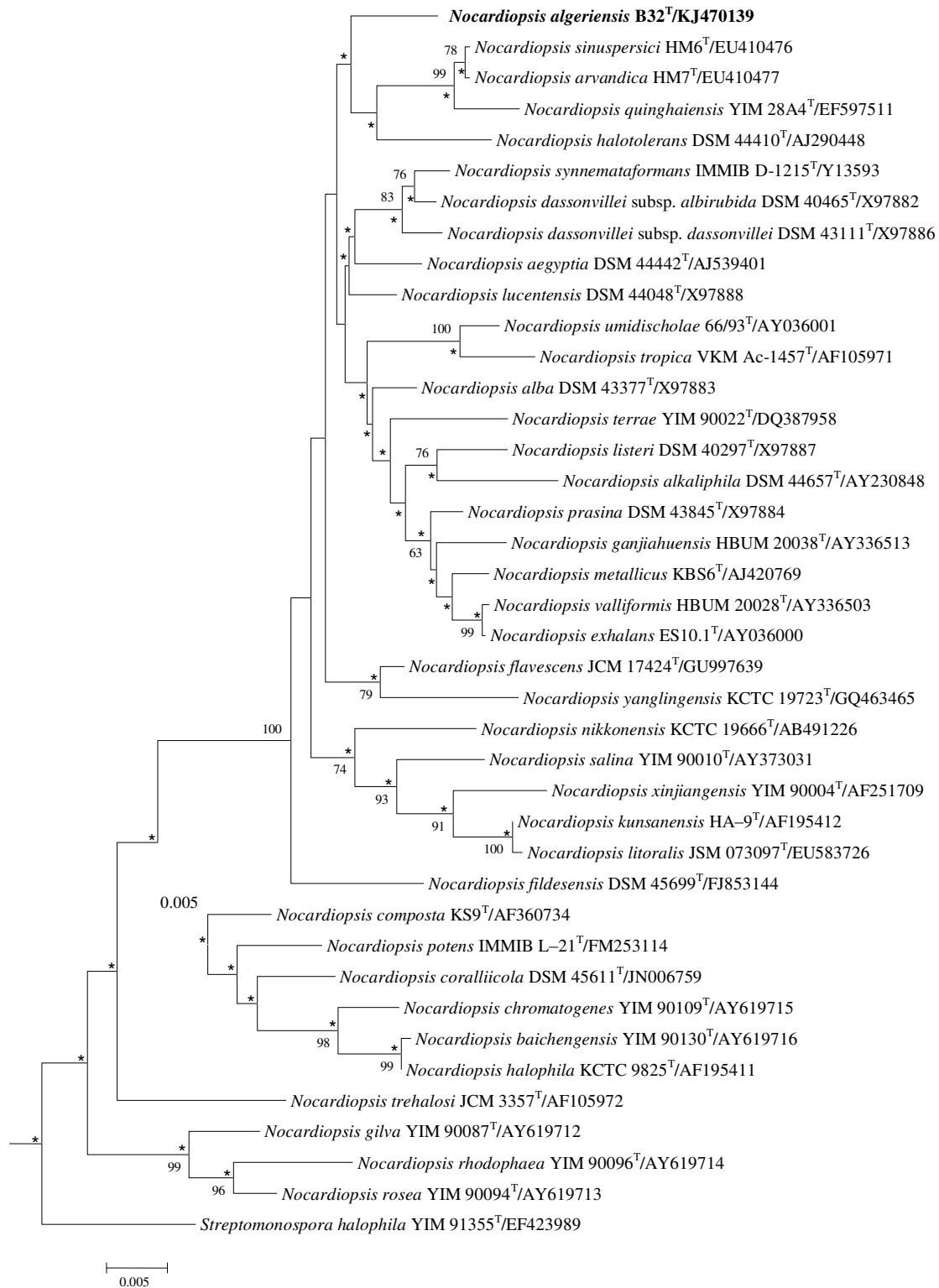

Figure 4. Neighbor-joining phylogenetic tree based on a comparison of the 16S rRNA gene sequence, showing relationships between the isolates of *Nocardiopsis* and their phylogenetic neighbors.

High levels of 16S rRNA gene sequence similarity were found between strain H225^T and its nearest neighbours, *Prauserella flava* DSM 45265^T (99.1%), *P. alba* DSM 44590^T (99.0%), *P. aidingensis* DSM 45266^T (98.8%), *P. salsuginis* DSM 45264^T (98.8%) and *P. sediminis* DSM 45267^T (98.6%). DDH values between strain H225^T and *P. flava*, *P. alba*, *P. aidingensis*, *P. salsuginis* and *P. sediminis*, were 43.6, 65.5, 40.6, 27.9 and 45.0%,

respectively. Accordingly, strain H225^T should be classified as representative of a novel species, for which the name *Prauserella isguenensis* (DSM 46664^T) is proposed (Fig. 5).

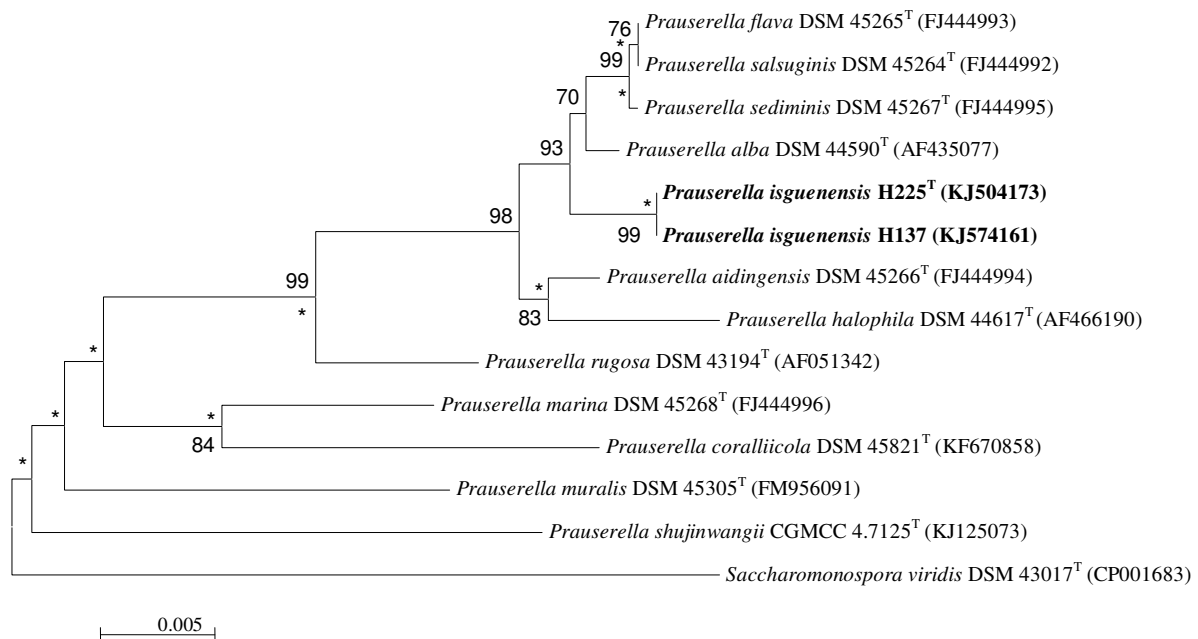

Figure 5. Neighbor-joining phylogenetic tree based on a comparison of the 16S rRNA gene sequence, showing relationships between the isolates of *Prauserella* and their phylogenetic neighbors.

The similarity level of H19^T was 98.5% to *Actinopolyspora halophila* DSM 43834^T, the most closely related species (Fig. 6). However, the 16S rRNA gene sequence similarities between strain H19^T and other remaining *Actinopolyspora* species were below 97%. The level of DDH between H19^T and *A. halophila* DSM 43834^T was 43.6%.

The 16S rRNA gene sequence showed that strain H32^T was related to members of the genus *Actinopolyspora* and exhibited highest 16S rRNA gene sequence similarity to *A. algeriensis* DSM 45476^T (98.8%) and *A. halophila* DSM 43834^T (98.5%), whereas the sequence similarities with other members of the genus *Actinopolyspora* ranged from 96.5 to 97.2%. DDH between strain H32^T and *A. algeriensis*, *A. halophila* were respectively mean values of 30.5, 55.1%.

The similarity levels between strain H23^T and the type strains of recognized *Actinopolyspora* species ranged from 94.8 to 97.8%. Strain H23^T was related most closely to *A. xinjiangensis* TRM 40136^T (97.8%), *A. erythraea* DSM 45583^T (97.7%) and *A. alba* DSM 45004^T (97.5%). DDH experiments were not required in this case (Kolthoff et al., 2013).

The similarity of the 16S rRNA gene sequence of strain H55^T to those from other species of the genus *Actinopolyspora* ranged from 93.3 to 98.0%. Strain H55^T displayed the highest 16S rRNA gene sequence similarity to *A. erythraea* DSM 45583^T (98.0%) and *A. alba* DSM 45004^T (97.6%). The mean levels of DDH with these two type strains were respectively 44.5 and 42.35%.

The comparative analysis of the 16S rRNA gene sequences revealed that the strain H254^T was most closely related to *A. saharensis* DSM 45459^T (99.2%), *A. halophila* DSM 43834^T (99.1%) and *A. algeriensis* DSM 45476^T (99.0%). Nevertheless, the strain had relatively lower mean values for DDH with the above strains (57.2, 68.4 and 45.6%, respectively).

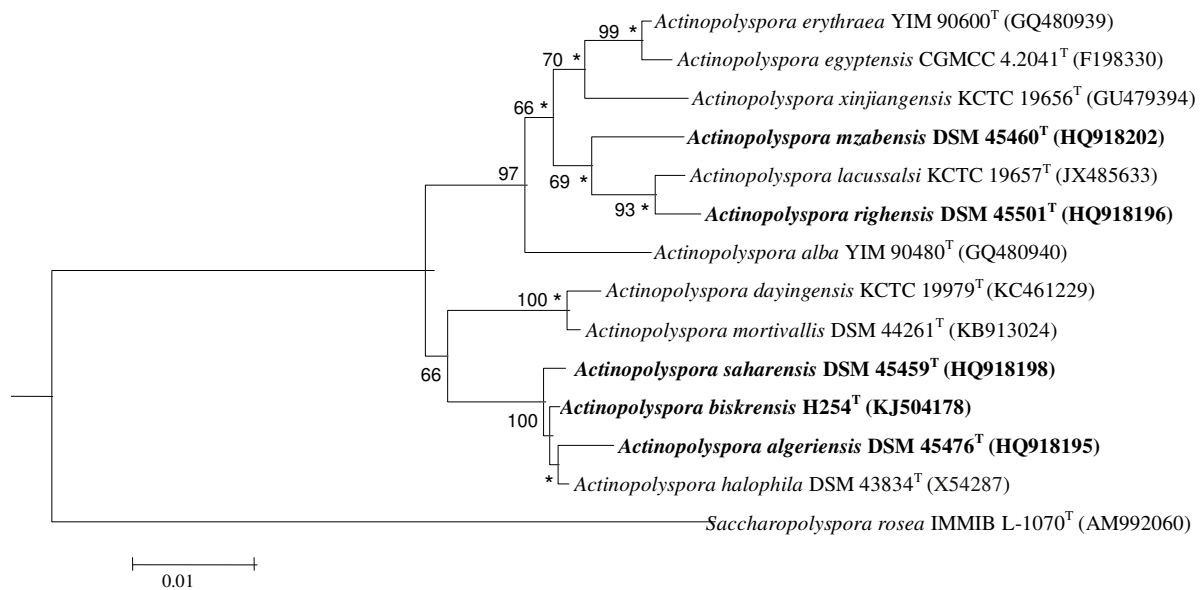

Figure 6. Neighbor-joining phylogenetic tree based on a comparison of the 16S rRNA gene sequence, showing relationships between the isolates of *Actinopolyspora* and their phylogenetic neighbors.

The 16S rRNA sequence similarities between strain H53^T and other members of the genus *Saccharopolyspora* ranged from 92.1 to 94.3%. DDH experiments were not required in this case (Kolthoff et al., 2013). As a result, strain H53^T represents a novel species for which the name *Saccharopolyspora ghardaiensis* (DSM 45606^T) is proposed (Fig. 7).

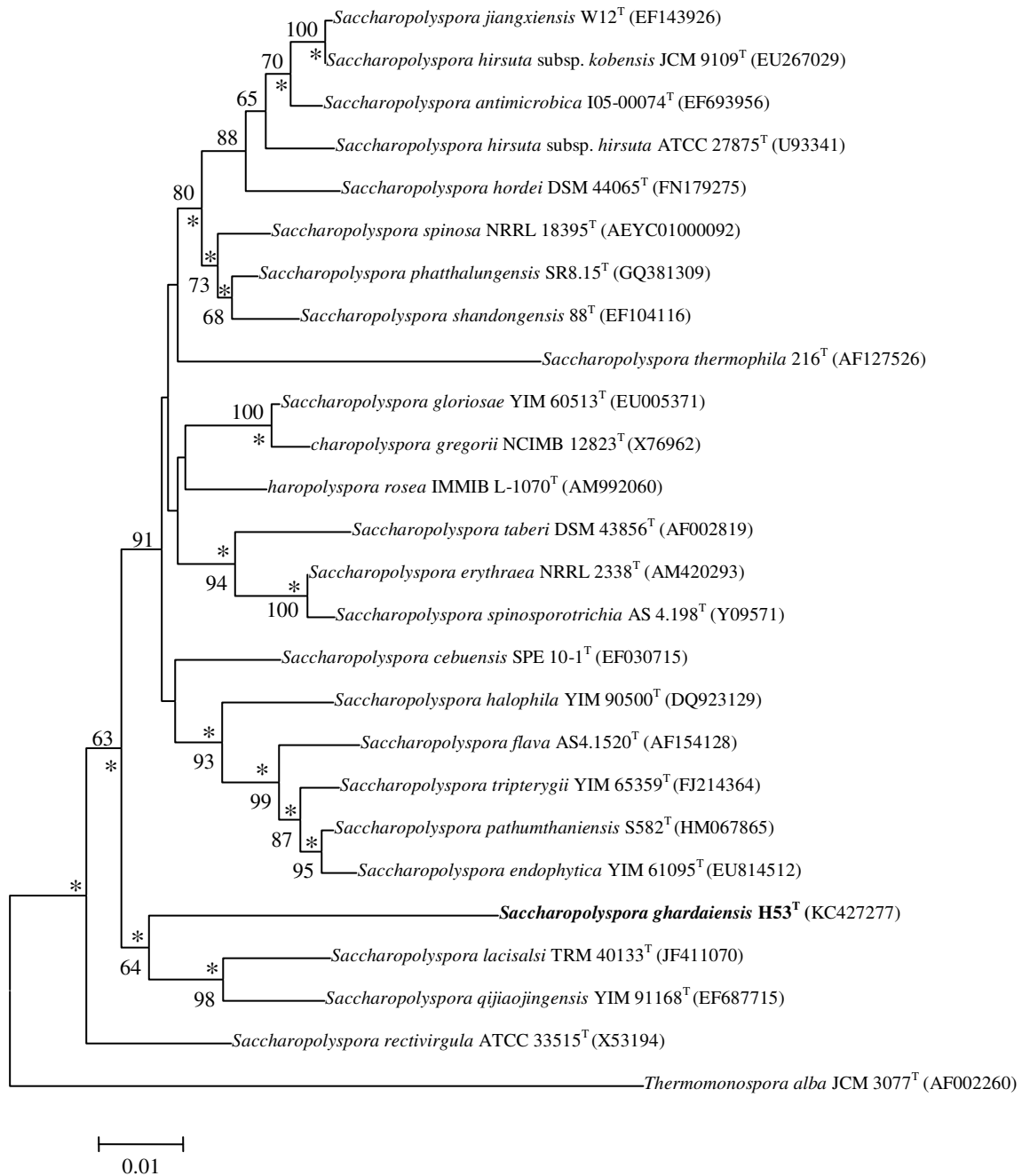

Figure 7. Neighbor-joining phylogenetic tree based on a comparison of the 16S rRNA gene sequence, showing relationships between the isolates of *Saccharopolyspora* and their phylogenetic neighbors.

The 16S rRNA gene sequence analysis indicated that strain H27^T is most closely related to *Streptomonospora alba* DSM 44588^T (98.8%) and *S. flavalba* DSM 45155^T (98.7%) whereas the DDH values between strain H27^T and the two type strains were 17.1 and 57.9%, respectively. Consequently, strain H53^T represents a novel species for which the name *Streptomonospora algeriensis* (DSM 45604^T) is proposed (Fig. 8).

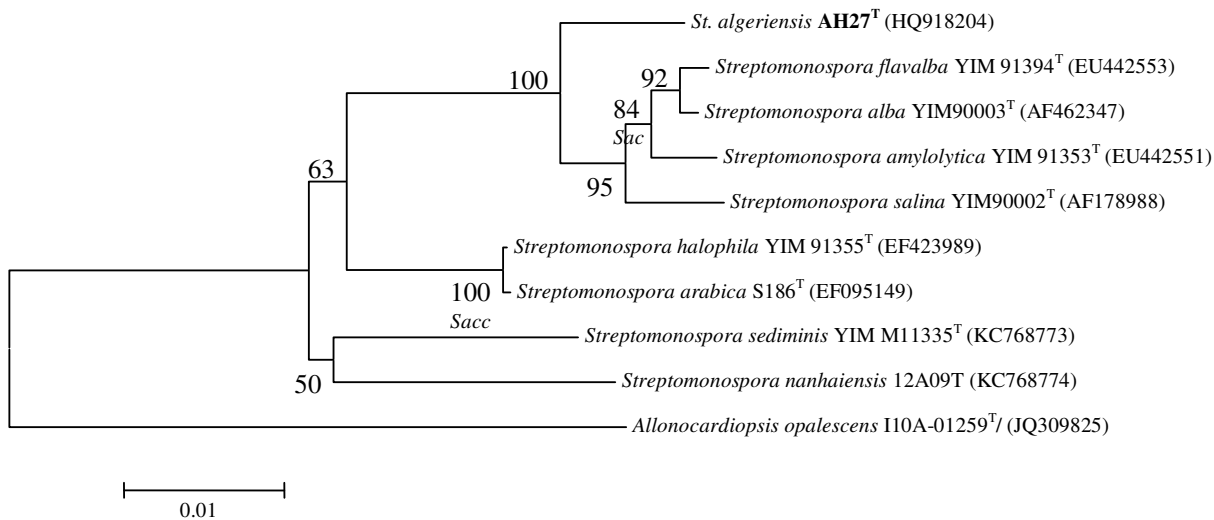

Figure 8. Neighbor-joining phylogenetic tree based on a comparison of the 16S rRNA gene sequence, showing relationships between the isolates of *Streptomonospora* and their phylogenetic neighbors.

On the other hand, the similarity percentages of strains H195^T, H150, H151 and H199 are 91.78–92.18% with *Saccharopolyspora qijiaojingensis* YIM 91168^T, 91.73–92.21% with *S. lacisalsi* TRM 40133^T and 92.13–92.42% with *S. rektivirgula* ATCC 33515^T (from the family *Pseudonocardiaceae*); and 91.00–91.34% with *Actinopolyspora halophila* ATCC 27976^T, 90.70–91.41% with *A. xinjiangensis* TRM 40136^T and 90.61–91.70% with *A. righensis* DSM 45501^T (from the family *Actinopolysporaceae*). On the basis of its phenotypic features and phylogenetic position, we propose that strain H195^T represents a novel genus and species, *Mzabimyces algeriensis* gen. nov., sp. nov., within a new family, *Mzabimycetaceae* fam. nov. The type strain of *M. algeriensis* is strain H195^T (=DSM 46680^T) (Fig. 9).

In this study, fifteen new species of actinobacteria were isolated from Algerian Saharan soil. These new species belonging to *Saccharothrix*, *Actinokineospora*, *Actinoalloteichus*, *Nocardiosis*, *Prauserella*, *Actinopolyspora*, *Streptomonospora* and *Saccharopolyspora* genera. More interestingly, a new genus named *Mzabimyces* was also isolated in this stud, and the new family *Mzabimycetaceae* was proposed. The results obtained showed also the evidence of the high potential of actinobacteria, isolated from arid environments. The extreme environments are an important reservoir of new species of actinobacteria that could represent a promising source of a large number of biologically active compounds.

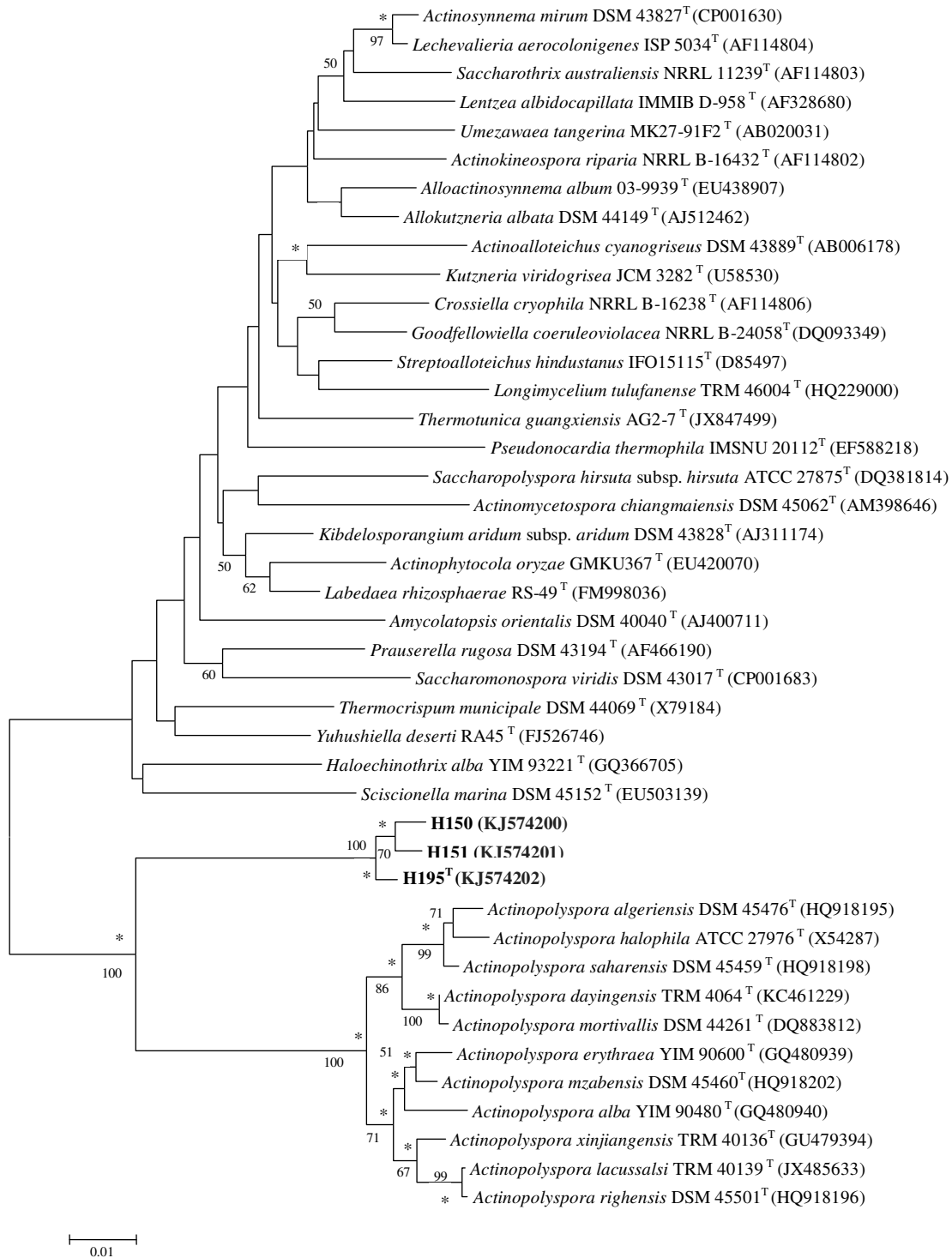

Figure 9. Neighbor-joining phylogenetic tree based on a comparison of the 16S rRNA gene sequence, showing relationships between the isolates H150, H151 and H195 and the most closely related genera (belonging to *Actinopolysporaceae* and *Pseudonocardiaceae*).

References

- BERDY J. 2005. Bioactive microbial metabolites. *Journal of Antibiotics*, 58: 1-26.
- BHATNAGAR A. and BHATNAGAR M. 2005. Microbial diversity in desert ecosystems. *Current Science*, 89: 91-100.
- BOUBETRA D., SABAOU N., ZITOUNI A., BIJANI C., LEBRIHI A. and MATHIEU F. 2013. Taxonomy and chemical characterization of new antibiotics produced by *Saccharothrix* SA198 isolated from a Saharan soil. *Microbiological Research*, 103: 771-776.
- Bouras, N. 2005. Régulation de la production d'antibiotiques dithiopyrrolones chez *Saccharothrix algeriensis* NRRL B-24137. Ph.D. Thesis. Institut National Polytechnique, ENSAT-INP, Toulouse, 238 p.
- BECKER B., LECHEVALIER M. P., GORDON R. E. and LECHEVALIER H. A. 1964. Rapid differentiation between *Nocardia* and *Streptomyces* by paper chromatography of whole-cell hydrolysates. *Applied Microbiology*, 12: 421-423.
- CHUN J., BAE K. S., MOON E.Y., JUNG S.O., LEE H. K. and KIM S. J. 2000. *Nocardiopsis kunsanensis* sp. nov., a moderately halophilic actinomycete isolated from a saltern. *International Journal of Systematic Evolutionary and Microbiology* 50: 1909-1913.
- COENYE T., FALSEN E., VANCANNEYT M., HOSTE B., GOVAN J. R., KERSTERS K., and VANDAMME P. 1999. Classification of *Alcaligenes faecalis*-like isolates from the environment and human clinical samples as *Ralstonia gilardii* sp. nov. *International Journal of Systematic Bacteriology*, 49:405-413
- CUI X-L. 2012. Genus III. *Streptomonospora*. In: Goodfellow M, Kampfer P, Busse H-J, Trujillo ME, Suzuki K-I; Ludwig W, Whitman WB (eds), *Bergey's Manual of Systematic Bacteriology, The Actinobacteria*, 2nd ed, Vol. 5, New York Dordrecht Heidelberg. London, Springer, pp 1908–1914.
- GONZALEZ I., AYUSO-SACIDO A., ANDERSON A. and GENILLOUD O. 2005. Actinomycetes isolated from lichens: evaluation of their diversity and detection of biosynthetic gene sequences. *FEMS Microbiology Ecology* 54:401-415.
- HAYAKAWA M. and NONOMURA H. 1987. Humic acid-vitamin agar, a new medium for the selective isolation of soil actinomycetes. *Journal of Fermentation Technology*, 65: 501-509.
- HOZZEIN W. N., TRUJILLO M. E. 2012. Genus I. *Nocardiopsis*. In: Goodfellow M, Kampfer P, Busse H-J, Trujillo ME, Suzuki K-I; Ludwig W, Whitman WB (eds), *Bergey's Manual of Systematic Bacteriology, The Actinobacteria*, 2nd ed, Vol. 5, New York Dordrecht Heidelberg. London, Springer, pp 1891–1906.
- HSU S. C. and LOCKWOOD J. L. 1975. Powdered chitin agar as a selective medium for enumeration of actinomycetes in water and soil. *Applied Microbiology*, 29:422–426.
- SHIRLING E. B. and GOTTLIEB D. (1966). Methods for characterization of *Streptomyces* species. *International Journal of Systematic Bacteriology* 16: 313-340.
- JUKES T. H. and CANTOR C. R. 1969. Evolution of protein molecules. In *Mammalian Protein Metabolism*, pp. 21–132. Edited by H. N. Munro. New York: Academic Press.
- KIM S. B. and GOODFELLOW M. 2012a. A Genus XII. *Prauserella*. In: Goodfellow M, Kampfer P, Busse H-J, Trujillo ME, Suzuki K-I; Ludwig W, Whitman WB (eds), *Bergey's Manual of Systematic Bacteriology, The Actinobacteria*, 2nd ed, Vol. 5, New York Dordrecht Heidelberg. London, Springer, pp 1384-1390.
- KIM S. B. and GOODFELLOW M. 2012b. Genus XIV. *Saccharopolyspora*. In: Goodfellow M, Kampfer P, Busse H-J, Trujillo ME, Suzuki K-I; Ludwig W, Whitman WB (eds), *Bergey's Manual of Systematic Bacteriology, The Actinobacteria*, 2nd ed, Vol. 5, New York Dordrecht Heidelberg. London, Springer, pp 1396-1414.

- KIM M., OH H. S., PARK S. C., CHUN J. 2014. Towards a taxonomic coherence between average nucleotide identity and 16S rRNA gene sequence similarity for species demarcation of prokaryotes. *International Journal of Systematic Evolutionary and Microbiology* 64:346-351.
- KIM, O. S., CHO, Y. J., LEE, K., YOON, S. H., KIM, M., NA, H., PARK, S. C., JEON, Y. S., LEE, J. H. & OTHER AUTHORS (2012). Introducing EzTaxon-e: a prokaryotic 16S rRNA gene sequence database with phylotypes that represent uncultured species. *International Journal of Systematic Evolutionary and Microbiology* 62: 716–721.
- KELLY K. L. and JUDD D. B. 1976. *Color: Universal Language and Dictionary of Names* (National Bureau of Standards Special Publication 440). Washington, DC: US Department of Commerce.
- LABEDA D. P. and LECHEVALIER M. P. 1989. Amendment of the genus *Saccharothrix* Labeda *et al.* 1984 and descriptions of *Saccharothrix espanaensis* sp. nov., *Saccharothrix cryophilis* sp. nov., and *Saccharothrix mutabilis* comb. nov. *International Journal of Systematic Bacteriology*, 39: 420-423.
- LABEDA D. P. and KROPPESTEDT R. M. 2000. Phylogenetic analysis of *Saccharothrix* and related taxa: proposal for *Actinosynnemataceae* fam. nov. *International Journal of Systematic Evolutionary and Microbiology* 50: 331-336.
- LAZZARINI A., CAVALETTI L., TOPPO G. and MARINELLI F. 2001. Rare genera of actinomycetes as potential producers of new antibiotics. *Antonie Leeuwenhoek*. 78: 399-405.
- LECHEVALIER M. P., DE BIÈVRE C. and LECHEVALIER H. A. 1977. Chemotaxonomy of aerobic actinomycetes: phospholipid composition. *Biochemical Systematics and Ecology*, 5: 249-260.
- LECHEVALIER M. P. and LECHEVALIER H. A. 1970. Chemical composition as a criterion in the classification of aerobic actinomycetes. *International Journal of Systematic Bacteriology* 20: 435-443.
- LIU D., COLOE S., BAIRD R. and PEDERSEN J. 2000. Rapid mini-preparation of fungal DNA for PCR. *Journal of Clinical Microbiology* 38:471.
- LOCCI R. 1989. Streptomycetes and related genera. In: Williams ST, Sharpe ME, Holt JG (eds), *Bergey's manual of systematic bacteriology*. Baltimore: Williams and Wilkins, pp 2451-2493.
- MEIER-KOLTHOFF JP, GÖKER M, SPRÖER C and KLENK H-P. 2013. When should a DDH experiment be mandatory in microbial taxonomy? *Archives of Microbiology*, 195:413-418.
- MEKLAT A., SABAOU N., BOURAS N., ZITOUNI A., SPRÖER C., KLENK H-P., MATHIEU F. and LEBRIHI A. 2012. A novel strain of *Actinopolyspora mortivallis* with antibacterial activity isolated from a Saharan soil. *Annals of Microbiology*, 62: 1049-1057.
- SAITOU N. and NEI M. (1987). The neighbor-joining method: a new method for reconstructing phylogenetic trees. *Molecular Biology and Evolution*, 4: 406–425.
- SAKER R., BOURAS N., ZITOUNI A., GHOUL M, RHODE M., SCHUMANN P., SPRÖER C., SABAOU N. and KLENK HP. 2014. *Mzabimyces algeriensis* gen. nov., sp. nov., a halophilic filamentous actinobacterium isolated from a Saharan soil, and proposal of *Mzabimycetaceae* fam. nov. *Antonie van leeuwenhoek*, 106: 1021–1030.
- TAMURA K, PETERSON D, PETERSON N, STECHER G, NEI M and KUMAR S. 2011. MEGA5: molecular evolutionary genetics analysis using maximum likelihood, evolutionary distance, and maximum parsimony methods. *Molecular Biology and Evolution*, 28:2731-2739.
- TRUJILLO M. E. and GOODFELLOW M. 2012. Genus I. *Actinopolyspora*. In: GOODFELLOW M., KAMPFER P., BUSSE H. J., TRUJILLO M. E., SUZUKI K. I., LUDWIG W and WHITMAN W. B. (eds), *Bergey's Manual of Systematic Bacteriology*, The

Actinobacteria, 2nd ed, Vol. 5, New York Dordrecht Heidelberg. London, Springer, pp 163-170.

XU P, LI WJ, TANG SK, ZHANG YQ, CHEN GZ, CHEN HH, XU LH, JIANG CL (2005) *Naxibacter alkalitolerans* gen. nov., sp. nov., a novel member of the family 'Oxalobacteraceae' isolated from China. International Journal of Systematic Evolutionary and Microbiology, 55:1149-1153.

Inventaire Des Culicidae Des Zones Arides : Cas Des Oasis d'Ouled-Djellal (Biskra ; Algérie)

Benhissen Saliha; Habbachi Wafa; Masna Fatiha ; Mecheri Hadjer ; Ouakid Mohamed Laid; Bairi Abdelmadjid

Laboratoire de Neuro-Endocrinologie Appliquée, Département de Biologie, Faculté des Sciences, BP 12 Université Badji Mokhtar - 23000 Annaba, Algérie. s.benhissen@yahoo.com

Résumé _

Les Culicidae sont des Diptères Nématocères, ils occupent la première place, soit par le rôle de vecteur d'organismes pathogènes de certains de ses représentants, soit par la nuisance d'autres. Au cours des dernières années, le moustique est devenu très répandu dans la région présaharienne et peut propager des maladies graves.

Afin de connaître les espèces de moustique les plus répandues, nous avons mené un inventaire dans la région aride d'Ouled-Djellal à Biskra (Algérie) durant la période de Novembre 2013 à Mai 2014.

L'inventaire systématique des Culicidae récoltés à Ouled-Djellal dans les gîtes prospectés a révélé, après identification, la présence de 11 espèces appartenant à 4 genres différents : *Culex*, *Aedes*, *Anopheles* et *Culiseta* dont le genre *Culex* est le mieux représenté particulièrement avec l'espèce *Culex pipiens* (84,22 %).

Mots clés : Biodiversité, Culicidae, Inventaire, zone aride.

Inventory Culicidae dry lands: The case of Oasis Ouled-Djellal (Biskra, Algeria)

Abstract _

The Culicidae are Diptera Nematocera, they occupy the first place, or by the role of pathogens vector of some of its representatives, or by other nuisance. In recent years, the mosquito has become widespread in pre-Saharan region and can spread serious diseases.

To know the most common mosquito species, we conducted an inventory in the arid region of Ouled-Djellal in Biskra (Algeria) during the period from November 2013 to May 2014.

The systematic inventory of Culicidae harvested in Ouled-Djellal prospected deposits revealed, after identifying the presence of 11 species belonging to four different genera *Culex*, *Aedes*, *Anopheles* and *Culiseta* which is best represented particularly with species *Culex pipiens* (84.22%).

Keywords: Biodiversity, Culicidae, Inventory, arid area.

1. Introduction

La faune Culicidienne, par sa large distribution et ses fortes abondances est responsable de la nuisance (piques douloureuses et gênantes) et de la transmission des maladies parasitaires comme le paludisme (OMS, 1993). Ces caractéristiques donnent à cette faune une importance et un intérêt sanitaire de premier plan (Louah et al., 1995).

Au cours des vingt dernières années, la faune Culicidienne d'Algérie a fait l'objet d'un grand nombre de travaux qui s'intéressent plus particulièrement à la systématique, la biochimie, la morphométrie, la lutte chimique et biologique dans des différentes régions (Tine, 2009). Dans le Nord de l'Algérie, Berchi (2000) et Boudemagh *et al.* (2013) se sont penché sur l'inventaire et l'étude de la bioécologie des Culicidae à l'est, dans la région d'Alger et Tizi Ouzou on note les travaux de Lounaci (2003), à l'Ouest les travaux de Hassaine (2002) à Tlemcen. Quelques d'inventaires ont été entrepris dans les zones arides du sud algérien (Sahara), comme les travaux de Clastrier et Senevet (1961), Bebbi (2004) à Oued Righ (Touggourt et Djamâa) et les travaux de Merabeti et Ouakid (2010) dans la région de Biskra.

Nous avons prospecté les populations Culicidiennes dans l'oasis d'Ouled-Djellal à Biskra par une étude systématique et bioécologique englobant plusieurs aspects (indices écologique de composition et les associations faunistiques).

2. MATERIEL ET METHODES

2.1. Présentation de la région d'étude

L'étude a été réalisée dans le marécage d'Elmalha située à 15 km de la région d'Ouled-Djellal dans la wilaya de Biskra (Algérie) (Fig. 1). C'est une région présaharienne à 189 m d'altitude (Latitude : 34°25'0.02".longitude : 5°4'0.01") qui se caractérise par un climat aride et hiver doux.



Figure 1. Localisation géographique de la région d'Ouled-Djellal

2.2. Echantillonnage de la population Culicidienne

Durant toute une année s'étendant de Novembre 2013 à Octobre 2014 des prélèvements faunistiques concernant la famille des Culicidae ont été effectués dans notre région d'étude. Le plan d'échantillonnage adopté consiste à faire des prospections bimensuelles régulières au sein du gîte choisi par des pêches larvaires. La collecte des larves est réalisée à l'aide de louches d'une contenance de 500 ml puis les larves sont triées par stade et l'élevage est maintenu au laboratoire (température de 25 °C ; humidité de 70 % et 12 heures de scotophase) en vue d'une étude taxonomique.

2.3. Techniques d'identification des Culicidae

Pour la détermination des spécimens, nous avons utilisé les clés dichotomiques de Himmi et *al.*(1995). Les résultats obtenus ont été, par ailleurs, confirmés grâce au logiciel d'identification des Culicidae de l'Afrique méditerranéenne (Brunhes et *al.*, 1999).

2.4. Méthode d'exploitation des résultats

Afin de caractériser ce peuplement Culicidien, des paramètres écologiques ont été calculés pour connaître, l'abondance relative (Fc) (Dajoz, 1971), la fréquence d'occurrence (C%) (Dajoz, 1982), l'association faunistique des Culicidae (Maire et Aubin, 1980).

3. RESULTATS

3.1.Composition de la faune Culicidienne

La composition du peuplement Culicidien échantillonné dans le gîte d'étude révèle l'existence de 11 espèces de quatre genres différents qui sont répartis en deux sous famille : Anophelinae et Culicinae (Tab. 1).

Tableau 1. Culicidae identifiés dans le marécage d'Elmalha à Ouled-Djellal

Sous famille des Anophelinae	Sous famille des Culicinae		
<i>Anopheles</i>	<i>Aedes</i>	<i>Culex</i>	<i>Culiseta</i>
<i>Anopheles multicolor</i> (Camboulin, 1902)	<i>Aedes caspius</i> (Pallas, 1771) <i>Aedes vexans</i> (Meigen, 1830)	<i>Culex pipiens</i> (Linné, 1758) <i>Culex theileri</i> (Theobald, 1903) <i>Culex deserticola</i> (Kirkpatrick, 1924) <i>Culex modestus</i> (Ficalbi, 1889) <i>Culex torrentium</i> (Martini 1925) <i>Culex pusillus</i> (Macquart, 1850) <i>Culex antennatus</i> (Becker 1903)	<i>Culiseta longiareolata</i> (Macquart, 1838).

3.2. Indices écologiques de composition

Nous avons récoltés 2263 individus au niveau du marécage Elmalha (Tab. 2). L'espèce la plus abondante est *Culex pipiens* avec 1906 individus (84,22 %) suivie par *Culex antennatus* avec 120 individus soit 5,30% puis *Culiseta longiareolata* avec 91 individus (4,02%).

L'apparition des espèces récoltées diffère en fonction de la période de récolte. *Culex pipiens* (100%) et *Culex theileri* (85,71%) sont considérés comme des espèces constantes, les deux espèces *Culiseta longiareolata* et *Culex modestus* peuvent être considérés comme étant les espèces régulières dans notre région d'étude. Les espèces accessoires sont présentes avec de 42,86% et 28,57% sont respectivement *Culex antennatus*, *Culex torrentium*.

Les espèces faiblement représentées dans le marécage Elmalha sont des espèces accidentelles (Tab. 2).

Tableau 2 : Paramètres écologiques de composition des populations Culicidiennes dans le marécage d'Elmalha de Ouled-Djellal

Espèce	N	Fc %	Occurrence	C%	Catégorie
<i>Culex pipiens</i>	1906	84,22	7	100	Constante
<i>Culex antennatus</i>	120	5,30	2	28,57	Accessoire
<i>Culex modestus</i>	54	2,39	4	57,14	Régulière
<i>Culex theileri</i>	49	2,17	6	85,71	Constante
<i>Culex torrentium</i>	37	1,63	3	42,86	Accessoire
<i>Culex pusillus</i>	1	0,04	1	14,29	Accidentelle
<i>Culex deserticola</i>	1	0,04	1	14,29	Accidentelle
<i>Culiseta longiareolata</i>	91	4,02	5	71,43	Régulière
<i>Aedes vexans</i>	2	0,09	1	14,29	Accidentelle
<i>Aedes caspius</i>	1	0,04	1	14,29	Accidentelle
<i>Anopheles multicolor</i>	1	0,04	1	14,29	Accidentelle
Totale	2263	100			

Fc% : l'abondance relative ; **Occurrence :** le nombre de relevés contenant l'espèce étudiée ; **C% :** la fréquence d'occurrence

3.3. Associations faunistiques des Culicidae

Pour une meilleure exploitation des résultats, nous avons aussi étudié les associations de la faune Culicidienne qui permettent de définir les différents groupes d'espèces associées selon les exigences écologiques de leurs milieux.

D'après tableau 3, il ressort que *C. pipiens* et *C. theileri* sont présents et associées avec toutes les espèces inventoriées dans le marécage. Les résultats montrent aussi que *Cx. longiareolata* et *C. modestus* sont les espèces les moins associées aux autres espèces.

Tableau 3: Associations faunistiques des Culicidés

Espèces	Espèces										
	<i>Culex pipiens</i>	<i>Anopheles multicolor</i>	<i>Culiseta longiareolata</i>	<i>Culex antennatus</i>	<i>Culex modestus</i>	<i>Culex theileri</i>	<i>Culex torrentium</i>	<i>Aedes vexans</i>	<i>Culex pusillus</i>	<i>Culex deserticola</i>	<i>Aedes caspius</i>
<i>Culex pipiens</i>	+	+	+	+	+	+	+	+	+	+	+
<i>Anopheles multicolor</i>	+	+	+	+	+	-	-	-	-	-	-
<i>Culiseta longiareolata</i>	+	+	+	+	+	+	+	-	-	-	+
<i>Culex antennatus</i>	+	+	+	+	+	+	-	-	-	-	-
<i>Culex modestus</i>	+	+	+	+	+	+	+	-	-	-	-
<i>Culex theileri</i>	+	-	+	+	+	+	+	+	+	+	+
<i>Culex torrentium</i>	+	-	+	-	+	+	+	-	-	-	+
<i>Aedes vexans</i>	+	-	-	-	-	+	-	+	+	+	-
<i>Culex pusillus</i>	+	-	-	-	-	+	-	+	+	+	-
<i>Culex deserticola</i>	+	-	-	-	-	+	-	+	+	+	-
<i>Aedes caspius</i>	+	-	+	-	-	+	+	-	-	-	+

(- association absente + association présente)

4. Discussion

Nous avons recensé durant la période d'étude 11 espèces, ces espèces sont réparties en deux sous-famille : les Culicinae et les Anophelinae. La sous-famille des Culicinae est représentée par un grand nombre d'espèces. Deux espèces de cette sous famille (*C. deserticola* et *Ae. caspius*) sont endémiques au Sahara et rarement signalées sur le littoral (Boulkenafet, 2006).

C. pipiens est l'espèce la plus abondante (84,04 %) en Algérie et en Afrique du Nord (Senevet et Andarelli, 1960). Cette espèce montre une plasticité au niveau du gîte prospecté. Elle pullule dans le Nord de l'Algérie, signalée par Lounaci (2003) dans les différentes stations d'Alger et Tizi-Ouzou, par Tahraoui (2013) dans la région d'El Kala et Messai et *al.* (2010) à Mila. Dans le sud algérien, *C. pipiens* est signalée par Senevet et Andarelli (1960) dans le Sahara centrale et Bebbi (2004) à Oued Righ (Touggourt et Djamâa). Il ressort de cette étude que *C. pipiens* est une espèce constante dans la région puisqu'on la rencontre fréquemment. Cette abondance semble liée aux conditions climatiques Gashen (1932). Nos résultats confirment ceux de Bouabida et *al.*, (2012) dans la région de Tebessa (Algérie) et Merabeti et Ouakid (2010) dans la région de Biskra.

C. theileri présente dans la région d'étude, semble fréquente dans les gîtes permanents, temporaires, riches en végétation et pollués (Boulkenafet, 2006). Elle est aussi signalée dans plusieurs région d'Algérie (Clastrier et Senevet, 1961 ; Lounaci, 2003).

Contrairement à l'espèce *C. theileri* les espèces *C. pusillus*, *C. deserticola*, *Ae. vexans*, *Ae. Caspius* et *An. multicolor*, apparaissent comme espèces rares. Ce qui peut être due à de multiples causes dont les plus courantes sont la qualité de l'eau, l'assèchement des gîtes larvaires correspondants aux saisons sèches, le ralentissement du développement larvaire consécutif à la baisse de température et à la mortalité par des prédateurs invertébrés ou vertébrés (Berchi, 2000). L'inventaire des moustiques de la région d'Ouled-Djellal nous a permis aussi de signaler la présence de *C. antennatus* et *Cx. longiareolata*.

Références bibliographiques

- [1] Bebbi, N. 2004. Etude comparative des effets des insecticides sur les populations larvaires de Culicidae de Constantine et Oued Righ (Touggourt et Djamâa). *Mémoire Magistère*, Université de Constantine. pp.179.
- [2] Berchi, S. 2000. Bioécologie de *Culex pipiens* L. (Diptera: Culicidae) dans la région de Constantine et perspectives de luttés. *Thèse de Doctorat Sciences*, option Entomologie. Université deConstantine, Algérie. pp.133.
- [3] Bouabida, H., Djebbar, F., Soltani, N. 2012. Etude systématique et écologique des moustiques (Diptera: Culicidae) dans la région de Tébessa (Algérie).*Entomologie faunistique*.65 : pp. 99-103.
- [4] Boudemagh, N., Bendali Saoudi, F., Soltani, N. 2013. Inventory of Culicidae (Diptera: Nematocera) in the region of Collo (North-East Algeria). *Annals of Biological Research*, 4 (3): pp.1-6.
- [5] Boulkenafet, F. 2006. Contribution à l'étude de la biodiversité des Phlébotomes (Diptera : Psychodidae) et appréciation de la faune Culicidienne (Diptera : Culicidae) dans la région de Skikda. *Mémoire Magistère*, Université de Constantine. pp.191.
- [6] Brunhes, I., Rhaim, A., Geoffroy, B., Angel, G., Hervy, J.P. 1999. Les moustiques de l'Afrique méditerranéenne. *Logiciel d'identification et d'enseignement*. I.R.D., édition. 2000.

- [7] Clastrier, J., Senevet, G. 1961. Les moustiques du Sahara central. éd. institut pasteur d'Algérie et laboratoire d'entomologie der service antipaludique de la délégation générale du gouvernement en Algérie. t. XXIX, no 2.
- [8] Dajoz, R. 1982. Précis d'écologie. Ed. Bordas Paris. pp.483.
- [9] Dajoz, R. 1971. Précis d'écologie. Ed. Dunod Paris. pp.434.
- [10] Gashen, H. 1932. Influence de la température et de la diminution larvaire sur ledéveloppement de *Culex pipiens* (race autogène). Bull. Soc. Path. Exot., 25 : pp. 577-581.
- [11] Hassain, K. 2002. Biogéographie et biotypologie des Culicidae (Diptera–Nematocera) de l'Afrique méditerranéenne. Bioécologie des espèces les plus vulnérantes (*Aedes caspius*, *Aedes detritus*, *Aedes mariaae* et *Culex pipiens*) de la région occidentale d'Algérie. *Thèse de doctorat Sciences*, Université de Tlemcen. pp. 191.
- [12] Himmi, O., Dakki, M., Bouchra, T. et El Agbani, M. A. 1995. *Les Culicidae* du Maroc: Clés d'identification, avec données biologiques et écologiques. Travaux de l'Institut Scientifique, *Série Zoologie* N°44, Rabat. pp.50.
- [13] Louah, A., Ramdani, M., Saoud, Y. et Mahjour, J. 1995. Biotypologie de la faune Culicidiennes de la péninsule tingitane. *Bull. inst. Sci., Rabat*, 1995, n°19 ; pp 93-102.
- [14] Lounaci, Z. 2003. Biosystématique et bioécologie des Culicidae (Diptera, Nematocera) en milieux rural et agricole. *Thèse de Magistère*, INA, El-Harrach. pp120
- [15] Maire A., Aubin A., 1980. Les moustiques du Québec (Diptera : Culicidae). Essai de synthèse écologique. *Mémoires de la société entomologique de Québec*. pp.107
- [16] Messai, N., Berchi, S., Bouknafd, F. et Louadi, K. 2010. Inventaire systématique et diversité biologique de Culicidae (Diptera: Nematocera) dans la région de Mila (Algérie). *Entomologie faunistique* .63(3), pp. 203-206.
- [17] Merabeti, I. et Ouakid M L. (2010). Contribution à l'étude des moustiques (*Diptera: Culicidae*) dans les oasis de la région de Biskra (nord-est d'Algérie). *Actes Du Séminaire International Sur La Biodiversité Faunistique En Zones Arides Et Semi-Arides*. pp.185-189.
- [18] Organisation Mondiale de la Santé 1963. Méthode à suivre pour déterminer la sensibilité ou la résistance des larves de moustiques aux insecticides. In Résistance aux insecticides et lutte contre les vecteurs. Treizième rapport du comité OMS d'experts des insecticides, Genève : OMS, *Sér. Rapp. Techn.* 265, pp. 55–60.
- [19] Senevet, G. et Anderlli, L. 1960. Les *Anophèles* de l'Afrique du Nord et du bassin méditerranéen. *Encycl. Ent. Paris*, pp.33.
- [20] Tahraoui, C. 2013. Abondance saisonnière des Culicidae dans l'écosystème humide du parc national d'El-Kala. Identification et lutte. *Thèse de Magistère*. Université d'Annaba. pp.73.
- [21] Tine-Djebbar, F. 2009. Bioécologie des moustiques de la région de Tébessa et évaluation de deux régulateurs de croissance (halofenozide et méthoxyfenozide) à l'égard de deux espèces de moustiques *Culex pipiens* et *Culiseta longiareolata*: toxicologie, morphométrie, biochimie et reproduction. *Thèse de doctorat*, Faculté des sciences, Université de Annaba, Algérie. pp.168.

Aperçu sur la faune arthropodologique de Djanet (Tassili n'Ajjer, Algérie)

D BEDDIAF Rahma¹, KHERBOUCHE Yasmina¹, SEKOUR Makhoulouf¹, SOUTTOU Karim², ABABSA Labeled¹, DJILLALI Keltoum¹ et DOUMANDJI Salaheddine³EBOUZ A., GUERGUER L., HAMID OUDJANA A, HADJ SEYD AEK.

1- Département d'agronomie saharienne , Faculté des sciences de la nature et de la vie, Univ Ouargla, (Algérie)

2- Département Agropastoraliste , Faculté des sciences de la nature et de la vie, Univ. Djelfa (Algérie)

3- Laboratoire d'Ornithologie, Département de Zoologie, Ecole nationale supérieure

Résumé

Le présent travail a pour objectif d'enrichir les études sur la biodiversité entomologique dans la région de Djanet, située dans le Parc National du Tassili n'Ajjer. L'inventaire des arthropodes a été réalisé par la méthode des pots Barber. Nous avons installés 10 pots-pièges, à raison d'une série par mois pendant la période allant du mois de février jusqu'au juin de l'année 2011. La richesse totale est de 96 espèces ($S = 5,50 \pm 2,38$) réparties en 3 classes, 14 ordres et 63 familles d'arthropodes sont recensées. La classe Insecta est la plus représentée (A.R. = 98,8 %). L'ordre des Hymenoptera vient en première position (A.R. = 78,6 %), suivi de loin par les Podurata (A.R. = 10,9 %). Les espèces les plus recensées sont *Pheidole pallidula* (A.R. = 42,8 %) et *Cataglyphis bombycina* (A.R. = 30,0 %).

Mots clés : Arthropodes, Pots Barber, Djanet, Algérie.

Outline on the arthropodologic fauna of Djanet (Tassili n'Ajjer, Algeria)

Abstract

This work aims to enrich the study of entomological biodiversity in the region of Djanet located in the National Park of Tassili n'Ajjer. The inventory of arthropods was carried out by the method Pitfall traps. We installed 10 pots traps, a result of a series per month during the period from February to June 2011. Total wealth is 97 species ($S = 5.50 \pm 2.38$). Three classes, 14 orders and 62 families of arthropods are identified. The class of insects is the most represented (AR = 98.8%). The order Hymenoptera (AR = 78.6%) is the most abundant, followed by Podurata (AR = 10.9%). The most counted species are *Pheidole pallidula* (A.R. = 42.8%) and *Cataglyphis bombycina* (AR = 30.0%).

Key words: arthropods, Pitfall trap, Djanet, Algeria.

Introduction

Les études sur la biodiversité entomofaunistique dans l'extrême Sud-Est algérien sont rares. En revanche, le Sahara septentrional a bénéficié d'une attention relativement importante. Parmi les chercheurs qui ce sont intéressés à cette zone on cite les travaux de Bekkari et BEDDIAF Rahma, KHERBOUCHE Yasmina, SEKOUR Makhoulouf, SOUTTOU Karim, ABABSA Labeled, DJILLALI Keltoum et DOUMANDJI Salaheddine

Benzaoui (1991), Harouz (2008) et Chennouf *et al.* (2011) dans la région de Ouargla, Tarai (1991) et Doumandji-Mitiche *et al.* (1993) à Biskra et Zergoun (1991) dans la région de Ghardaïa. Mais au niveau du Sahara central, notamment à l'Ajjer, ce genre de travaux reste toujours très rare et fragmentaire. Le manque des études sur l'arthropodofaune en milieu saharien, précisément dans le Tassili n'Ajjer justifie la présente contribution. Vu leur place dans les écosystèmes sahariens et oasiens, les arthropodes constituent de bons indicateurs biologiques, ils sont pour une large part des éléments essentiels de la disponibilité alimentaire pour de nombreuses espèces animales. Par ailleurs, la présente étude a pour objectif, la composition et la structure des peuplements arthropodologiques d'une part et de compléter les listes faunistiques de ces vastes étendues de l'autre part.

1. Présentation de la région d'étude

La ville de Djanet est située à l'extrême Sud-Est de l'Algérie, distante d'environ 420 km de son chef lieu (wilaya d'Illizi) et de 2200 km de la capitale Alger (Dubief, 1999) (Fig. 1). Elle est localisée dans la région du Tassili n'Ajjer ($24^{\circ} 33' N.$; $9^{\circ} 29' E.$), sur une altitude de 1094 m. Elle est limitée par la frontière libyenne à l'Est, la frontière Nigérienne au Sud et au Nord par la wilaya de Tamanrasset, alors qu'au Sud-Ouest, il y a la commune de Bordj El Haos et par la commune d'Illizi. Pour ce qui concerne le climat de cette région, Djanet appartient à l'étage bioclimatique Saharien à hiver tempéré.

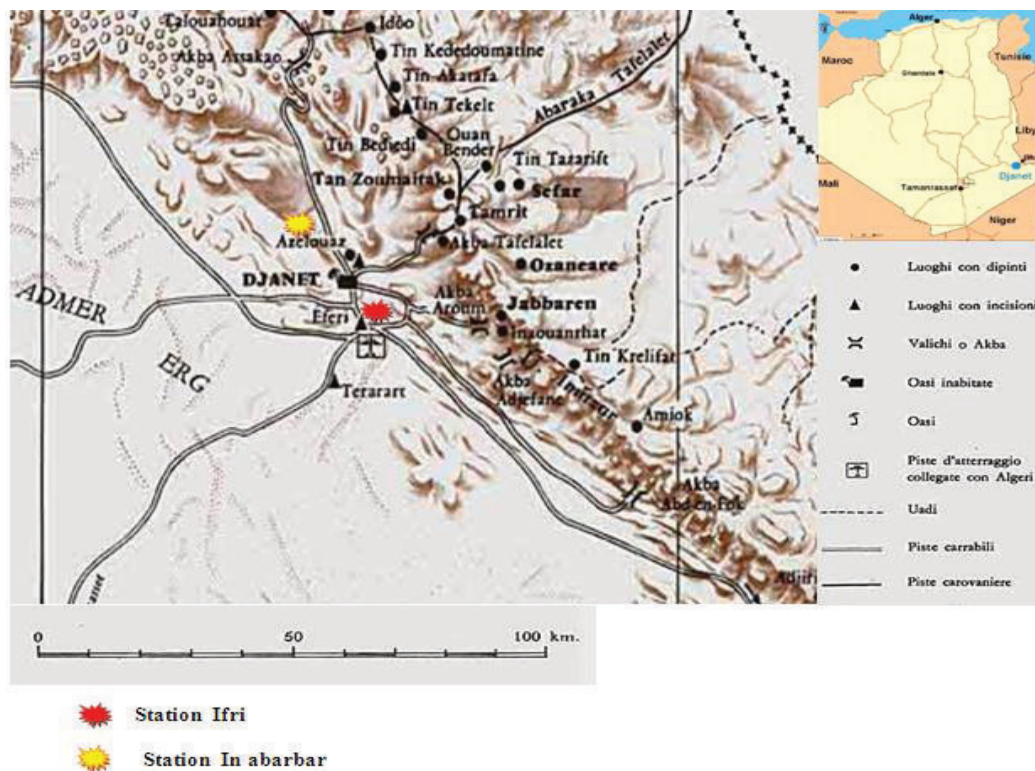

Fig.1- Situation géographique de la région de Djanet

2- Matériel & Méthodes

Pour réaliser ce travail, deux stations situées dans la région de Djanet sont prises en considération. Ayant une superficie de 1ha, la première est l'exploitation d'Ouenzeg à Ifri et la deuxième est l'exploitation de Khalawi à In abarbar (Fig. 1).

La méthode utilisée pour l'échantillonnage des arthropodes est celle des pots Barber ou piège-trappe, ces derniers est un outil pour l'étude des invertébrés de moyenne et de grande taille (Benkhelil, 1992). Ce genre de piège permet surtout la capture de divers arthropodes marcheurs ainsi qu'un grand nombre d'insectes volants qui viennent se poser à la surface du piège (Le Berre, 1969). Le matériel utilisé est un récipient de 15 cm de diamètre et de 18 cm de hauteur. Dans le cas présent, ce sont des boîtes de conserve métalliques de tomate, de confiture ou de lait en poudre qui sont utilisées comme piège sur le terrain.

Les pièges sont placés selon la méthode des transects. C'est une ligne matérialisée par une ficelle le long de laquelle une dizaine de pièges sont installés à intervalles de 5 mètres (Benkhelil, 1992). Les espèces piégées sont récupérées dans des boîtes de Pétri portant le numéro du pot-piège et la date du piégeage. Les pots demeurent en place sur le terrain durant 24 heures seulement d'abord pour éviter de prélever des effectifs trop grands d'insectes qui aurait un impact sur les prélèvements à venir et d'autre part pour réduire les risques de ne pas retrouver les pièges-trappes. Quelques jours plus tard les échantillons sont examinés, déterminés et comptés grâce à une loupe binoculaire et l'utilisation de quelques clés, notamment celle de Perrier (1926, 1927 et 1937) et de Chopard (1943). Les fréquences de sortie sont à raison d'une sortie par mois.

3- Résultats

3-1.- Richesse totale et moyenne des arthropodes:

Les valeurs de la richesse totale (S) et moyenne (Sm) des arthropodes échantillonnés grâce aux pots Barber dans les deux stations d'étude sont enregistrées dans le tableau 1.

Tableau 1 – Richesse totale (S) et moyenne (Sm) en espèces échantillonnées dans les deux stations d'étude

	Stations	
	In abarbar	Ifri
Ni	2188	1142
S	59	70
Sm	5,38	5,6
Ecartype	± 2	± 2,76

Ni : effectifs ; S : richesse totale ; Sm : richesse moyenne.

D'après le tableau 1, la richesse totale des espèces échantillonnées par la méthode des pots Barber est de 59 espèces dans la station d'In abarbar ($Sm = 5,4 \pm 2$ espèces) et 70 espèces ($Sm = 5,6 \pm 2,8$ espèces) pour la station d'Ifri.

3.2. Effectifs et abondance relative des arthropodes capturés par les pots Barber dans la région de Djanet

Dans le tableau 2 sont inscrites les valeurs de l'abondance relative des espèces d'arthropodes inventoriées dans les deux stations d'étude.

Tableau 2 – Abondances relatives arthropodes inventoriés par les pots Barber dans les deux stations

Classes	Ordres	Familles	Espèces	In abarbar		Ifri	
				Ni	A.R. %	Ni	A.R. %
Arachnida	Acari	Ixodidae	Ixodidae sp. ind.	-	-	1	0,09
	Aranea	Araneae	Aranea sp. ind.	2	0,09	4	0,35
		Gnaphosidae	Gnaphosidae sp. ind.	2	0,09	4	0,35
		Lycosidae	Lycosidae sp. ind..	5	0,23	1	0,09
		Salticidae	Salticidae sp. ind.	5	0,23	1	0,09
		Liocranidae	Liocranidae sp. ind.	-	-	2	0,18
		Agelenidae	Agelenopsis sp.	1	0,05	-	-
			Tegenaria sp.	2	0,09	3	0,26
		Thomisidae	Thomisidae sp. ind.	1	0,05	-	-
		Clubionidae	Clubiona sp.	1	0,05	-	-
		Dictynidae	Dictyna sp.	1	0,05	-	-
Crustacea	Isopoda	Agnaridae	<i>Hemilepistus reameri</i>	-	-	1	0,09
Insecta	Podurata	Entomobryidae	Entomobryidae sp. ind.	330	15,08	77	6,74
	Isoptera	Hodotermitidae	<i>Hodotermes</i> sp.	-	-	4	0,35
	Orthoptera	Gryllidae	<i>Gryllotalpa</i> sp.	1	0,05	-	-
			<i>Gryllus desertus</i>	1	0,05	-	-
			<i>Gryllomorpha</i> sp.	1	0,05	-	-
			<i>Gryllulus</i> sp.	1	0,05	1	0,09
		Acrididae	Acrididae sp. ind.	5	0,23	2	0,18
			<i>Aiolopus</i> sp.	3	0,14	-	-
			<i>Acrotylus</i> sp.	-	-	1	0,09
			<i>Acrotylus patruelis</i>	2	0,09	-	-
		Tridactylidae	<i>Tridactylus variegatus</i>	4	0,19	2	0,18
		Odonata	Odonata fam. ind.	Odonata sp ind.	-	-	1
	Hemiptera	Aphididae	Aphididae sp. ind.	2	0,09	3	0,26
		Reduviidae	Reduviidae sp. ind	-	-	1	0,09
		Coreidae	Coreidae sp. ind.	1	0,05	-	-
			<i>Corizus</i> sp.	1	0,05	4	0,35
		Lygaeidae	<i>Nysius</i> sp.	4	0,18	1	0,09
		Pentatomidae	<i>Aelia germari</i>	-	-	1	0,09
	Homoptera	Jassidae	Jassidae sp.1 ind.	5	0,23	18	1,58
			Jassidae sp.2 ind.	4	0,18	10	0,88
		Cicadellidae	Cicadellidae sp.1 ind.	-	-	5	0,44
			Cicadellidae sp.2 ind.	-	-	1	0,09
		Fulgoridae	Fulgoridae sp. ind.	-	-	2	0,18
Coleoptera		Scarabiedae	<i>Rhizotrogus</i> sp.	-	-	1	0,09
	Melolonthidae	<i>Anoxia</i> sp.	-	-	1	0,09	
	Tenebrionidae	Tenebrionidae sp. ind.	1	0,05	-	-	
		<i>Pimelia angulata</i>	5	0,23	-	-	
		<i>Mesostena angustata</i>	8	0,37	1	0,09	
		<i>Adesmia</i> sp.	5	0,23	-	-	
<i>Asida</i> sp.	2	0,09	4	0,35			

BEDDIAF Rahma, KHERBOUCHE Yasmina, SEKOUR Makhlof, SOUTTOU Karim, ABABSA Labeled, DJILLALI Keltoum et DOUMANDJI Salaheddine

		<i>Tentyria</i> sp.	4	0,18	-	-
		<i>Erodius zophosoides</i>	1	0,05	-	-
	Meloidae	Meloidae sp. ind.	1	0,05	-	-
	Histeridae	<i>Hister</i> sp.	-	-	6	0,53
	Buprestidae	<i>Acmaeodera adesperus</i>	-	-	2	0,18
	Elateridae	Elateridae sp1. ind.	15	0,69	1	0,09
		Elateridae sp2. ind.	3	0,14	3	0,26
		<i>Chrysohyphus</i> sp.	-	-	2	0,18
	Staphilinidae sp.	Staphilinidae sp.1 ind.	-	-	1	0,09
	Dermeestidae	<i>Attagenus obtenus</i>	7	0,32	-	-
	Anthicidae	<i>Anthicus</i> sp.	3	0,14	-	-
		<i>Anthicus antherinus</i>	-	-	16	1,4
	Chrysomelidae	Chrysomelidae sp. ind.	-	-	1	0,09
		Halticinae sp. ind.	1	0,05	-	-
	Curculionidae	Curculionidae sp. ind.	-	-	1	0,09
		<i>Sitophilus</i> sp.	-	-	4	0,35
	Coccinellidae	<i>Adonia variegata</i>	-	-	1	0,09
Hymenoptera	Hymenoptera fam. ind.	Hymenoptera sp. ind.	2	0,09	1	0,09
	Formicidae	Formicidae sp. ind.	-	-	2	0,18
		<i>Cataglyphis</i> sp.	3	0,14	-	-
		<i>Cataglyphis bombycina</i>	184	8,41	590	51,66
		<i>Camponotus</i> sp.	-	-	15	1,31
		<i>Monomorium</i> sp.	2	0,09	37	3,24
		<i>Monomorium bicolor</i>	-	-	22	1,93
		<i>Pheidole</i> sp.	18	0,82	3	0,26
		<i>Pheidole pallidula</i>	1469	67,14	211	18,48
		<i>Tetramorium</i> sp.	9	0,41	-	-
		<i>Paratrechina</i> sp.	25	1,14	8	0,7
		<i>Cardiocondyla</i> sp.	2	0,09	7	0,61
	Pompilidae	Pompilidae sp. ind.	1	0,05	1	0,09
	Braconidae	Braconidae sp. ind.	1	0,05	-	-
	Bethylidae	Bethylidae sp. ind.	-	-	1	0,09
	Trichogrammatidae	<i>Trichogramma</i> sp.	-	-	2	0,18
Nevroptera	Myrmeleontidae	Myrmeleontidae sp. ind.	1	0,05	-	-
Lepidoptera	Lepidoptera fam. ind.	Lepidoptera sp. ind.	-	-	1	0,09
	Tineidae	Tineidae sp. ind.	1	0,05	1	0,09
	Pyralidae	<i>Ectomyelois ceratoniae</i>	-	-	1	0,09
	Noctuidae	Noctuidae sp. ind.	1	0,05	-	-
Diptera	Agromizidae	Agromizidae sp. ind.	3	0,14	4	0,35
	Nematocera fam. ind.	Nematocera sp. ind.	-	-	1	0,09
	Phoridae	Phoridae sp. ind.	-	-	3	0,26
	Muscidae	Muscidae sp. ind.	14	0,64	4	0,35
		<i>Musca domestica</i>	2	0,09	1	0,09
<i>Fannia</i> sp.		-	-	2	0,18	

		Cyclorapha fam. ind.	Cyclorrhapha sp. ind.	-	-	7	0,61
		Drosophilidae	<i>Drosophila</i> sp.	1	0,05	2	0,18
		Sciomyzidae	<i>Trypetoptera</i> sp.	4	0,18	2	0,18
		Asilidae	Asilidae sp. ind.	1	0,05	-	-
		Culicidae	Culicidae sp. ind.	2	0,09	3	0,26
		Chloropidae	Chloropidae sp. ind.	1	0,05	-	-
		Tachinidae	<i>Tachina</i> sp.	-	-	10	0,88
		Hybotidae	<i>Elaphropeza</i> sp.	-	-	1	0,09
		Chironomidae	Chironomidae sp. ind.	-	-	1	0,09
		Bombyliidae	<i>Taxophora</i> sp.	-	-	2	0,18
Total	14	62	97	2188	100	1142	100

L'inventaire réalisé dans le cadre de la présente étude a fait ressortir la présence de trois classes d'arthropodes avec une dominance des insectes en termes d'espèces (85 espèces), de familles (52 familles), d'ordres (11 ordres) et d'individus (3293 individus) (Tab. 2). Cette classe constitue près de 98,8% de la faune inventoriée dans la région de Djanet (Fig. 2). Dans la station d'In abarbar, l'espèce la plus représentée est *Pheidole pallidula* (A.R. = 67,1 %) suivie de loin par Entomobryidae sp. ind. (A.R. = 15,1 %) et *Cataglyphis bombycina* (A.R. = 8,4 %), les autres espèces sont faiblement représentées avec des taux compris entre 0,1 et 1,1 %. Par contre dans la station d'Ifri, *Cataglyphis bombycina* vient en première position (A.R. = 51,7%), suivie par *Pheidole pallidula* (A.R. = 18,5 %) et Entomobryidae sp. ind. (A.R. = 6,7 %), le reste des espèces est représenté par des taux qui fluctuent entre 0,1 et 3,2 %.

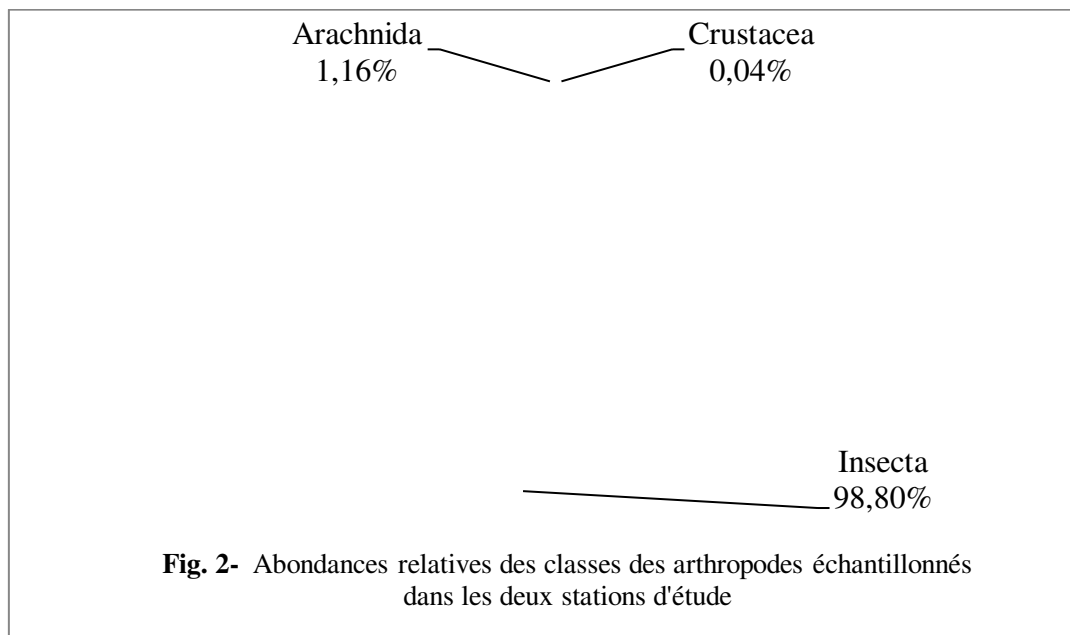
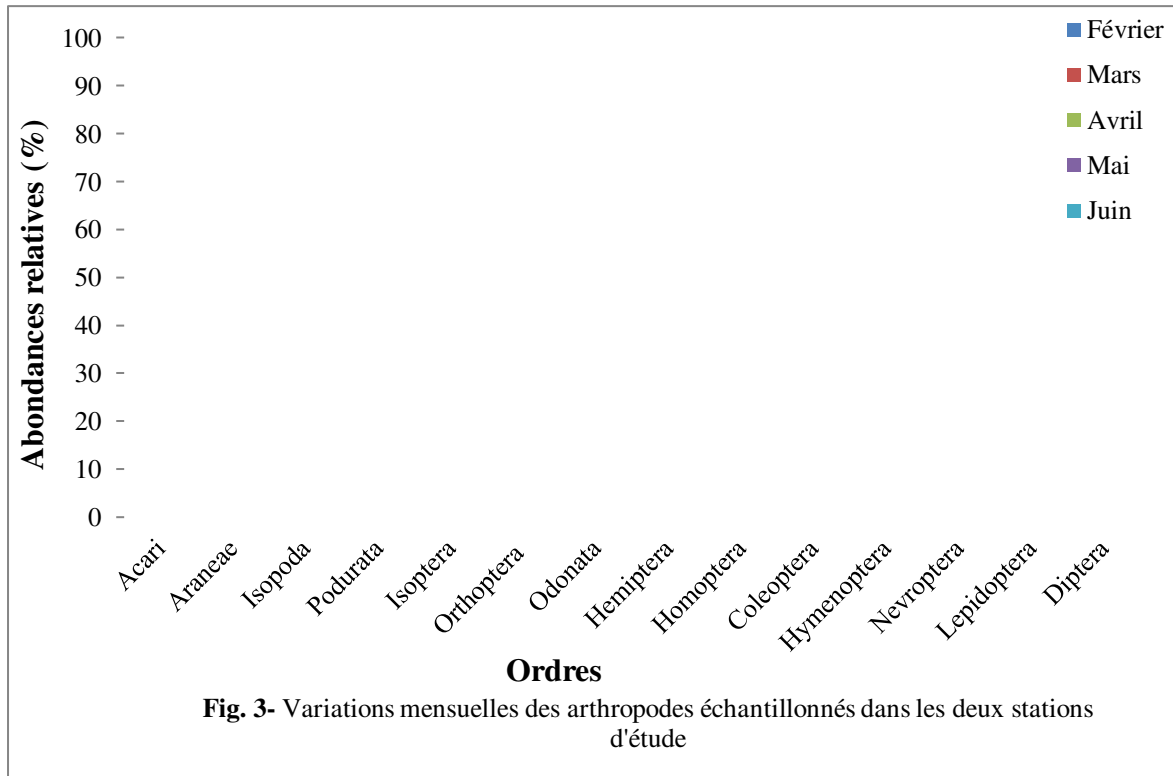

Fig. 2- Abondances relatives des classes des arthropodes échantillonnés dans les deux stations d'étude

3.3.- Variations mensuelles des ordres d'arthropodes dans la région de Djanet

Selon la figure 3, l'ordre des Hymenoptera est le mieux représenté durant tout les mois d'étude avec des fréquences centésimales qui varient entre 63,2 % (avril) et 89,5 % (mars). Suivi de loin par les Podurata avec des abondances relatives qui fluctuent entre 0,7 % (mars)

et 21,1 % (février). En troisième position viennent les Coleoptera avec des taux qui varient entre 3 % (juin) et 8,1 % (avril).



3.4.-Diversité des arthropodes échantillonnés dans la région de Djanet

Les valeurs de l'indice diversité de Shannan Weaver, de la diversité maximale et de l'équitabilité dans les deux stations d'étude sont mentionnées dans la figure 4. Selon cette dernière on note que les valeurs de H' varie entre 0,79 bits en février et 2,36 bits en mai à In abarbar. Alors que dans la station Ifri, les valeurs de H' fluctuent entre 1,18 bits en mars et 4 bits en avril. Concernant l'équitabilité on peut dire qu'il ya une tendance vers l'équilibre entre les espèces recensées durant les mois d'avril, mai et juin dans la station de In abarbar ($0,51 \leq E \leq 0,54$) et seulement durant les mois de février, avril et mai dans la station d'Ifri ($0,50 \leq E \leq 0,78$).

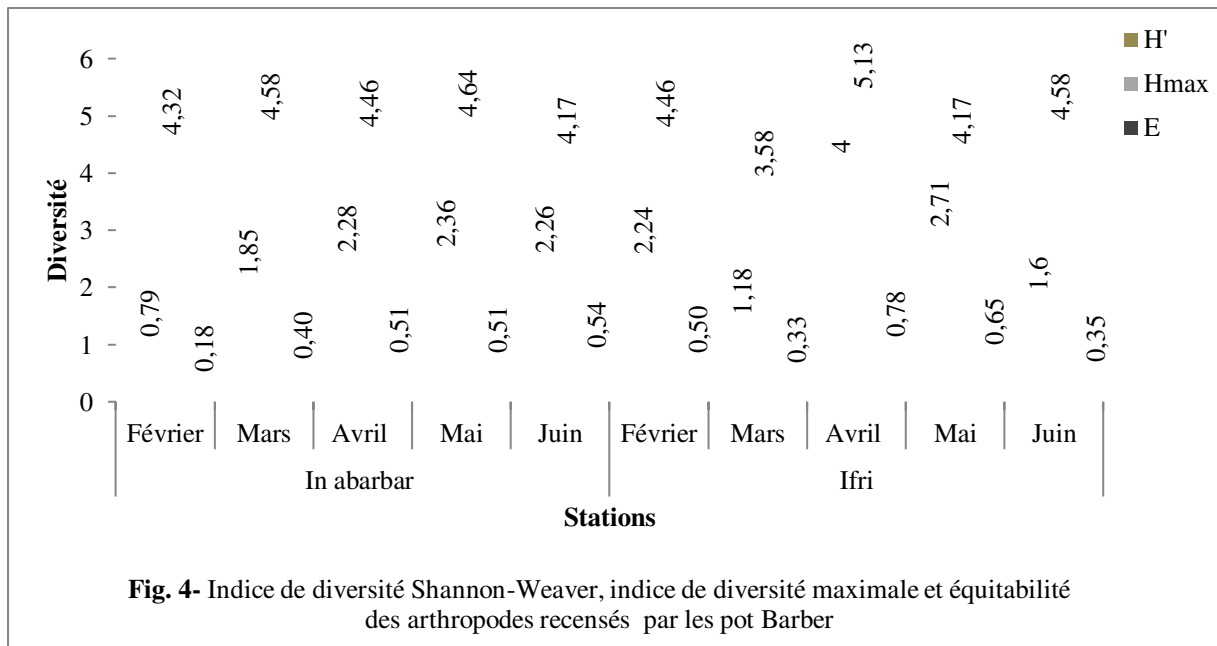

4. Discussions

L'inventaire des arthropodes réalisé dans la région de Djanet a permis de noter une richesse totale de 97 espèces. Cette dernière est relativement élevée par rapport à ce qu'il été mentionné par Kourim et *al.* (2010) au parc national de l'Ahaggar qui annoncent une richesse totale de l'ordre de 68 espèces. Cependant, trois classes d'arthropodes sont apparues dans le cadre de cette présente étude, à savoir Arachnida, Insecta et Crustacea. Les insectes dominent (A.R. = 98,8%). L'ordre des Hyménoptères est le mieux représenté avec un taux de 78,62 %. Beddiaf, 2012 dans la même région d'étude signale 2 classes (Arachnida et Insecta) avec la dominance des insectes (AR = 98,7 %), qui sont représentés le plus par les Hymenoptera avec un taux de 82 % à Tegahgharte et 85 % à Tajawak. Souttou, 2011 a mentionné la dominance des Hyménoptères lors de son inventaire des arthropodes dans la région de Djelfa, de même Mazari (1995) a signalé à son tour l'importance des espèces appartenant à l'ordre des Hyménoptères.

En terme d'espèce *Pheidole pallidula* (AR= 67,1 %) et *Cataglyphis bombycina* (AR = 51,7 %) sont les plus abondantes. Hadjoudj et *al.* (2011) lors de leur étude de l'arthropodofaune de Touggourt signalent que *Cataglyphis bicolor* (AR = 38,2 %) est l'espèce la plus abondante, alors que Ayoub (2000) annonce que les Coléoptères sont les plus représentés à Djanet. Souttou et *al.* (2011) a noté que *Camponotus* sp.₂ est l'espèce qui présente le pourcentage le plus élevé avec 31,2 %, suivie par *Monomorium* sp. avec 20,9 %.

En fonction de mois, les Hyménoptères sont les mieux représentés durant tout les mois d'étude avec une fréquence centésimale qui varie entre 63,2 % en mai et 89,5 % au mois de mars. Suivis par, les Podurata avec une abondance relative qui fluctue entre 0,7 % en mars et 21,1 % en février et par Les Coléoptères avec des taux qui varie entre 3% en juin et 8,1 % en avril. De même Souttou et *al.* (2011) signale que les Hymenoptera sont les mieux représentés pendant les six mois d'étude avec des taux qui fluctuent entre 35,4 % en avril et 90,3 % en juin. Alors que Yasri et *al.* (2006) notent la dominance des Coléoptères avec 15 espèces capturées, puis vient l'ordre des Hyménoptères avec 6 espèces, qui sont suivis par les orthoptères avec 4 espèces. La dominance d'espèces des Hyménoptères et des Coléoptères dans le cadre de cette présente étude est justifiée par la méthode de recensement utilisée (Pot

Barbar) qui est spécifique surtout aux arthropodes marchants comme les fourmis (Le Berre, 1969).

Les valeurs de H' varient entre 0,79 bits en février et 2,36 bits en mai à In abarbar. Elles sont relativement élevées dans la station Ifri où les valeurs fluctuent entre 1,18 bits en mars et 4 bits en avril. Yasri *et al.* (2006) dans la région Djelfa mentionnent une diversité élevée ($H' = 4,63$ bits) que celle mentionnée dans la présente étude. Par contre Hadjoudj *et al.* (2011) dans une palmeraie à Touggourt notent une diversité relativement faible ($H' = 2,6$ bits). Nos résultats confirment ceux notés par Beddiaf (2012) dans la même région d'étude qui enregistre une diversité de 3,61 bits à Tajawak.

Concernant l'équitabilité, on peut dire qu'il ya une tendance vers l'équilibre entre les espèces recensées durant les mois d'avril, mai et juin dans la station à In abarbar, et seulement durant les mois d'avril et mai dans la station d'Ifri. Par ailleurs certaines espèces dominent pendant le reste des mois d'étude, c'est le cas de *Pheidole pallidula* et *Cataglyphis bombycina*.

5. Conclusion

L'inventaire des arthropodes réalisé dans la région de Djanet suite à l'utilisation des pots Barber a permis l'identification de 96 espèces ($S = 5,50 \pm 2,38$), réparties sur 3 classes, 14 ordres et 63 familles, qui sont représentés par 3330 individus. La classe Insecta est la plus représentée (A.R. = 98,8 %), représentés le plus par les Hymenoptera (A.R. = 78,6 %). Les espèces les plus recensées sont *Pheidole pallidula* (A.R. = 42,8 %) et *Cataglyphis bombycina* (A.R. = 30,0 %). Cette importance revient au type de piège (pots Barber) qui a tendance à capturer les espèces rampantes comme le cas des fourmis.

Références bibliographiques

- 1- **Ayoub A., 2000** - *Entomofaune de trois stations cultivées à Djanet*. Mémoire Ing. Agro., Inst.Nat. Agro., El Harrach, 94 p.
- 2- **Beddiaf R., 2012** - *Etude du régime alimentaire de deux rapaces : le Hibou ascalaphe *Bubo ascalaphus* (Savigny, 1809) et la Chouette Chevêche *Athene noctua* (Scopoli, 1769) dans la région de Djanet (Tassili n'Ajjer, Algérie)*. Thèse Magister Agro., Univ.Kasdi Merbah Ouargla, 103p.
- 3- **Bekkari A. et Benzaoui S., 1991** – *Contribution à l'étude de la faune des palmeraies de deux régions du sud-est algérien (Ouargla et Djamaâ)*. Mémoire Ing Agro. Sahar., Inst. Tech. Agri. Sahar., Ouargla, 109 p.
- 4- **Benkhelil M.A., 1992** - *Les techniques de récoltes et de piégeages utilisées en entomologie terrestre*. Ed. Off. Pub. Univ., Alger, 68 p.
- 5- **Chennouf R., Guezoul O., Sekour M., Ababsa L., Ould El Hadj M. et Doumandji-Mitiche B., 2011** - Approche entomofaunistique dans trois milieux agricoles à Hassi ben abdellah (Ouargla). *BioRessources*, 1(2) : 27-35.
- 6- **Chopard L., 1943** - *Orthoptéroïdes de l'Afrique du Nord, Faune de l'empire Français*. Ed. Librairie Larousse, Paris.
- 7- **Doumandji-Mitiche B., Doumandji S. et Tarai N., 1993** – Les peuplements Orthoptérologiques dans des palmeraies à Biskra : Etude du degré d'association entre les espèces d'Orthoptères. *Med. Fac. Landbouww. Univ. Gent.*, 58 / 2 a : 355 -360.
- 8- **Dubief J., 1999** - *L'Ajjer Sahara central*, Ed. Karthala, Paris, 709 p.

- 9- **Hadjoudj M., Manaa A., Merzouki Y. Sekour M., Souttou K. et Doumandji S. - 2011** – Etude de l'arthropodofaune au niveau d'une palmeraie et des dunes de sable dans la région de Touggourt, *Sém. Inter., La protection des végétaux, 18 au 21 avril, Ecole Nat. Sup. Agro. El-Harrach., Alger*, p 188.
- 10- **Herrouz N., 2008** – *Entomofaune de la région de Ouargla*. Mém. Ing. Agro. Univ. Ouargla, 184p.
- 11- **Kourim M.L., Doumandji-Mitiche B., Doumandji S. et Reggani A., 2011**- Biodiversité entomologique dans le parc national de l'Ahaggar (Tamanrasset, Sahara). *Entomologie faunistique*, **63** (3), 149-155.
- 12- **Le Berre M., 1969** - *Les méthodes de piégeage des invertébrés*. Cité par **Lamotte M. et Bourliere F., Problème d'écologie : L'échantillonnage des peuplements animaux des milieux terrestres. pp. 55 – 96. Ed. Masson et Cie, Paris, 303 p.**
- 13- **Mazari G., 1995** – *Etude faunistique de quelques stations du parc national de Chréa*. Thèse Magister Agro., Inst. nati. agro., El Harrach., 165 p.
- 14- **Perrier P., 1926** - *La faune de la France. Fasc. 4, Hémiptères, Anoploures, Mallophages, Lépidoptères*. Ed. Librairie Delagrave, Paris.
- 15- **Perrier P., 1927** - *La faune de la France. Fasc. 5, Coléoptères*. Ed. Librairie Delagrave, Paris.
- 16- **Perrier P., 1937**. *La faune de la France. Fasc. 8, Diptères*. Ed. Librairie Delagrave, Paris.
- 17- **Souttou K., Sekour M., Ababsa L., Guezoul O., Bakouka F. et Doumandji S., 2011** - Arthropodofaune recensées par la technique des Pots Barber dans un reboisement de pin d'alep à Scharh Guebly (Djelfa). *BioRessources*, 1(2) : 19-26.
- 18- **Tarai N., 1991** - *Contribution à l'étude bioécologique des peuplements orthoptérologiques dans la région de Biskra et régime alimentaire de Ailopus thalassinus* (Fabricius, 1781) Thèse Ing. agro. Inst. nat. agro., El Harrach, 66p.
- 19- **Yasri N., Bouisri R., Kherbouche O. et Arab A., 2006** – Structure des arthropodes dans les écosystèmes de la forêt de Senelba Chergui (Djelfa) et de la palmeraie de Ghoufi (Batna). *Actes du Congrès international d'entomologie et de nématologie, Alger, 17-20 avril 2006* : 178– 187.
- 20- **Zergoun Y., 1991** - *Contribution à l'étude bioécologique des peuplements orthoptérologiques dans la région de Ghardaia* Thèse Ing. agro. Inst. nat. agro., El Harrach, 73p.

Impact du Plan National de Développement Agricole (PNDA) sur les systèmes de production oasiens dans la région d'Ouargla (Sahara septentrional Sud Est algérien)

Salah ZENKHRI^{1,2}, Lakhdar KOURI¹, Mokhtar KARABI³, Abdellah KEMASSI² et Mohamed Didi OULD EL HADJ²

- 1- Laboratoire Biodiversité et Conservation des Eaux et des Sols Université Abdelhamid Ibn Badis B.P. 227 Route de Belhacène, 27000 Mostaganem (Algérie), zensalah@yahoo.fr,
 - 2- Laboratoire Protection des Écosystèmes en Zones Arides et Semi-Aride Université, KasdiMerbah, B.P. 511, 30000 Ouargla (Algérie), akemassi@yahoo.fr
 - 3- Laboratoire Bio-Géochimie des Milieux Désertiques Université, KasdiMerbah, B.P. 511, 30000 Ouargla (Algérie)
-

Résumé

La présente étude porte sur le Plan National de Développement Agricole, considéré comme l'un des principaux programmes étatiques, engagé en 2000, recherchant à améliorer et à mettre à niveau les systèmes de production agricoles en place. Ouargla est l'une des régions sahariennes où l'engouement envers le P.N.D.A. est important, dont l'application et les résultats bâtissent une alternative certaine compte tenu des immenses et incontestables possibilités qu'il offre à l'amélioration et l'extension des systèmes de production et au développement d'activités économiques performantes, viables et génératrices de richesses et d'emplois. Les programmes de développement offre des opportunités pour relever des défis économiques et sociaux, qui ne peuvent être gagnés qu'en partenariat avec les acteurs de terrain, car le seul apport technologique et financier ne suffit pas à en assurer le succès.

Mots clés : Ouargla, Agriculture, Oasis, Développement, Système de production

Abstract

The present study focuses on the National Agricultural Development Plan, considered key state programs, committed in 2000, seeking to improve and upgrade agricultural production systems in place. Ouargla is one of the Saharan regions where the craze to the NADP is important that the application and the results build some alternative given the immense and undeniable opportunities it offers to the improvement and expansion of production systems and the development of sustainable and efficient generating economic activities, wealth and jobs. Development programs offer opportunities to meet economic and social challenges, which can only be won in partnership with stakeholders in the field, as the only technological and financial support is not enough to ensure success.

Key words: *Ouargla, Agriculture, Oases, Development, Production System.*

Introduction

L'Etat algérien, qui jusqu'à présent assure la plupart des fonctions de développement de l'agriculture a initié et mis en œuvre en septembre 2000, le plan national de développement agricole (PNDA). Dans sa démarche, il cherche à améliorer et mettre à niveau les systèmes de production en mettant à la disposition des exploitants agricoles pour concrétiser leurs projets, un ensemble de mesures de soutien, subventions et crédits [1].

Dans ce présent travail, nous apporterons notre contribution à l'étude de l'effet du PNDA sur le développement de l'agriculture dans la région d'Ouargla. Pour illustrer l'application du PNDA et analyser ses résultats, nous avons choisi comme terrain d'étude la région d'Ouargla où le plan a apporté beaucoup d'aide aux agriculteurs et ce, grâce à son programme d'amélioration et d'extension des exploitations. L'espace agricole de la région d'étude se caractérise essentiellement par deux systèmes agricoles bien distincts (un ancien système et un nouveau système). Avec l'emploi de 17% de la population occupée, l'agriculture constitue la deuxième activité après le secteur de l'administration et des services qui en occupe 54% [2].

La région compte 1.075.607 palmiers dattiers, couvrant une superficie de 9193 ha répartis à travers le territoire de six communes (Ouargla, Ain beida, Hassi ben abdallâh, Rouissat, N'goussa, Sidi Khouiled) [3].

Nos investigations font ressortir des possibilités réelles d'améliorer la production dans ces oasis par la mise en cohérence des efforts agricoles et agro-alimentaires dont la concrétisation repose sur un ensemble de mesures à caractère technique, économique et social.

1 - Les systèmes de production agricoles dans la région d'Ouargla

1.1 - Un ancien système oasien traditionnel :

Créé au prix d'abnégations, ce système est répandu dans les palmerais traditionnelles avec des exploitations familiales de petites tailles (0,5 ha en moyenne). Les plantations de palmiers à distance inégale, à raison de 160 à 300 pieds par hectare [4].

1.2 - Un nouveau système oasien :

Fondé essentiellement sur l'émergence de nouvelles plantations agricoles et l'introduction des nouvelles techniques de production grâce à la loi 18/83 de l'Accession à la Propriété Foncière Agricole et regroupe les périmètres de la petite mise en valeur (exploitations agricoles de 1 à 5 hectares), la moyenne mise en valeur (5 à 30 hectares) et la grande mise en valeur (plus de 30 hectares) [5].

2 - Principales orientations du PNDA

Le PNDA a pour objectif l'amélioration du niveau de la sécurité alimentaire qui vise l'accès des populations aux produits alimentaires selon les normes conventionnellement admises [6]. Il tente de développer les productions adaptées aux zones naturelles et aux terroirs dans un but d'intensification et d'intégration agro-industrielle par filière (dattes, céréales, lait, pomme de terre, arboriculture, viandes rouges et blanche...). Il permet d'adapter les systèmes d'exploitation des sols, dans les régions arides et semi-arides et l'accroissement de l'investissement et de

l'emploi au profit du secteur agricole et l'extension des Oasis dans le sud, avec la mise en œuvre des projets (intensification, reconversion, mise en valeur par les concessions) [7].

Les actions soutenues dans le cadre du P.N.D.A, dans la région de Ouargla, (tab. I) touchent l'ensemble des agents économiques habilités par les services agricoles sur la base d'un cahier de charges et susceptibles de participer à la réalisation des actions et opérations des programmes de développement du secteur agricole.

Tableau I.- Actions soutenues dans le cadre du PNDA dans la région d'Ouargla

Palmier dattier :	Céréaliculture	Arboriculture fruitière	Maraîchage	Irrigation :	Aviculture	développement des chambres froides
Confection et/ou réhabilitation des drains. Arrachage de vieux palmiers. Confection trous pour plantation. Acquisition de rejets (djabbars).	Acquisition des intrants Prime à la collecte.	Plantation des rosacées à pépins. Plantation des rosacées à noyaux.	Acquisition des abris serres.	Réhabilitation et réalisation des forages. Réhabilitation des puits. Bassins d'accumulation. Équipement d'irrigation goutte à goutte.	Acquisition d'équipements	Mise en place chambre froide

Source : D.S.A de Ouargla 2008

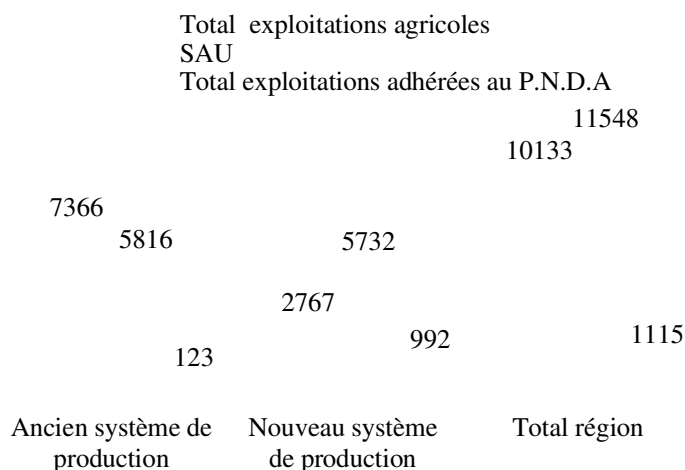

Figure1.- Adhésion au Plan National de Développement Agricole par système de production oasien (période 2002-2008)

Le nombre d'agriculteurs ayant adhéré au PNDA, durant la période 2000-2008 (fig. 1) est de 1115 soit 11% des 10133 agriculteurs que compte la région d'Ouargla [8]. Ce faible taux d'adhésion d'après BOUGHABA (2008)[9], peut s'expliquer par l'insuffisance de vulgarisation sur le P.N.D.A, le manque de confiance. De même, face à certains percepts de l'islam, une réticence à cause des intérêts bancaires, constitue le principal frein à cette adhésion. Les contraintes juridiques liées au foncier, plus de 80% des agriculteurs de l'ancien système de production n'ont pas d'actes de propriété notariés, une condition sine qua none d'adhésion au PNDA.

Tableau II.- Actions réalisées et répartition de l'investissement dans le cadre du PNDA 2001-2008

	Ancien système de production		Nouveau système de production		Total région	
	Réalisations physiques	Réalisations financières DA	Réalisations physiques	Réalisations financières DA	Réalisations physiques	Réalisations financières DA
Arrachage vieux palmiers (pieds)	805	1449000	-	-	805	1449000
Nouvelles plantations palmiers dattiers (ha)	06	1522800	2260	284760000	2266	286282800
La céréaliculture (Ha)	-	-	1882	26348000	1882	26348000
Plantation arboricole (ha)	-	-	107	2084020	107	2084020
Le maraîchage : Plasticultures (Abris serres) (Unité)	-	-	102	4680000	102	4680000
Réseau d'irrigation au goutte à goutte	-	-	384	19760000	384	19760000
Chambre froid (m ³)	-	-	176	440000	176	440000
Forage (Unité)	-	-	2	700000	2	700000
Puits (Unité)	-	-	19	1900000	19	1900000
Bassin d'accumulation d'eau (m ³)	-	-	10948	27370000	10948	27370000
Ouverture des drains (mètre linéaire)	35787	7157400	-	-	35787	7157400
Total	-	10129200	-	368042020	-	378171220

Source : D.S.A de Ouargla 2008.

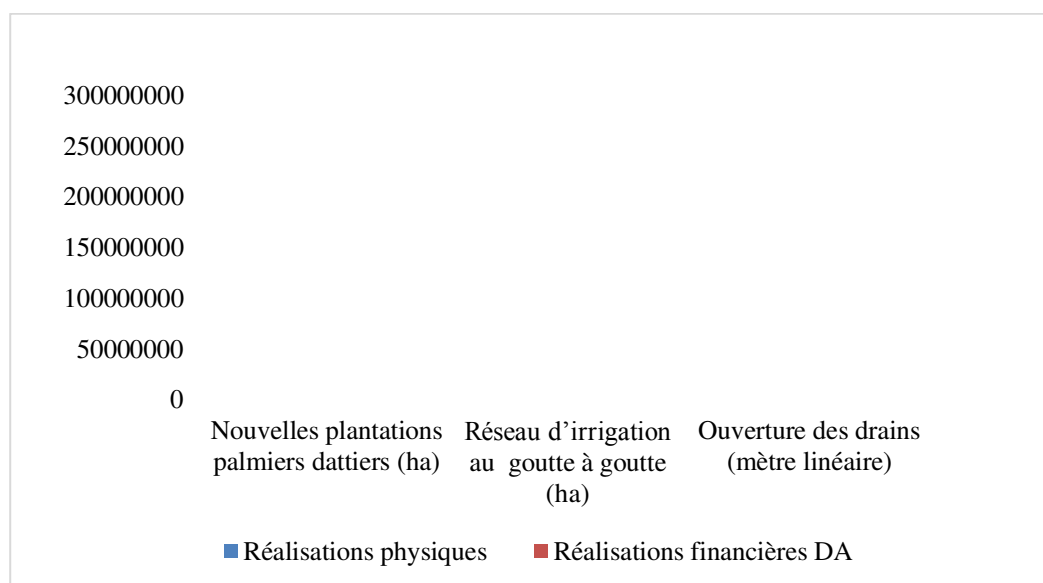
**Figure2-** Actions réalisées et répartition de l'investissement dans le cadre du PNDA 2001-2008

Les tendances du programme de développement (tab.II), s'orientent vers la réhabilitation et les plantations de palmiers dattiers, le développement de l'irrigation qui vient en deuxième position ainsi que l'ouverture des drains destinés essentiellement au développement de la phoeniciculture totalisent près de 345 millions de DA soit 91% du programme ce qui montre clairement l'engouement des agriculteurs en vers le développement de cette spéculation (la phoeniciculture), pilier de l'agriculture saharienne (fig. 2). Les nouvelles exploitations agricoles intégrant le nouveau système de production ont bénéficié de la plantation 273460 nouveaux palmiers dont 80% de variété *Deglet_nour*. La tendance monovariétale peut provoquer des répercussions très négatives sur la biodiversité phoenicicole.

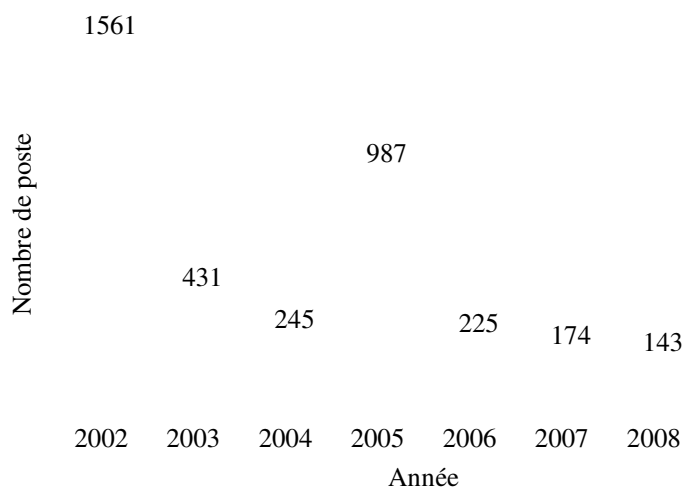

Figure3.-Impact du PNDA sur la création de poste d'emplois 2002-2008

L'emploi créé par le PNDA pour l'ensemble de la région de Ouargla, avoisine 3766 postes soit 470 postes d'emplois par an (fig. 3). L'impact du PNDA sur l'emploi à travers la région d'étude témoigne du niveau au-dessous de la moyenne par rapport au total wilaya, ce qui représente 21% (DSA,2008) avec toutefois un maximum en 2002 coïncidant avec la distribution de parcelles de mise en valeur de 2 ha au profit des jeunes dans le cadre de la loi 83-18 portant accession à la propriété foncière agricole.

Conclusion

Le Plan de développement agricole (PNDA), peut contribuer amplement au développement de l'agriculture oasisienne dans la région d'Ouargla. L'adhésion au PNDA s'est traduite par l'émergence de 1115 exploitations, et l'investissement de 378171220 DA permettant la plantation de 273460 *djabbars*. L'impact du PNDA se manifeste principalement sur le développement de l'irrigation, et les plantations phoenicoles. Sur le plan économique le Plan de développement agricole doit répondre en premier lieu aux besoins locaux en produits maraichers et animaux. Sur le plan agronomique l'amélioration de la fertilité des sols est primordiale. La prise en charge des contraintes relatives à l'insuffisance de la vulgarisation, à la commercialisation de la production, permettra aux agriculteurs de différents systèmes de production d'améliorer leurs performances et manifester une adhésion plus large à cette initiative visant l'amélioration et l'extension des exploitations.

Références bibliographiques

- [1].- M.A.D.R., 2001- Soutien à la relance économique à court et moyen termes, 17p.
- [2].- D.P.A.T., 2010 - Annuaire statistique 2010. Direction de la Planification et de l'Aménagement de Territoire de la wilaya de Ouargla, 156p.
- [3].- ZENKHRI S., 2002 - L'agriculture saharienne : situation actuelle et perspectives : Séminaire international, Université Biskra 102p.

- [4].- **BEDDA H., 1995.** Contribution à l'étude des systèmes des productions agricoles, cas de la région d'Ouargla, Mémoire d'Ingénieur, Université de Ouargla 63p.
- [5].- **BAOUIA A., 1999.** La nouvelle exploitation agricole oasienne, face aux changements de l'environnement économique, Mémoire d'Ingénieur, Université de Ouargla 47p.
- [6].- **BOUAMMAR B., 2000-** Les changements de l'environnement économique depuis 1994 et leur effets sur la rentabilité économique et financière des néo-exploitations agricoles oasiennes phœnicicoles et céréalières et sur leur devenir : cas de la région de Ouargla. Thèse de magister, INA, Alger, 124p.
- [7].- **M.A.D.R., 2002-** Nomenclature des actions soutenues par le F.N.R.D.A. Guide des procédures, Alger, 21p.
- [8].- **D.S.A., 2008.** Statistiques agricoles Directions des Services Agricoles de la wilaya de Ouargla, 58p.
- [9].- **BOUGHABA F., 2008** Contribution à l'étude de l'impact du plan national de développement agricole (PNDA) sur le développement de l'agriculture dans la région de Ouargla 58p.



الجمهورية الجزائرية الديمقراطية الشعبية
وزارة التعليم العالي والبحث العلمي
جامعة غرداية

مجلة الواحات للبحوث والدراسات

تصدر عن جامعة غرداية - الجزائر

ردمدا: 1112-7163

مجلة الواحات للبحوث والدراسات

République Algérienne Démocratique et Populaire

Ministère de l'Enseignement Supérieur
et de la Recherche Scientifique

Université de Ghardaïa

Revue « ELWAHAT » pour les Recherches et les Etudes

Editée par l'Université de Ghardaïa - Algérie

ISSN: 1112-7163



العلوم الإقتصادية، التسيير والعلوم التجارية



Sciences Economiques, de Gestion et Sciences Commerciales



المجلد: 07 العدد: 02، ديسمبر 2014

الجزء C

المجلد: 07 العدد: 02، ديسمبر 2014

ELWAHAT

Volume 07 N° 02, Décembre 2014

Section C

الجمهورية الجزائرية الديمقراطية الشعبية

وزارة التعليم العالي والبحث العلمي

جامعة غرداية

مجلة الواحات للبحوث والدراسات

مجلة أكاديمية فكرية محكمة

تصدر عن جامعة

غرداية - الجزائر

المجلد 7 العدد 2

صفر 1436 هـ / ديسمبر 2014م

مجلة الواحات للبحوث والدراسات

الإيداع القانوني رقم: 2006/2763

ردمد 1112 - 7163 I.S.S.N

كل الحقوق
محفوظة

مجلة الواحات للبحوث والدراسات

ردمد : 7163- 1112

هي مجلة علمية ذات لجنة قراءة متعددة الإختصاصات من جامعيين وخبراء دوليين. تنشر مجلة الواحات للبحوث والدراسات أبحاث في جميع الميادين. تنشر مقالات أصلية، وتحليلات علمية في مختلف المجالات.

لمجلة الواحات للبحوث والدراسات خمس (5) أجزاء:

جزء A: العلوم التطبيقية

جزء B: الحقوق والعلوم السياسية

جزء C: العلوم الاقتصادية والتجارية وعلوم التسيير

جزء D: العلوم الاجتماعية والإنسانية

جزء E: الآداب واللغات

الناشر

جامعة غرداية

حقوق النشر محفوظة

عند قبول مقال للنشر في مجلة الواحات للبحوث والدراسات، يصرح المؤلفون بنقل حقوق النشر للناشر.

للإتصال

ترسل جميع المراسلات عن طريق البريد إلى مدير النشر:

العنوان: مجلة الواحات للبحوث والدراسات- جامعة غرداية ص ب 455
طريق المطار غرداية 47000 الجزائر.

أو عن طريق البريد الإلكتروني: elwahatk.abdellah@gmail.com

الهاتف: +213 029 25 81 14 الفاكس: +213 029 25 81 12

مدير المجلة: الأستاذ الدكتور دادة موسى بلخير

مدير النشر: الدكتور عبد الله كمامسي

اللجنة العلمية

عجيلة محمد (الجزائر)	سايدو توري أبو بكر (النيجر)	دادة موسى بلخير (الجزائر)
قوي بوحنية (الجزائر)	براندت ستيفاني (فرنسا)	وقيد محمد العيد (الجزائر)
بوساليم صالح (الجزائر)	جيلي فيرونيك (فرنسا)	قندوز بن ريمة عتيقة (الجزائر)
قرليفة حميد (الجزائر)	أوداير جين ماري (فرنسا)	ولد الحاج محمد ديدي (الجزائر)
أولاد سعيد أحمد (الجزائر)	بن يحي يحي (الجزائر)	بيساطيوعافية سامية (الجزائر)
كيحول بوزيد (الجزائر)	هادية مشيخي (تونس)	شحمة عبد المجيد (الجزائر)
حاج محمد قاسم (الجزائر)	توبي مصطفى (المغرب)	بدرأوي محمد (المغرب)
قدي عبد المجيد (الجزائر)	درايسا محمد (الأردن)	بن رحيم حفصية (تونس)
غزو محمد أكلي (الجزائر)	إنيجوانيجوآدولفو (إسبانيا)	تيسي دانيال (فرنسا)
خنور صالح (الجزائر)	روزان منير (الأردن)	تومبسون ميشال (الولايات م أ)
فرج فرج (مصر)	باجو مصطفى (الجزائر)	خلفاوي فتحي (الجزائر)
شايب ساسي (الجزائر)	عبدللي محمد (الجزائر)	بحاز إبراهيم (الجزائر)
حجاج عمر (الجزائر)	بن سعد محمد سعد (الجزائر)	جبلي نور الدين (الجزائر)
حمودة عائشة (الجزائر)	جوادات محمد (المغرب)	مصيطفي عمار (الجزائر)
المجاري عبد الكريم (تونس)	الشمري عماد (الأردن)	بن سلامة محمد (الجزائر)
حمادي أحمد (الجزائر)	محفوظ عبد اللطيف (المغرب)	حسيني مسعود (الجزائر)
وولف جونج كايزر (فرنسا)	ماجد عيساني عبدول (الجزائر)	سنوسي عبد الحكيم (الجزائر)
بوعبدلي أحلام (الجزائر)	عبد الخالق عيسى (فلسطين)	صانون سليمان (بوكينافاسو)
خواجة عبد العزيز (الجزائر)	درماكي عائشة (سلطنة عمان)	غانمي محمد (تونس)
بن سانية عبد الرحمان (الجزائر)	حسن زيدان سليمان (ليبيا)	ناتالي موندي (فرنسا)
بوعرعور كمال (الجزائر)	موسوي أحمد (الجزائر)	دادا موسى بلخير (الجزائر)
مرزوقي أمجد (تونس)	سلامي مختار (الجزائر)	شريطي عبد الكريم (الجزائر)
شول بن شهرة (الجزائر)	معراج هواري (الجزائر)	بلبوخاري الناصر (الجزائر)
أولاد حيمودة جمعة (الجزائر)	مصيطفي عبد اللطيف (الجزائر)	يوسف محمد (الجزائر)
بجاح يسين (العربية السعودية)	الصمدي مصطفى (المغرب)	حاج سعيد عبد القادر (الجزائر)
بلعور سليمان (الجزائر)	غزِيل مولود (الجزائر)	حاج عيسى محمد (الجزائر)
كواتي مسعود (الجزائر)	هيبة سيف الدين (الجزائر)	وينتن مصطفى (الجزائر)

الجزء C

العلوم الاقتصادية والتجارية وعلوم التسيير

رئيس التحرير

بوعبدلي أحلام (الجزائر)

لجنة القراءة

البوفيسور معراج هواري (الجزائر)

الدكتور مصيطفى عبد اللطيف (الجزائر)

الدكتور بلعور سليمان (الجزائر)

الدكتور غزيريل محمد مولود (الجزائر)

الدكتور عجيلة محمد (الجزائر)

الدكتور بن سانية عبد الرحمان (الجزائر)

الدكتور قدي عبد المجيد (الجزائر)

قواعد النشر في مجلة الواحات

مجلة « الواحات » مجلة أكاديمية محكمة، تهدف إلى نشر الدراسات والبحوث الأصيلة المبتكرة في مختلف العلوم التي تهتم بدراسة الإنسان. تقبل المجلة البحوث والدراسات المكتوبة باللغة العربية أو اللغتين الفرنسية أو الإنجليزية.

لنشر في مجلة « الواحات » يشترط احترام قواعد النشر العامة والخاصة الموالية. إن المجلة مفتوحة أمام كل الباحثين العاملين في مختلف الجامعات ومراكز البحث الجزائرية والعربية والأجنبية.

أ - قواعد النشر العامة:

1. أن يكون البحث أصيلاً ، وتتوفر فيه شروط البحث العلمي المعتمد في كتابة البحوث الأكاديمية
2. الالتزام بمراجعة البحث من حيث الأسلوب و اللغة.
3. يجب أن لا تزيد صفحات البحث عن 30 صفحة وأن لا تقل عن 06 صفحات. كما تحدد أبعاد الورقة بـ 16×24 و هوامش الورقة بـ 2×2×2×2
4. الالتزام بكتابة العناوين الرئيسية في وسط السطر والفرعية في الجانب.
5. الالتزام بإرسال السيرة الذاتية المختصرة بالنسبة للباحثين الذين يرسلون المجلة لأول مرة.
6. يجب أن لا يكون البحث قد سبق نشره في السابق و لم يقدم للنشر إلى جهة أخرى.

ب - قواعد النشر الخاصة:

7. فيما يخص كتابة النصوص:

- يكتب نص المقال ببرنامج وورد (Word)، بخط Simplified arabic، وبحجم 14 بالعربية و12 باللغات الأجنبية بخط Times New Roman
(العنوان الرئيسي بحجم 16 - والعنوان الفرعي بحجم 15 - والمقال 14 -
والهامش 12)

8. تخصص الصفحة الأولى من المقال لكتابة المعلومات الأساسية الموالية فقط : عنوان البحث، اسم الباحث أو الباحثين والدرجة العلمية، اسم المؤسسة أو المؤسسات التي

- يعملون لديها ، عنوان المراسلة، البريد الإلكتروني، وعنوان الصندوق البريدي.
9. تخصص الصفحة الثانية من المقال لتقديم ملخص للبحث في حدود 150- 250 كلمة والكلمات الدالة (من 3 إلى 7 كلمات)، باللغة الأم للمقال واللغة الإنجليزية... يجب أن يعبر الملخص عن محتوى المقال بصورة شاملة وصادقة مع احترام الدقة في هذه الترجمات.
10. يبدأ تقديم البحث من الصفحة الثالثة بتكرار عنوان البحث وبدون تكرار اسم الباحث أو الباحثين.
11. يجب ترقيم الصفحات في الوسط وفي أسفل الصفحة.
12. فيما يخص إعداد الجداول والأشكال:
- ترقم الجداول والأشكال ترتيبا تصاعديا وتوضع في مكانها المناسب في المقال. ويجب أن تقدم هذه الجداول في حدود مقاس الورقة وبالنمط العمودي (Portrait).
13. ترقم الخرائط والصور والأشكال ترقيما تصاعديا وتوضع داخل النص، ويشار إلى مصدرها كما يلي: اسم الخريطة أو الصورة أو الشكل رقم ()
- فيما يخص الخرائط والصور:**
- مصدر الخريطة أو الصورة أو الشكل
14. ترسل الخرائط والصور في ملفات مستقلة عن النص، أي ملف لكل خريطة أو صورة وهذا من نوع جبيك (jpeg).
- مثال (nom de l'image.jpeg)، شريطة أن تكون نوعية الصورة لا تقل عن (300 dpi).
15. إننا لا نقبل إلا الصور الرقمية ومن نوع جبيك (jpeg).
16. يجب أن يكون عدد الخرائط والصور محدود وتخص فقط تلك التي تقدم معلومات هامة لا يمكن الاستغناء عنها (أقصى حد من الصور هو 5).
17. فيما يخص إثبات المراجع والهوامش:
- تكتب المراجع كما يلي:
18. يشار إلى المراجع في آخر المقال على الشكل التالي :
- تسجل الكتب والمراجع في قائمة مصادر المراجع بصورة مرتبة ترتيبا أبجديا أو ألف بائيا. كما يلي: اسم الباحث أو الباحثين، عنوان الكتاب، رقم الطبعة، دار النشر،

مكان النشر.

- تسجل الدوريات في قائمة المراجع كما يلي: اسم الباحث ، عنوان البحث، اسم الدورية، العدد، مكان الصدور.

19. تكتب الهوامش كما يلي:

يجب أن تكون الإحالات (الهوامش) متسلسلة بأرقام متتابعة وتوضع في آخر المقال ومرتببة ترتيبا تسلسليا:

- سجل إحالات الهوامش كما يلي:
- إذا كانت الإحالة إلى كتاب: يكتب رقم الإحالة، اسم ولقب الباحث ، أو الباحثين، عنوان الكتاب، رقم الطبعة، دار النشر، مكان النشر، الجزء أو المجلد، الصفحة التي توجد بها الفكرة أو الفقرة المنقولة.
- إذا كانت الإحالة إلى مقال منشور في دورية: يكتب رقم الإحالة، اسم ولقب الباحث، اسم المجلة أو الدورية ، العدد ، دار النشر، مكان النشر، الجزء أو المجلد، الصفحة التي توجد بها الفكرة أو الفقرة المنقولة.
- عند تكرار ذكر نفس المرجع، يكتب بعد رقم الإحالة نفس المرجع السابق والصفحة،
- في حالة ما إذا كان التكرار مباشر، وإذا فصل تكرار المرجع بمرجع آخر أو عدة مراجع أو صفحة جديدة، يجب ذكر بعد رقم الإحالة اسم ولقب الباحث ، الصفحة ثم مرجع سابق.

20. إذا كان المرجع موقع إلكتروني:

21. اسم الكاتب أو المنظمة. عنوان الصفحة الرئيسية، (شبكة الانترنت). عنوان الموقع URL (تاريخ تصفح الموقع: اليوم، الشهر، السنة).

22. إذا كان المرجع صفحة من موقع إلكتروني:

- اسم الكاتب (عنوان المصدر). عنوان صفحة المصدر أو الوثيقة التي تتضمن المصدر،(عنوان الصفحة الرئيسية)، (شبكة الأنترنت). عنوان الموقع URL (تاريخ تصفح صفحة الموقع: اليوم، الشهر، السنة).

ج - فيما يخص إجراءات النشر

23. تُرسل البحوث والدراسات وجميع المراسلات المتعلقة بالمجلة إلى مجلة الواحات

للبحوث و الدراسات عن طريق البريد الإلكتروني المنشور في موقع المجلة حسب

الرابط التالي: [/http://elwahat.univ-ghardaia.dz](http://elwahat.univ-ghardaia.dz)

24. يرفق بالبحث موجز للسيرة الذاتية للباحث، متضمناً عنوان الباحث بالتفصيل، وأرقام هواتفه الخاصة و المنزل والعمل والفاكس - إن وجد - لكي يسهل التواصل مع الباحث عند الضرورة .

25. تخضع كل البحوث والدراسات إلى التحكيم السري من قبل محكمين مختصين.

26. تعرض الدراسات والبحوث على محكمين اثنين على الأقل لتقديم الخبرة حولها. وتعتبر هذه التقارير أساس القبول أو التأجيل لأي بحث أو دراسة. مع العلم أن المجلة يمكنها أن تطلب إدخال التعديلات التي تراها مناسبة بناء على تقارير المحكمين.

27. يُخطَر الباحث بقرار صلاحية بحثه للنشر من عدمها خلال ستة أشهر - على الأكثر- من تاريخ الاستلام

28. في حالة ورود ملاحظات من المحكمين، تُرسل تلك الملاحظات إلى الباحث لإجراء التعديلات اللازمة بموجبها، على أن تعاد للمجلة خلال مدة أقصاها شهر.

29. الأبحاث التي لم تتم الموافقة على نشرها لا تعاد إلى أصحابها و يعلم صاحب المقال بنتيجة التحكيم، كما أن المجلة غير ملزمة بتبرير ذلك.

يمنح الباحثون المقبولة بحوثهم نسخة من المجلة التي نشر بها بحثه.



مكانة نظام الادارة البيئية الايزو 14000 في تسيير المؤسسات الجزائرية

شئوح وليد

كلية العلوم الاقتصادية وعلوم التسيير - جامعة باجي مختار عنابة -

ملخص

رغم المكاسب البيئية والاقتصادية والتجارية لنظام الإدارة البيئية الايزو 14000، إلا أن المؤسسات الجزائرية تعتبر من اقل المؤسسات تطبيقا لهذا النظام في العالم، ويعود عدم اهتمام المؤسسات الجزائرية بنظام الإدارة البيئية الايزو 14000 إلى عدة أسباب مرتبطة بعدم وعي وإدراك مديري المؤسسات الجزائرية لأهمية الحصول على المواصفة القياسية الايزو 14001 والسياسات البيئية المتساهلة مع الملوثين التي لا تدفعهم إلى تحسين أداءهم البيئي وفشل الهيئات الوطنية المختصة في التقييس في نشر والتعريف بأهمية توطين نظام إدارة البيئة للحصول على الإشهاد الايزو 14001.

الكلمات المفتاحية: نظام الإدارة البيئية، سلسلة المواصفات القياسية الايزو 14000، شهادة الايزو 14001 لإصدار سنة 2004، المكاسب الاقتصادية والتجارية، المؤسسات الجزائرية.

The status of the environmental management system ISO 14001 in the conduct of Algerian companies

Abstract

Despite the environmental, economic and commercial benefits of the environmental management system ISO 14000, the Algerian companies are still considered least ones in its application in the world. Many reasons, of not giving importance to a such system, are due to lack of awareness from Algerian managers to obtain the standard certification ISO 14001. Also, we mention the bad environmental policies towards polluters, led them not to make efforts improving the environment. In addition, among the reasons we mention the failure of the specialized organizations of standardization in the definition the importance of setting this system in order to get the ISO 14001 certification.

Keywords: environmental management system, series of standards system ISO 14000, certification ISO 14001 version 2004, economic and commercial benefits, Algerian companies.

مقدمة

إن تطبيق نظام الإدارة البيئية الايزو 14000 في المؤسسات لا يُحسن أداءها البيئي فقط بل يحقق لها عدة مكاسب تجارية واقتصادية إلى جانب المكاسب البيئية، فعلى المستوى

التجاري أثبتت الدراسات أن تطبيق نظام الإدارة البيئية الايزو 14000 يزيد من تنافسية المؤسسة خاصة في الأسواق التي تفرض قيودا بيئية مشددة، أما على المستوى الاقتصادي يؤدي تطبيق مثل هذا النظام إلى تحقيق وفورات في تكاليف الطاقة والمياه والمواد الأولية وتخفض أيضا تكاليف معالجة المخلفات والنفايات.

تنوطن في الجزائر الأنشطة الاقتصادية المعروفة بحجم تلويثها المعتبر للبيئة كصناعات الحديد والصلب، صناعة الاسمنت، صناعة البتروكيمياة وصناعة الأسمدة والمخصبات الزراعية، وهي نشاطات لها تأثيرات سلبية على صحة المواطنين وعلى نوعية البيئة التي بلغت تكلفة تدهورها في الجزائر 7% من الناتج المحلي الخام سنة 2008، ورغم هذه التأثيرات إلا أن معظم المؤسسات الجزائرية الملوثة للبيئة في الجزائر لا تهتم بتطوير وتحسين أدائها البيئي خاصة باستخدام نظام الإدارة البيئية الايزو 14000 رغم المكاسب البيئية والاقتصادية والتجارية التي تجنيها المؤسسة عند تطبيقه، حيث أظهرت الإحصائيات الصادرة عن وزارة الصناعة اهتمام المؤسسات الجزائرية بتطبيق نظام إدارة الجودة الايزو 9000 وإهمال نظام إدارة البيئة الايزو 14000.

بعد دراستنا واقع نظام الإدارة البيئية الايزو 14001 في المؤسسات الجزائرية وانطلاقا مما تقدم، فإن هذا البحث يهدف إلى الإجابة عن التساؤلات التالية: ما مدى اهتمام المؤسسات الجزائرية بالإدارة البيئية؟ وما هي أهم المكاسب الاقتصادية والتجارية التي ستجنيها المؤسسات الجزائرية بعد تطبيق نظام الإدارة البيئية والحصول على المواصفة القياسية الايزو 14001 لإصدار سنة 2004؟

وبغية تحقيق الهدف المذكور، فإنه تمت هيكلة البحث الحالي إلى محورين هما:

- تحديد مفهوم نظام الإدارة البيئية الايزو 14000 ومزاياه وعيوبه وعناصر سلسلته ودوافع تطبيقه في المنظمة، وأيضا متطلبات المواصفة القياسية الايزو 14001 لإصدار سنة 2004.

- واقع ومدى اهتمام المؤسسات الجزائرية بنظام الإدارة البيئية الايزو 14000، وأهم المكاسب الاقتصادية والتجارية التي ستجنيها المؤسسات الجزائرية من توطينه.

1- ماهية نظام الإدارة البيئية الايزو 14000

1-1- تعريف نظام الإدارة البيئية الايزو 14000:

يعد نظام الإدارة البيئية وفقا لتعريف اللجنة الفنية 207 (TC، 207) التابعة للمنظمة العالمية للتقييس ISO على أنه : جزء من نظام الإدارة الكلي يتضمن الهيكل التنظيمي، ونشاطات التخطيط، والمسؤوليات والإجراءات والعمليات والموارد لتطوير وتنفيذ وتحقيق والمراجعة والمحافظة على السياسة البيئية⁽¹⁾.

تعد المواصفة القياسية العالمية الايزو 14000 مواصفة دولية طورتها منظمة التقييس العالمية وفي ضوءها حددت المتطلبات الأساسية لإقامة نظام الإدارة البيئية، وقد اعتمد النص الرسمي لهذه المواصفة بعد نشره عام 1996 لتمكين المنظمة من صياغة السياسة والأهداف مع الأخذ في عين الاعتبار الاهتمام بالمتطلبات القانونية والمعلومات المتعلقة بالجوانب البيئية المهمة، وتطبق هذه المواصفة على أية منظمة تسعى إلى صياغة وتطبيق وتحسين نظام إدارتها والمطابقة الذاتية مع السياسة البيئية المعلنة، وإقامة الدليل على شهادة المطابقة

لنظام الإدارة البيئية من قبل جهة خارجية، والتقارير والإعلان الذاتي للمطابقة مع المواصفة⁽²⁾.

تعرف المواصفة القياسية الايزو 14000 بأنها مجموعة المواصفات الخاصة بكيفية عمل المنظمات في القضاء على التلوث عن طريق وضع نظام رسمي وقاعدة بيانات من أجل متابعة الأداء البيئي، وغاية هذه المواصفة هو تزويد المنظمات بعناصر نظام إدارة بيئية فاعلة يمكن أن تتعامل مع المتطلبات الإدارية الأخرى للمنظمة كما تسعى إلى مساعدة المنظمات في تحقيق التوازن بين أهدافها البيئية والاقتصادية⁽³⁾.

يتألف نظام الإدارة البيئية من حلقة التحسين المستمر والتي تمثل متطلبات المواصفة القياسية الايزو 14001 لإصدار سنة 2004 والتي نعرضها في الشكل التالي:

الشكل رقم (01) : نموذج نظام الإدارة البيئية وفقا للمواصفة القياسية الايزو 14001 لإصدار سنة 2004

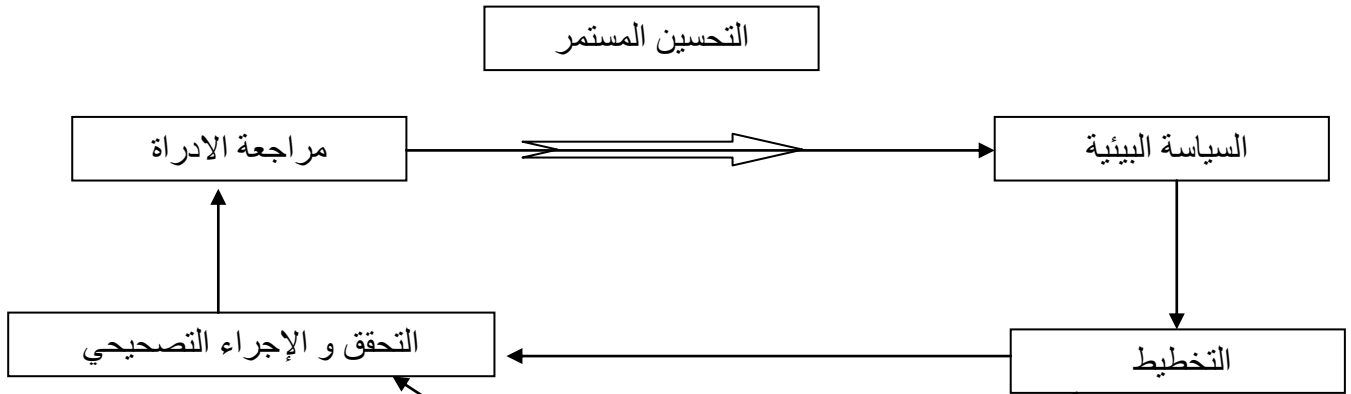

المصدر : محمد عبد الوهاب الغزاوي، أنظمة إدارة الجودة والبيئة ISO9000، ISO 14000، دار وائل للنشر والتوزيع عمان، 2006، ص 44

ويعتمد تنفيذ نظام الإدارة البيئية الايزو 14000 بشكل عام على أساليب الإدارة التقليدية، وهي التخطيط ثم التنفيذ من خلال آليات مختلفة لتحقيق أهداف محددة وقابلة للقياس، ثم تقويم الأداء أثناء التنفيذ الذي غالبا ما يصطحبه تصحيح المسار في دائرة مغلقة تعرف بدائرة ديمينج (DEMING)⁽⁴⁾.

أن دائرة ديمينج توفر إطارا لتطوير نظام الإدارة البيئية، حيث تقوم على فلسفة التحسين المستمر على أساس المنهج التالي⁽⁵⁾:

- الخطة: وضع الخطط والعمليات اللازمة لتحقيق النتائج.
- عمل: تنفيذ العمليات.
- فحص: رصد وتقييم العمليات والنتائج ضد الأهداف والمواصفات وتقديم تقرير بالنتائج النهائية.
- تطبيق: تطبيق الإجراءات الضرورية لتحسين النتائج.

1-2- مزايا و عيوب ودوافع تبني نظام الإدارة البيئية الايزو 14001⁽⁶⁾:

لقد اظهر التنفيذ الفعلي لسلسلة المواصفات القياسية الايزو 14000 عدة مزايا مهمة هي :

- التوافق مع التشريعات والمعايير البيئية الواردة في السياسات البيئية المحلية.

- اعتراف المنظمات بان تطورها متعلق بالمصادر البيئية على نشاطها وهذا ما يؤثر على عمق درجة الاهتمام بالبيئة.
- منع التلوث والحفاظ على المواد الأولية بما يساهم في تقليل التكاليف.
- إيجاد أسواق ومستهلكين جدد.
- تعزيز صورة المنظمة لدى الموردين والمستثمرين والأفراد والجهات الأخرى المتعلقة مع المنظمة وإيجاد لغة عالمية بسيطة ومفهومة لإدارة البيئة وحمايتها من التلوث. وعلى الرغم من هذه المزايا المهمة وغيرها ألا أن هناك عدة انتقادات وجهت لهذه المواصفات والتي أشارت إلى العديد من نقاط الخلل أو العيوب منها:
- تؤدي سلسلة المواصفات القياسية الايزو 14000 إلى هدر في الطاقات (الجهد والوقت والكلفة) اللازمة من قبل المدراء لإقامة وتشغيل مثل هذا النظام.
- يعتبر عودة إلى النظام البيروقراطي لما يستخدمه من إجراءات وخطوات دقيقة وتنفيذ سلسلة أوامر .
- إن النظام يهدف أساسا على مراعاة مصالح المنظمات الأخرى والبيئية على حساب عمل المنظمة.
- تكلفة المنظمة مبالغ طائلة كتكاليف الاستشارات وبرامج المراجعة الخارجية.
- هناك بعض المجالات المبهمة في المواصفة منها تحديد وتحليل الجوانب البيئية للمنظمة ووضع الأولويات والأهداف والغايات البيئية.

ان سعي المنظمة لتحسين أداءها البيئي عن طريق نظام الإدارة البيئية الايزو 14000 يجعلها تحقق مكاسب اقتصادية وتجارية (زيادة القدرة التنافسية، تحقيق وفورات في تكاليف الطاقة المياه والمواد الأولية مثلا) حيث أن التطبيق الصحيح للمتطلبات المواصفة القياسية الايزو 14001 لإصدار سنة 2004 يوفر للمنظمة عوائد (مكاسب) تفوق التكاليف التي تحملتها لتوطين هذا النظام.

تتعدد الدوافع التي تدفع المنظمات بإقامة وتبني نظام الإدارة البيئية الايزو 14000 وتفعيلها باستمرار، إذ هناك دوافع خارجية وداخلية، حيث تتعلق الأولى بالضغوط الخارجية والتي تدفع الشركة نحو تطبيق نظام الإدارة البيئية الايزو 14000 والثانية تتعلق بالمكاسب التي من الممكن أن تجنيها المنظمات من وراء الحصول على المواصفة القياسية الايزو 14001.

3-1- عناصر سلسلة المواصفات القياسية العالمية الايزو 14000:

الايزو 14000 هي مجموعة من المواصفات الاختيارية التي تحافظ على البيئة ومن ثم فهي تتيح للمنظمات والهيئات على مستوى العالم إتباع إدارة بيئية واحدة تتفق عليها، وبالتالي فهي تضمن وتكفل حماية البيئة من التلوث وذلك بالتوازي مع والمتطلبات الاقتصادية والاجتماعية.

ويمكن تصنيف سلسلة المواصفات القياسية الايزو 14000 إلى نوعين⁽⁷⁾:

- مواصفات تقويم المنظمة.
 - مواصفات تقويم المنتج.
- والشكل التالي يظهر سلسلة المواصفات القياسية الايزو 14000.

الشكل رقم (02): سلسلة المواصفات القياسية الايزو 14000

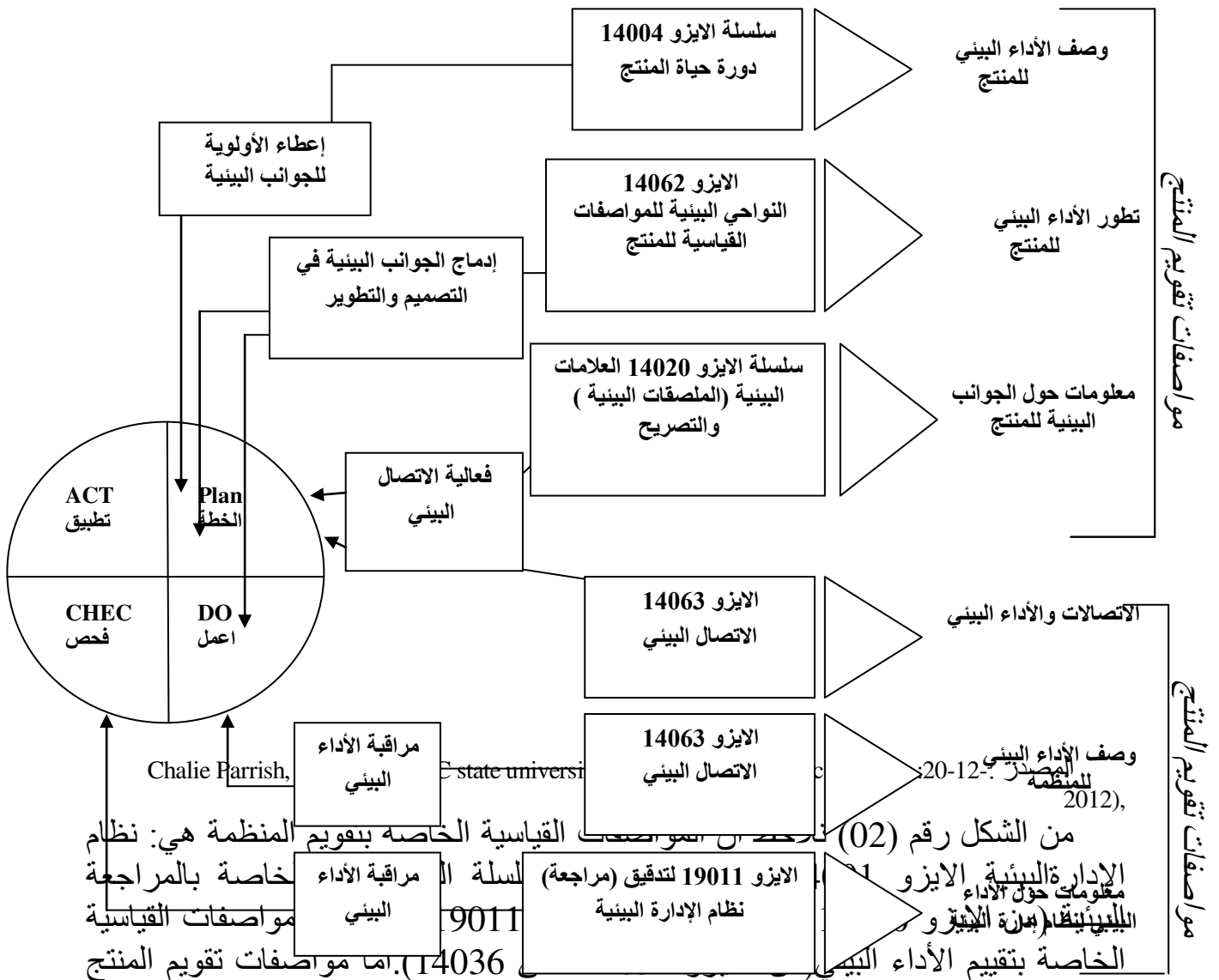

فهي سلسلة المواصفات القياسية الخاصة بالعلامات البيئية (الايزو 14020 حتى 14025)، وسلسلة المواصفات القياسية الخاصة بتقييم دورة حياة المنتج (الايزو 14040 حتى 14048)، المواصفة القياسية الخاصة بالنواحي البيئية في المواصفات القياسية للمنتج 14026⁽⁸⁾.

إن المواصفة القياسية الايزو 14001 لإصدار سنة 2004 (المواصفة القياسية الايزو 14001 لإصدار سنة 1996 تم إلغاؤها) هي المواصفة الوحيدة في سلسلة المواصفات القياسية الايزو 14000 التي تم تصميمها لأغراض الإشهاد أو التسجيل، أما باقي مواصفات الايزو 14000 فهي لأغراض إرشادية فقط ولا يقصد استخدام الايزو 14004 كمواصفة قياسية لنظام الإدارة البيئية ولكنها تقدم التوجيه فيما يتعلق بتخطيط وتنفيذ الايزو 14001 وطرقا لتنسيقها مع أنظمة الإدارة البيئية الأخرى⁽⁹⁾.

وفيما يلي عرض مفصل لسلسلة المواصفات القياسية الايزو 14000:

الجدول رقم (01) : سلسلة المواصفات القياسية الايزو 14000

رقم المواصفة	العنوان
المواصفة القياسية الايزو 14001	نظم الإدارة البيئية: مواصفات مع مرشد-الاستخدام-
المواصفة القياسية الايزو 14001	نظم الإدارة البيئية: إرشادات عامة للمبادئ والتقنيات المساندة
المواصفة القياسية الايزو 19011 لإصدار سنة 2002	إرشادات مراجعة نظم إدارة البيئة
المواصفة القياسية الايزو 14031	تقويم الأداء البيئي: إرشادات
المواصفة القياسية الايزو 14032	تقويم الأداء البيئي: دراسة حالة لتوضيح استخدام الايزو 14031
المواصفة القياسية الايزو 14033	تقويم الأداء البيئي: المعلومات البيئية الكمية: أمثلة وإرشادات
المواصفة القياسية الايزو 14020	الملصقات (العلامات) البيئية: مبادئ عامة
المواصفة القياسية الايزو 14021	الملصقات (العلامات) البيئية: الإعلان البيئي الذاتي
المواصفة القياسية الايزو 14022	الملصقات (العلامات) البيئية: تحديد شروط استخدام الرموز البيئية للدلالة على التميز البيئي
المواصفة القياسية الايزو 14023	إطار ومنهجية للقيام باختيار المصطلحات والرموز البيئية والتحقق منها
المواصفة القياسية الايزو 14024	المبادئ والبروتوكولات التي تستطيع بموجبها برامج الملصقات تطوير المعايير البيئية للمنتج
المواصفة القياسية الايزو 14025	مبادئ إرشادية حول الملصقات البيئية
المواصفة القياسية الايزو 14040	مبادئ وإجراءات لتقييم دورة الحياة
المواصفة القياسية الايزو 14041	تقييم دورة الحياة: تفريق الهدف والمجال وتحليل المخزون
المواصفة القياسية الايزو 14042	تقييم دورة الحياة: تقييم دورة الحياة
المواصفة القياسية الايزو 14043	تقييم دورة الحياة: تفسير دورة الحياة
المواصفة القياسية الايزو 14044	متطلبات وإرشادات ومتطلبات الكفاءة البيئية لنظم تقييم المنتج
المواصفة القياسية الايزو 14045	مبادئ وإرشادات ومتطلبات الكفاءة البيئية لنظم تقييم المنتج
المواصفة القياسية الايزو 14047	تقييم دورة الحياة: أمثلة لتطبيق الايزو 14042
المواصفة القياسية الايزو 14048	تقييم دورة الحياة: صياغة توثيق البيانات
المواصفة القياسية الايزو 14049	تقييم دورة الحياة: أمثلة لتطبيق الايزو 14041
المواصفة القياسية الايزو 14061	معلومات لمساعدة المنظمات لرعاية الغابات باستخدام الايزو 14001 والايزو 14004
المواصفة القياسية الايزو 14062	الإدارة البيئية: دمج المظاهر البيئية في تصميم وتطوير المنتج.
المواصفة القياسية الايزو 14063	الإدارة البيئية: أمثلة وإرشادات للاتصالات البيئية
المواصفة القياسية الايزو 14064 الجزء 1 و2 و3	مواصفات وإرشادات على مستوى المنشأة لتقدير وتقديم التقارير حول حجم الانتخبات غازات الاحتباس الحراري والتخلص منها

المصدر :- نجم الغزاوي، عبد الله النقار، إدارة البيئة ومتطلبات وتطبيقات الايزو 14000. درا الميسرة، عمان، 2010، ص 110.

- مجد خليفة، دليل المواصفات الايزو 14000. دليل مأخوذ من الموقع : www.tkne.net/vb/f110.gtml

تقوم المنظمة العالمية للتقييس ISO بإحداث تغييرات دورية على سلسلة المواصفات القياسية الايزو 14000 الصادرة انطلاقا من سنة 1996 بغية تطويرها وجعلها أكثر فعالية ومرونة، لذلك هناك عدة مواصفات قياسية في عائلة الايزو 14000 تم إلغائها واستبدالها بمواصفات جديدة، فسلسلة المواصفات القياسية الخاصة بالمراجعة البيئية الايزو 14010، الايزو 14011، الايزو 14012، الايزو 14013، الايزو 14014، الايزو 14015 ألغيت وحلت محلها مواصفة قياسية واحدة الايزو 19011 لإصدار سنة 2002، وأيضا المواصفة القياسية الايزو 14001 لإصدار سنة 1996 تم تطويرها وإصدار نسخة جديدة في سنة 2004 تسمى الايزو 14001 لإصدار سنة 2004

1-4-1-متطلبات نظام الإدارة البيئية وفقا للمواصفة القياسية الايزو 14001 لإصدار سنة 2004:

قبل التطرق لمتطلبات المواصفة القياسية الايزو 14001 لإصدار سنة 2004 نستعرض أهم عناصر هذه المواصفة القياسية التي يعتبر تطبيقها إجباري للحصول على الاشهاد⁽¹⁰⁾:

- متطلبات عامة - الرقابة والإعمال التصحيحية.
- السياسة البيئية - مراجعة الإدارة.
- التشغيل والعمليات.

إن أول متطلبات نظام الإدارة البيئية ظهرت في المواصفة القياسية الايزو 14001 لإصدار سنة 1996 وتم تحديثها من طرف المنظمة العالمية للتقييس ISO وإصدار مواصفة قياسية جديدة سنة 2004 بإحداث تغييرات بسيطة وليست جوهرية على نسخة 1996، وفيما يلي متطلبات نظام الإدارة البيئية وفقا للمواصفة القياسية الايزو 14001 لإصدار سنة 2004:

1-السياسة البيئية: تتضمن وضع أساسيات النظام وعلاقته مع جميع مفردات الأداء البيئي وهذه السياسة تزود اتجاهات الأنظمة بالإحساس والالتزام نحو البيئة وعمل الهيكل من أجل تحقيق الأهداف والأغراض وعلى الإدارة العليا للمنظمة أن تقوم بوضع السياسة البيئية وتتأكد من أنها:

- تتلاءم مع طبيعة وحجم الآثار البيئية الناجمة عن أنشطتها ومنتجاتها وخدماتها.
- تشمل الالتزام بالتحسين المستمر والحد من التلوث.
- تشمل الالتزام بالامتثال للقوانين والقرارات والمطالب الأخرى التي تخضع المنظمة لها.

- توفر إطار للعمل لتحقيق ومراجعة الأهداف والغايات البيئية.
- موثقة ومطبقة ومصادقة ومنشورة على جميع العاملين
- متاحة للجمهور.

2-التخطيط⁽¹¹⁾: تتضمن عملية التخطيط عدة متطلبات هي:

- **الجوانب البيئية:** التعرف على الجوانب البيئية للنشاطات وتحافظ المنظمة على إجراءات للتعرف على الأبعاد البيئية الناجمة عن أنشطتها ومنتجاتها وخدماتها، والتي تقوم بضبطها والتحكم فيها ويتوقع أن يكون لها اثر على البيئة.
- **المتطلبات القانونية والمتطلبات الأخرى:** التعرف على المتطلبات القانونية المطبقة على الجوانب البيئية لأنشطة ومنتجات وخدمات المنظمة.
- **الأهداف الغايات والبرامج:** يجب على المنظمة إنشاء والحفاظ على الأهداف والغايات البيئية وتنفيذ البرامج البيئية وتوثيق النتائج المتوصل إليها في كل أقسامها ووظائفها المعنية. هذه الأهداف والغايات يجب أن تكون قابلة للقياس ومتوافقة مع السياسة البيئية.
- ولتحقيق هذه الأهداف والغايات تقوم المنظمة بوضع وتنفيذ والحفاظ على برنامج يشمل:
 - تعيين المسؤوليات لتحقيق هذه الأهداف والغايات لكل مستوى ونشاط معني للمنظمة .
 - تحديد الوسائل والبرنامج الزمني لتحقيقها.
- 3-التنفيذ والتشغيل⁽¹²⁾:** يجب تحديد وتوثيق الأدوار والسلطات والمسؤوليات وإعلانها وذلك بهدف تطبيق نظام الإدارة البيئية بالمنظمة، وعلى الإدارة توفير الموارد الضرورية لتطبيق ومراقبة نظام الإدارة البيئية، وتشمل تلك الموارد على موارد بشرية ومهارات متخصصة وتكنولوجيا وموارد مالية، وعلى الإدارة العليا للمنظمة تعيين ممثل محدد يقوم بالإشراف على تطبيق النظام، وفيما يلي متطلبات عملية التنفيذ والتشغيل:
 - الموارد، الأدوات، المسؤولية، السلطة .
 - الكفاءة، التدريب.
 - الاتصال.
 - التوثيق والتحكم فيه .
 - التحكم بالعمليات والاستعداد للطوارئ.
- 4-المراقبة⁽¹³⁾:** الخطوة الرابعة لتطبيق نظام الإدارة البيئية هي التأكد ومتابعة النظام بهدف اكتشاف المشكلات وتصحيحها، وفيما يلي متطلبات عملية المراقبة:
 - **المتابعة والقياس:** على المنظمة أن تقوم بوضع وتنفيذ والمحافظة على إجراءات للمتابعة والقياس المنتظم للخصائص الرئيسية لعملياتها التي قد تكون لها تأثير بيئي هام، ويجب أن تشمل هذه الإجراءات توثيق المعلومات التي تسمح بتتبع الأداء البيئي وعمليات المتابعة المنفذة والتوافق مع الأهداف والغايات البيئية للمنظمة.
 - **تقييم المطابقة :** يجب على المنظمة وضع وتطبيق والحفاظ على إجراءات تقييم دوري لمطابقتها للمتطلبات القانونية المطبقة، كما تقوم بتقييم مطابقتها للمتطلبات الأخرى التي تخضع لها .
 - **عدم المطابقة، العمل التصحيحي والعمل الوقائي:** على المنظمة وضع وتنفيذ والحفاظ على إجراءات لمعالجة حالات عدم المطابقة الحقيقية والمحملة ولمباشرة الأنشطة التصحيحية والأنشطة الوقائية، وهذه الإجراءات يجب أن تتميز بـ :
 - تمييز وتصحيح حالات عدم المطابقة ومباشرة الأنشطة لمعالجة تأثيراتها البيئية.

- الفحص التفصيلي لحالات عدم المطابقة وتحديد سببها ومباشرة الأنشطة لتجنب تكرارها.
- تسجيل نتائج الأعمال التصحيحية والوقائية المطبقة .
- مراجعة فعالية الأعمال التصحيحية والوقائية المطبقة .
- ضبط التسجيلات : يجب على المنظمة وضع والحفاظ على السجلات الضرورية لتوفير دليل على مطابقتها لمتطلبات نظامها للإدارة البيئية، كما تقوم بوضع وتنفيذ والحفاظ على إجراءات لتعريف السجلات وتخزينها وحمايتها وسهولة الوصول إليها
- التدقيق الداخلي : يجب على المنظمة أن تتأكد أن نظامها للإدارة البيئية المطبق متطابق مع متطلبات المواصفة القياسية الايزو 14001 .
- 5مراجعة الإدارة⁽¹⁴⁾: يجب على الإدارة العليا على فترات زمنية مراجعة نظام الإدارة البيئية للمنظمة للتأكد من استمرار ملائمته وكفايته وفعاليتها، والبيانات الواردة في مراجعة الإدارة يجب أن تشمل :
 - نتائجالتدقيقات الداخلية وتقييمات المطابقة للمتطلبات القانونية والمتطلبات الأخرى التي تخضع لها المنظمة.
 - المعلومات الواردة من الأطراف الخارجية المهمة، بما في ذلك الشكاوى.
 - الأداء البيئي للمنظمة .
 - مستوى تحقيق الأهداف والغايات.
 - حالة الأعمال التصحيحية والوقائية وتوصيات التحسين.
- يوضح الجدول التالي متطلبات نظام الإدارة البيئية ووفقا للمواصفة القياسية الايزو 14001 لإصدار سنة 2004 التي تلتزم المنظمة بتطبيقها للحصول على الإشهاد الايزو 14001 .

الجدول رقم 02 : متطلبات نظام الإدارة البيئية ووفقا للمواصفة القياسية الايزو 14001 إصدار سنة 2004

رقم المتطلب	المتطلبات	وصف ملخص للمتطلب
2.4	السياسة البيئية	بيان يعد ويصادق من قبل الإدارة العليا، ويعلن التزام المنظمة تجاه البيئة ويستخدم كإطار للتخطيط والتنفيذ .
1.3.4	الجوانب البيئية	تحديد العناصر البيئية للأنشطة والمنتجات والخدمات وتحديد المؤثرة بيئيا منها .
2.3.4	المتطلبات القانونية والمتطلبات الأخرى	الامتثال التام للقوانين والتشريعات البيئية الوطنية وتهيئة مستلزماتها.
3.3.4	الأهداف والغايات والبرامج البيئية	وضع الأهداف والغايات والبرامج تتناسب مع السياسة والجوانب البيئية.
1.4.4	الموارد والأدوار والمسؤوليات والسلطة	ضمان توفر الموارد، وتحديد الأدوار والمسؤوليات والصلاحيات.
2.4.4	التدريب، التوعية والكفاءة	ضمان بان العمال يتم تدريبهم وتوعيتهم وتمكينهم من تحمل المسؤولية.
3.4.4	الاتصال	وضع الأسس للاتصال الداخلي والخارجي لقضايا البيئة.
4.4.4	التوثيق	حفظ وإدانة المعلومات المتعلقة بنظام إدارة البيئة.
5.4.4	ضبط الوثائق	ضرورة السيطرة على الوثائق بنظام خاص بها.
6.4.4	ضبط العمليات	التخطيط للعمليات وإدارتها وفقا للسياسة البيئية.

7.4.4	الاستعداد للطوارئ	تحديد الطوارئ المحتملة وتطوير إجراءات الاستجابة.
1.5.4	المراقبة والقياس	مراقبة النشاطات البيئية وقياس أدائها.
2.5.4	تقييم المطابقة	إجراء موثق لتقييم المطابقة لضمان تنفيذ النشاط البيئي.
3.5.4	الإجراء التصحيحي لعدم المطابقة	تحديد حالات عدم المطابقة والتحري عنها واتخاذ الإجراء التصحيحي لها وضمان عدم تكرارها.
4.5.4	السجلات	الاحتفاظ بسجلات توثيق نظام الإدارة البيئية.
5.5.4	التدقيق الداخلي	تدقيق دوري لضمان عمل نظام الإدارة البيئية.
6.4	مراجعة الإدارة	مراجعة دورية للنظام مع التركيز على التحسين المستمر.

المصدر : يوسف جسيم الطائي و آخرون، نظم إدارة الجودة في المنظمات الإنتاجية والخدمية، درا اليازوري، عمان، 2009، ص406.

من الجدول رقم (02) نلاحظ أن المنظمة العالمية للتقييس الايزو ISO أحدثت تغييرات وتعديلات طفيفة على المواصفة القياسية الايزو 14001 لإصدار سنة 1996 في نسخة سنة 2004، مستت أولاً المتطلب رقم 4.3.4 المتمثل في برامج الإدارة البيئية الذي تم ضمه في المواصفة القياسية الايزو 14001 لإصدار سنة 2004 للمتطلب 3.3.4 والذي أصبح موسوما بالأهداف والغايات والبرامج البيئية وتم تغيير أيضا المتطلب 7.4.4 في إصدار سنة 2004 الذي كان موسوما في إصدار سنة 1996 باستعداد والاستجابة للطوارئ وأصبح التحضير والاستجابة للحالات الطارئة، كما تم تعديل المتطلب 2.5.4 الذي كان موسوما في إصدار سنة 1996 بعدم المطابقة والإجراءات التصحيحية وأصبح في إصدار سنة 2004 يسمى تقييم المطابقة حاملا لنفس رقم المتطلب، كما تم أيضا إضافة متطلب جديد رقمه 5.5.4 يتعلق بالتدقيق الداخلي في إصدار سنة 2004 لم يكن موجودا في إصدار سنة 1996.

2- واقع ومدى اهتمام المؤسسات الجزائرية بنظام الإدارة البيئية الايزو 14000

2-1- واقع نظم الإدارة البيئية الايزو 14001 في المؤسسات الجزائرية:

تعتبر الجزائر من أقل الدول في العالم ومنطقة شمال إفريقيا التي تهتم مؤسساتها بتوظيف الإدارة البيئية من أجل الحصول على شهادة الايزو 14001، إذ أنه حتى سنة 2000 لم تكن أي مؤسسة جزائرية حاصلة على الاشهاد الايزو 14001 لإصدار سنة 1996⁽¹⁵⁾، وفي سنة 2003 حصلت ثلاث مؤسسات جزائرية فقط على هذه الشهادة مقابل 294 لمصر، 48 لسوريا، 39 للأردن، 30 لتونس، 21 للمغرب، 5 لفلسطين⁽¹⁶⁾، والجدول التالي يوضح لنا عدم اهتمام المؤسسات الجزائرية بالحصول على المواصفة القياسية العالمية الايزو 14001 لإصداري سنة 1996 و 2004 مقارنة بدول المغرب العربي (مصر، تونس، المغرب)

الجدول رقم (03): عدد المؤسسات المتحصلة على شهادة الايزو 14001 لإصدار سنة 2004 في منطقة المغرب العربي

السنة	ديسمبر 2005	ديسمبر 2006	ديسمبر 2007	ديسمبر 2008
الجزائر	6	6	7	24
مصر	354	379	306	410
تونس	26	37	30	-
المغرب	30	50	67	102

شئوخ وليد

المصدر:

Daniel Labornne et EmnaGanaOuslati, **analyse comparative du cadre institutionnel de la RSE au Maroc et Tunisie**, Revue management et Avenir, Paris, numéro 43, 2011, P.111.

من الجدول أعلاه نلاحظ التقصير الواضح للمؤسسات الجزائرية اتجاه البيئة التي تعمل فيها خاصة المؤسسات التي تعمل في القطاعات والفروع الاقتصادية المعروفة بالحجم الكبير لمخلفاتها وانبعاثاتها ونفاياتها كمصانع الاسمنت والزنك، النحاس، البتروكيميا، الحديد والصلب، الأسمدة والمخصبات الزراعية، الصناعات الغذائية، الجبر والجبس، ويعتبر نظام الإدارة البيئية الايزو 14001 من أنجح الطرق لتحسين الأداء البيئي للمؤسسة وتطويره في المدى المتوسط والبعيد وذلك نتيجة خضوعه للمراقبة والمراجعة المستمرة والدورية كل 3 سنوات من طرف الهيئات الخارجية المكلفة بعملية بتقديم الإشهاد.

تشير إحصائيات سنة 2006 الصادرة عن وزارة الصناعة الجزائرية عن اهتمام المؤسسات الاقتصادية الجزائرية بالمواصفة القياسية الخاصة بالجودة الايزو 9001 وإهمال المواصفة القياسية الخاصة بالبيئة الايزو 14000، إذ انه حتى سنة 2006 تحصلت 172 مؤسسة جزائرية على المواصفة القياسية الايزو 9001 مقابل 7 فقط تحصلت على المواصفة القياسية الايزو 14001، ثلاثة منها من نوع الايزو 14000، واثنان منها من النوع الايزو 14001 لإصدار سنة 1996 واثنان منها من النوع الايزو 14001 لإصدار سنة 2004⁽¹⁷⁾ والجدول التالي يوضح لنا المؤسسات الجزائرية الحاصلة على المواصفة القياسية الايزو 14000 حتى سنة 2006.

حتى جانفي 2008 كانت 26 مؤسسة جزائرية حاصلة على المواصفة القياسية العالمية الايزو 14000 و6 مؤسسات صناعية آخر في الطريق للحصول على الإشهاد، وفي نهاية سنة 2011 تحصلت مؤسستين جديدتين على الإشهاد الايزو 14001 وهما مؤسسة FERTIAL فرتتيال لصناعة المخصبات والأسمدة الزراعية ومؤسسة جيزي DJEZZY للاتصالات، أي أن مجموع المؤسسات الجزائرية الحاصلة على المواصفة القياسية الايزو 14001 هو 34 مؤسسة وهو ما يمثل 8.29% من مجموع المواصفات القياسية التي حصلت عليها المؤسسات المصرية قبل ديسمبر 2008، وتقريبا ثلث ما تحصلت عليه المؤسسات المغربية قبل ديسمبر 2008 وذلك رغم الإعانات المالية الموجهة للمؤسسات الجزائرية التي توظن أنظمة إدارة مطابقة للمواصفات القياسية الدولية (الايزو 9001، الايزو 14000 ، الايزو 22000) التي تمنحها وزارة الصناعة من خلال المخصصات المالية لصندوق تحسين التنافسية الصناعية في الجزائر التي تمثل 80 بالمئة من تكلفة وضع نظام إدارة البيئة وأيضا تكلفة الحصول على الشهادة على أن لا يتعدى مبلغ الإعانة 2 مليون دينار جزائري.

2-2-2- مدى اهتمام المؤسسات الجزائرية بنظم إدارة البيئة⁽¹⁸⁾:

لا تعير المؤسسات الجزائرية اهتماما كبيرا بتوطين نظم الإدارة البيئية لتطوير أداءها البيئي، هذا ما توصل إليه سبر آراء عن طريق الانترنت والفاكس قامت به شبكة المؤسسات المغاربية للبيئة REME سنة 2012 شمل مديري 150 مؤسسة (30 لكل فرع اقتصادي) في كل من الجزائر والمغرب وتونس تعمل في الفروع الاقتصادية التالية :

-البناء.

-الصناعات الغذائية.

-المناجم، الصناعات الكيماوية، الطاقة.

-الصناعات الالكترونية والميكانيكية.

-السياحة

تهدف هذه الدراسة التي تقيم استيعاب القضايا البيئية وتطبيق نظم الإدارة والتكنولوجيات البيئية في المؤسسات الجزائرية والتونسية والمغربية عن طريق استخدام استبيان فيه مجموعة من الأسئلة يجيب عليها مديري المؤسسات الذين شملهم التحقيق، وذلك لمعرفة:

-مكانة البيئة في تسيير المؤسسات الجزائرية والتونسية والمغربية.

-مكانة نظم الإدارة البيئية في تسيير المؤسسات الجزائرية والتونسية والمغربية.

2-2-1-مكانة البيئة في تسيير المؤسسات الجزائرية والتونسية والمغربية:

توصلت هذه الدراسة إلى ان المؤسسات الجزائرية من اقل المؤسسات في دول المغرب العربي التي تحتل فيها البيئة مكانة معتبرة في التسيير، إذ أن 54% من المؤسسات الجزائرية التي شملها سبر الآراء يرون أن البيئة تحتل مكانة مهمة أو جد مهمة في التسيير وترتفع النسبة إلى 73% و 69% في كل من تونس والمغرب على التوالي. وينطبق نفس الشيء فيما يخص توفر ادارة بيئية في تنظيم المؤسسات الجزائرية، حيث أن خمس المؤسسات التي شملها سبر الآراء في الجزائر والمغرب يرون أن وجود الإدارة البيئية في المؤسسة غير مهم أو قليل الأهمية بينما في تونس لا توجد أي مؤسسة ترى أن الإدارة البيئية غير مهمة. اما فيما يخص العلاقة بين الادارة البيئية والقدرة التنافسية فمن الواضح ان مديري المؤسسات الجزائرية الاقل ادراكا ومعرفة لذلك، حيث 76% منهم ترى أن تطبيق الإدارة البيئية سيزيد من قدرتها التنافسية في الأسواق مقابل 96% و 87% لكل من تونس والمغرب على التوالي، وهذا ما يدل على الوعي الكبير في مؤسسات هاتين الدولتين بأهمية نظم الإدارة البيئية كأداة لزيادة تنافسيته في الأسواق الدولية خاصة بعد إمضاءهما على اتفاقية الشراكة مع الاتحاد الأوربي الذي تفرض الدول الأعضاء فيه شروط بيئية قاسية للدخول إلى أسواقها.

النقطة الوحيدة الايجابية للمؤسسات الجزائرية مقارنة بمؤسسات دول المغرب العربي التي كشفت عليها هذه الدراسة تتعلق بتحسيس الموظفين بأهمية الحفاظ على البيئة، إذ أن 36% من المؤسسات الجزائرية التي شملها الاستبيان حضر موظفوها إلى ندوات وورشات وملتقيات وأيام تكوينية موضوعها المؤسسة والبيئة مقابل 23% و 30% لكل من المغرب وتونس على التوالي.

2-2-2-مكانة نظم الإدارة البيئية في تسيير المؤسسات الجزائرية والتونسية والمغربية:

توصلت هذه الدراسة إلى انه رغم الأهمية الاقتصادية والتجارية للحصول على المواصفة القياسية العالمية الخاصة بنظم إدارة البيئة الايزو 14001، إلا أن 70% من المؤسسات الجزائرية التي شملتهم عينة الدراسة أكدوا عدم معرفتهم ومتابعتهم لنظم الإدارة البيئية المعروفة على المستوى العالمي مقابل 63% و 49% لكل من المغرب وتونس على التوالي، لذلك تعتبر المؤسسات الجزائرية من اقل المؤسسات حصولا على شهادة الايزو 14001 في منطقة شمال إفريقيا والشرق الأوسط. نفس الشيء ينطبق على المواصفات القياسية البيئية و الاجتماعية (مواصفات خاصة بالبيئة والمسؤولية الاجتماعية) المعروفة على المستوى

الدولي ، فنسبة 78% من المؤسسات الجزائرية المشاركة في هذه الدراسة أكدوا عدم حصولهم على أية مواصفة قياسية دولية خاصة بالبيئة أو بالمسؤولية الاجتماعية مقابل 89% و 64% لكل من المغرب وتونس على التوالي، وهذا ما يفسر عدم توفر معظم المؤسسات الجزائرية التي شملتهم الدراسة على إدارة بيئية نظامية *systematique*، إذ أن 80% من المؤسسات الجزائرية التي شملها الاستبيان ليست لديها إدارة بيئية نظامية مقابل 16% فقط بالنسبة للمغرب و72% لتونس. أما فيما يخص توثيق الآثار البيئية السلبية لنشاط المؤسسات الجزائرية، 65% منها التي شاركت في سبر الآراء أكدوا عدم توثيقهم لهذه الآثار مقابل 68% و66% لكل من المغرب وتونس.

والجدول التالي يوضح لنا بالتفصيل أجوبة مديري المؤسسات في كل من الجزائر، المغرب وتونس الذين شملهم سبر الآراء.

الجدول رقم (04): نتائج سبر الآراء الذي شمل عينة من مديري مجموعة من المؤسسات الجزائرية والمغربية والتونسية.

تونس		المغرب					الجزائر					الأسئلة التي طرحها على مديري المؤسسات التي شملها التحقيق			
مهمة جدا	مهمة	غير واضحة	قليلة الأهمية	غير مهمة	مهمة جدا	مهمة	غير واضحة	قليلة الأهمية	غير مهمة	مهمة جدا	مهمة	غير واضحة	قليلة الأهمية	غير مهمة	ما هي مكانة البيئة في تسيير المؤسسة؟
32%	41%	8%	11%	18%	30%	39%	7%	22%	2%	36%	18%	6%	28%	12%	
مهمة جدا	مهمة	غير واضحة	قليلة الأهمية	غير مهمة	مهمة جدا	مهمة	غير واضحة	قليلة الأهمية	غير مهمة	مهمة جدا	مهمة	غير واضحة	قليلة الأهمية	غير مهمة	ما هي أهمية وجود إدارة بيئية في المؤسسة؟
38%	55%	7%	-	-	39%	53%	2%	4%	2%	53%	30%	6%	-	-	
لا		نعم			لا		نعم			لا		نعم			هل تبني الإدارة البيئية سيمتج للمؤسسة ميزة تنافسية؟
13%		83%			4%		96%			24%		76%			
لا		نعم			لا		نعم			لا		نعم			هل حضرتم وشاركتم في ورشات وملتقيات ومؤتمرات وأيام تكوينية موضوعها البيئة والمؤسسة؟
30%		70%			23%		77%			36%		64%			
لا		نعم			لا		نعم			لا		نعم			هل تعرفون نظم الإدارة البيئية المعروفة على المستوى الدولي؟
49%		51%			63%		37%			70%		30%			
لا		نعم			لا		نعم			لا		نعم			هل لديكم إدارة بيئية نظامية في المؤسسات التي تشرفون على إدارتها؟
28%		72%			16%		84%			80%		20%			
لا		نعم في الطريق		نعم	لا		نعم في الطريق		نعم	لا		نعم في الطريق		نعم	هل مؤسستكم حاصلة على مواصفة خاصة بالبيئة أو بالمسؤولية الاجتماعية معروفة على المستوى الدولي؟
18%		18%		64%	4%		7%		89%	6%		16%		78%	

Source :REME, la situation des Enterprise maghrébines concernant la gestion environnementale. [Http:// conference.reme.info/fileadmin/user-filles/pdf/communication/fr%c3%A4SENTATION-ENQUETE-REME-170510.pdf](http://conference.reme.info/fileadmin/user-filles/pdf/communication/fr%c3%A4SENTATION-ENQUETE-REME-170510.pdf).(consulté le :10.10.2012).

من الجدول رقم 04 نلاحظ أن المؤسسات الجزائرية لا تعير أهمية كبيرة لأنظمة الإدارة البيئية رغم أهميتها، وذلك للأسباب التالية:

- جهل معظم مديري المؤسسات الجزائرية سواء العمومية أو الخاصة بالمكاسب الاقتصادية والتجارية لتطبيق نظام الإدارة البيئية خاصة وفقا للمواصفة القياسية العالمية الأيزو 14001 لإصدار سنة 2004 التي أثبتت الدراسات أن الحصول عليها يحقق للمؤسسة وفورات في التكاليف ويزيد من قدرتها التنافسية في الأسواق التي تفرض قيودا بيئية متشددة.
- عدم إدراك مديري معظم المؤسسات الجزائرية أن الإدارة البيئية أصبحت لها مكانة معتبرة في تسيير المؤسسات الحديثة، وذلك لما لها من مكاسب وأيضاً بسبب السياسات البيئية الحكومية التي تعاقب وتعزم المؤسسات ذات الأداء البيئي السيئ.
- عدم معرفة معظم مديري المؤسسات الجزائرية بنظم الإدارة البيئية المعروفة على المستوى الدولي وتأثير تبنيتها وتوطينها على أداء المؤسسة.
- ضعف السياسات البيئية الوطنية وعدم قدرتها على التأثير على سلوك المؤسسات الملوثة ودفعها نحو توظيف وتطبيق نظام الإدارة البيئية الأيزو 14000.
- غياب الوعي البيئي لدى المستهلكين الذين لا يأخذون في حساباتهم الاعتبارات البيئية عند شرائهم للسلع والخدمات عكس الأسواق الأوروبية مثلا التي ظهرت فيها فئة من المستهلكين يفضلون السلع النظيفة بيئياً على حساب السلع الملوثة.
- معظم المؤسسات الجزائرية تسوق منتجاتها في الأسواق المحلية التي لا تفرض شروطاً بيئية معقدة كالتى تفرض في أسواق الدول المتقدمة.
- الخوف من ارتفاع تكاليفها بسبب تطبيق أنظمة الإدارة البيئية الأيزو 14000 داخل وحداتها مما يؤثر سلباً على تنافسيتها خاصة في الأسواق الداخلية.
- غياب هيئات وطنية متخصصة فاعلة في مرافقة ومساعدة المؤسسات الجزائرية على تطبيق نظام الإدارة البيئية الأيزو 14000 على شاكلة الوكالة الفرنسية للتقييس AFNOR في فرنسا رغم وجود المعهد الجزائري للتقييس IANOR.

3- المكاسب الاقتصادية لحصول المؤسسات الجزائرية على المواصفة القياسية

الأيزو 14000 لإصدار سنة 2004: دراسة ميدانية في الديوان الوطني للتطهير
ان الهدف من هذه الدراسة الميدانية هو توضيح المكاسب الاقتصادية المحققة في الديوان الوطني للتطهير وهي احدى المؤسسات الجزائرية القليلة الحاصلة على الاشهاد الايزو 14001. سيتم التركيز في هذه الدراسة الميدانية على المكاسب الاقتصادية المتعلقة بالوفورات المحققة في استهلاك المياه والطاقة الكهربائية ومعالجة النفايات واعادة استعمالها. لقد قمنا بإنجاز الدراسة التطبيقية الثانية المتعلقة بالديوان الوطني للتطهير استنادا الى الوثائق الداخلية التي تبين المكاسب والوفورات الاقتصادية المنجزة خاصة في استهلاك الموارد الطبيعية بعد الحصول على اشهاد المطابقة الايزو 14001 لإصدار سنة 2004 في سنة 2013.

3-1- التعريف بالديوان الوطني للتطهير⁽²¹⁾: الديوان الوطني للتطهير مؤسسة عمومية وطنية ذات طابع صناعي وتجاري تتمتع بالشخصية المعنوية و الاستقلال المالي.

نشأت المؤسسة وفقا للمرسوم التنفيذي رقم 01-102 المؤرخ في 27 محرم 1422 الموافق ل 21 أفريل سنة 2001. يوضع الديوان تحت وصاية الوزير المكلف بالموارد المائية ، ويوجد مقره الاجتماعي في مدينة الجزائر العاصمة.

وتتمثل مهامه فيما يلي :

- يكلف الديوان في اطار السياسة الوطنية للتنمية بضمن المحافظة على المحيط المائي على كامل التراب الوطني و تنفيذ السياسة الوطنية للتطهير بالتشاور مع الجماعات المحلية.
- التحكم في الإنجاز و الأشغال و كذا استغلال منشآت التطهير الأساسية التابعة لمجال اختصاصه.
- مكافحة كل مصادر تلوث المياه في المناطق التابعة لمجال تدخله و كذا تسيير كل منشأة مخصصة لتطهير التجمعات الحضرية و استغلالها، و صيانتها و تجديدها و توسيعها و بنائها و لاسيما منها شبكات جمع المياه المستعملة، و محطات الضخ و محطات التنقية و صرف المياه في البحر، في المساحات الحضرية و البلدية و كذا في مناطق التطور السياحي و الصناعي.
- إعداد و إنجاز المشاريع المدمجة المرتبطة بمعالجة المياه المستعملة و صرف مياه الأمطار.
- إنجاز مشاريع الدراسات و الأشغال لحساب الدولة و الجماعات المحلية.
- القيام بكل عمل في مجال التوعية أو التريبة أو التكوين أو الدراسة و البحث في مجال مكافحة تلوث المياه.
- التكفل عند الاقتضاء بمنشآت صرف مياه الأمطار في مناطق تدخله لحساب الجماعات المحلية.
- إنجاز المشاريع الجديدة الممولة من الدولة أو الجماعات المحلية.
- إنشاء كل تنظيم أو هيكله يتعلق بهدفه في أي مكان من التراب الوطني.
- تسيير المشتركين في الخدمة العمومية للتطهير.
- إعداد مسح للهياكل الأساسية للتطهير و ضمان ضبطه اليومي.
- إعداد المخططات الرئيسية لتطوير الهياكل الأساسية للتطهير التابعة لمجال نشاطه.
- الإنجاز المباشر لكل الدراسات التقنية و التكنولوجية و الاقتصادية التي لها علاقة بهدفه.

3-2- الجوانب البيئية المهمة للديوان الوطني للتطهير (22) :

مقر منطقة الجزائر العاصمة والمخبر المركزي ونظام التطهير لولاية تيزي وزو، نظام التطهير لولاية تيبازة، نظام التطهير لولاية بومرداس، نظام التطهير لولاية تلمسان، نظام التطهير لولاية معسكر، نظام التطهير لولاية سيدي بلعباس، نظام التطهير لولاية سطيف، نظام التطهير لولاية ميلة هي المواقع التابعة للديوان الوطني للتطهير الحائزة على إشهاد المطابقة الايزو 14001 لسنة 2004 سنوات 2007 ثم 2008، 2009، 2010، 2011، 2012تواليا .

الجوانب البيئية المهمة لمواقع الديوان الوطني للتطهير السابقة الذكر هي :

- استهلاك الطاقة (الكهرباء، الوقود) .
- الضوضاء.
- انتاج النفايات.

3-3- نتائج الدراسة الميدانية ومناقشتها :

بعد تطبيق نظام الإدارة البيئية وفقا للمواصفة القياسية الايزو 14001 في المواقع سألقة الذكر إستطاع الديوان الوطني للتطهيرتحقيق عدة وفورات في إستهلاك الطاقة الكهربائية والمياه ومكاسب اقتصادية أخرى، ففي سنة 2013 إنخفضإستهلاك الطاقة فيالمواقع الحائزة على الإشهاد ب 4448645 كيلوواط، وهذا ما يمثل مكسب إقتصادي قيمته النقدية 14073977 دينار جزائري، اما فيما يخص المواد المعالجة فلقد تم في نفس السنة معالجة 5155 كغ من الورق و1117 كغ من البلاستيك و836 وحدة من خرطوش الحبر وإعادة إستعمالها في الانشطة اليومية للديوان مما يقلل من تكلفة شراء هذه المواد⁽²³⁾.

باعتبار استهلاك المياه من الجوانب البيئية المهمة لنشاط الديوان فلقد إستطاع بعد توطينه نظام الإدارة البيئية الايزو 14000 معالجة 15671594 متر مكعب من المياه المستعملة وإعادة استخدامها في الانشطة التالية⁽²⁴⁾ :

- الزراعة 13424789 متر مكعب.
- مكافحة الحرائق 138066 متر مكعب.
- تنظيف الطرق 370 متر مكعب.
- سقي الاشجار 1077665 متر مكعب.

لقد كان الديوان قبل حصوله على الاشهاد الايزو 14001 يرمي الوحل (الوحل يمثل نفايات الديوان) في الطبيعة مما يؤثر سلبا على نوعيتها دون اعادة استخدامه، لكنه بعد التزامه بالحفاظ على البيئة من خلال توطين نظام الادارة البيئية اصبح يعالجه ويعيد استخدامه في النشاط الزراعي، ففي سنة 2013 تم اعادة إستعمال 4677622 كغ من الوحل الناتج عن نشاط المعالجة للديوان في الزراعة⁽²⁵⁾.

إنإشهاد المطابقة الايزو 14001 ينتهي بعد ثلاث سنوات، ولتجديده يجب على الديوان الوطني للتطهير وضع غايات بيئية أكثر طموحا مقارنة بالغايات البيئية السابقة خاصة ما تعلق بترشيد إستهلاك الموارد الاقتصادية ومعالجة النفايات باعتبارهما من أهم الجوانب البيئية لنشاط التطهير، وهذا سيمنحه مكاسب اقتصادية جديدة ، لأن فلسفة نظام الإدارة البيئية الايزو 14000(فلسفة التحسين المستمر) يمكن تمثيلها كمن يدفع صخرة الى الأعلى كلما وصل الى هدف ظهر له اخر، وكلما إستطاع الديوان تحقيق أهدافه إزدادتمكاسبه البيئية والاقتصادية معا.

خاتمة:

إن تطبيق نظام الإدارة البيئية في المؤسسات الجزائرية خاصة التي تتميز بمستويات عالية من التلوث سيحقق لها إلى جانب المكاسب البيئية عدة مكاسب اقتصادية وتجارية سواء تعلق الأمر بالتكاليف أو التنافسية أو انخفاض الهدر، رغم ذلك تعتبر الجزائر من أقل الدول في العالم والوطن العربي التي تطبق مؤسساتها أنظمة الإدارة البيئية للحصول على المواصفة القياسية الأيزو 14001 لإصدار سنة 2004، لذلك يجب على المؤسسات الجزائرية بالتعاون

ومساعدة الهيئات الحكومية وغير الحكومية المختصة في التقييس وضع و تنفيذ مخطط وطني يهدف إلى تطوير الأداء البيئي للمؤسسات الجزائرية بتطبيق نظام الإدارة البيئية وذلك عن طريق:

- تفعيل دور الهيئة الجزائرية للتقييس IANOR وذلك عن طريق إعطاءها الإمكانيات المادية والبشرية التي تسمح لها بنشر المواصفات القياسية العالمية على المستوى الوطني ومرافقة المؤسسات الراغبة في الحصول على إحدى هذه المواصفات.
- تقديم قروض منخفضة لفائدة المؤسسات الجزائرية الحاصلة على شهادة الأيزو 14001.
- زيادة الضرائب البيئية على المؤسسات الملوثة بشكل يدفعها أليا إلى تطبيق نظام الإدارة البيئية الأيزو 14000 التي يصبح غير مكلف مقارنة بالضرائب.
- تسهيل تقديم التراخيص للمؤسسات الحاصلة على شهادة الأيزو 14001.
- تدعيم صادرات المؤسسات الحاصلة على شهادة الأيزو 14001.
- توعية مديري المؤسسات الجزائرية بالأهمية البيئية والاقتصادية والتجارية لنظام الإدارة البيئية الأيزو 14000.

قائمة الهوامش:

- 1- محمد عبد الوهاب الغزاوي، أنظمة إدارة الجودة و البيئة ISO9000، ISO 14000، دار وائل للنشر والتوزيع، عمان، 2006، ص 189.
- 2- إبراهيم عبد الجليل السيد، (الإدارة البيئية)، الياس بيضون، الموسوعة العربية للمعرفة من اجل التنمية المستدامة، الدار العربية للعلوم، بيروت، 2006، ص، 121-122.
- 3- ابتار عبد الهادي ال فيجان، سوزان عبد الغاني البياتي، نظام الإدارة البيئية 2004: 14001 ISO : دراسة حالة في الشركة العامة لصناعة البطاريات - معمل بابل1-، مجلة الإدارة والاقتصاد، العدد 70، بغداد، 2008، ص 118.
- 4- نادية حمدي صالح: الادارة البيئية (المبادئ و الممارسات). المنظمة العربية للتنمية الإدارية، القاهرة، 2003، ص 75.
- 5- AlainJounot, RSE et développementdurable. Afnor édition, France, 2010,p49 .
- 6- تامر البكري، احمد نزار النوري، التسويق الأخضر، درا اليازوري العلمية، عمان، 2007، ص67-68.
- 7- محمد عبد الوهاب الغزاوي، مرجع سبق ذكره، ص 212.
- 8- صبري مقيم، الإدارة البيئية و تكنولوجيايات الإنتاج الأنظفإمكانية التطبيق بالمؤسسة الصناعية الجزائرية دراسة حالة سوناطراك، مجلة الأبحاث و الدراسات في العلوم الإنسانية، العدد رقم 06، نوفمبر 2010، ص05.
- 9- JacquesSalamitou,managementenvironnemental.Dunod, Paris, 2004, p.58
- 10- Ken Whitelaw,ISO 14001 environmental systems handbook.Secondedition, Elsevier ButterworthHiene Man, 2004, p.24.
- 11- محمد صلاح الدين عباس حامد، نظم الإدارة البيئية و المواصفات القياسية العالمية ايزو 14000 . دار الكتب العلمية، القاهرة 2006، ص 152.
- 12- نفس المرجع السابق ص 154.
- 13- نفس المرجع السابق، ص 161.
- 14- نفس المرجع السابق، ص 170.

- 15- عزالدين دعاس، **أثار تطبيق نظام الإدارة البيئية من طرف المؤسسات الصناعية**، مذكرة ماجستير (غير منشورة)، جامعة الحاج لخضر باتنة، السنة الجامعية 2010-2011، ص. 120.
- 16- Belgacem Hanchi, **la situation environnementale de l'industrie en Tunisie**, CITET,p.40,www.citet.nat.tm, (consulté le :20-08-2012)
- 17- Karim zein : **les cours de formation meso**, UniversitéBadjiMokhtar, Annaba, 29-31/03/2007,p.4.
- 18- Ministère de l'industrie (directiongénérale de la régulation et de lanormalisation), **annuaire des entreprisescertifiées ISO9000/14000**,P.20 ,www.mipi.dz/doc/fr/norm-ent-cert.PDF,(consulté le 20/03/2011)
- 19- Ibid.,p09-10.
- 20- Reme, **La situation des entreprises maghrébinesconcernant la gestion environnementale**.http ://conferncereme.info/fileadmin/userfiles/pdf/com-munication/p%L3%A4 sentationenquête–reme-170510.PDF. (consulté le : 10.10.2012).
- 21- SEMIDE,http://www.semide.dz/ar/themes/structures/ona.htm.
- 22- **خلية نظام الادارة البيئية (قسم الامن الصناعي المركزي HSE CENTRAL)،الدليل البيئي للديوان الوطني للتطهير، الجزائر،2014، ص.11**
- 23- **خلية نظام الادارة البيئية،تقرير حول مكاسب الايزو 14001،الديوان الوطني للتطهير، الجزائر،2014،ص.10 .**
- 24- **نفس المرجع السابق، ص.13.**

تحليل الأداء المالي للمؤسسات الصغيرة والمتوسطة الجزائرية باستخدام طريقة التحليل العاملي التمييزي (AFD) خلال الفترة 2006-2011

عبد الوهاب دادن¹ و رشيد حفصي²

1 جامعة ورقلة

2 جامعة غرداية

ملخص

يحاول هذا المقال تقييم الأداء المالي للمؤسسات الصغيرة والمتوسطة الجزائرية خلال الفترة الممتدة ما بين 2006-2011، حيث تعالج إشكالية هذا البحث مدى وجود تأثير لقطاع النشاط على سلوك والأداء المالي للمؤسسات الصغيرة والمتوسطة. وبهدف الكشف عن هذا التأثير قمنا بإجراء تحليل إحصائي متعدد الأبعاد خلال الفترة سابقة الذكر وذلك بإستعمال أسلوب التحليل العاملي المميز. وقد تبين من خلال النتائج البحث المتوصل إليها إلا أن إختلاف الأداء المالي للمؤسسات الصغيرة والمتوسطة باختلاف نشاطها يعود بدرجة الأولى إلى مجموعة من المتغيرات أساسية وهي: مردودية المؤسسة، سياسة التمويل الذاتي، حجم المؤسسة، سياسة الإستثمار في المؤسسة، وبالتالي هذه العناصر الأربعة لها تأثير كبير في تحديد و تقييم الأداء المالي للمؤسسات الصغيرة والمتوسطة الجزائرية.

الكلمات الدالة: الأداء المالي، المؤسسة الصغيرة والمتوسطة، التحليل العاملي المميز، تقييم الأداء، المؤشرات.

Résumé

Nous avons tenté dans ce travail d'évaluer la performance financier des PME algérienne pendant la période 2006-2011, notre problématique traite et vérifier l'existence d'un effet de secteur d'activité sur le comportement et la performance financier en utilisant une analyse statistique multidimensionnelle par l'Analyse factorielle discriminante. Nos résultats montre que la variété de la performance financier entre les PME algérienne fait par quatre éléments sont: la rentabilité de l'entreprise, l'autofinancement, la taille et la politique de l'investissement.

Les mots clés: Performance financier, petite et moyen entreprise, Analyse factorielle discriminante, évaluation de la performance, indicateurs .

مقدمة:

يعتبر موضوع تقييم الأداء، أحد المواضيع التي تشغل بال المسيرين والباحثين على حد سواء، نظرا لأهميته إما على مستوى الكلي أو الجزئي باعتباره يعكس النتيجة المنتظرة من وراء كل نشاط وهو ما يمثل دافع أساسي لإستمراية ووجود المؤسسات خاصة الصغيرة والمتوسطة منها، و التي تهدف كغيرها من المؤسسات إلى تحقيق نتائج مرضية حتى يتسنى لها البقاء في عالم تسوده المنافسة الشرسة والعولمة المالية.

و بما أن قطاع المؤسسات الصغيرة والمتوسطة في الجزائر مايزال دون المستوى المطلوب، كما انه في حاجة إلى إصلاحات جذرية خاصة إذا علمنا أن هذا القطاع يحتل المرتبة العشرين إفريقيا من حيث الصادرات وبالتالي يبقى تحسين واقع المؤسسات الصغيرة والمتوسطة وضمان أفاق واعدة لها مرهونة بإقامة بيئة نشاط ملائم وجذابة للإستثمارات الخاصة الوطنية والأجنبية، وتحضيره من مختلف الجوانب لمواجهة التحديات الجديدة، لذا وجب على الباحثين والمسيرين البحث عن طرق ونماذج تمكن المؤسسات من تقييم العادل والصحيح للأداء المالي، باعتباره الأكثر إنعكاسا للأداء الكلي لذا تمحورت إشكالتنا في: ماهي المتغيرات المسؤولة عن تحديد الأداء المالي للمؤسسات الصغيرة والمتوسطة باختلاف قطاع النشاط؟

I. الإطار النظري للأداء المالي:

1.1 مفهوم الأداء المالي:

يعتبر موضوع الأداء أحد المواضيع التي لم تلق الإتيافاق بين الباحثين فهو ينتمي إلى عائلة المصطلحات متعددة المعاني، فأصل كلمة الأداء ينحدر من اللغة اللاتينية **PERFORMER**¹ التي تعني المنح وإعطاء، بعدها اشتقت اللغة انجليزية منها مصطلح **Performance** والتي أعطتها معناها الخاص بها والذي تعني به إنجاز، تأدية أو إتمام شيء ما: عمل، نشاط، تنفيذ مهمة... الخ.

وقد يستخدم للتعبير عن مدى بلوغ الأهداف أو عن مدى الاقتصاد في استخدام الموارد، كما نجده في أحيان كثيرة يُعبر عن إنجاز مهام. كما يقصد بالأداء: " قدرة المؤسسة على تحقيق الأهداف المرجوة مع تخفيض الموارد المستخدمة لتحقيق تلك الأهداف"².

أما **Miller et Bromily** فقدما تعريفا للأداء يتوافق مع أهداف المنظمات ومؤسسات الأعمال حيث عرفا الأداء على أنه: "انعكاس لكيفية استخدام المؤسسة للموارد المالية والبشرية، واستغلالها بكفاءة وفعالية بصورة تجعلها قادرة على تحقيق أهدافها."³ وما يُلاحظ في هذا التعريف أنه حصر الأداء في كلمتين هما الفعالية والكفاءة. فكثير من الباحثين من أضفى الطابع الإستراتيجي على مفهوم الأداء ببعديه الكفاءة والفعالية، مما أعطى للأداء مفهوم الشامل.

أما تعريف الذي قدم من طرف **Pierre Beescos و Carla Mendoza** فيلخص مفهوم

¹Abdelatif Khemakhen, la dynamique du contrôle de gestion, Dunod,2ed, Paris,1976, p311

² A,Burland. J, Eglan, Dictionnaire de gestion , Edition Foucher , Paris ,1995 ,p32.

الشيخ الداوي ، تحليل الأسس النظرية لمفهوم الأداء، مقالة مقدمة في مجلة الباحث، جامعة قاصدي مرباح ورقلة، عدد 07 /2009، ص 218³.

الأداء في البعدين التاليين هما⁴:

1- الأداء في المنظمة هو كل فقط ما يساهم في تحسين الثنائية: قيمة – تكلفة، فليس من الضرورة حسب رأيهما أن نسمي الأداء ما يساهم في تخفيض التكلفة أو زيادة القيمة لوحدها؛

2- الأداء في المنظمة كل فقط ما يساهم في تحقيق وبلوغ الأهداف الإستراتيجية للمؤسسة والتي نعني بها الأهداف ذات المدى المتوسط و الطويل.

ما يستخلص من التعاريف السابقة أنها حاولت الربط بين الموارد و النتائج والأهداف المحققة غير أنه أهملت في طياتها نسبة الانجاز، والتي تعتبر من الأمور الهامة في مثل هذه الحالات. كما أن الأداء يستند إلى مفهوم القيمة، التكلفة والإستراتيجية في المؤسسة، حيث تتمثل القيمة في الحكم يتبناه السوق، أما التكلفة نحصل عليها من الموارد المستهلكة، والأهداف الإستراتيجية تتمثل في الرهانات التي اختارتها المؤسسة للعمل على بلوغها.

و باعتبار أن الأداء المالي هو أحد أنواع الأداء، تعددت المفاهيم المقدمة للأداء المالي كذلك، كون أن كل باحث ينظر إلى مفهوم الأداء المالي حسب زاوية التي ينظر إليها، ونتيجة لذلك قُدمت العديد من التعاريف منها أن الأداء المالي هو " تقديم حكم ذو قيمة حول إدارة الموارد الطبيعية والمادية والمالية متحدة، ومدى قدرة إدارة المؤسسة على إشباع منافع ورغبات أطرافها المختلفة"⁵

و يُعرفه كذلك E.Scosp على أنه: " الفرق بين القيمة المقدمة للسوق ومجموع القيم المستهلكة والمتمثلة في تكاليف مختلف الأنشطة."⁶

أما السعيد فرحات جمعة فيرى أن الأداء المالي هو: " مدى مساهمة الأنشطة في خلق القيمة أو الفعالية في استخدام الموارد المالية المتاحة من خلال بلوغ الأهداف المالية بأقل التكاليف المالية."⁷

و أيضا يمكن أن يُعرف الأداء المالي من خلال العوامل التالية:⁸

- العوامل المؤثرة في المردودية المالية؛
- أثر السياسات المالية المتبناة من طرف المسير على مردودية الأموال الخاصة؛
- مدى مساهمة معدل نمو المؤسسة في إنجاح السياسة المالية من خلال تحقيق الفوائض المالية.

أما ميلتون فرديمان فيرى أن "الأداء المالي يتوقف على الإستغلال الأمثل لموارد المؤسسة وتحقيق أقصى عائد ممكن."⁹

⁴ P.Beescos, C Mendoza, Le management de performance, éd Comptables Malesherbes, Paris, 1994, p219.

⁵ عبد الغني دادن، قياس وتقييم الأداء المالي في المؤسسة الاقتصادية. نحو إرساء نموذج للإنذار المبكر باستعمال المحاكاة المالية، أطروحة دكتوراه، جامعة الجزائر، 2007، ص38.

⁶ E.Scosp, Dialogue autour de la performance en entreprise, Edition HARMATTAN, Paris, 1999, p18.

⁷ السعيد فرحات جمعة، الأداء المالي لمنظمات الأعمال، دار المريخ للنشر، رياض، 2000، ص 38.

⁸ Lorrino Philipe, Comptes et récits de la performance, Edition d'organisation, Paris, 1996, p 48.

و نتيجة لذلك فإن معظم الباحثين يرون أن الأداء المالي لا يكون فعالا إلا من خلال تشخيص الصحة المالية للمؤسسة، وذلك من خلال الوقوف على نقاط القوة والضعف في المؤسسة، ومدى قدرتها على إنشاء القيمة من خلال الإعتماد على الميزانيات، جدول حسابات النتائج، النتائج، الجداول الملحقة،... الخ، مع الأخذ بعين الاعتبار الظروف الاقتصادية و المالية المحيطة بالمؤسسة.

2.1 مؤشرات الأداء المالي:

يتوقف الأداء المالي للمؤسسة الاقتصادية على قدرتها على إنشاء القيمة تبعا لأهداف النظرية المالية الحديثة، وهذا الأخير لا يتحقق إلا من خلال مؤشرات يمكنها تقييم الأداء المالي، ولا تكون هذه النسب ذات مدلولية في التحليل إلا إذا تم مقارنتها بنسب ذاتها على مدار عدة سنوات سابقة، للتعرف على التطور في هذه النسب وإتجاهات هذا التطور، أو مقارنة هذه النسب بالنسب المرجعية (المعيارية) لتحديد درجة الانحراف أو المقارنة بالنسبة لنفس المؤسسات التي تنتمي لنفس القطاع، وعموما تقسم النسب المالية حسب مصدر معلوماتها إلى ثلاثة مجاميع رئيسية هي:¹⁰

- 1- النسب المالية الخاصة بتحليل حسابات النتائج؛
- 2- النسب المالية الخاصة بتحليل المركز المالي؛
- 3- النسب المالية المشتركة.

وتشمل كل مجموعة من النسب في طياتها نسب أخرى لكل منها غرض محدد، ونتيجة لوجود كم هائل من النسب المالية قام الباحثين بتقسيم هذه النسب تبعا للمظاهر التي تُتخذ في نشاط المؤسسة أي النسب التي تُعبر عن بُعد محدد من أبعاد المؤسسة (الربحية – السيولة – التمويل، ... الخ)، إلى (نسب السيولة – نسب النشاط – نسب التشغيل – نسب المديونية – نسب الربحية – نسب السوق).

وتعتبر مؤشرات ومعايير السابقة مؤشرات تقليدية لتقييم الأداء، أما المؤشرات الحديثة لتقييم الأداء المالي فقد رأى بعض الباحثين أنه تركز في الغالب على المؤشرات التالية:

1. القيمة الاقتصادية المضافة : Economique Value Added

يعتبر هذا المؤشر من المؤشرات الحديثة المستعملة في قياس أداء المؤسسات الاقتصادية خاصة المدرجة منها في البورصة، وتستعمل لقياس الأداء الداخلي في المؤسسة، وتعتمد هذه الطريقة على مفهوم تكلفة رأس المال عوض تكلفة الداخلية الممثلة في مختلف المصاريف المالية الداخلية للمؤسسة المتولدة من إستغلال أصولها، وهي تقيس المردودية الاقتصادية للأصول من خلال ربط النتائج بالأموال المستثمرة، وتعرف كذلك على أنها الفرق

⁹ منير إبراهيم هندي، الأوراق المالية و التمويل، منشأة المعارف، الإسكندرية، 2000، ص 26-27.

¹⁰ وليد ناجي الجبالي، التحليل المالي، الأكاديمية العربية في الدانمارك، 2007، ص 120.

بين العائد المحقق خلال الدورة والعائد المنتظر أخذاً في الحسبان الخطر المصاحب له، وهي تعتبر أحد المقاييس المستعملة لمعرفة مدى قدرة المؤسسة على إنشاء القيمة وتعطى بالعلاقة التالية:11

القيمة الاقتصادية المضافة = (معدل العائد على رأس المال المستثمر - معدل تكلفة رأس المال) * رأس المال المستثمر

أو القيمة الاقتصادية المضافة = صافي الأرباح الناتجة من عمليات التشغيل بعد الضريبة - (تكلفة رأس المال * رأس المال المستثمر)

و يحسب هذا المؤشر لكل سنة.

2. القيمة السوقية المضافة : Market Value Added

تتمثل هذه القيمة في الفرق بين القيمة الاقتصادية للمؤسسة والقيمة الإجمالية للأموال المستثمرة، من خلال ربط الوحدات توافق بين القيمة المؤسسة في البورصة والقيمة المحاسبية لها، حيث تحسب لمجموعة من السنوات، وهي تمثل السلسلة التاريخية لمجموع القيم الحالية للقيمة الاقتصادية المضافة وتعطى بالعلاقة التالية:12

حيث أن : MVA: القيمة السوقية المضافة.

EVA: القيمة الاقتصادية المضافة للفترة t.

K: التكلفة الوسطية المرجحة لرأس المال في الفترة t.

3. عائد التدفقات النقدية من الاستثمار:

يعتبر هذا النموذج، واحداً من بين النماذج المقترحة من قبل جماعة إستشارة بوسطن BCG الأميركية المتخصصة في مجال الإستشارة في التسيير، ويتمثل في المعدل الذي يساوي بين قيمة الأصل و قيمة التدفقات النقدية المنتظرة منه، أو ما يسمى بمعدل العائد الداخلي، حيث كلما كانت هذا الأخيرة أكبر من تكلفة رأس المال كلما كانت المؤسسة قادرة على إنشاء القيمة ومن ثم زيادة ثروة المساهمين.

4. الربح المتبقي:

11 عبد الغني دادن، مرجع سابق، ص 52.

12 دادن عبد الغني، مرجع سابق، ص 52.

ظهر هذا المؤشر نتيجة لانتقادات الموجهة لعائد على الإستثمار، والممثلة في معدل الفائدة الداخلي (تكلفة رأس المال) من خلال إعطائه لرقم مطلق وليس لنسبة مئوية، و يقيس الربح المتبقي نتيجة المؤسسة ما من خلال الفرق بين المبيعات و تكاليفها متضمنة للمصاريف المالية الداخلية المرتبطة بأصولها.

II. الدراسة الميدانية:

1. تقديم مجتمع الدراسة ووصف العينة المختارة والمتغيرات المستخدمة:

من أجل القيام بهذه الدراسة أعتدنا في دراستنا على عينة مكونة من 33 مؤسسة صغيرة ومتوسطة جزائرية، حيث تم تشكيل سلسلة من البيانات المستخرجة من القوائم المالية للمؤسسات موضوع الدراسة، لنحصل في الأخير على 121 مشاهدة (ميزانية) ممتدة خلال الفترة 2006-2011. و قد توزعت هذه المؤسسات بين مختلف قطاعات النشاط كمايلي:

جدول رقم: 01 يبين توضيح و تصنيف المجموعات

القطاع	الرمز	الرقم المعطى في التصنيف
الخدمات	SER	1
الصناعة	IND	2
التجارة	COM	3
الزراعة	AGR	4
البناء و الأشغال العمومية	TBB	5

المصدر: من إعداد الباحث

أما فيما يتعلق بمتغيرات الدراسة، فقد أعتدنا على 27 نسبة مالية نعتقد أنها مفسرة للأداء المالي للمؤسسات الإقتصادية والجدول الذي يلخص النسب المعتمدة في التحليل نجدها في الملحق رقم 01.

ولتحقيق الأهداف المرجوة من الدراسة، تم الإستعانة بأحد البرامج الإحصائية المستخدمة في العلوم الإنسانية والاجتماعية وهو برنامج SPSS نسخة 20.

سنقوم في هذا الجزء بتقدير دوال التمييز الأداء المالي للمؤسسات الصغيرة والمتوسطة، باستخدام طريقة التحليل العاملي التمييزي (AFD).

ولتقدير هذه الدوال سنقوم باستخدام الطريقة سابقة الذكر، معتقدين بأنها الأنسب لهذا النوع من التحليل وذلك إنطلاقاً من كون هذه الطريقة تفرق بين المجتمعات الإحصائية موضوع الدراسة، وكذا تجزئة هذه المجموعات إلى مجموعات جزئية تكفي للتصنيف بين المجتمعات مع تدنئة تكاليف التصنيف الخاطئ.

2. تقدير الأداء المالي للمؤسسات الصغيرة و المتوسطة:

تعتمد هذه الطريقة على تصنيف المشاهدات في إحدى المجموعات الخمسة سابقة الذكر، وإستخراج وتقدير دوال التمييز بين المجموعات سنقوم بالإعتماد على مجموعة من الإختبارات الأولية باستخدام طرق إحصائية، وبالإستعانة ببرنامج SPSS نسخة 20، لنحصل في الأخير على دوال التمييز التي يمكن من خلالها تقدير الأداء المالي لعينة من المؤسسات انطلاقاً من مجموعة من الخصائص التي تتميز بها كل مؤسسة.

1.2- إختبار Box لتساوي مصفوفات التباين: يستعمل هذا الإختبار لتبيان ما إذا كانت هناك فروق إحصائية دالة في مصفوفة التباين المشتركة، وذلك إنطلاقاً من قيمة اللوغارتم المحدد، فكلما ارتفعت هذه القيمة كلما دل ذلك على الإختلاف الموجود في مصفوفة التباين، ومن ثم وجود فروق إحصائية دالة بين مجموعات موضوع الدراسة، أما العمود Rang فيشير إلى عدد المتغيرات المنبئة في الدالة.

إستناداً إلى النتائج الواردة في الجدول أدناه، وبالنظر إلى عمود Rang، نلاحظ وجود ثمانية متغيرات منبئة فقط من بين 27 متغيرة مقترحة للدراسة، في حين إرتفاع قيمة اللوغارتم يشير إلى وجود فروق إحصائية دالة بين مجموعات الدراسة، ذلك أن الدوال التمييز الحاصلة سوف تحافظ على قوتها الإحصائية لأنها لا تأخذ بعين الإعتبار البيانات ضعيفة البعد، وهو ما يشير إلى إمكانية تمييز الأداء المالي للمؤسسات محل الدراسة.

جدول رقم: 02 يبين جدول إختبار تساوي مصفوفات التباين

Log Determinants		
V2	Rank	Log Determinant
Ser	8	-10.970-
Ind	8	-9.551-

Com	8	-6.653-
Agr	8	-18.901-
Tbb	8	-16.873-
Pooled within-groups	8	-0.861-
Test Results		
	Box's M	1359.211
	Approx	7.955
	df1	144
	df2	20031.583
	Sig.	0.000

المصدر: من إعداد الباحث اعتماداً على مخرجات برنامج Spss نسخة 20.

نلاحظ من خلال الجدول أعلاه، أن مستوى الدلالة المرفق بالإحصاءة Box's M أقل من 0.005، وهو ما يشير إلى دلالة هذه الإحصاءة، معنى ذلك أنه يمكن إيجاد قاعدة إحصائية للتمييز بين مجموعات الدراسة، حيث يشير إختلاف مصفوفات التباين إلى إمكانية إختلاف الأداء المالي للمؤسسات الصغيرة و المتوسطة حسب إختلاف طبيعة نشاطها.

2.2 إستخراج المتغيرات المميزة:

بعد أن قمنا بالتعرف في الإختبار السابق على عدد المتغيرات المنبئة و البالغ عددها ثمانية متغيرات، سنحاول التعرف على طبيعة ونوعية هذه المتغيرات، ومن أجل ذلك سنقوم باستخدام أسلوب التدرج Stepwise Statistique وهو أحد الأساليب المستعملة لقياس قدرة المتغيرات على التمييز بعد إستخراجها و التعرف عليها، وذلك إنطلاقاً من أقل قيمة لإحصاءة Wilks' Lambda، أو أكبر قيمة لإحصاءة فيشر و الجدول التالي يبين نتائج أسلوب التدرج.

جدول رقم: 03 يبين إحصائيات أسلوب التدرج

المتغيرة المدرجة و المستتاة									
Step	Entered	Wilks' Lambda							
		Statistic	df1	df2	df3	Exact F			
						Statistic	df1	df2	Sig.
1	R21	0.756	1	4	116.000	9.382	4	116.000	0.000
2	R6	0.584	2	4	116.000	8.883	8	230.000	0.000

3	R24	0.488	3	4	116.000	7.846	12	301.907	0.000
4	R22	0.378	4	4	116.000	8.097	16	345.858	0.000
5	R18	0.341	5	4	116.000	7.125	20	372.412	0.000
6	R26	0.309	6	4	116.000	6.486	24	388.443	0.000
7	R20	0.278	7	4	116.000	6.054	28	398.033	0.000
8	R25	0.243	8	4	116.000	5.898	32	403.567	0.000
. Maximum number of steps is 54. Maximum significance of F to enter is 0.05. Minimum significance of F to remove is 0.10.									

المصدر: من إعداد الباحث اعتماداً على مخرجات برنامج Spss نسخة 20.

إعتماداً على النتائج الواردة في الجدول أعلاه، نلاحظ أن هناك 54 خطوة قام البرنامج باستخدامها لإستخراج هذه المتغيرات الثمانية وهي مرتبة حسب قدرتها على التمييز كمايلي:

- R21 والممثلة لرقم الأعمال إلى إجمالي الأصول، والتي لديها قدرة كبيرة على التمييز حيث بلغت قيمة فيشر فيها 9.382، وتعد هذه الأخيرة دالة بناءً على مستوى الدلالة المرفق بها وهو 0.000.

- R6 والممثلة للمردودية الإقتصادية الصافية، والتي لديها قدرة كبيرة على التمييز حيث بلغت قيمة فيشر فيها 8.883، وتعد هذه الأخيرة دالة بناءً على مستوى الدلالة المرفق بها وهو 0.000.

- R24 والممثلة لإجمالي الديون إلى إجمالي الأصول، والتي لديها قدرة كبيرة على التمييز حيث بلغت قيمة فيشر فيها 7.846، وتعد هذه الأخيرة دالة بناءً على مستوى الدلالة المرفق بها وهو 0.000.

- R22 والممثلة للإستثمارات الصافية إلى إجمالي الأصول، والتي لديها قدرة كبيرة على التمييز حيث بلغت قيمة فيشر فيها 8.097، وتعد هذه الأخيرة دالة بناءً على مستوى الدلالة المرفق بها وهو 0.000.

- R18 والممثلة للمصاريف المالية إلى القيمة المضافة، والتي لديها قدرة كبيرة على التمييز حيث بلغت قيمة فيشر فيها 7.125، وتعد هذه الأخيرة دالة بناءً على مستوى الدلالة المرفق بها وهو 0.000.

- R26 والممثلة لنتيجة الصافية إلى مجموع الأصول الصافية، والتي لديها قدرة كبيرة على التمييز حيث بلغت قيمة فيشر فيها 6.486، وتعد هذه الأخيرة دالة بناء على مستوى الدلالة المرفق بها وهو 0.000.

- R20 والممثلة للأصول المتداولة إلى الخصوم المتداولة، والتي لديها قدرة كبيرة على التمييز حيث بلغت قيمة فيشر فيها 6.054، وتعد هذه الأخيرة دالة بناء على مستوى الدلالة المرفق بها وهو 0.000.

- R25 والممثلة لاصافي الأصول الثابتة إلى ديون طويلة الأجل، والتي لديها قدرة كبيرة على التمييز حيث بلغت قيمة فيشر فيها 5.898، وتعد هذه الأخيرة دالة بناء على مستوى الدلالة المرفق بها وهو 0.000.

أما باقي المتغيرات فقد تم استبعادها من النموذج لخروج مستويات دلالة إحصاءتها F عن مجال القبول. وبلغت الدلالة الإحصائية F exact قيمة 0.000 وهي أقل من 0.05 مما يدل على القدرة العالية لهذه المتغيرات مجتمعة على التمييز. ولإظهار ترتيب دخول المتغيرات الثمانية في النموذج فهي موجودة في الملحق رقم 02.

3.2. إستخراج دوال التمييز بين المجموعات:

تبين النتائج الواردة في الجدول أدناه عدد الدوال التمييز، القيم الذاتية، نسبة التباين، ونسبة الارتباط القانوني، وبما أنه لدينا خمسة مجموعات للتصنيف، فانه سوف تنتج لدينا أربعة دوال للتمييز على إعتبار أن عدد دوال التمييز المستخرجة تكون بعدد المجموعات مطروحا منها الواحد، وللحكم على قدرة هذه الدالة على التمييز، لابد من إختبارها إحصائيا. ومن بين الإختبارات نجد إختبار Wilks وفق المعامل لانداء، حيث نلاحظ أن الدالة الأولى تقابلها قيمة ذاتية 0.929 بنسبة ارتباط قانوني 0.694 وبتشتت قدره 51.3%، أما الدالة الثانية تقابلها قيمة ذاتية 0.412 بنسبة ارتباط قانوني 0.540 وبتشتت قدره 22.8%، أما بالنسبة للدالة الثالثة تقابلها قيمة ذاتية 0.348 بنسبة ارتباط قانوني 0.508 وبتشتت قدره 19.2%، وأخيرا الدالة الرابعة تقابلها قيمة ذاتية 0.121 بنسبة ارتباط قانوني 0.329 وبتشتت قدره 6.7%، حيث تعكس نسبة ارتباط القانوني لهذه الدوال قوة الارتباط المتغيرات الثمانية المدرجة في التحليل بهذه الدوال، بينما تشير القيم الذاتية المقابلة لها إلى مقدار التشتت ذات المتغيرات حول المحاور العاملة الممثلة بهذه الدوال.

الجدول رقم: 04 يبين القيم الذاتية للدوال التمييز

Eigenvalues				
Function	Eigenvalue	% of Variance	Cumulative %	Canonical Corrélation

1	0.929 ^a	51.3	51.3	0.694
2	0.412 ^a	22.8	74.1	0.540
3	0.348 ^a	19.2	93.3	0.508
4	0.121 ^a	6.7	100.0	0.329

a. First 4 canonical discriminant functions were used in the analysis

المصدر: من إعداد الباحث اعتماداً على مخرجات برنامج Spss نسخة 20.

4.2- إختبار دوال التمييز المستخرجة:

يستعمل هذا الإختبار من أجل معرفة جودة التمييز للدالة، وذلك من خلال إستخدام إحصائية Wilks' Lambda لقياس مقدر التباين غير المفسر، أما إختبار Chi-square فيدل على جودة التمييز للدالة وهذا ما يوضحه الجدول التالي:

الجدول رقم 05 يبين إختبار دوال التمييز

Wilks' Lambda				
Test of Function(s)	Wilks' Lambda	Chi-square	df	Sig.
1 through 4	0.243	160.590	32	0.000
2 through 4	0.469	86.035	21	0.000
3 through 4	0.662	46.885	12	0.000
4	0.892	13.011	5	0.023

المصدر: من إعداد الباحث اعتماداً على مخرجات برنامج Spss نسخة 20.

تبين نتائج الجدول أعلاه، نلاحظ أن أدنى قيمة Wilks' Lambda وصلت إلى قيمة 0.243 بالنسبة للدالة التمييزية الأولى و بقيمة ل Chi-square 160.590، و بمستوى دلالة 0.000 وهو ما يشير إلى القدرة التمييزية لمجموعة الدوال، أما الدالة التمييزية الثانية فقد وصلت قيمة Wilks' Lambda إلى قيمة 0.469 و بقيمة ل Chi-square بلغت 86.035 و بمستوى دلالة 0.000 ، أما الدالة التمييزية الثالثة فقد وصلت قيمة Wilks' Lambda إلى قيمة 0.662 و بقيمة ل Chi-square بلغت 46.885 و بمستوى دلالة 0.000 ، أما الدالة التمييزية الرابعة فقد وصلت قيمة Wilks' Lambda إلى قيمة 0.892 و بقيمة ل Chi-square بلغت 13.011 و بمستوى دلالة 0.023 ويشير المجموع الى القدرة التمييزية لهذه الدوال حيث كان لها الأثر الكبير في التمييز بين المجموعات حسب خصائص كل مجموعة ،حيث أن الاختلاف بين المجموعات و التي تعكسه متغيرات التصنيف المقترح لا يرجع للصدفة وإنما على أساس قيمة Chi-square حيث بلغت قيمتها 0.892.

5.2- الدالة التمييزية القانونية المعيارية:

إعتمادا على النتائج السابقة، يمكننا المقارنة بين تأثير المتغيرات الكمية على النموذج في صياغة دوال يمكن من خلالها تقدير الأداء المالي للمؤسسات محل الدراسة، وهذا إنطلاقا من مجموعة من الخصائص فهي تبين الأهمية النسبية للمتغيرات المستقلة في عملية تقدير المتغير التابع والجدول التالي يوضح معاملات دالة التمييز القانونية المعيارية كمايلي:

الجدول رقم:06 يبين معاملات دوال التمييز القانونية المعيارية

Function	Standardized Canonical Discriminant Function Coefficients			
	1	2	3	4
R6	0.847	0.208	-0.266-	0.148
R18	0.433	-0.329-	0.057	0.275
R20	0.120	-0.272-	1.358	0.662
R21	-0.664-	0.673	0.092	-0.068-
R22	0.529	0.690	0.282	0.369
R24	0.767	0.340	0.688	-0.614-
R25	0.217	0.194	-1.185-	-0.222-
R26	-0.097-	-0.076-	-0.756-	0.339

المصدر: من إعداد الباحث اعتمادا على مخرجات برنامج Spss نسخة 20

انطلاقا من هذا الجدول، يمكننا كتابة دوال التمييزية القانونية المعيارية كما يلي:

$$F1= 0.847R6 + 0.433R18 + 0.120R20 - 0.664R21 + 0.529R22 + 0.767R24 + 0.217R25 - 0.097R26$$

$$F2= 0.208R6 - 0.329R18 - 0.272R20 + 0.673R21 + 0.690R22 + 0.340R24 + 0.194R25 - 0.076R26$$

$$F3= -0.266R6 + 0.057R18 + 1.358R20 + 0.092R21 + 0.282R22 + 0.688R24 - 1.185R25 - 0.756R26$$

$$F4= 0.148R6 + 0.275R18 + 0.662R20 - 0.068R21 + 0.369R22 - 0.614R24 - 0.222R25 + 0.339R26$$

حيث تفيد هذه الدوال في عملية التقدير انطلاقا من مجموعة من الخصائص التي لديها القدرة على التمييز والممثلة في رقم الأعمال إلى إجمالي الأصول، المردودية الإقتصادية الصافية، إجمالي الديون إلى إجمالي الأصول، الإستثمارات الصافية إلى إجمالي الأصول، المصاريف المالية إلى قيمة الصافية، نتيجة الصافية إلى مجموع الأصول الصافية، الأصول المتداولة إلى الخصوم المتداولة،

وفي الأخير تأتي صافي الأصول الثابتة إلى الديون طويلة الأجل، لمجموعة من المؤسسات الصغيرة والمتوسطة حسب قطاع النشاط باستخدام الدالة الواردة أنفا.

6.2 إحدائيات مركز ثقل المجموعات:

إعتمادا على النتائج الواردة في الجدول أدناه، نلاحظ أن كل المجموعات الخمسة تتمركز في نقطة معينة تدعى بمركز ثقل المجموعة، وهذا ما يوضحه الجدول التالي:

الجدول رقم: 07 يبين مركز ثقل المجموعات

Functions at Group Centroids				
V2	Function			
	1	2	3	4
Ser	1.565	0.726	0.189	-0.257-
Ind	0.145	-0.237-	-1.162-	0.073
Com	0.461	-0.580-	0.492	0.463
Agr	-1.341-	1.032	0.095	0.269
Tbb	-0.710-	-0.448-	0.255	-0.420-
Unstandardized canonical discriminant functions evaluated at group means				

المصدر: من إعداد الباحث اعتمادا على مخرجات برنامج Spss نسخة 20

إنطلاقا من عدد المجموعات المقترحة و البالغ عددها خمسة، يكون لكل مجموعة مركز ثقل كما هو ظاهر في الجدول أعلاه، حيث تعبر هذه القيم عن دوال تمركز المجموعات، وتقع هذه القيم في اتجاهات مختلفة مثنى مثنى، وتحدد المسافة بين كل قيمتين بمجموعهما.

7.2 المصفوفة الهيكلية:

تبين المصفوفة الهيكلية معاملات إرتباط المتغيرات المنبئة بدالة التمييز، إنطلاقا من هذه المصفوفة يمكننا أن نسمي دوال التمييز بناء على نسب الإرتباط القانوني و الجدول الموالي يبين المصفوفة الهيكلية.

الجدول رقم:08 يبين المصفوفة الهيكلية

Structure Matrix									
	Function					Function			
	1	2	3	4		1	2	3	4
R6	0.443*	0.274	-0.340-	-0.001-	R26	0.170	0.107	-0.363*	0.012
R7 ^b	0.437*	0.312	-0.271-	-0.019-	R23 ^b	0.001	0.034	0.242*	-0.182-
R13 ^b	0.138*	-0.010-	-0.113-	-0.102-	R3 ^b	0.035	0.090	0.236*	-0.111-
R16 ^b	0.064*	-0.018-	-0.016-	-0.004-	R27 ^b	0.038	0.082	0.231*	-0.105-
R17 ^b	-0.058*	-0.024-	-0.013-	0.021	R12 ^b	-0.001-	0.026	0.163*	-0.080-
R21	-0.327-	0.737*	-0.030-	0.003	R4 ^b	-0.006-	0.079	0.142*	0.117-
R15 ^b	-0.279-	0.352*	0.006	-0.110-	R24	0.383	0.123	0.148	-0.708*
R5 ^b	0.228	0.315*	-0.040-	-0.199-	R22	0.084	0.505	0.185	0.572*
R14 ^b	-0.034-	-0.132*	0.085	0.001	R20	0.055	-0.210-	0.202	0.560*
R9 ^b	-0.034-	-0.132*	0.085	0.001	R25	0.079	-0.127-	-0.173-	0.370*
R19 ^b	-0.034-	-0.132*	0.085	0.001	R18	0.144	-0.097-	0.080	0.225*
R8 ^b	-0.028-	-0.126*	0.071	-0.014-	R1 ^b	0.094	0.058	0.057	-0.132*
R11 ^b	-0.017-	-0.124*	0.056	-0.049-	R2 ^b	0.089	0.091	0.108	-0.115*
R10 ^b	-0.027-	-0.122*	0.069	-0.016-					

Pooled within-groups correlations between discriminating variables and standardized canonical discriminant functions.
Variables ordered by absolute size of correlation within function.
*. Largest absolute correlation between each variable and any discriminant function.

المصدر: من إعداد الباحث اعتماداً على مخرجات برنامج Spss نسخة 20.

نلاحظ من خلال الجدول أن دالة التمييز الأولى إرتبطت بنسبة كبيرة بالمتغيرة R6 (المردودية الاقتصادية الصافية) بمعدل 44.3% وتأسيساً على التفسيرات الاقتصادية والمالية ونتائج التحليل يمكننا تسمية دالة التمييز المحصل عليها ب: مردودية المؤسسة.

- أما الدالة التمييزية الثانية فنجدها إرتبطت بالمتغيرة R21 (رقم الأعمال إلى إجمالي الأصول) بمعدل 73.7% وتأسيسا على التفسيرات الإقتصادية والمالية ونتائج التحليل يمكننا تسمية دالة التمييز المحصل عليها ب: **حجم المؤسسة**.
- أما فيما يتعلق بالدالة التمييزية الثالثة فهي ترتبط بالمتغيرة R26 (نتيجة الصافية إلى مجموع الأصول) بمعدل 36.3% وتأسيسا على التفسيرات الإقتصادية والمالية ونتائج التحليل يمكننا تسمية دالة التمييز المحصل عليها ب: **سياسة التمويل الذاتي**.
- أما فيما يتعلق بالدالة التمييزية الرابعة فهي ترتبط بنسبة كبيرة بالمتغيرة R22 بمعدل 57.2% ، وبالمتغيرة R20 بمعدل 56%، وبالمتغيرة R20 بمعدل 37% وأخيرا بالمتغيرة R18 بمعدل 22.5%، وتأسيسا على التفسيرات الإقتصادية والمالية ونتائج التحليل يمكننا تسمية دالة التمييز المحصل عليها ب: **سياسة الإستثمار في المؤسسة**.

8.2- إستخراج دوال التصنيف

بعد أن تمكننا في الإختبارات السابقة من إستخراج دوال التمييز القانونية والمعيارية، وكذا معاملات الموافقة لكل دالة، سنحاول إستخراج دوال التصنيف (دوال التمييز الخطية لفشير)، حيث تفيد هذه الدوال في إعادة تصنيف أفراد العينة في إحدى المجموعات الخمسة إعتادا على القيمة الأكبر بين المجموعات لتصنف فيها.

الجدول رقم: 09 معاملات دوال التمييز الخطية لفشير

	Classification Function Coefficients				
	V2				
	Ser	Ind	Com	Agr	Tbb
R6	8.154	5.340	4.810	1.658	1.890
R18	27.198	20.494	31.141	-1.576-	12.114
R20	0.011	-0.010-	0.027	0.009	0.012
R21	-0.205-	-0.090-	-0.335-	1.424	0.369
R22	15.876	9.091	11.280	11.184	7.552
R24	11.391	4.964	7.545	5.052	6.349
R25	0.007	0.017	-0.003-	0.001	-0.001-
R26	-6.560-	3.937	-4.831-	-2.591-	-4.962-
(Constant)	-12.292-	-5.957-	-6.922-	-7.145-	-4.444-
Fisher's linear discriminant functions					

المصدر: من إعداد الباحث اعتماداً على مخرجات برنامج Spss نسخة 20.

فحسب الجدول أعلاه تكون دوال التصنيف كمايلي:

الدالة الأولى: و تعني الأداء المالي للمؤسسات الصغيرة والمتوسطة التي تنتمي لنشاط الخدمات.

$$F1 = -12.292 + 8.154R6 + 27.198R18 + 0.011R20 - 0.205R21 + 15.876R22 + 11.391R24 + 0.007R25 - 6.650R26$$

الدالة الثانية: و تعني الأداء المالي للمؤسسات الصغيرة والمتوسطة التي تنتمي لنشاط الصناعي.

$$F2 = -5.957 + 5.340R6 + 20.494R18 - 0.010R20 - 0.090R21 + 9.091R22 + 4.964R24 + 0.017R25 + 3.937R26$$

الدالة الثالثة: و تعني الأداء المالي للمؤسسات الصغيرة والمتوسطة التي تنتمي لنشاط التجاري.

$$F3 = -6.922 + 4.810R6 + 31.141R18 + 0.027R20 - 0.335R21 + 11.280R22 + 7.545R24 - 0.003R25 - 4.831R26$$

الدالة الرابعة: و تعني الأداء المالي للمؤسسات الصغيرة والمتوسطة التي تنتمي لنشاط الفلاحي.

$$F4 = -7.145 + 1.658R6 - 1.576R18 + 0.009R20 + 1.424R21 + 11.184R22 + 5.052R24 + 0.001R25 - 2.591R26$$

الدالة الخامسة: و تعني الأداء المالي للمؤسسات الصغيرة والمتوسطة التي تنتمي لنشاط البناء والأشغال العمومية.

$$F5 = -4.444 + 1.890R6 + 12.114R18 + 0.012R20 + 0.369R21 + 7.552R22 + 6.349R24 - 0.001R25 - 4.962R26$$

9.2- نتائج التصنيف:

بعد أن قمنا باستخراج دوال التصنيف تبقى إشكالية توافق التصنيف الفعلي مع لتصنيف المقترح، ومن أجل ذلك نقوم بقياس جودة تنبؤ بعضوية المتغيرة إلى المجموعة باستخدام التحليل التمييزي، و إستناداً إلى النتائج الواردة في الجدول أدناه، و بالنظر إلى معاملات القطر الرئيسي وحساب عدد المفردات التي تم تصنيفها بشكل صحيح من خلال نتائج الجدول التالي:

جدول رقم 10 يبين نتائج التصنيف

Classification Results^a

		V2	Predicted Group Membership					Total
			Ser	Ind	Com	Agr	Tbb	
Original	Count	ser	10	1	7	0	3	21
		ind	3	12	3	2	3	23
		com	2	0	13	3	8	26
		agr	0	0	0	16	3	19
		tbb	1	0	3	0	28	32
	%	ser	47.6	4.8	33.3	0.0	14.3	100.0
		ind	13.0	52.2	13.0	8.7	13.0	100.0
		com	7.7	0.0	50.0	11.5	30.8	100.0
		agr	0.0	0.0	0.0	84.2	15.8	100.0
		tbb	3.1	0.0	9.4	0.0	87.5	100.0
a. 65.3% of original grouped cases correctly classified.								

المصدر: من إعداد الباحث اعتماداً على مخرجات برنامج Spss نسخة 20

إستناداً إلى المتغيرات المعتمدة في التحليل والتي نعتقد انها مفسرة للأداء المالي للمؤسسات الصغيرة و المتوسطة محل الدراسة، نجد أن جودة التصنيف الإجمالية بلغت 65.3%، وهي نسبة مقبولة لإعتماد دوال التمييز المستخرجة كقاعدة إحصائية للتمييز بين الأداء المالي للمؤسسات، ويتبين من عناصر القطر الرئيسي أن الحالات

المصنفة تصنيفاً صحيحاً حيث أن:

- 47.6% من الميزانيات المجموعة الأولى و البالغ عددها 10 ميزانيات من أصل 21 ميزانية مصنفة بشكل جيد و الباقي أعيد تصنيفها في المجموعات الثانية، الثالثة والخامسة و يعود السبب أن بعض مفردات المجموعة الأولى تحمل بعض خصائص المجموعات الثانية، الثالثة و الخامسة بسبب قرب نشاط هذه المؤسسات و ترابطها فيما بينها.
- 52.5% من الميزانيات المجموعة الثانية و البالغ عددها 12 ميزانيات من أصل 23 ميزانية مصنفة بشكل جيد و الباقي أعيد تصنيفها في المجموعات الأولى، الثالثة الرابعة و الخامسة و يعود السبب أن بعض مفردات المجموعة الثانية تحمل بعض خصائص المجموعات الأولى، الثالثة و الرابعة و الخامسة بسبب قرب نشاط هذه المؤسسات و ترابطها فيما بينها.
- 50% من الميزانيات المجموعة الثالثة و البالغ عددها 13 ميزانيات من أصل 26 ميزانية مصنفة بشكل جيد و الباقي أعيد تصنيفها في المجموعات الأولى، الرابعة و الخامسة و يعود

السبب أن بعض مفردات المجموعة الثالثة تحمل بعض خصائص المجموعات الأولى، الرابعة و الخامسة بسبب قرب نشاط هذه المؤسسات وتربطها فيما بينها.

- 84.2% من الميزانيات المجموعة الأولى و البالغ عددها 16 ميزانيات من أصل 19 ميزانية مصنفة بشكل جيد و الباقي أعيد تصنيفها في المجموعات الخامسة و يعود السبب أن بعض مفردات المجموعة الرابعة تحمل بعض خصائص المجموعات الخامسة بسبب قرب نشاط هذه المؤسسات وتربطها فيما بينها.

- 87.5% من الميزانيات المجموعة الخامسة و البالغ عددها 28 ميزانيات من أصل 32 ميزانية مصنفة بشكل جيد و الباقي أعيد تصنيفها في المجموعات الأولى و الثالثة و يعود السبب أن بعض مفردات المجموعة الخامسة تحمل بعض خصائص المجموعات الأولى و الثالثة بسبب قرب نشاط هذه المؤسسات وتربطها فيما بينها.

الخلاصة والاستنتاجات:

حاولنا من خلال هذه الدراسة تقييم الأداء المالي للمؤسسات الصغيرة والمتوسطة في الجزائر خلال الفترة الممتدة ما بين 2006-2011، حيث إستندت هذه الدراسة على 27 متغيرة مالية تم حسابها إنطلاقا من البيانات المحاسبية والمالية، وذلك باستخدام طريقة التحليل العاملي المميز. ومن خلال عملية التحليل و خطواته تبين أن تميز الأداء المالي للمؤسسات الصغيرة والمتوسطة من قطاع لآخر يعود بالدرجة الأولى إلى مجموعة من العوامل وهي: مردودية المؤسسة، سياسة التمويل الذاتي، حجم المؤسسة، سياسة الإستثمار في المؤسسة، حيث يفيد تحليل هذه العناصر إلا أن مردودية المؤسسة تفسر قدرة الأصل الإقتصادي للمؤسسة على رفع مقدار ثروتها مقارنة بحجم الأدوات الصناعية و التجارية الضرورية لنشاط المؤسسة من جهة، ومن جهة أخرى سياسة التمويل الذاتي التي تعتبر كذلك محددًا للأداء المالي على إعتبار إرتفاعها يؤدي بوجود حرية أكبر للمؤسسة في إتخاذ قرار الإستثمار، أما حجم المؤسسة فيعتبر كذلك من العوامل المساعدة على النمو وعلى إعادة هيكلة نشاط المؤسسة ومن ثم جلب مصادر التمويلية للمؤسسة مما يحسن من الأداء المالي لهذه الأخيرة و يفرق بين المؤسسات من حيث الأداء المالي.

الملحق رقم 01: يوضح تسمية النسب المعتمدة في التحليل

المتغيرة	القياس	تسمية النسبة
R1	المردودية المالية	Rcp
R2	القدرة على التمويل الذاتي إلى الأموال الخاصة	CAF/CP
R3	نسبة الهيكل المالي	D/CP
R4	رقم الأعمال إلى الأموال الخاصة	CA/CP
R5	رقم الأعمال إلى الأصل الاقتصادي	CA/AE
R6	المردودية الاقتصادية الصافية	Rexp/AE
R7	المردودية الاقتصادية الإجمالية	EBE/AE
R8	الهامش الصافي للاستغلال	Rexp/CA
R9	الهامش الإجمالي للاستغلال	EBE/CA
R10	نتيجة الصافية إلى رقم الأعمال	Rnet/CA
R11	القيمة المضافة إلى رقم الأعمال	VA/CA
R12	الأصل الاقتصادي إلى الأموال الخاصة	AE/CP
R13	النتيجة الصافية إلى القيمة المضافة	Rnet/VA
R14	الفائض إجمالي للاستغلال إلى القيمة المضافة	EBE/VA
R15	رقم الأعمال إلى القيمة المضافة	CA/VA
R16	القدرة على التمويل الذاتي إلى القيمة المضافة	CAF/VA
R17	المصاريف المالية إلى الفائض الإجمالي للاستغلال	FF/EBE
R18	المصاريف المالية إلى القيمة المضافة	FF/VA
R19	الفائض الإجمالي للاستغلال إلى رقم الأعمال	EBE/CA
R20	الأصول المتداولة إلى الخصوم المتداولة	AC/PC
R21	رقم الأعمال إلى إجمالي الأصول	CA/TA
R22	الاستثمارات الصافية إلى إجمالي الأصول	I/TA
R23	ديون طويلة الأجل إلى الأموال الخاصة	DL/CP
R24	إجمالي الديون إلى إجمالي الأصول	DT/TA
R25	صافي الأصول الثابتة إلى ديون طويلة الأجل	IF/DL
R26	نتيجة الصافية إلى مجموع الأصول الصافية	Rnet/TA
R27	ديون الاستثمارات إلى الأموال الخاصة	DI/CP

الملحق رقم 02: يوضح إدراج المتغيرات في التحليل

Variables in the Analysis				
Step		Tolerance	Sig. of F to Remove	Wilks' Lambda
1	R21	1.000	0.000	
2	R21	0.950	0.000	0.798
	R6	0.950	0.000	0.756
3	R21	0.947	0.000	0.668
	R6	0.949	0.000	0.623
	R24	0.997	0.000	0.584
4	R21	0.921	0.000	0.516
	R6	0.877	0.000	0.515
	R24	0.839	0.000	0.493
	R22	0.787	0.000	0.488
5	R21	0.868	0.000	0.490
	R6	0.816	0.000	0.485
	R24	0.837	0.000	0.446
	R22	0.779	0.000	0.433
	R18	0.863	0.021	0.378
6	R21	0.866	0.000	0.443
	R6	0.814	0.000	0.436
	R24	0.635	0.000	0.415
	R22	0.763	0.000	0.394
	R18	0.852	0.020	0.342
	R26	0.736	0.023	0.341
7	R21	0.866	0.000	0.396
	R6	0.802	0.000	0.398
	R24	0.577	0.000	0.385

	R22	0.745	0.000	0.362
	R18	0.834	0.011	0.313
	R26	0.712	0.013	0.312
	R20	0.884	0.022	0.309
8	R21	0.859	0.000	0.346
	R6	0.799	0.000	0.348
	R24	0.577	0.000	0.336
	R22	0.739	0.000	0.315
	R18	0.823	0.014	0.272
	R26	0.704	0.008	0.275
	R20	0.302	0.000	0.291

الهوامش والإحالات

1. A,Burland. J, Eglan, Dictionnaire de gestion , Edition Foucher , Paris ,1995.
2. Abdelatif Khemakhen, la dynamique du contrôle de gestion, Dunod,2ed, Paris,1976.
3. الشيخ الداوي، تحليل الأسس النظرية لمفهوم الأداء، مقالة مقدمة في مجلة الباحث، جامعة قاصدي مرباح ورقلة، عدد 07 /2009.
4. P.Beescos, C Mendoza, Le management de performance, éd Comptables Malesherbes, Paris, 1994.
5. عبد الغني دادن، قياس وتقييم الأداء المالي في المؤسسة الاقتصادية. نحو إرساء نموذج للإنذار المبكر باستعمال المحاكاة المالية، أطروحة دكتوراه، جامعة الجزائر، 2007.
6. E.Scosp, Dialogue autour de la performance en entreprise ,Edition HARMATTAN, Paris,1999,p18.
7. Lorrino Philipe, Comptes et récits de la performance, Edition d'organisation, Paris, 1996.
8. السعيد فرحات جمعة، الأداء المالي لمنظمات الأعمال، دار المريخ للنشر، رياض، 2000.
9. منير إبراهيم هندي، الأوراق المالية و التمويل، منشأة المعارف، الإسكندرية، 2000.
10. وليد ناجي الجيلالي، التحليل المالي، الأكاديمية العربية في الدانمارك، 2007.

نحو إرساء إستراتيجية متكاملة لتنمية صادرات المؤسسات الصغيرة والمتوسطة الجزائرية

جمال خنشور¹ وحمزة العوادي²

- 1 كلية العلوم الاقتصادية والتجارية وعلوم التسيير - جامعة بسكرة -
- 2 كلية العلوم الاقتصادية والتجارية وعلوم التسيير جامعة - أم البواقي -

ملخص

لقد أضحى التصدير العشوائي الذي تعتمد عليه الكثير من المؤسسات الصغيرة و المتوسطة الجزائرية، غير مجد لإيجاد مكانة دائمة و حصة متنامية في الأسواق الدولية، فبلوغ هذا الهدف يتطلب عدة جهود تبدأ بدراسة الأسواق المختلفة ثم إعداد الاستراتيجيات التصديرية المناسبة و التي تتلاءم مع الأسواق المستهدفة، و كما هو معروف فإن لصادرات هذه المؤسسات أسواقا محدودة و لم تعرف أي تنوع ملموس نظرا لغياب استراتيجيات بعيدة المدى تعمل على تنمية الصادرات في هذا النوع من المؤسسات.

تأسيسا عما سبق، تأتي هذه الدراسة لتسليط الضوء على واقع التصدير في المؤسسات الصغيرة و المتوسطة الجزائرية من خلال التركيز على جملة من المؤشرات المعتمدة في هذا المجال، إضافة إلى البحث في طبيعة المعوقات التي تقف أمام عملية تنمية صادرات هذه المؤسسات وصولا إلى صياغة إستراتيجية ملائمة لتنمية الصادرات في تلك المؤسسات و التي من شأنها تحقيق نقلة نوعية لهذا القطاع و تعظيم المكاسب التي يمكن جنيها لعل في مقدمتها تنويع موارد و مداخل الاقتصاد الوطني.

الكلمات المفتاحية: المؤسسات الصغيرة و المتوسطة، معوقات التصدير، تنمية الصادرات، الإستراتيجية.

Abstract

Recently, export indiscriminate adopted by The Algerian SMEs, has become was not feasible to find a niche in the international markets, Reaching this goal requires several efforts to begin studying the different markets and preparation of export strategies appropriate and that fit with the target markets.

This study aims to highlight the important problems posed by the export of the Algerian SMEs and gives a proposing strategy taking in consideration the different characteristics of those enterprises and maximizes the gains of trends towards international market.

Key words: small and medium-sized enterprises, export barriers, export development, strategy.

مقدمة:

تعتبر المؤسسات الصغيرة و المتوسطة حجر الزاوية في عملية التنمية الاقتصادية و الاجتماعية للدول بالنظر لمرودها الإيجابي على الاقتصاد و دورها الرائد في توفير فرص عمل جديدة و تحقيق زيادة متنامية في حجم الاستثمار، و ما تحققة من تعظيم للقيمة المضافة و زيادة حجم المبيعات إذ يمتلك هذا النوع من المؤسسات القدرة على تغيير أو تعديل النشاط أو أسلوب العمل تساعدها على مسايرة التحولات السريعة، و هذا بدرجة أكبر من المؤسسات الكبيرة نظرا لما تتمتع به من ديناميكية و سرعة، من خلال ابتكار منتجات تستجيب للتطورات المستمرة الذي يفرضها النظام الاقتصادي الحديث، بجانب قدراتها الهائلة على اختراق الأسواق الدولية و المساهمة بشكل فاعل في تنمية الصادرات و توفير النقد الأجنبي و التخفيف من حدة العجز في ميزان المدفوعات، بل أنها ساهمت في تحقيق فائض في ميزان المدفوعات لدى الكثير من الدول خاصة النامية منها، لترسخ بذلك قناعة تامة لدى صانعي السياسات الاقتصادية و المختصين بشؤون المؤسسات الصغيرة و المتوسطة في هذه الدول بمحدودية التأثيرات الإيجابية للمؤسسات كبيرة الحجم في دفع الاقتصاديات بصورة مطردة خصوصا فيما يتعلق برفع المستوى التصديري للدول، غير أن الجزائر كدولة نامية لم تعي هذه الحقيقة و لم تركز في انطلاقتها الاقتصادية على وعاء الأفكار الذي تحمله مختلف التجارب الرائدة في هذا المجال، و اتجهت بسياسات غير مدروسة في ظل غياب أي استراتيجيات بعيدة المدى نحو اعتماد أسلوب المؤسسات الصغيرة و المتوسطة لملاءم فراغات التنمية باتخاذ إجراءات اعتبرت في نظر الباحثين ترقيعية لم تصل إلى حد التغيير في بنية الصادرات، فقد بقيت نسب التصدير في المؤسسات الصغيرة و المتوسطة الجزائرية تراوح مكانها و لم ترقى إلى المستوى المطلوب، و قد أدرك متخذو القرار في الدولة الجزائرية تلك الحقيقة بعد تجربة طويلة و بعد هدر الكثير من موارد الدولة و قدرات مؤسساتها، فعملت الدولة على تشجيع هذا النوع من المؤسسات قصد التوجه نحو التصدير، و رغم كل ما تتمتع به هذه المؤسسات من مزايا، إلا أنها مازالت تواجه العديد من المشاكل و الصعوبات التي تحول دون تواجدها في الأسواق الخارجية كارتفاع تكاليف الإنتاج، نقص مصادر التمويل، عدم الاستفادة من بعض الخدمات الاستشارية و الفرص التسويقية.

مشكلة البحث:

تتواجد المؤسسات الصغيرة و المتوسطة الجزائرية اليوم في محيط يفرض عليها جعل نشاطها دوليا، و يرجع ذلك لما يشهده العالم من ثورة تكنولوجية و اتصالية هائلة، و تكتلات إقليمية و تحرير واسع النطاق للاقتصاد و التجارة الدولية فضلا عن بروز متعاضم لدور المؤسسات الصغيرة و المتوسطة، فقد استطاعت الكثير من الدول المتقدمة الاستفادة من هذا النوع من المؤسسات من خلال توفير فرص حقيقية لنمائها و توسعها في الأسواق الدولية.

و بناء عليه فإن سبيل تنمية صادرات المؤسسات الصغيرة و المتوسطة الجزائرية في الأسواق الدولية مرهون بإيجاد إستراتيجية ملائمة ذات ركائز متكاملة بما يتوافق و متطلبات غزو الأسواق الدولية و في هذا المجال و نظرا لعدم وجود إستراتيجية بعينها أو استراتيجيات محددة يمكن اعتماد واحدة منها أو تفضيل إحداها على الأخرى، مما يجعلنا نطرح التساؤل الآتي:

ما هي أهم ركائز الإستراتيجية الملائمة و المتكاملة لتنمية صادرات المؤسسات الصغيرة و المتوسطة الجزائرية؟

فرضية البحث:

إن بلورة ركائز إستراتيجية ملائمة و متكاملة لتنمية صادرات المؤسسات الصغيرة و المتوسطة الجزائرية يكون بتوظيف المعطيات الاقتصادية و الاجتماعية من خلال التعرف على ما تتيحه و ما يمكن أن تقدمه القدرات المحلية في هذا المجال، و أيضا التعرف على ما تمنحه الأسواق الدولية التي يمكنها قبول المنتج الجزائري من فرص و اعادة و منافذ دخول أيسر إليها.

أهمية البحث:

يستلهم هذا البحث أهميته من خلال حداثة المشكلة المعالجة و المرتبطة بعملية تنمية صادرات المؤسسات الصغيرة و المتوسطة الجزائرية في ظل تزايد فرص الاندماج ضمن منظومة الاقتصاد العالمي، إذ تبرز ضرورة رسم معالم إستراتيجية واضحة يحدد فيها الدور المنوط بهذه المؤسسات بما يسمح بتعظيم مكاسب التوجه نحو الأسواق الدولية و تقليص التبعية المزمنة لقطاع المحروقات.

أهداف البحث :

يرمي البحث إلى تحقيق الأهداف التالية :

- الوقوف على واقع التصدير في المؤسسات الصغيرة و المتوسطة الجزائرية قصد الوقوف على درجة توجهها نحو التصدير؛
- البحث في طبيعة القيود التي تقف أمام تسريع و تيرة توجه المؤسسات الصغيرة و المتوسطة الجزائرية نحو الأسواق الدولية؛
- وضع أسس إستراتيجية ملائمة متعددة المستويات و المتطلبات من شأنها المساهمة في دفع صادرات المؤسسات الصغيرة و المتوسطة الجزائرية نحو الأسواق الدولية قصد تعظيم المكاسب التي يمكن جنيها لعل في مقدمتها تنويع الموارد.

الدراسات السابقة :

لقد نالت الدراسات السابقة قسطا وافرا فيما يتعلق بموضوع التصدير في المؤسسات الصغيرة و المتوسطة في جانبه النظري، غير أن الدراسات التي تتناول إشكالية تنمية صادرات المؤسسات الصغيرة و المتوسطة في الجزائر نجدها قليلة جدا بالرغم من الأهمية البالغة التي يكتسبها هذا الموضوع، و في هذا المجال يمكننا استعراض الدراسات الآتية:

- "جمعي عماري"، (2011)، إستراتيجية التصدير في المؤسسات الصغيرة و المتوسطة الجزائرية، الموضوع عبارة عن رسالة دكتوراه حاول الباحث من خلالها التعرف على وضعية المؤسسات الصغيرة و المتوسطة الجزائرية ومدى مساهمتها في التصدير خلال الفترة (2000-2007)، كما قدم جملة من المحاور تعد بمثابة ركائز إستراتيجية لترقية صادرات المؤسسات الصغيرة و المتوسطة الجزائرية على ضوء المتغيرات الدولية، و على رغم ما ميز هذه الدراسة إلى أن الرسالة قد تشعبت في كثير من الموضوعات الثانوية المرتبطة بخصوصية الاقتصاد الجزائري، الأمر الذي شتت جهود الباحث وجعله يحيد بعض الشيء على الإشكالية و الأهداف المرسومة للعمل.

- "عبد الله بن حمو"، (2010)، تدويل المؤسسات الصغيرة و المتوسطة، الموضوع عبارة عن رسالة ماجستير عالجت مشكلة تدويل المؤسسات الصغيرة و المتوسطة الجزائرية، حيث تم عرض الإطار المفاهيمي لتدويل المؤسسات الصغيرة و المتوسطة و المتطلبات

والاستراتيجيات المعتمدة في هذا المجال، أما في الجانب التطبيقي فقد تم إعداد دراسة ميدانية شملت مجموعة من المؤسسات الصغيرة والمتوسطة الجزائرية بهدف الوقوف على أهم أسباب إحجامها عن العمل على المستوى الدولي، وكما عرج الباحث على دراسة واقع عملية التدويل في المؤسسات الصغيرة والمتوسطة الفرنسية، ليتخذها كمعيار للمقارنة مع حالة الجزائر ولكنه أهمل إشكالية عدم تطابق معايير تعريف المؤسسات الصغيرة والمتوسطة بين دولتي الدراسة مما أضعف النتائج المتوصل إليها وانعكس سلبا على قوة الاقتراحات لأنه لم يراعي عامل تجانس دول الدراسة.

- "علي سيدي" و"مراد خطاب"، (2010)، بعنوان: **تنافسية المؤسسات الصغيرة والمتوسطة الجزائرية بين تهديدات وفرص التدويل: قراءة في بعض المقالات الأكاديمية والمعطيات العلمية**، حيث حاول الباحثان الإلمام قدر الإمكان بالمفاهيم النظرية المرتبطة بالموضوع من خلال ما طرح من دراسات أكاديمية، ثم تم تحليل التركيز الجغرافي لأبرز صادرات الجزائر خارج المحروقات قصد كشف فرص التصدير المتاحة أمام المؤسسات الصغيرة والمتوسطة الجزائرية و رسم خريطة المنتجات التي تلبى الاحتياجات الغير مشبعة في الأسواق الدولية، وذلك مع مراعاة عاملين أساسيين أولهما يكمن في التركيز الجغرافي و ثانيهما يرتبط بالمزايا التنافسية للمنتجات و ما يؤخذ على هذه الدراسة ربطها لإستراتيجية تدويل المؤسسات الصغيرة و المتوسطة مع دول التركيز الجغرافي فقط دون الأخذ بعين الاعتبار أهم معايير ترقية الصادرات المتمثلة أساسا في التقارب الجغرافي و ما يحمله في طياته من سهولة النفاذ إلى الأسواق العربية و الإفريقية الواعدة، كما افترضت الدراسة الثبات المطلق للمزايا النسبية للمنتجات وبقاء علاقات التبادل التجاري مع دول التركيز الجغرافي، لكن الحقيقة العملية تؤكد درجة التغير الدائم للعوامل السابقة.

منهج و تقسيمات البحث:

تماشيا مع طبيعة الموضوع، و قصد الإجابة على الإشكالية المطروحة، سيتم اعتماد المنهج التحليلي من خلال تحليل مؤشرات الصادرات خارج المحروقات، وكذا استشراف معالم السبل الكفيلة بتحقيق التوجه الفعلي و السليم نحو تنمية صادرات المؤسسات الصغيرة و المتوسطة الجزائرية، لذا سنركز في هذا البحث على ثلاثة محاور رئيسة بالدراسة و التحليل، حيث يتضمن الأول عرضا لأبرز مؤشرات التصدير في المؤسسات الصغيرة و المتوسطة الجزائرية، أما المحور الثاني من البحث فيحتوي على مختلف قيود التصدير في هذا النوع من المؤسسات، بينما خصص المحور الثالث لوضع معالم إستراتيجية ملائمة لتنمية صادرات المؤسسات الصغيرة و المتوسطة الجزائرية، و في الأخير تم تلخيص محتوى هذه الدراسة في الاستنتاجات العامة بالإضافة إلى تقديم التوصيات التي من شأنها تذليل الصعوبات التي تحول دون توجه المؤسسات الصغيرة و المتوسطة نحو التصدير.

أولا: المؤسسات الصغيرة و المتوسطة الجزائرية و التصدير خارج المحروقات

يختص هذا الجزء من البحث في عرض حجم الصادرات خارج المحروقات في الجزائر، وكذا التركيبة السلعية للصادرات إجمالا، ثم سيتم التعرف على درجة إسهام المؤسسات الصغيرة والمتوسطة الجزائرية في مجال التصدير. ويصب هذا المدخل ضمن إطار

تشخيص الواقع وإبراز درجة الترابط الوثيق الكامن بين الاقتصاد الجزائري وقطاع المحروقات.

1. واقع التصدير خارج المحروقات في الجزائر:

قبل تحليل مساهمة المؤسسات الصغيرة والمتوسطة في الصادرات الإجمالية للجزائر، من المهم إلقاء نظرة على واقع الصادرات خارج المحروقات قصد إعطاء فكرة على حجم الارتباط الوثيق بين الاقتصاد الجزائري مع قطاع المحروقات، ويمكن إبراز ذلك من قراءة بيانات الجدول رقم 01:

الجدول رقم (01): الصادرات الإجمالية للجزائر خلال الفترة (2008-2012)

الوحدة: مليون دج

2012	2011	2010	2009	2008	
5397638	5073543.4	4106624.6	3192819.1	4845030.5	الصادرات النفطية
169585	150293.4	113481.4	77408.4	124994.6	الصادرات خارج المحروقات
%2.96	%2.8	%2.6	%2.3	%2.5	نسبة ص خ م إلى الإجمالي

المصدر: *La Direction Technique Chargée de la Comptabilité Nationale, Evolution des échanges extérieurs de marchandises de 2001 à 2011*, ONS, Alger, Novembre 2012, p65.

- Centre Nationale de l'informatique et des statistique, *statistiques du commerce extérieur de l'Algérie (période : année 2012)*, <http://www.douane.gov.dz/>, p15.

و يلاحظ من الجدول رقم 01 أن الصادرات خارج المحروقات لم تتعد نسبة 3% طوال فترة الدراسة (2008-2012)، حيث تراوحت نسبتها ما بين 2.3% و 2.96%، ولقد مثلت سنة 2009 أدنى حصيلة لها، وقد أرجع المحللون هذا الانخفاض إلى الأزمة المالية العالمية التي أثرت بشكل أو بآخر على كل دول المعمورة بدرجات متفاوتة، ولعل أهم قنوات التأثير تكمن في انخفاض العوائد النفطية بالنسبة للدول المصدرة له نتيجة مرور اقتصاديات الدول المتقدمة بمرحلة من الركود والترقب والبحث عن السيولة، بهدف التخفيف من الآثار السلبية للأزمة المالية العالمية واحتوائها، بينما تم تسجيل أعلى نسبة للصادرات خارج المحروقات سنة 2012، ويعكس ذلك التعافي الذي بدأ يشهده الاقتصاد العالمي من الأزمة.

2. التنوع السلعي للصادرات الجزائرية خارج المحروقات:

يعبر هذا المؤشر على درجة اعتماد صادرات بلد معين على عدد محدود من السلع، حيث أن قدرة الدول على المحافظة على حصصها في الأسواق الدولية، تتوقف على عدد السلع المصدرة ومدى وجود طلب عالي عليها (وديع، 2005: 99)، ويعبر المؤشر عادة إما عن وجود تنوع كبير في صادرات الدولة، وهو ما يعكس ديناميكية الدولة المصدرة وقدرتها على المنافسة الدولية؛ وإما على وجود تركيز كبير لصادرات البلد في عدد قليل من السلع، وهو ما يعبر عن زيادة احتمالات منافسته من قبل مصدرين آخرين، و قلة قدرته على الاستجابة للتغيرات في الطلب العالمي إلا إذا كانت لهذه السلع خصائص محددة، كتمتع المصدر بقدرة احتكارية في الأسواق الدولية لتلك السلع (نوري، 2005: 274).

و بالإسقاط على حالة الجزائر و بالتحديد الصادرات خارج المحروقات نجد أنها تتكون حسب أهميتها النسبية من المنتجات نصف المصنعة، المواد الخام، المواد الغذائية، السلع الاستهلاكية (غير الغذائية)، المعدات الصناعية و المنتجات الفلاحية (جباري،

2014: 171). و الجدول التالي يوضح تطور نسب هذه السلع خلال الفترة الممتدة من سنة 2008 إلى غاية سنة 2012.

الجدول رقم (02): التركيبة السلعية للصادرات الجزائرية خارج المحروقات خلال الفترة (2008-2012)

الوحدة : مليون دج

2012		2011		2010		2009		2008		
%	القيمة	%	القيمة	%	القيمة	%	القيمة	%	القيمة	
14.32	24271	17.22	25880.9	20.62	23405.5	10.58	8193.1	6.13	7657.3	مواد غذائية
7.64	12950	7.80	11717.1	6.15	6977	15.89	12302.3	17.23	21542.3	مواد خام
75.9	128724	72.52	108993.9	69.23	78567.6	64.93	50258.7	71.45	89308.4	منتجات نصف مصنعة
0.04	73	0.02	25.7	0.05	58.8	0.03	19.5	0.05	67.7	منتجات فلاحية
1.37	2326	1.70	2561.1	1.97	2235.1	3.97	3075.4	3.47	4334.5	معدات صناعية
0.73	1241	0.74	1115.7	1.98	2237.4	4.6	3559.4	1.67	2084.4	سلع استهلاكية
100	169585	100	150293.4	100	113481.4	100	77408.4	100	124994.6	المجموع

المصدر: - La Direction Technique Chargée de la Comptabilité Nationale, *Op.cit*, p65.

- Centre Nationale de l'informatique et des statistique, *Op.cit*, p10.

عموما، تعد النسب المسجلة دليلا واضحا على الفشل الذريع للحكومات الجزائرية المتعاقبة في بلوغ الهدف الاستراتيجي المنشود، والمتمثل في جعل هيكل الصادرات متنوعا وفك ارتباطها الوثيق بقطاع المحروقات.

3. مساهمة المؤسسات الصغيرة و المتوسطة الجزائرية في الصادرات خارج المحروقات:

بالنظر إلى التحليل السابق والمتعلق بالتنوع السلعي للصادرات الجزائرية و مع الأخذ في الحسبان توزيع عدد المؤسسات الصغيرة والمتوسطة والتي يتركز جلها في قطاع الخدمات والأشغال العمومية مع ضعف كبير في قطاع الصناعة التحويلية و الزراعة (أنظر الشكل رقم 01)، و اللذان يشكلان تكلفة كبيرة في الواردات الجزائرية، تتولد قناعة بضالة توجه هذا النوع من المؤسسات نحو التصدير نتيجة لتركيزها في قطاعات لا تتيح لها تقديم إنتاج قابل للتصدير في الأسواق الدولية، إذ تشير الأرقام إلى مساهمة متواضعة للمؤسسات الصغيرة و المتوسطة في قطاع الصادرات؛ حيث لم تتعدى نسبة المساهمة 30% من إجمالي الصادرات خارج المحروقات سنة 2007 أي ما مقداره 1.7% من إجمالي الصادرات، و هي نسبة ضئيلة جدا خاصة إذا ما تم مقارنتها بدول نامية أخرى، فالفيتنام مثلا تساهم المؤسسات الصغيرة و المتوسطة في قطاع التصدير بـ 20%، علاوة على ذلك فإن عدد المؤسسات الصغيرة و المتوسطة الجزائرية المصدرة يقدر بنحو 500 مؤسسة سنة 2007 (عماري، 2011: 198) ، وتتوزع صادرات هذه المؤسسات على المنتجات نصف المصنعة، المواد الخام، التجهيزات الصناعية، السلع الغذائية، السلع الاستهلاكية و التجهيزات الفلاحية بنسب: 75%، 6.75%، 6.75%، 5.25%، 3.5%، 2.75% على التوالي.

الشكل رقم (01): تطور المؤسسات الصغيرة والمتوسطة الخاصة حسب القطاع للفترة 2006-2011

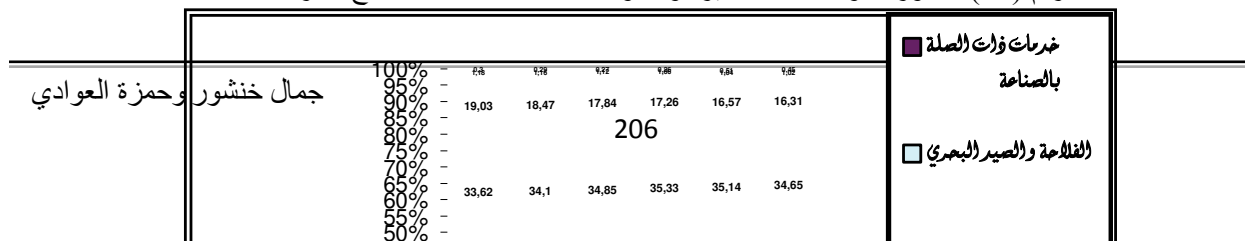

المصدر: من إعداد الباحثين باستخدام نشریات المعلومات الإحصائية لوزارة المؤسسات الصغيرة والمتوسطة، الموقع على الانترنت: www.pmeart-dz.org

وتجدر الإشارة أن الوضعية السابقة خلال سنة 2009 لم تتغير كثيرا ؛ حيث أن عدد المؤسسات الصغيرة والمتوسطة التي تعمل في مجال التصدير بلغ 489 مؤسسة أي ما يعادل حوالي 0,1% من إجمالي المؤسسات، وتقدر حصتها بـ 1,04 مليار دولار أي ما يمثل نسبة 2,5% من الصادرات (دوار، 2011: 105)، بالمقابل في فرنسا وصل عدد المؤسسات الصغيرة والمتوسطة المتوجهة نحو التصدير 110.650 مؤسسة خلال سنة 2011، أي ما يمثل 94% من العدد الإجمالي للمؤسسات المصدرة (*Ponceau et Stéphane Balan, 2012: 267*).

ثانيا: قيود التصدير في المؤسسات الصغيرة و المتوسطة الجزائرية:

تزخر الجزائر بإمكانيات هائلة تؤهلها لتبوء مكانة مرموقة ضمن دول المنطقة، و رغم فرص نجاح عملية التصدير في المؤسسات الصغيرة و المتوسطة الجزائرية، فإن هذه العملية تواجه عددا من القيود و التي غالبا ما تؤدي إلى الفشل في تحقيق الهدف المنشود، هذه القيود يمكن إجمالها في:

1. **القيود السياسية و القانونية:** تتمثل هذه القيود في الخسائر التي يمكن أن تلحق بالمنظمة في حال صدور قوانين و تشريعات جديدة تتعكس مع بعض أو كل أهداف المؤسسة، و نذكر من بين هذه القيود التأميم، المصادرة و التصفية للمشروعات، و القيود المفروضة على الملكية الأجنبية و التعامل في النقد الأجنبي و الشروط الموضوعية على استخدام المكون المحلي، و اتجاهات النقابات، و التعريف الجمركية و غيرها (*Lernoux et autres, 2012: 35*)؛

2. **قيود بيئة الاستثمار:** لقد فشلت الصادرات غير النفطية في التمتع بالأسواق الدولية، رغم الدعم الحكومي الكبير الذي وجه لها مثل: برنامج الإصلاحات الرامية إلى رفع القدرات التصديرية للمؤسسات الصغيرة والمتوسطة، تحسين بيئة الأعمال من خلال التوعية، التدريب و توجيه الشركات المصدرة أو المحتمل تدويل أنشطتها، فضلا على تنوع في برامج التأهيل.

بالإضافة لما سبق فقد صنف تقرير بيئة الأعمال "Doing Business" 2011 الصادر عن البنك الدولي الجزائر في المركز 148 من بين 184 دولة شملتها الدراسة، أي أقل من خمسة مراتب مقارنة بعام 2010. و في نفس التقرير احتلت الجزائر المرتبة 127

فيما يتعلق بالتجارة الخارجية؛ حيث سجلت خسارة بأربعة مراتب مقارنة بالعام السابق. أما بالنسبة للشركات الراغبة في التصدير فهي لا تزال تواجه بيروقراطية كبيرة، فيجب عليها ملء ثماني وثائق، والانتظار لمدة سبعة عشر يوماً، كما تبلغ تكلفة الحاوية الواحدة 1248 دولار، و علاوة على ذلك، فإن بيانات وكالة التجارة الخارجية (Algex) تبين أن المصدرين هم أقل عدداً، إذ لا يتجاوز عددهم 350 مصدر في عام 2010 بالمقابل بلغ عددهم 450 مصدر في 2008. و يمكن تفسير هذا الانخفاض الحاد في عدد المصدرين إلى ارتفاع معدل وفيات المؤسسات الصغيرة والمتوسطة الجزائرية، فحسب بيان المدير العام للوكالة الوطنية لتنمية المشاريع الصغيرة والمتوسطة فإن حوالي 30000 شركة تغلق أبوابها كل عام (Daoud, 2013: 13).

3. القيود التجارية: تتمثل مصادر القيود التجارية أساساً في نقص التموين بالمواد الأولية، المنتجات نصف المصنعة المستوردة و ارتفاع أسعارها؛ ضالة النسب المحققة في مجال التصدير و التي لا يمكن الاعتماد عليها في تمويل نشاطات المؤسسة بالعملة الصعبة؛ عدم امتلاك المؤسسات الصغيرة و المتوسطة الجزائرية المعلومات والبيانات الكافية عن الأسواق الدولية التي تمكنها من اتخاذ قرار الاستثمار على أسس اقتصادية رشيدة، مما يترتب عنه عدم إدراك صاحب المؤسسة للفرص المتاحة أو جدوى التوسع أو تنويع النشاط(فرحي، 2006: 742).

يضاف لما سبق انعدام الخبرة لدى المؤسسات المصدرة و التي تحول دون تموقعها في الأسواق الأجنبية لمدة أطول، علاوة على ارتفاع تكاليف النقل الدولي و عجز خدمات دعم التصدير المخصصة لذلك، و الذي يترتب عنه ارتفاع التكاليف التسويقية و بالتالي انخفاض هامش الربح الممكن تحقيقه من عملية التصدير؛ عدم انتظام برامج الرحلات، نقص الخطوط الموجهة للتصدير و عدم تخصيص بعض أرصفة الموانئ للعمليات التصديرية فقط؛ غياب الهياكل التي تتكفل بوظيفة التصدير داخل المؤسسات و انعدام قنوات التوزيع ذات الطابع الخصوصي و خدمات ما بعد البيع، فالصادرات لا يمكن تحقيقها دون وضع مصلحة لخدمات ما بعد البيع ناهيك عن غياب الإبداع و الابتكار بسبب ضعف ميزانية البحث و التطوير.

4. القيود الثقافية: و هي القيود الناجمة عن التباين و الاختلاف في أذواق المستهلكين و التباين الثقافي و المعرفة بين السوق المحلي و الأجنبي، و التي تؤثر على تدفق المعلومات و صنع القرار في المعاملات الدولية (بن حمو، 2010: 174-175).

5. القيود المرتبطة بالمنافسة: و التي تتمثل أساساً في المنافسة غير المتكافئة في بعض الأسواق على غرار السوق الأوربية بين الشركات المتواجدة بالسوق المستهدف و المؤسسات الصغيرة و المتوسطة الجزائرية، إذ يمتلك الطرف الأول الكفاءة العالية، الإنتاجية المرتفعة و القدرة التنافسية، التكنولوجية، الإدارية و التسويقية الكبيرة، بينما يعاني الطرف الثاني من محدودية الإمكانيات على كافة المزايا التي يتمتع بها الطرف الأول، بالإضافة إلى مشكل التكيف الهيكلي لنظم الإنتاج و التسويق في المدى القصير مع السوق الأجنبي خصوصاً في ظل غياب الدراسات اللازمة عن الأسواق الخارجية و عدم وجود نظام للمعلومات التسويقية و التصديرية، قصر النظر الاستراتيجي لدى المؤسسات الجزائرية، فهي إذن لا تأخذ بعين الاعتبار في تقسيماتها بناء إستراتيجية للتصدير منذ

البداية، و لكنها تكتفي بالبحث عن أسواق دولية في إطار التظاهرات الاقتصادية فقط (يراق و عبيلة، 2006: 131) ، هذا فضلا عن عدم توافق المنتجات الوطنية الموجهة للتصدير مع المعايير العالمية من حيث الجودة ؛ الأمر الذي يجعل نتائج المنافسة محسومة لصالح الطرف القوي، و في هذا السياق يتوقع الخبراء بأن المؤسسات الصغيرة و المتوسطة الجزائرية بوضعها الحالي الغير مؤهل للمنافسة و احتلال مكانة في الأسواق الدولية في حالة توجيهها نحو التصدير سوف تشهد تنديا تدريجيا في الإنتاج و العائد، ناهيك عن احتمالات انسحابها من الأسواق الدولية و المحلية بالأخص في ظل الانضمام المرتقب للمنظمة العالمية للتجارة، الأمر الذي قد يترتب عليه إما الخروج من السوق أو التحول إلى أنشطة أخرى.

و يجدر بالذكر في الأخير أن حدة تأثير هذه القيود تختلف باختلاف درجة التعمق في خدمة السوق و بمعنى آخر درجة التصدير، فالدخول التدريجي للسوق الأجنبي عن طريق الاستثمار غير المباشر يواجه مخاطر أقل كثيرا من الدخول عن طريق الاستثمار المباشر، و حتى على مستوى الاستثمار الأجنبي المباشر فإن دخول أسواق عن طريق الاستثمار المشترك يكون أقل تعرضا للأخطار و القيود السياسية و الثقافية و المنافسة مقارنة بالدخول عن طريق التملك الكامل للمشروع، كما تواجه الشركات التي تدخل السوق الأجنبي لأول مرة الكثير من القيود، فضلا عن القيود المرتبطة بالمنافسة فإنها تواجه مخاطر سياسية و قانونية (القيود المفروضة على الاستثمار و الإجراءات و القوانين التي تفرضها حكومات الدول المضيفة) (أبو قحف، 2001: 82).

ثالثا: معالم الإستراتيجية المقترحة لتنمية صادرات المؤسسات الصغيرة و المتوسطة الجزائرية

سنحاول من خلال هذا المحور رسم إطار عام لمعالم إستراتيجية ملائمة لتنمية صادرات المؤسسات الصغيرة و المتوسطة الجزائرية، و ذلك بالتركيز على مجموعة من المعالم و التي تمت صياغتها بناء على ما تناولته بعض الدراسات الأكاديمية ذات الصلة الوثيقة بالموضوع و هذا على النحو التالي:

1. العمل على تحسين مناخ الاستثمار للمؤسسات الصغيرة و المتوسطة:

حيث تحتاج المؤسسات الصغيرة و المتوسطة إلى دعم حكومي على مستوى الإطار التنظيمي من خلال بناء سياسات و منظومة مؤسسية تناسب خصوصيتها و مثال ذلك: إزالة العوائق التنظيمية و القانونية التي تقيد قدرة المؤسسات على التصدير، و تحسين الأنشطة التي سوف تزيد من حصيلة صادرات تلك المؤسسات، بالإضافة إلى الإعفاءات الضريبية، تقديم التسهيلات الائتمانية التي تسمح بتغطية الفجوة بين الموارد المتاحة و الموارد اللازمة لهذه العملية و حوافز التصدير، بالإضافة إلى توفير البنية الأساسية للنقل و الاتصالات، و هذا من أجل خلق البيئة المواتية لنمو هذه المؤسسات، حتى تساهم بصفة معتبرة في رفع الكفاءة الإنتاجية لتنمية القدرات التصديرية في الأسواق التصديرية بشكل مستديم (جباري، 2014: 72).

و على الرغم من الجهود المبذولة من طرف الحكومة الجزائرية الرامية إلى تحسين مناخ الاستثمار و بيئة الأعمال، إلا أنها لا تزال تعاني من بيئة غير مؤهلة تأهيلا كافيا، و حتى يتم تحسين مناخ الاستثمار للمؤسسات الصغيرة و المتوسطة في الجزائر فإنه ينبغي توافر جملة من المتطلبات، أهمها: تأهيل المورد البشري، التخفيف من حدة الاقتصاد غير

الرسمي و توفير البنية التحتية و تطوير الهياكل القاعدية المرتبطة بحركات و تدفق السلع و الخدمات و المعلومات و الأشخاص كشبكة الطرق الكبرى، المياه، الكهرباء، المواصلات السلوكية و اللاسلوكية، وسائل الاتصالات، المواقع الصناعية وغيرها (مفتاح، 2008: 125).

2. التوجه نحو الأسواق الواعدة: فكما هو معروف فإن للمؤسسات الصغيرة و المتوسطة الجزائرية أسواقا محدودة ولم تعرف أي تنوع ملموس، لذا فإن بناء الإستراتيجية يجب أن يحدد الأسواق التي يمكن لهذه المؤسسات النفاذ إليها، و في ظل تغير موازين القوى في الأسواق الدولية لصالح أسواق الاقتصاديات الناشئة على حساب الشركات المتعددة الجنسيات إثر انشغال الدول المتقدمة بمعالجة أسباب الأزمة المالية العالمية الراهنة و أزمة الديون السيادية، و التي أثرت سلبا على العديد من الدول بنسب متفاوتة و أدت إلى ركود الاقتصاد العالمي و انخفاض المنافسة على بعض المنتجات الدولية، فإن هذا الوضع يفتح آفاقا واسعة أمام تنمية صادرات المؤسسات الصغيرة و المتوسطة الجزائرية في ظل ما تشهده هذه المرحلة من نماء غير مسبوق لاحتياطات الصرف نتيجة لارتفاع أسعار المحروقات، ناهيك عن طبيعة الاقتصاد الجزائري و درجة اندماجه في الاقتصاد الدولي التي تجعله نسبيا أقل تضررا من الأزمة مقارنة بالاقتصاديات الأخرى، إذ أن العلاقات الاقتصادية المالية على المستوى الداخلي لا تزال بدائية، إضافة إلى غياب سوق مالي فعال محرك للأنشطة الاقتصادية (عماري، 2009: 7).

عموما، و بإلقاء نظرة على التركيز الجغرافي للصادرات الجزائرية خارج المحروقات خلال سنتي 2011 و 2012، كما هو موضح في الجدول الآتي:

الجدول رقم (03): التوزيع الجغرافي للصادرات الجزائرية خارج المحروقات خلال سنتي 2011 و 2012

2012		2011		
النسبة (%)	القيمة (مليون دولار)	النسبة (%)	القيمة (مليون دولار)	
54.24	40.127	50.77	37.307	الاتحاد الأوروبي
30.18	22.325	32.74	24.059	دول منظمة التعاون الاقتصادي
0.05	36	0.14	102	دول أوربية أخرى
4.85	3.586	5.81	4.270	دول أمريكا الجنوبية
6.36	4.704	7.03	5.168	دول آسيوية
1.44	1.069	1.10	810	دول المشرق العربي
2.80	2.075	2.16	1586	دول المغرب العربي
0.08	59	0.20	146	دول إفريقيا

المصدر: Centre Nationale de l'informatique et des statistique (2013), p16.

يتبين أن غالبية الصادرات الجزائرية خارج المحروقات تتجه نحو دول الاتحاد الأوروبي كمحصلة لإبرام اتفاقية الشراكة الأورو متوسطية حيث احتلت المرتبة الأولى سنة 2012 بنسبة 54.24% مرتفعة بنسبة 6% عن سنة 2011، ثم تأتي بعد ذلك دول منظمة التعاون الاقتصادي بنسبة 30.18%، و بالمقابل نجد ضعفا في التوجه نحو الأسواق العربية و الإفريقية حيث لا تتعدى نسبة الصادرات الموجهة إلى هذه الأسواق في مجموعها 4%.

لذلك نعتقد أن التوجه نحو الأسواق العربية و الإفريقية يمثل السبيل الممكن لتنمية صادرات المؤسسات الصغيرة و المتوسطة، و هذا بالنظر لعدة اعتبارات أهمها كون دول المغرب العربي تعتبر من الدول المفتوحة على العالم الخارجي، خاصة مع موقعها الجغرافي المناسب للنفاذ إلى السوق الأوربية الواسعة و المفتوحة بتعداد يصل إلى 380 مليون مستهلك

و بمتوسط دخل فردي يضاهاي 20 ألف دولار سنويا هذا من جهة (سمينة، 2011: 156) ، ناهيك عن تقاربها الجغرافي مع الجزائر و الذي يمكن من تحقيق وفورات في تكاليف عملية التصدير، مما يزيد من تنافسية السلع المصدرة، هذا فضلا عن التقارب الثقافي الذي يسمح بتميط منتجاتها بدل تعديلها أو تكييفها مع المتطلبات و الاحتياجات المختلفة لكل سوق، كما أن السوق الإفريقية تعد سوقا واعدة لصادرات المؤسسات الصغيرة و المتوسطة الجزائرية و يمكن دخولها بشكل أيسر من أية سوق أخرى، إذ أن هذه الأسواق تتميز بالحجم الكبير من الزبائن المرتقبين، حيث يتوقع بها ما لا يقل عن 800 مليون مستهلك، كما تتوافر على حوافز جمركية و التي تتبناها الكثير من تكتلات الدول الإفريقية (عمار، 2011: 216).

3. استغلال المزايا النسبية للمنتجات: و هذا من خلال استغلال المزايا النسبية التي تتمتع بها منتجات المؤسسات الصغيرة و المتوسطة الجزائرية، و التي قد تتحول إلى مزايا تنافسية، و المتمثلة في وجود وفرة في الموارد و المواد الأولية حيث يمكن تصنيع تلك المواد الأولية و زيادة القيمة المضافة منها في بعض مجالات الإنتاج حيث تمتلك هذه المؤسسات بعض المزايا النسبية على المستوى العالمي في إنتاج بعض السلع المطلوبة دوليا كالتمر، الفوسفات، المطاط، الاسمنت الأبيض، الأمونياك على سبيل المثال و التي لم ترقى بعد في درجة تصديرها إلى المستوى المطلوب و الذي يعكس الإمكانيات الحقيقية للاقتصاد، إضافة إلى بعض المنتجات التي لا زالت حبيسة السوق المحلي رغم امتلاكها جل مقومات النجاح في احتلال مكانة بالأسواق الدولية و مثال ذلك الفلين، الجلود المعالجة، الزيتون، العجائن، المنتجات البحرية و المنتجات الحرفية التقليدية (جباري، 2013: 110).

4. تفعيل برامج تأهيل المؤسسات الصغيرة و المتوسطة:

في إطار تفعيل اتفاقية الشراكة الأوروبية الجزائرية و العمل على إنجاحها تم طرح مجموعة من البرامج الخاصة بتأهيل المؤسسات الصغيرة و المتوسطة الجزائرية لضمان استمرارية منظومة هذا النوع من المؤسسات و محافظتها على مكانتها في السوق الوطنية و إكسابها سمعة جيدة من أجل تكييفها مع متطلبات اقتصاد السوق و ضمان حصة في السوق الدولية، و ذلك من خلال رفع قدرتها التنافسية (فرحي و صالح، 2006: 748) ، و من بين أهم هذه البرامج نذكر: برنامج اللجنة الأوروبية "ميدا"، البرنامج الجزائري الفرنسي لتأهيل المؤسسات الصغيرة و المتوسطة و البرنامج الوطني لتأهيل المؤسسات الصغيرة و المتوسطة، لكن و رغم ذلك فإن النتائج المسجلة في هذا السياق تعد ضعيفة نوعا ما إذا ما قورنت بعدد المؤسسات المبرمج تأهيلها و يرجع ذلك لبعض الشروط و العراقيل التي حالت دون ذلك، كالشروط الواجب توفرها في المؤسسات للاستفادة من منح و مساعدات برامج التأهيل، و آجال تكوين إيداع الملفات التي تبدو أنها طويلة، يضاف إلى ذلك طبيعة هذه البرامج و التي تعد اختيارية، و نظرا لعدم توفر دراسات جدوى حولها فذلك يحول دون انخراط أعداد كبيرة من المؤسسات، فضلا عن تحمل المؤسسات الراغبة جزء من تكاليف

عمليات التأهيل و هو أمر لا يحبذه أصحاب المؤسسات و القائمين عليها، بالإضافة إلى نقص الخبراء و المختصين في تسيير مثل هذه البرامج، و هذا ما أدى إلى ضعف و تشتت نتائج برامج التأهيل (بوشريط، 2010: 153). لذلك ينبغي على القائمين ببرامج التأهيل في الجزائر العمل على تجاوز النقاط السالفة الذكر، و التركيز في توجيه الاعتمادات المالية لهذه البرامج إلى عنصر التكوين و تحسين المستوى التكنولوجي المستخدم باعتبارهما متغيرين يتوقف عليهما توجه المؤسسات الصغيرة و المتوسطة نحو التصدير من عدمه(حميدي، 2008: 250).

5. إرساء معالم الذكاء الاقتصادي في المؤسسات الصغيرة و المتوسطة:

يعتبر الذكاء الاقتصادي أداة فعالة للحصول على المعلومات المتعلقة بالأسواق المحلية والدولية ؛ و يهتم الذكاء الاقتصادي بالبحث وإيجاد كافة المعلومات المتعلقة بجميع الأطراف المتواجدة في بيئة المؤسسة واستخدامها بطريقة ملائمة حتى يتم اتخاذ القرار والتأثير على المحيط وفقا لما يخدم تحقيق المؤسسة لأهدافها ، لاسيما في ظل اقتصاد المعرفة أين أصبحت المعلومة تشكل الفارق ، مما جعل موضوع الذكاء الاقتصادي يحتل الصدارة في الدراسات الاقتصادية لكونه عنصرا أساسيا في الحصول على المعلومات الصحيحة والدقيقة واتخاذ القرار في التوقيت المناسب، وكذا حماية المعلومات من تهديدات المنافسين (Patyron, 1998: 13).

ولقد استفادت الكثير من الدول المتقدمة أمثال: الولايات المتحدة الأمريكية، اليابان و فرنسا، من هذا النظام بالأخص في دعم المؤسسات الصغيرة والمتوسطة الراغبة في التوجه نحو التصدير، أما الجزائر فهي لا تزال في الخطوات الأولى لتطبيق هذا المفهوم، لذا تبرز ضرورة إجبار صناع القرار في الدولة بغرض تكثيف الجهود الرامية إلى تعزيز القدرة التنافسية والأمن للاقتصاد والمؤسسات، من خلال التحكم الجيد بالمعلومات الإستراتيجية وتأهيل وتدريب الموارد البشرية، بما يضمن تحكمها في تكنولوجيا المعلومات وخلق بيئة مواتية لتحقيق النقل السريع والسلس للمعرفة (KOUIDRI & CHETTIH 2012).

6. تركيز الدعم المالي على أنشطة البحث و التطوير:

يعد الابتكار مفتاح لنجاح ونمو المؤسسات الصغيرة والمتوسطة بشكل عام، إذ يساعدها على اكتساب مزايا تنافسية مستدامة لاسيما في ظل ما تفرضه المنافسة الشرسية على مستوى الأسواق الدولية، حيث يساهم في التقليل من تكلفة العمليات، و زيادة العوائد المالية و تحقيق ميزة تنافسية، و التي تنشأ بمجرد ابتكار طرق جديدة أكثر فعالية من المستعملة من قبل، حيث يكون بمقدورها تجسيد هذا الابتكار ميدانيا، و حالما تحصل المؤسسة على ميزة تنافسية، فإنها ستحقق مجموعة من المزايا أبرزها ولاء و رضا أكبر من طرف الزبائن عن المنتجات المقدمة، الأمر الذي يسمح بحصولها على حصة سوقية أكبر، و التي تنعكس آثارها على حجم الأرباح بالزيادة.

و لقد حققت المؤسسات الصغيرة و المتوسطة الفرنسية في هذا المجال نجاحا باهرا لقي إعجاب العديد من المختصين، حيث حافظت على تميزها بفضل الدور الفاعل الذي يؤديه الابتكار، فقد بلغت نسبة إنفاق المؤسسات الصغيرة والمتوسطة الفرنسية التي توظف أقل من 250 عامل على البحث والتطوير 21 % من المبلغ الإجمالي المقدر بـ: 5.63 مليار € سنة 2009، بالمقابل وصلت نسبة إنفاق المؤسسات التي يعمل بها أكثر من 1000 عامل نسبة 62% أي ما يعادل حوالي 16 مليار €، كما يلاحظ أن إجمالي نفقات البحث والتطوير الخاصة بالمؤسسات الصغيرة والمتوسطة تزايدت بنسبة 35% خلال الفترة الممتدة من 2005 إلى 2009، ولقد تضافرت العديد من العوامل لعل أبرزها الشراكات المثمرة التي عقدت بين وزارة البحث العلمي والقطاع الاقتصادي لهذا النوع من المؤسسات، فضلا على ما توفره أقطاب التنافسية من فرص حقيقية ترفع من التوجه نحو الاستثمار في أنشطة البحث والتطوير، كما أن الحكومة الفرنسية قدمت إعفاء ضريبي على قروض البحث والتطوير، وذلك بداية من عام 1983 في قانون المالية والمعدل بالقوانين الصادرة في عام 2004، 2008، 2011؛ حيث ترمي الحكومة من خلال اعتماد هذا النوع من الإعفاءات الضريبية إلى تحفيز وتنمية القدرة التنافسية للمؤسسات المبتكرة عن طريق السماح بتخفيض الضرائب بنسبة 30 % من الإنفاق على البحث والتطوير (: *CGPME et KPMG, 2012*).

7. إنشاء و دعم المجمعات التصديرية:

و الهدف من إنشاء هذه المجمعات هو التغلب على مشكلة ضعف كفاءة و إمكانيات المؤسسات الصغيرة و المتوسطة الحجم، من خلال الاستفادة من التكنولوجيا المتطورة و التسهيلات الائتمانية التي تمنح للمؤسسات المصدرة، بالإضافة إلى جعل الشركات الوطنية ذات قدرة و إمكانيات تنافسية في الأسواق الخارجية، و يتحقق ذلك إما عن طريق التعاقد من الباطن مع المؤسسات الكبيرة أي أنها تقوم بأداء جزء من النشاطات الداخلة في تركيبة المنتج النهائي الموجه إلى الأسواق الدولية، و تنطوي صفقات التعاقد من الباطن على اتفاقية بين و جدتين إنتاجيتين يقوم أحد الأطراف (مقاول الباطن) بإنتاج سلعة، أو توريد أو تصدير قطع الغيار، أو المكونات الأساسية الخاصة بسلعة معينة للطرف الآخر (الأصيل)، و يقوم هذا الأخير باستخدامها لإنتاج السلعة بصورتها النهائية، و بعلامته التجارية. و إما عن طريق التحالف بتشابكها بشكل إيجابي مع مؤسسات أخرى من نفس النوع (عماري، 2011، 155).

8. الاهتمام بإدارة الجودة الشاملة في المؤسسات الصغيرة والمتوسطة:

يعد القرن الحادي والعشرون قرن الجودة طبقاً لما أكده رائدها الأمريكي جوزيف جوران، إذ تشير الدراسات الإحصائية إلى أن المستهلك أصبح أكثر وعياً واهتماماً بالجودة، فقد ارتفعت نسبة الباحثين عن الجودة من 30-40% إلى 80-90% (*Hixon & Lovelace, 1992: 06*).

إن ضرورة اهتمام المؤسسات الصغيرة والمتوسطة الجزائرية بالجودة الشاملة تنبع من حاجتها الماسة إلى اكتساب مزايا تنافسية مستدامة في منتجاتها ، بما يضمن سهولة نفاذها إلى الأسواق الدولية. و تشير الكثير من الدراسات الأكاديمية التي أنجزت في هذا المجال على أن مؤسسات الدول النامية تجد صعوبة كبيرة في الدخول للأسواق الأجنبية، نظرا للعديد من الأسباب والتي على رأسها انخفاض جودة المنتجات المصدرة، بمعنى أنها لا تستجيب إلى أدنى المواصفات الدولية. وعليه أصبح من اللازم على المؤسسات الراغبة في التصدير التكيف والابتكار بشكل مستمر حتى تتمكن من تصدير منتجاتها في الأسواق الدولية، ولن يتحقق ذلك دون الاعتماد على مبادئ إدارة الجودة الشاملة.

الخاتمة:

تأسيسا عما سبق، مكنتنا هذه الدراسة من التوصل إلى عدة نتائج أهمها، أن صادرات المؤسسات الصغيرة و المتوسطة الجزائرية تشكو ضعفا كبيرا، و هذا راجع إلى غياب استراتيجيات بعيدة المدى فضلا عن كون جميع الإجراءات المتخذة من طرف الدولة ترقيعية، و رغم ذلك فإن هذا النوع من المؤسسات يملك فرصا أفضل للتوسع و التوغل في الأسواق الدولية يتعين استغلالها بشكل أمثل، كما أن هذا التوجه يضع أمامها جملة من الصعوبات، يتعين مواجهتها و التغلب عليها و هو ما يستوجب منها تعزيز قدرتها التنافسية. و في الختام نود أن نشير إلى أن الإستراتيجية المقترحة لتنمية الصادرات في المؤسسات الصغيرة و المتوسطة الجزائرية ليست مجرد مخطط لتنمية هذا النوع من الصادرات، بل تمثل إستراتيجية للتغيير في بنية الاقتصاد الجزائري من اقتصاد ريعي معتمد على عائدات النفط إلى اقتصاد متنوع في موارده و مداخله، و يجدر الذكر هنا أن هذه الإستراتيجية من شأنها إعطاء نتائج ايجابية، إذا ما كان هناك التزام حقيقي من طرف جميع الأطراف الفاعلة فيها بمحاورها و متطلباتها، و في هذا الإطار يتوجب على المؤسسات الصغيرة و المتوسطة الجزائرية الاهتمام بجودة منتجاتها و مواصفاتها كي تمنحها ميزة تنافسية هامة تجعل فرصتها في تلقي طلبات من الأسواق الدولية عالية جدا، هذا فضلا عن بذل أقصى طاقاتها البحثية و العلمية ليكتسب إنتاجها و خدماتها مزيدا من المزايا التنافسية التي تسهل عملية اختراق الأسواق الدولية و كسب رضا المستهلكين و العملاء، و دون ذلك ستبقى صادراتها تراوح مكانها و تزداد بذلك وضعيتها تعقيدا بل و مستقبلها أكثر غموضا.

و قصد تحقيق التوجه الفعلي نحو تنمية صادرات المؤسسات الصغيرة و المتوسطة الجزائرية فإنه ينبغي العمل على:

- إيجاد تنسيق محكم بين مسيري المؤسسات الصغيرة و المتوسطة و الوزارة الوصية لتأهيل هذا القطاع و وضع خطة تنموية تعمل على التحكم الجيد في مجموعة مقومات المنافسة العالمية المتمثلة في الإدارة، التكنولوجيا و جودة المنتجات؛

- توطيد العلاقة بين المؤسسات الصغيرة و المتوسطة و مراكز البحث التطبيقي لاستقطاب الأفكار و الإبداعات التكنولوجية و إيجاد الحلول التي تناسب مشاكلها بالأخص التسويقية منها؛
- غرس ثقافة التسويق الدولي لدى مسيري المؤسسات باعتبارها ابرز العوامل المؤثرة في توجه المؤسسة نحو التصدير، من خلال إقامة الدورات التدريبية و لما لا وضع جوائز تشجيعية لأوائل المؤسسات الصغيرة و المتوسطة التي تعمل وفق هذه الفلسفة؛
- توفير بنك معلومات متطور في خدمة المؤسسات الصغيرة و المتوسطة الراغبة في التصدير يكون بمثابة قاعدة معطيات تزود هذه المؤسسات بالفرص المتاحة من خلال التنقيب عن فرص التصدير مع تركيز الجهود على جودة و نوعية المعلومات عن الأسواق الأجنبية، فالعبرة ليست بحجم المعلومات و غزارتها، و إنما بمدى موافقة و ملاءمة المعلومة للمسوق، من حيث مضمونها و توقيت بلوغها؛
- لا بد من وجود إرادة سياسية لتسريع عملية تأهيل المؤسسات الصغيرة و المتوسطة لجعلها قادرة على المنافسة، و من الضروري أن تتبع هذه المجهودات من إستراتيجية واضحة المعالم و مبنية على منهج واضح و موجهة بأهداف قابلة للقياس على الصعيدين المحلي و الدولي؛
- الاستعمال المكثف للانترنت و التقنيات الحديثة للإعلام و الاتصال لتمكين المؤسسة من التفوق، خاصة في مجال التسويق الإلكتروني؛
- الاهتمام أكثر بجوانب الملكية الفكرية و التسمية التجارية للمنتوج، و كذا معايير الجودة المطلوبة دولياً؛
- إرساء معالم تطبيق إستراتيجية الذكاء الاقتصادي بهدف تقديم الدعم المعلوماتي للمؤسسات الصغيرة المتوسطة الجزائرية، وتوفير الحماية اللازمة للمنتوج الوطني وإسناده في الأسواق الدولية ؛
- دعم برامج التوحيد القياسي و إصدار شهادات بالالتزام بالمعايير حتى تصبح المؤسسات الصغيرة و المتوسطة ذات مصداقية و موثوقية، و قبول واسع لدى شرائح مختلفة من المستهلكين.

قائمة المراجع:

المراجع باللغة العربية:

- ابتسام بوشريط، "آلية تمويل برامج تأهيل المؤسسات الاقتصادية الجزائرية: دراسة تحليلية لنتائج برامج تأهيل المؤسسات الجزائرية"، رسالة ماجستير في العلوم الاقتصادية غير منشورة، جامعة الجزائر، كلية العلوم الاقتصادية و علوم التسيير، 2010/2009.

- إبراهيم دوار، "آليات تدويل المؤسسات الصغيرة والمتوسطة خلال الفترة 2001-2009"، مذكرة ماجستير، كلية العلوم الاقتصادية والتجارية وعلوم التسيير، جامعة الشلف، 2011.
- جمال بلخباط جميلة، "متطلبات تأهيل المؤسسات الصغيرة و المتوسطة الجزائرية في ظل التحولات الاقتصادية الراهنة"، الملتقى الدولي حول متطلبات تأهيل المؤسسات الصغيرة و المتوسطة في الدول العربية، جامعة الشلف، كلية العلوم الاقتصادية و التجارية و علوم التسيير، يومي 17 و 18 أبريل 2006.
- جمعي عماري، "إستراتيجية التصدير في المؤسسات الصغيرة و المتوسطة الجزائرية"، أطروحة دكتوراه علوم في العلوم الاقتصادية غير منشورة، كلية العلوم الاقتصادية و علوم التسيير، جامعة باتنة، 2010/2011.
- حسن الحاج و محمد عدنان وديع، "التنافسية تحدي الاقتصاديات العربية"، إصدارات عامة، التنمية الاقتصادية و التطور التكنولوجي و النمو، المعهد العربي للتخطيط، الكويت، 2005.
- حسين رحيم، "المؤسسة الاقتصادية و تحديات المحيط التكنولوجي"، الملتقى الوطني الأول حول المؤسسة الاقتصادية الجزائرية و تحديات المناخ الاقتصادي الجديد، جامعة الأغواط، كلية العلوم الاقتصادية و العلوم التجارية و علوم التسيير، يومي 22 و 23 أبريل 2003.
- سمينة عزيزة، "الشراكة الأورو جزائرية بين متطلبات الانفتاح الاقتصادي و التنمية المستقلة"، مجلة الباحث، جامعة ورقلة، العدد التاسع، 2011.
- شوقي جباري و حمزة العوادي، "تدويل المؤسسات الصغيرة و المتوسطة الجزائرية بين فرص النجاح و مخاطر الفشل"، مجلة أداء المؤسسات الجزائرية، جامعة ورقلة، العدد الرابع، ديسمبر 2013.
- شوقي جباري و حمزة العوادي، "تدويل المؤسسات الصغيرة و المتوسطة في الجزائر: دراسة استشرافية"، مجلة الأكاديمية العربية في الدانمارك، العدد الرابع عشر، يناير 2014.
- عبد السلام أبو قحف، "إدارة الأعمال الدولية: دراسات و بحوث ميدانية"، الدار الجامعية، مصر، 2001.
- عبد الله بن حمو، "تدويل المؤسسات الصغيرة و المتوسطة"، رسالة ماجستير في علوم التسيير غير منشورة، جامعة تلمسان، كلية العلوم الاقتصادية و التجارية و علوم التسيير، 2010، ص 186.
- عمار عماري و نبيلة فالي، "الأزمة المالية العالمية الراهنة و تداعياتها على بعض مؤشرات الاقتصاد الجزائري"، الملتقى الدولي حول الأزمة المالية و الاقتصادية

- الدولية و الحوكمة العالمية، كلية العلوم الاقتصادية و العلوم التجارية و علوم التسيير، جامعة سطيف، يومي 20 و 21 أكتوبر 2009، ص7.
- عمر يحيوي، دور المناخ الاستثماري في الدول العربية في جذب الاستثمار الأجنبي المباشر: دراسة حالة الجزائر (2002-2010)، رسالة ماجستير في العلوم الاقتصادية غير منشورة، كلية العلوم الاقتصادية و علوم التسيير، جامعة بسكرة، 2013/2012.
- فاطمة رحال، أثر تحرير حركة رؤوس الأموال على جذب الاستثمار الأجنبي المباشر: حالة الجزائر (2000-2010)، رسالة ماجستير في العلوم الاقتصادية غير منشورة، كلية العلوم الاقتصادية و علوم التسيير، جامعة بسكرة، 2012/2011.
- قدور بن نافلة، "واقع بحوث التسويق الدولي بالمؤسسات الجزائرية المصدرة"، مجلة اقتصاديات شمال إفريقيا، جامعة الشلف، العدد السابع، السداسي الثاني، 2009.
- محمد الطيب دويس، "براءة الاختراع مؤشر لتنافسية المؤسسات و الدول"، رسالة ماجستير غير منشورة، جامعة ورقلة، كلية العلوم الاقتصادية و العلوم التجارية و علوم التسيير، 2005-2004.
- محمد براق و محمد عبيلة، "دفع الصادرات الجزائرية خارج المحروقات باستخدام مقاربة التسويق الدولي"، مجلة اقتصاديات شمال إفريقيا، كلية العلوم الاقتصادية و العلوم التجارية و علوم التسيير، جامعة الشلف، العدد الرابع، جوان 2006.
- محمد فرحي و سلمى صالح، "المشاكل و التحديات الرئيسية للمؤسسات الصغيرة و المتوسطة في الوطن العربي"، الملتقى الدولي حول متطلبات تأهيل المؤسسات الصغيرة و المتوسطة في الدول العربية، جامعة الشلف، كلية العلوم الاقتصادية و التجارية و علوم التسيير، يومي 17 و 18 أبريل 2006.
- منير نوري، "التسويق الاستراتيجي و أهميته في مسيرة العولمة الاقتصادية: إسقاط على الوطن العربي للفترة (1990-2000)"، أطروحة دكتوراه دولة في العلوم الاقتصادية غير منشورة، كلية العلوم الاقتصادية و علوم التسيير، جامعة الجزائر، 2005/2004.
- ناجي بن حسين، دراسة تحليلية لمناخ الاستثمار في الجزائر، المؤتمر الدولي الثالث حول الاستثمارات الأجنبية و إدارة المعرفة، جامعة الكويت، يومي 16 و 17 ديسمبر 2008.
- نوال عباس، "التخصص الدولي بين النظرية و الواقع: حالة الجزائر"، رسالة ماجستير في العلوم الاقتصادية غير منشورة، جامعة قسنطينة، كلية العلوم الاقتصادية و التجارية و علوم التسيير، 2009/2008.
- يوسف حميدي، "مستقبل المؤسسات الصغيرة و المتوسطة الجزائرية في ظل العولمة"، أطروحة دكتوراه في العلوم الاقتصادية غير منشورة، جامعة الجزائر، كلية العلوم الاقتصادية و علوم التسيير، 2008/2007.

المراجع باللغة الأجنبية:

- Centre Nationale de l'informatique et des statistique, statistiques du commerce extérieur de l'Algérie (période : année 2012), <http://www.douane.gov.dz/>
- Daniel Kaufmann, « 10 idées reçues sur la gouvernance et la corruption », in : Finances et développement, FMI, septembre 2005.
- Emmanuel Patyron, la veille stratégique, édition Economica, Paris, 1998.
- Frédéric Lernoux et autres, "Internationalisation des PME : comment réussir a l'étranger", Deboek & Larcier, 1^{ère} edition, Belgique, 2012.
- Juliette Ponceau et Stéphane Balan, " Les PME et l'exportation, Rapport sur l'évolution Des PME ", OSEO, Paris, 2012, p267.
- J. Hixon & K. Lovelace, "Total Quality Management's challenge to Urban schools", Educational Leadership, vol 50, NO3, 1992.
- La Direction Technique Chargée de la Comptabilité Nationale, Evolution des échanges extérieurs de marchandises de 2001 a 2011, ONS, Alger, Novembre 2012.
- L'intelligence économique Guide pratique pour les PME, rapport du CIE MEDEF Paris, 2006, P5.
- Mohamed KOUIDRI & Abdelkader CHETTIH, Intelligence économique et PME Enjeux, expériences et perspectives, Colloque international sur : Stratégies d'organisation et d'accompagnement des PME en Algérie, Université Kasdi Merbah Ouargla, 18 et 19 Avril 2012

أثر إستراتيجية التنويع على أداء المؤسسة الاقتصادية

غالم عبد الله¹ و تيمجغدين عمر²

1 جامعة بسكرة

2 جامعة بسكرة

ملخص

تهدف هذه الدراسة إلى إظهار أهمية إستراتيجية تنويع حافظة الأنشطة في تحسين أداء المؤسسة الاقتصادية، فالبيئة الصناعية اليوم، تتميز بالتغير الدائم والغموض وعدم الاستقرار، في ظل منافسة زادت حدتها وتعددت مصادرها، والتي أصبحت إحدى السمات الرئيسية لبيئة الأعمال الحديثة. لذا أصبح من الضروري على المؤسسة الاقتصادية، تبني الخيار الاستراتيجي الذي يضمن لها النمو والتوسع مما يكسبها قدرات تنافسية عالية، من هذا المنطلق، أردنا من خلال هذه الورقة البحثية الإجابة على إشكالية الموضوع المتمثلة في السؤال التالي:

كيف تؤثر إستراتيجية تنويع حافظة الأنشطة على أداء المؤسسة الاقتصادية؟. وللإجابة عن هذا السؤال قمنا باتباع الخطوات التالية:

- التطرق لمفهوم إستراتيجية التنويع وطرق قياسها، كما تطرقنا كذلك إلى مساهمة التنويع كسلوك في تحسين أداء المؤسسة الاقتصادية. و قمنا أيضا، بإسقاط الجانب النظري على المؤسسة الصناعية الجزائرية المنتمية للقطاع الخاص والمسماة "عنتر تراد"، التي تحمل العلامة التجارية كوندور وهذا خلال الفترة (2003-2011)، كنموذج تعمل على تبني التنويع كإستراتيجية، مكنها من البقاء في ظل اشتداد المنافسة، وزيادة حصتها السوقية وتنميتها، فضلا على احتلالها موقعا هاما في السوق المحلية والوطنية بالرغم من عمرها الصناعي القصير مقارنة بمنافسيها.

الكلمات المفتاحية : خيار إستراتيجي، نمو- توسع، تنويع، حصة سوقية

Résumé

Cette étude vise à montrer l'importance d'une stratégie de diversification d'un portefeuille d'activités visant à améliorer la performance de l'entreprise économique.

L'environnement industriel d'aujourd'hui se caractérise par le changement permanent, l'opacité et l'instabilité, dans le cadre d'une concurrence accentuée devenue au fil des années, l'une des spécificités majeures de l'environnement des affaires modernes.

L'entreprise économique se retrouve donc dans l'obligation d'adopter un choix stratégique qui lui garantit une croissance et une expansion continue, ce qui lui donne des grandes capacités concurrentielles. Nous avons voulu à travers cet article répondre à la problématique suivante : **Quelle est l'influence de la stratégie de diversification du portefeuille d'activités sur la performance de l'entreprise économique ?** Pour y parvenir nous avons suivi les étapes suivantes :

-Nous avons au préalable procéder à la détermination du concept de la stratégie de diversité et ses méthodes de mesure ainsi que la contribution de la diversification en tant que comportement dans l'amélioration de performance de l'entreprise économique.

-Nous avons établi aussi une projective de la partie théorique sur une entreprise industrielle algérienne du secteur privé dénommée « **Antar Trade** », propriétaire de la marque commerciale « **condor** », pour la période (2003-2011) , comme un modèle d'entreprises ayant opté pour la diversification comme stratégie lui permettant de survivre en préservant sa part de marché et son évolution dans un climat de concurrence sévère et d'occuper une place importante dans le marché local et national malgré son court âge industriel par rapport à ses concurrents.

Mots clés: choix stratégique, croissance, expansions, diversification et part de marché.

مقدمة :

إن التطورات المتسارعة التي ميزت البيئة الصناعية من غموض وعدم الاستقرار في ظل منافسة زادت حدتها وتعددت مصادرها، أدت بالمؤسسات الاقتصادية سواء كانت عامة أو خاصة، إنتاجية أو خدمية ، إلى تحسين مستوى أدائها من خلال خلق تموضع أحسن مقارنة بمنافسيها وبالتالي زيادة قدرتها على تحقيق ميزة تنافسية دائمة ومستمرة ، تضمن لها نموا محليا أو عالميا. فبعد أن كان الهدف هو تحقيق الربح ، أصبح على المؤسسة اليوم ربط هذا الهدف بأولوية ضمان البقاء ، لذا يتوجب على المؤسسة الاقتصادية الجزائرية العمل الجاد و المستمر لضمان رفع قدراتها التنافسية خصوصا بعد تزايد الاتجاه نحو المزيد من الانفتاح والعولمة. وباعتبار التنوع إحدى استراتيجيات النمو والتوسع ، لذلك تطرقنا إلى إستراتيجية التنوع في حافظة الأنشطة (التنوع في المنتجات)، والتي لها أثر كبير على أداء المؤسسة الاقتصادية، حيث طرحنا الإشكال التالي:

كيف تؤثر إستراتيجية تنوع حافظة الأنشطة على أداء المؤسسة الاقتصادية ؟
وحاولنا الإجابة عليه من خلال النقاط التالية:

- ماهية الإستراتيجية ، أنواعها.
- إستراتيجية التنوع ، مفهومها ، أنواعها وطرق قياسها.
- أثر إستراتيجية التنوع على أداء مؤسسة كوندور.

أولا: ماهية الإستراتيجية وأنواعها

1- **ماهية الإستراتيجية:** يعتبر مصطلح الإستراتيجية من العبارات القديمة التي استخدمت منذ قرون عدة ، حيث أصبح كثير من الأفراد يتداولون عبارة الإستراتيجية في سياق حديثهم التنظيمي أو السياسي أو العسكري وربما الرياضي أيضا¹، إضافة إلى ميدان الأعمال .

1-1- من الإستراتيجية العسكرية إلى إستراتيجية المؤسسة

إن مفهوم الإستراتيجية مفهوم قديم وعريق ، ومع حدوث التطورات في مجال الأعمال ، أخذ مفهوم الإستراتيجية بعدا جديدا ، " فقد جاءت كلمة إستراتيجية من الكلمة الإغريقية (**Stratos**) والتي تعني (**Army**) أي الجيش ، والجزء الثاني (**Agein**) ومعناه (**Tolead**) أي القيادة"²، فقد كان على عاتق الجيش مسؤولية حماية المدنيين (أثينا

باليونان (دبلوماسيا وعسكريا ، تحت ما يسمى بقيادة السياسة الخارجية للمدينة من جهة ، وكذا إدارة الحملات العسكرية من جهة أخرى .
إذن من خلال ما سبق ، يمكن القول أن مصطلح الإستراتيجية ، مشتق من فن الحرب والذي معناه التخطيط والتنفيذ .

1-2- الإستراتيجية في المؤسسة الاقتصادية

نظرا لارتباط مفهوم الإستراتيجية بنجاح المؤسسة الاقتصادية و مستقبلها ، شكل مصطلح الإستراتيجية لوحده حقل دراسة للعديد من الباحثين ، فتعددت أفكارهم بتعدد اتجاهاتهم ، إذ يرى:

"Druker": الإستراتيجية بأنها تحليل الوضع الحالي وتغييره إذا تطلب الموقف، ويتضمن ذلك فرز الموارد المتاحة لغرض استخدامها بما يحقق الأهداف المنتخبة³. وعند "Chandler": فالإستراتيجية هي تحديد الأهداف الأساسية طويلة الأمد للمنظمة واختيار طرق التصرف وتخصيص الموارد الضرورية لتحقيق تلك الأهداف⁴.

أما "Mintzberg"⁵: سعى إلى محاولة صياغة مفهوم الإستراتيجية، محاولا تضمينه أراء مجموعة كبيرة من شروحات الباحثين، ليتوصل في النهاية إلى ما يعرف بنموذج (5p) لتعريف مفهوم الإستراتيجية .

p (plan) الخطة: فهي دالة مرشدة للتعامل مع موقف معين أو حالة معينة .
p (poly) المناورة: القصد منها خداع المنافسين والالتفاف حولهم .
p (patteun) النموذج: وهو سلوك معتمد ومهيكل للوصول إلى المركز .
p (position) الموقع: البحث عن موضع مناسب مقارنة بالمنافسة يضمن نوعا من الاستقرار في البيئة

p (perspective) التصور أو التطلع: تصور وإدراك الأشياء في المستقبل .
مما تقدم ، يمكن القول أن "الإستراتيجية هي ترجمة الجوانب التخطيطية إلى جوانب تنفيذية ، قصد تحقيق الأهداف طويلة الأجل للمؤسسة الاقتصادية ، من خلال الاستغلال الأمثل للموارد خاصة النادرة والمعرفية منها، وذلك على شكل قرارات وأفعال متناسقة ومترابطة ، تهدف في جزئياتها إلى تحقيق هدف المؤسسة بالصورة الشمولية المراد الوصول إليها". ولمعرفة الإستراتيجية بشكل أوسع وجب التعرض للبدائل الاستراتيجية

2- البدائل الإستراتيجية المتاحة للمؤسسة الاقتصادية:

بعد قيام المؤسسة الاقتصادية بعملية التشخيص لبيئتها الداخلية والخارجية ، بما يجعلها تحدد نقاط قوتها وضعفها، إضافة إلى محاولتها توضيح الفرص والتهديدات المحيطة بها ، يصبح أمام المؤسسة مجموعة من الخيارات، تفرض عليها القيام بالاختيار بينها بحيث يلبي لها طموحاتها ويرضي كافة الأطراف المرتبطة بها.

ويمكن تصنيفها إلى ثلاث استراتيجيات هي⁶:

- خيارات إستراتيجية على المستوى الكلي .
- خيارات إستراتيجية على مستوى وحدات الأعمال .
- خيارات على المستوى الوظيفي .

وبشكل عام يمكن توضيحها ضمن الشكل الموالي:

شكل رقم(01):الخيارات الإستراتيجية على مستوى المؤسسة الاقتصادية

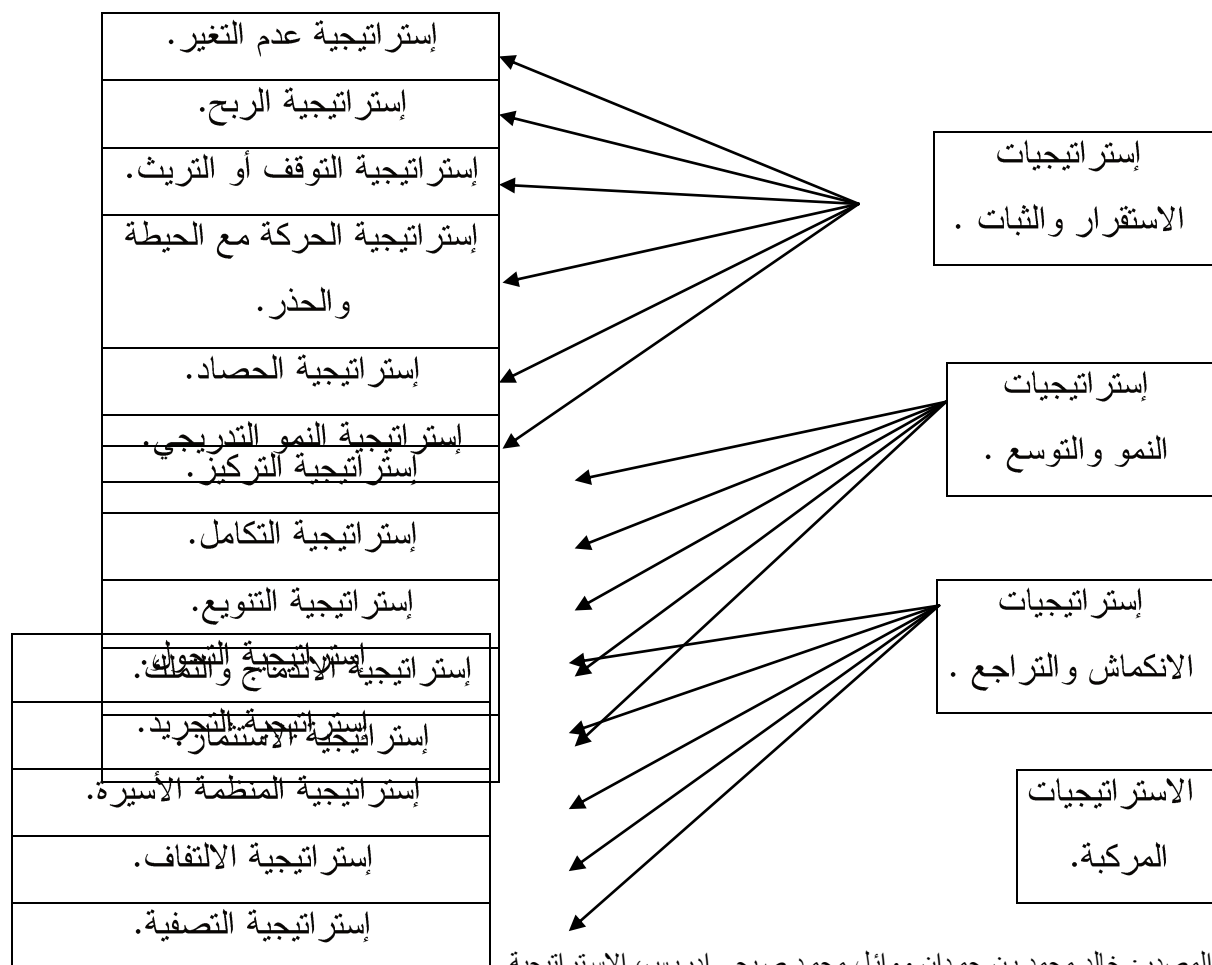

المصدر: خالد محمد بن حمدان ووائل محمد صبحي إدريس، الإستراتيجية والتخطيط الاستراتيجي، دار اليازوري، الأردن، 2007، ص 219. (بتصرف من الباحثان).

وباعتبار التنوع كخيار استراتيجي ، له دور مهم في تحسين أداء المؤسسة الاقتصادية ، و هنا نطرح السؤال التالي: ماذا نعني باستراتيجية التنوع ؟ وإلى أي مدى يحقق النمو والتوسع ؟

ثانيا: إستراتيجية التنوع ، الأنواع وطرق القياس

1- تعريف إستراتيجية التنوع

هذه الإستراتيجية عكس إستراتيجية التخصص ، حيث تعتمد المؤسسة على تقديم تشكيلة من المنتجات، فتتبع المؤسسة الاقتصادية إستراتيجية التنوع عن طريق إضافة أسواق أو منتجات أو خدمات أو مراحل إنتاج جديدة ، وذلك لما تتيحه من وضعيات مريحة للمؤسسة على المستوى التنافسي والمالي والتسويقي.

والتنوع من وجهة نظر Ansoff⁷ : حالة عملية إذا قدمت منتجات جديدة إلى أسواق جديدة بشكل كامل ، فإذا ما امتلكت منظمة الأعمال إمكانيات وقابليات من ناحية الموارد والتكنولوجيا فبإمكانها تقديم منتجات جديدة لأسواق لم يتم التعامل معها.

أما Berry فيعرف التنوع " بأنه دخول المؤسسة إلى أسواق جديدة بمنتجات جديدة" ، في حين يعرف آخرون من أمثال Rumelt و Pitts التنوع على " أنه عدد مجالات الأنشطة أو الأعمال المستقلة ، التي يمكن إدارتها بشكل منفصل على بقية مجالات النشاط ، وهذا يعبر عنه بتنوع مجال النشاط الاستراتيجي، أي دخول المؤسسة في مجالات نشاط جديدة أو منتج لسوق جديد⁸.

مما تقدم ، نخلص إلى أن إستراتيجية التنوع تعنى أن تقوم المؤسسة الاقتصادية بالتوسع من خلال:

- تقديم منتجات و/ أو خدمات جديدة .
 - كسب حصص سوقية جديدة .
 - إضافة بعض العمليات الإنتاجية إلى عملياتها الحالية .
- 2- أنواع إستراتيجية التنوع:** إن الهدف الرئيسي من تبني إستراتيجية التنوع من طرف المؤسسة الاقتصادية هو دخولها مجالات الأعمال التي تختلف عن طبيعة تشكيلة المنتجات التي تقوم بها حالياً، إذ يمكن التطرق إلى أنواع إستراتيجيات التنوع تحت ثلاث مجموعات رئيسية وهي⁹:

- التنوع المترابط وغير المترابط .
- التنوع الداخلي أو الخارجي .
- التنوع الأفقي أو الرأسي .

2-1-2- التنوع المترابط والتنوع غير المترابط : 2-1-1- التنوع المترابط :

هو أن تقوم المؤسسة بإضافة بعض مجالات الأعمال الجديدة إلى مجال عملها الحالي ، شرط أن ترتبط هذه المجالات ارتباطاً إستراتيجياً بالمجال الحالي الذي تعمل فيه المؤسسة ، وهذا الارتباط قد يتعلق بمجالات متنوعة مثل التكنولوجيا، التوزيع، الزبائن، العلامة¹⁰، مما يمكن المؤسسة من الاستفادة من عامل تعاون عناصر الإنتاج .

2-1-2- التنوع غير المترابط :

يحدث ذلك عندما تتحول المؤسسة إلى مجالات وأنشطة لا ترتبط بعملياتها الحالية¹¹ ، فهذا النوع من التنوع يتضمن إضافة منتجات أو خطوط إنتاجية جديدة كلياً إلى مجال المؤسسة، ولا ترتبط بالمنتجات القائمة بأية صلة . وبهذه الإستراتيجية تهتم الإدارة العليا بمقياس العائد على الاستثمار، عوضاً عن وجود خيط متصل يربط بين أعمال المؤسسة كلما كان العائد على الاستثمار عالياً¹² .

2-2- التنوع الداخلي والتنوع الخارجي .

2-2-1- التنوع الداخلي: " يعتبر التنوع داخلياً إذا قامت المؤسسة بإنتاج منتجات جديدة بالاعتماد على مواردها الداخلية ، أي مواردها الخاصة ، وذلك بإقامة وحدات أو خطوط إنتاج جديدة ، وغالباً ما تكون هذه المنتجات مترابطة"¹³ .

2-2-2- التنوع الخارجي :

يأخذ ثلاث أشكال أساسية وهي¹⁴:
⊗ **الاستحواذ أو الامتصاص:** أي قيام المؤسسة بشراء مؤسسة أو مؤسسات أخرى، عادة ما تكون أصغر منها أو تعاني من صعوبات، وبالتالي تكون المؤسسة قد ضمت إليها منتجاتاً أو منتجاتاً و/أو أسواق أخرى

⊗ **الاندماج :** انضمام مؤسسات أو أكثر ومزج أعمالها لتكون مؤسسة واحدة ، ربما باسم جديد أو باسم احدهما ، وعادة ما تكون تلك المؤسسات ذات حجم صغير .

⊗ **المؤسسات المشتركة:** في هذه الحالة ليس هناك شراء ولا اندماج ، وإنما هناك مؤسسة جديدة تم إنشاؤها بالاشتراك مابين مؤسستين أو أكثر، بغرض إنتاج منتج أو منتجات جديدة .

2-3- التنوع الأفقي والرأسي .

2-3-1 التنوع الأفقي: هو استخدام نفس القدرات التقنية والتجارية في ممارسة أنشطة مشابهة للأنشطة الأصلية و/ أو بديلة لها باستخدام نفس سلسلة الإنتاج ونفس نقاط التوزيع ، بحيث تتمكن المؤسسة من استغلال كافة الموارد المتاحة لتحقيق النمو في الأنشطة وإقامة علاقة وثيقة مع العملاء¹⁵.

2-3-2 التنوع الرأسي: وهو توجيه موارد وإمكانيات المؤسسة نحو أنشطة ذات وضعيات مختلفة مقارنة بالنشاط الأصلي (أنشطة مكملة) ، بحيث قد يأخذ الشكلين التاليين¹⁶:

- التكامل الأمامي: ويعني الدخول إلى فروع تجارية وإحداث علاقة مباشرة مع المستهلكين.

- التكامل الخلفي: يتعلق بدخول المؤسسة في أنشطة التموين بالمواد ومستلزمات نشاطها الأصلي التي عادة ما تحصل عليها من الموردين.

3- قياس الأبعاد المختلفة لإستراتيجية التنوع: هناك اتجاهان فكريان اهتمتا بدراسة أثر إستراتيجية التنوع على أداء المؤسسات الاقتصادية ، فأحد هذه التيارات يتمثل في الإدارة الإستراتيجية، والآخر يتمثل في الاقتصاد الصناعي. فدراسات الاقتصاد الصناعي تعتمد في قياسها على مؤشرات محسوبة انطلاقاً من إحصاء مجالات النشاط لكل مؤسسة، في حين دراسات الإدارة الإستراتيجية استخدمت منذ سنة 1974 معياراً تصنيفياً يستند على أعمال RUMELT¹⁷.

1-3 طرق القياس المستمرة: من بين الدراسات الأولى المهمة بإستراتيجية التنوع وعلاقتها بأداء المؤسسة الاقتصادية ، نجد دراسات الاقتصاد الصناعي ، المرتكزة أساساً على درجة التنوع في المؤسسات (مؤسسات محل الدراسة) ، ومن أهمها :

- **مؤشر بيرري (BERRY):** يقابل هذا المؤشر مقياس هيرشمان- هيرفندال للتركيز. وهو يأخذ الصيغة التالية¹⁸:

$$I_B = \sum p_i^2$$

حيث:

I_B : مؤشر بيرري.

p_i : النصيب النسبي للنشاط (i) الذي تساهم فيه المؤسسة من الإنتاج الكلي أو المبيعات الكلية للمؤسسة في جميع الصناعات.

حيث أن :

- إذا كانت المؤسسة تنتج منتجاً واحداً فإن $p_i = 1$ ، ومن ثم فإن $I_B = 0$ ، وفي هذه الحالة تكون المؤسسة متخصصة تخصصاً كاملاً في منتج رئيسي واحد ولا يوجد هناك أي نوع من التنوع.

- إذا كانت المؤسسة تشترك في إنتاج K منتج بحيث تتساوى مساهمتها في جميع المنتجات ،

$$I_B = 1 - \frac{1}{K}$$

- **مؤشر أنتروبي (ENTROPIE):** يأخذ هذا المؤشر الصيغة التالية¹⁹:

$$DT = \sum P_i \ln (1/P_i)$$

حيث :

DT: مؤشر أنتروبي.

Pi : النصيب النسبي للمؤسسة.

N : عدد مجالات النشاط.

من مميزات هذا المؤشر أنه:

- يأخذ القيمة 0 في حالة تخصص المؤسسة في منتج واحد والقيمة $\ln(n)$ في حالة وزع رقم أعمال المؤسسة بشكل متساوي على عدد من الأنشطة (n) وتصبح في هذه الحالة

$$DT = \ln(n)$$

2-3: طريقة القياس المتقطعة

ذهب **Rumelt** إلى الاستعانة بمؤشرات كمية لحصر مجال التوازن بين التخصص والتنوع ، وذلك بقياس درجة التنوع بمعدلات تقيس مستويات النشاط (أو الأنشطة) إلى رقم الأعمال الإجمالي وهي:

- معدل التخصص ويرمز له بـ **RS** : ويقاس بمساهمة النشاط الأكبر في رقم الأعمال الإجمالي.
- معدل الارتباط ويرمز له بـ **RC** : يقاس بنسبة رقم الأعمال الناتج عن الأنشطة المرتبطة فيما بينها إلى رقم الأعمال الإجمالي.
- معدل العلاقة ويرمز له بـ **Rr** ويقاس بنسبة رقم الأعمال الذي يعود لأكبر مجموعة نشاط المرتبطة بطريقة معينة.
- معدل الارتباط الراسي ويرمز له بـ **Rv** ويقاس بنسبة رقم الأعمال الذي يعود لأكبر مجموعة مجالات النشاط المشاركة في أي عملية إنتاجية لأي مرحلة من مراحل الإنتاج.

وبحساب هذه المعدلات نحصل على تصنيفات المؤسسة كما يلي²⁰:

- مؤسسة ذات نشاط وحيد ، تخصص $Rs \geq 0.95$.
 - مؤسسة ذات نشاط مهيم وتتنوع رأسي : $Rv \geq 0.70$ $0.95 > Rs > 0.70$
 - مؤسسة ذات نشاط مهيم وتتنوع مقيد : $Rc < (Rr + Rs)/2$ $0.95 > Rs > 0.70$
 - مؤسسة ذات تنوع مقيد : $Rs < 0.70$, $Rr > 0.70$, $Rc < (Rr + Rs) / 2$
 - مؤسسة ذات تنوع غير مرتبط: $Rr < 0.70$
 - مؤسسة ذات تنوع مرتبط : $Rs < 0.70$, $Rr > 0.70$, $Rc < (Rr + Rs) / 2$
- ويمكن تلخيص نموذج **Rumelt** في الشكل الموالي:

شكل رقم (02): تصنيف فئات المؤسسة وفق نموذج Rumelt

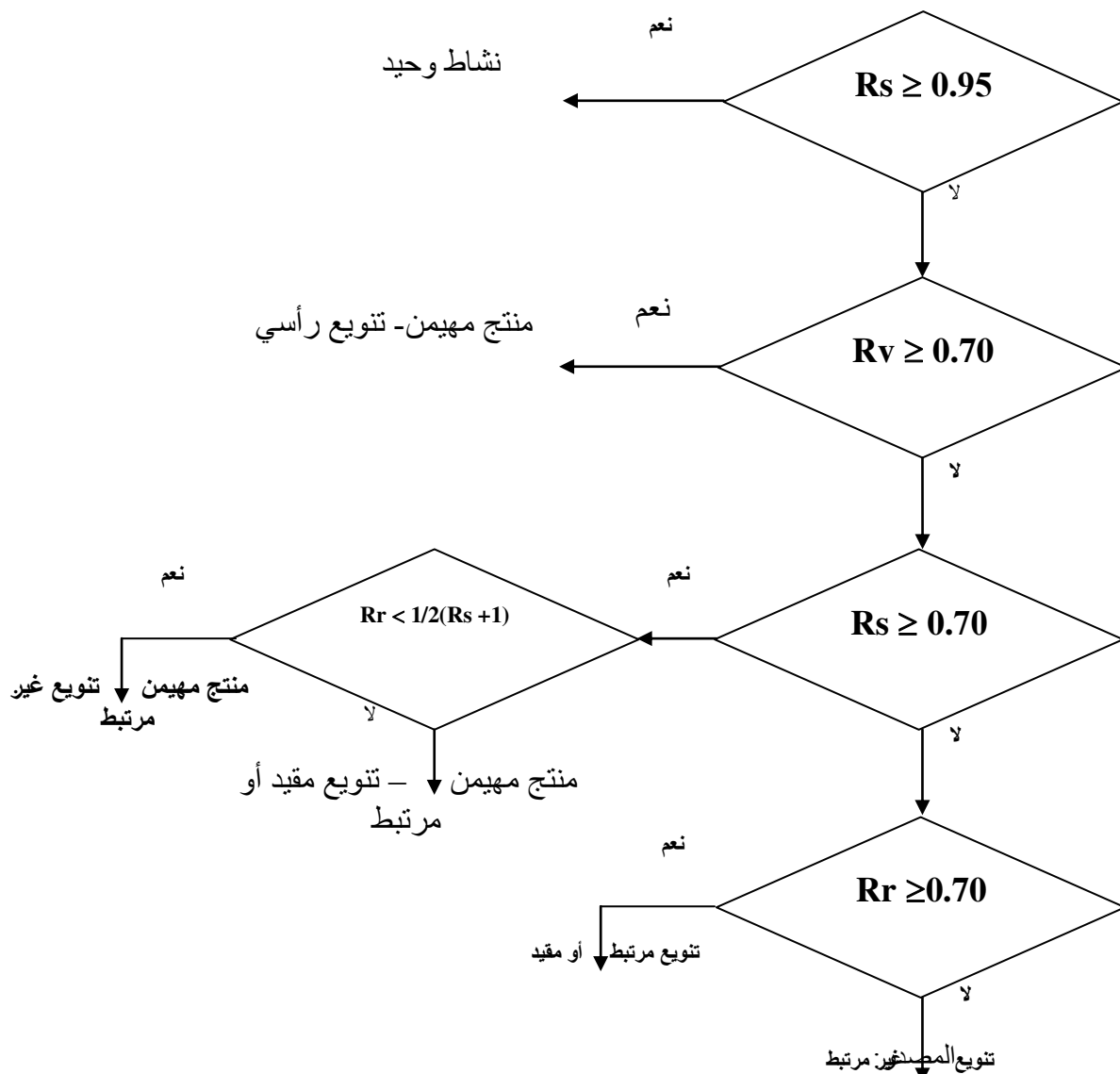

Marie Christine Henninger, Recherche d'une congruence entre stratégie de diversification et politique de rémunération appliquée aux cadres non dirigeants, thèse de doctorat en sciences des gestion, université des sciences de Gestion, univ- Toulouse1, 2000, P36.

المحور الثالث: أثر إستراتيجية التنوع على أداء مؤسسة كوندور

أولاً: لمحة حول مؤسسة كوندور

01/ عرض المؤسسة: مؤسسة كوندور هي مؤسسة خاصة ذات مسؤولية محدودة ، تحمل الاسم التجاري "عنتر تراد" وهو اسم باللغة الانجليزية ،ومعناه بالعربية "عنتر للتجارة". إذ تعتبر كوندور إحدى المؤسسات المكونة لمجموعة بن حمادي التي تحوي على ست مؤسسات صناعية وهي²¹:

مؤسسة GEMAC لإنتاج مواد البناء ، مؤسسة ARGILOR لإنتاج الآجر، مؤسسة POLYBEN لإنتاج الأكياس البلاستيكية، مؤسسة HODNA METAL مختصة في مجال

المواد المعدنية، مؤسسة **GERBIOR** لإنتاج القمح الصلب و مشتقاته، مؤسسة **CONDOR** لإنتاج الأجهزة الالكترونية و الأجهزة الكهرومنزلية. تحصلت المؤسسة على السجل التجاري في أبريل 2002، وانطلقت في نشاطها الفعلي في فيفري 2003. مقرها يقع بالمنطقة الصناعية برج بوعريريج ، تعمل على ترقية وتطوير نشاطاتها القاعدية والمتمثلة أساسا في تركيب وتصنيع المنتجات الكهرومنزلية والالكترونية ، وهذا بموجب أحكام المرسوم الوزاري رقم 74/2000 المؤرخ في 02/04/2000²² ، المحدد للصناعة والإنتاج من خلال الاستفادة من النظم الجمركية بالجزائر في إطار التركيب وهي **CKD**** و **SKD****. تنتج المؤسسة تشكيلة متنوعة مثل: أجهزة التلفاز (**LCD و **LED*****)، جهاز الاستقبال الرقمي، الثلاجات، أجهزة الكمبيوتر، المكيفات الهوائية وآلات الطبخ... الخ .

تحصلت المؤسسة على شهادة **ISO 9001.2000**²³ في مارس 2007 من طرف مخبر **AFAQ AFNOR** للجودة العالمية وكذا شهادة **ISO 9001.2008**²⁴ في جويلية 2010 من طرف المخبر الألماني للجودة ، كما تحصلت على شهادة الجودة للدخول إلى الأسواق الأوروبية بمنتوجها الخاص بجهاز التلفاز **LCD**²⁵.

02/ تطور المورد البشري بالمؤسسة: نظرا للتشكيلات المتنوعة لمنتجات مؤسسة كوندور أدى إلى تطور المورد البشري عامة والمؤهلة خاصة. وعليه شهدت المؤسسة تطورا مستمرا في تعداد المورد البشري من سنة لأخرى يمكن تبياناه في الجدول أدناه:

جدول رقم (01) : تطور المورد البشري في مؤسسة كوندور.

2011	2010	2009	2008	2007	2006	2005	2004	2003	
2600	1916	1751	1534	1370	586	530	304	143	عدد العمال

المصدر : من إعداد الباحثان بناء على معلومات مصلحة الموارد البشرية.

ولتوضيح هذا التطور يمكن تمثيل معطيات الجدول أعلاه في الشكل الآتي:

شكل (03) : تطور المورد البشري بالمؤسسة

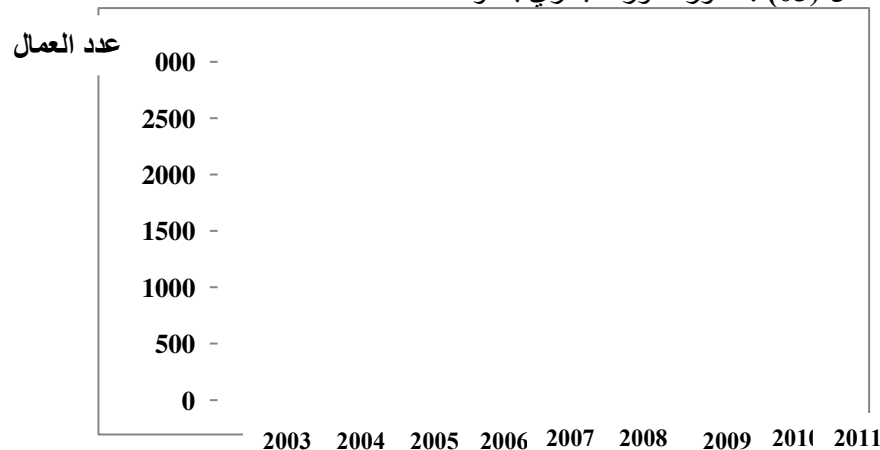

المصدر: من إعداد الباحثان بناء على معطيات الجدول رقم (01)

جدير بالذكر أن وحدة إنتاج أجهزة التلفاز التي تعتبر الأولى مساهمة في رقم أعمال المؤسسة ، تحظى بأكبر استقطاب للمورد البشري الكفاء لاسيما حاملي الشهادات، موزعين كما هو موضح في الجدول التالي:

جدول رقم (02): توزيع المورد البشري لحاملي الشهادة بكل من وحدتي إنتاج أجهزة التلفاز و وحدة تحويل البلاستيك لسنة 2011 .

شهادات أخرى	شهادة تقني	شهادة تقني سامي	شهادة الدراسات الجامعية التطبيقية	شهادة ليسانس	شهادة مهندس	الشهادة البيان	
255	73	52	29	16	23	العدد	وحدة إنتاج أجهزة التلفاز
% 57	% 16	% 12	% 06	% 04	% 05	%	
282	06	46	12	26	14	العدد	وحدة تحويل البلاستيك
% 73	% 02	% 11	% 03	% 07	% 04	%	

المصدر : من إعداد الباحثان بناء على معلومات من مصلحة الموارد البشرية.

ثانيا: واقع إستراتيجية التنويع بمؤسسة كوندور

01/ استراتيجيات المؤسسة: يمكن تحديد الاستراتيجيات المتبعة من طرف مؤسسة كوندور في:

- **إستراتيجية التمييز:** إن لمؤسسة كوندور عدة منتجات وبأصناف عديدة ، إذ نجد أن وحدة إنتاج التلفاز تقدم تشكيلة من أجهزة التلفاز بأصناف متعددة من حيث الحجم ، الشكل ، الطاقة الكهربائية المستهلكة ، وحتى من حيث الجودة ، فنجد مثلا أجهزة التلفاز من نوع CRT يعبر عن تلفاز تقليدي مقارنة بأجهزة التلفاز من نوع LED و LCD ، فهما يتميزان بالشاشة المسطحة ناهيك عن التكنولوجيا المضافة وغيرها.

- **إستراتيجية التنويع:** كما سبق وأن تطرقنا إلى التنويع ، فهو يعني دخول المؤسسة إلى السوق بمنتجات جديدة وليس مجرد تطوير للمنتجات الحالية ، فالمنتج الجديد قد ينتمي إلى نفس خط المنتجات الحالي وقد لا ينتم إلى هذا الخط ، بل إلى خط منتجات آخر جديد. فمؤسسة كوندور، باعتبارها تنتج منتجات إلكترونية وكهرومنزلية، يمكن القول بأنها تتبع إستراتيجية التنويع المرتبط، إذ ترتبط سواء من ناحية التكنولوجيا ، المورد البشري ، الزبائن، الأسواق وحتى العلامة التجارية،... الخ. جدير بالذكر أن المؤسسة تسعى إلى إدخال منتجات جديدة تتمثل في السيارة الكهربائية ، بالإضافة إلى صنع أول هاتف جزائري بصنع مؤسسة كوندور وكذا منتج لوحة اللمس²⁶ UNE TABLETTE TACTILE .

ثالثا/ تحليل نشاط المؤسسة.

1/ تطور إنتاج المؤسسة: لقد شهد إنتاج مؤسسة كوندور تطورا ملحوظا كما هو مبين في الجدول الآتي :

جدول رقم (03): تطور الإنتاج في المؤسسة خلال (2003-2011) الوحدة: وحدة منتجة.

السنوات	البيانات	TV	Demo	Frig	Clim
2003	قيمة الإنتاج	60000	30000	/	/
	% التطور	/	/	/	/
2004	قيمة الإنتاج	175000	200000	5000	20000
	% التطور	191.66	566.66	/	/
2005	قيمة الإنتاج	250000	260000	40000	40000
	% التطور	42.85	30	700	100

2006	قيمة الإنتاج	234000	260000	50000	40000
	% التطور	(6.4)	0	25	0
2007	قيمة الإنتاج	120000	212400	83615	85680
	% التطور	(48.71)	(18.30)	67.23	114.2
2008	قيمة الإنتاج	333693	204467	110390	102304
	% التطور	178.07	(3.73)	32.02	19.40
2009	قيمة الإنتاج	408358	142862	190288	153461
	% التطور	22.37	(30.12)	72.37	50
2010	قيمة الإنتاج	480002	208449	223621	224939
	% التطور	17.54	45.90	17.51	46.57
2011	قيمة الإنتاج	476038	303849	308715	333965
	% التطور	(0.82)	45.76	38.05	48.46

المصدر: من إعداد الباحثان بناء على تقرير نشاط كل وحدة إنتاج بالمؤسسة.

من خلال الجدول رقم (03) : نلاحظ أن الإنتاج عامة في تزايد مستمر، رغم أن إنتاج أجهزة التلفاز وأجهزة الاستقبال الرقمي منخفضة سنة 2003 وهذا باعتبار سلسلة الإنتاج حديثة. حيث في السنة الثانية شهدت نسبة تطور الإنتاج لكل من التلفاز وأجهزة الاستقبال الرقمي زيادة كبيرة إذ وصلت إلى 191.66% و 566.66% على التوالي، وهذا نظرا لتطور سلسلة الإنتاج من جهة، وكذا إلى الطلب الكبير على هذا النوع من المنتجات في تلك الفترة من جهة أخرى. أما في السنة الثالثة فقد زادت نسبة تطور إنتاج المنتجين بـ 42.85% و 30% على التوالي. لكن نظرا للحريق الذي مس وحدة إنتاج أجهزة التلفاز في 2006/04/03 فإنه تم تراجع ملحوظ في إنتاج التلفاز إذ بلغ 234000 وحدة سنة 2006 مقارنة بسنة 2005 التي بلغ 250000 وحدة، أي هناك تراجع بنسبة 6.4%. أما السنوات الثلاث الأخيرة (2008-2009-2010) عرف منتج التلفاز ارتفاعا محسوسا، حيث بلغت سنة 2010 كمية الإنتاج 480002 وحدة بزيادة قدره 17.54% مقارنة بسنة 2009، في حين تراجع سنة 2011 وهذا لتخلي المؤسسة جزئيا عن إنتاج التلفاز ذو النوع القديم CRT واكتفائها بالإنتاج حسب الطلب فقط لهذا النوع. بالنسبة لأجهزة المكيفات الهوائية والثلاجات هي الأخرى شهدت ارتفاعا في الإنتاج حيث بلغ إنتاج الثلاجات 223621 وحدة سنة 2010، بزيادة قدرها 17.51% مقارنة بسنة 2009، وفي سنة 2011 بلغت كمية الإنتاج 308715 وحدة، بزيادة قدرها 38.05% مقارنة بسنة 2010.

2/ تطور رقم أعمال المؤسسة. عرف رقم أعمال المؤسسة تطورا كبيرا بفضل الاستثمارات التي تقوم بها كل سنة، وهذا ما يوضحه الجدول الموالي.

جدول رقم (04): تطور رقم أعمال المؤسسة خلال (2003-2011). الوحدة (ألف دج)

السنوات	البيانات	TV	Demo	Frig	Clim	Σ رقم الأعمال
2003	رقم الأعمال	407704	43619	/	/	451323
	% التطور	/	/	/	/	/
2004	رقم الأعمال	1237976	625947	136072	488356	2488351
	% التطور	203.64	1335.03	/	/	451.34
2005	رقم الأعمال	2080234	564924	1079842	913010	4638010
	% التطور	68.03	(9.74)	693.58	86.95	86.38
2006	رقم الأعمال	1905924	486032	1742315	935160	5069431
	% التطور	(8.37)	(13.96)	61.34	2.42	09.30
2007	رقم الأعمال	1080900	320300	1993850	999340	4394390
	% التطور	(43.28)	(34.09)	14.43	6.86	(13.31)
2008	رقم الأعمال	2558636	420340	1598281	1423408	6000665

	36.55	42.43	(19.83)	31.23	136.71	% التطور
2009	11347369	2929049	3593249	503000	4322071	رقم الأعمال
	89.10	105.77	124.81	19.66	68.92	% التطور
2010	15949122	4898391	4852320	512505	5685906	رقم الأعمال
	40.55	67.23	35.03	1.88	31.55	% التطور
2011	17567129	6318458	5003163	556137	5689371	رقم الأعمال
	10.14	28.99	03.10	8.51	0.06	% التطور

المصدر: من إعداد الباحثان بناء على تقرير نشاط كل وحدة إنتاج بالمؤسسة.

يتبين من الجدول رقم (04):

أن رقم أعمال المؤسسة الإجمالي في تزايد مستمر من سنة لأخرى ما عدا سنة 2007 الذي شهد فيها تراجعاً بنسبة 13.31% وهذا نظراً لتراجع إنتاج أجهزة التلفاز بسبب احتراق وحدة إنتاج هذا النوع من المنتج كما سبق ذكره. كما نلاحظ أيضاً أن رقم أعمال المؤسسة زاد بنسبة 451.34% سنة 2004 وهذا نتيجة دخول وحدتي إنتاج جديدتين حيز الاستغلال والمتمثلتين في وحدة إنتاج المكيفات الهوائية ووحدة إنتاج الثلاجات.

وبالنظر إلى كل منتج نلاحظ أن رقم الأعمال الخاص بأجهزة التلفاز فان المؤسسة تعتبر رائدة في صناعة وبيع هذا النوع من المنتج ، حيث ارتفع رقم الأعمال سنة 2009 بنسبة 68.92% وفي سنة 2010 ارتفع بنسبة 31.55% وهذا نظراً للطلب المتزايد والمرتفع على هذا المنتج المتميز بالسعر المنخفض ، نتيجة لاستيراد المؤسسة لتجهيزات جديدة متطورة من الولايات المتحدة الأمريكية من جهة وكذا النتائج المحققة بسبب اثر التعلم والخبرة من جهة أخرى ، بالإضافة إلى خدمات ما بعد البيع المتوفرة على المستوى الوطني²⁷، زيادة على الحملات الإعلانية المكثفة التي تقوم بها المؤسسة للتعريف بمنتجاتها المختلفة. كما هو الحال بالنسبة لأجهزة الاستقبال شهدت ارتفاعاً في رقم الأعمال حيث وصلت إلى 1.88% سنة 2010 برقم أعمال تجاوز 50 مليار سنتيم. أما بالنسبة لأجهزة الثلاجات والمكيفات الهوائية شهدت بدورها أيضاً تزايداً في رقم الأعمال خلال السنوات الأربع الأخيرة . جدير بالذكر انه بسبب التزايد المستمر في الطلب على هذا المنتج من سنة لأخرى، قامت المؤسسة باستحداث وحدة كاملة ومستقلة لإنتاج الثلاجات سنة 2007. كذلك الشأن بالنسبة للمكيفات الهوائية شهدت بدورها تزايداً في رقم الأعمال تجاوز 06 مليار دج سنة 2011.

عموماً فان مؤسسة كوندور شهدت تزايداً ملموساً في رقم الأعمال خلال فترة نشاطها 2003-2011 ، والنتائج أساساً عن الإقبال على منتجات المؤسسة وزيادة الطلب عليها، وهذا نتيجة لانخفاض السعر وجودة المنتجات التي تقدمها المؤسسة لزيائنها ، لاسيما بعد حصولها على شهادات الجودة سنة 2007 و2010 وهذا ما لمسناه على زيادة رقم أعمالها . كلها عوامل ساهمت في زيادة مبيعات المؤسسة فضلاً عن المحفزات الخاصة بخدمات ما بعد البيع التي تعد إحدى أهم عوامل الاستقطاب للزبون ، حيث عززت من مركزها المالي بتحقيقها لرقم أعمال تجاوز 17 مليار دج نهاية سنة 2011.

ويمكن تلخيص كل ما سبق في الشكل البياني الآتي:

شكل رقم (03): نمو رقم الأعمال من خلال التأثير المتبادل بين المنتجات.

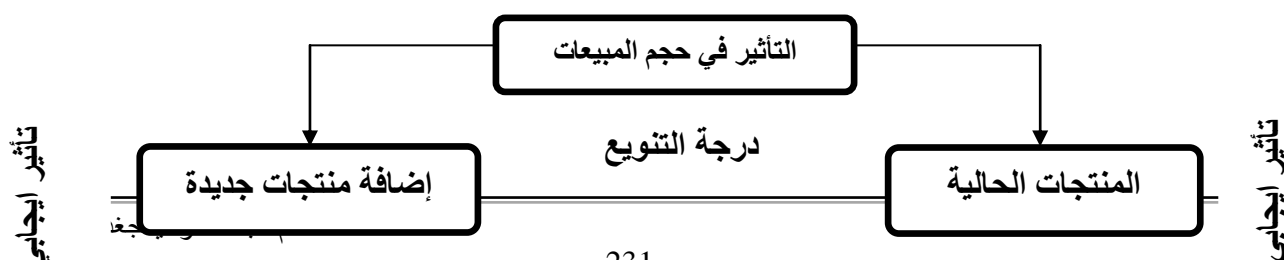

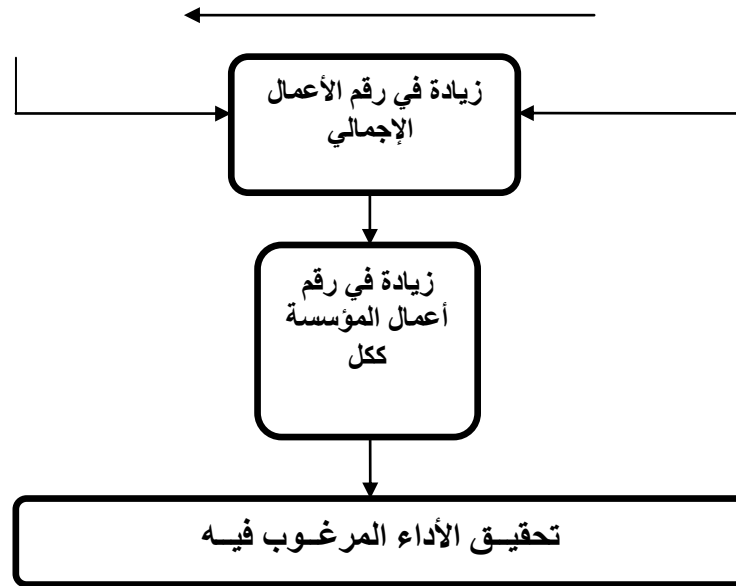

المصدر: من إعداد الباحثان.

رابعاً: أثر إستراتيجية التنويع على الحصة السوقية وربحية المؤسسة
01/ أثرها على الحصة السوقية: إن معطيات الحصة السوقية لسنة 2011 تم تسجيلها بناء على مقارنة لتصريحات مسؤولي المؤسسة لاسيما مديرية التسويق وهذا على أساس خبرتهم في الميدان، كما يوضحه الجدول الآتي:

جدول رقم (05) الحصة السوقية للمؤسسة لسنة 2011.

الحصة السوقية المطلقة للمؤسسة	أكبر المنافسين	الحصة السوقية المطلقة للمؤسسة	مجال النشاط
42.5 %	LG	34 %	TV
29 %	ASTON	17 %	Demo
06.5 %	SAMSUNG	19.5 %	Clim
29 %	ENIEM	32 %	Frigo

المصدر: تصريحات مسؤول قسم التسويق بناء على البحوث التي يقومون بها.

من معطيات الجدول رقم (05) أعلاه ، نلاحظ أن أكبر حصة سوقية لمنتجات كوندور تعود لأجهزة التلفاز بـ 34% ، إلا أنها أقل من منافسها LG بحصة 42.5%. فالمؤسسة تسعى جاهدة إلى زيادة حصتها السوقية وذلك بتخليها الجزئي عن إنتاج أجهزة التلفاز التقليدية CRT وتوجيه كل جهودها إلى إنتاج الأجهزة الحديثة LCD ، LED. في المقابل ، أقل حصة سوقية تعود لأجهزة الاستقبال الرقمي بـ 17% وهي أيضاً أقل من منافسها ASTON التي تستحوذ على حصة سوقية تقدر بـ 29%. أما في منتجات الثلاجات فحصة المؤسسة تقدر بـ 32% متفوقة على منافسها ENIEM المالك لـ 29% نفس الملاحظة نسجلها على أجهزة المكيفات الهوائية ، فكوندور هي المالكة للحصة الأولى في هذا النوع من المنتج بنسبة 19.5% .

كنتيجة/ نخلص إلى أنه ، رغم حداثة نشاط مؤسسة كوندور مقارنة بمنافسها التقليديين ، إلا أنها استطاعت افتكاك حصص سوقية مهمة ، وهذا ما يؤكد على الجهود المبذولة من طرف المؤسسة وقناعتها بأهمية ودور التنويع كاستراتيجية لتحسين الأداء وبالتالي تحقيق النمو في ظرف قصير.

02/ أثرها على رقم الأعمال: عرف رقم أعمال المؤسسة تطورا من سنة لأخرى ، وهذا يعكس المساهمة المتزايدة لمنتجاتها في رقم الأعمال الإجمالي رغم التفاوت والتذبذب لكل مساهم وهذا ابتداء من سنة 2003 إلى غاية 2011 ، والجدول الموالي يبين مساهمة كل منتج في رقم أعمال المؤسسة الإجمالي.

جدول رقم (06) مساهمة الوحدات الإستراتيجية في رقم الأعمال الإجمالي. الوحدة (ألف دج)

المجموع	Clim	Frig	Demo	TV	البيانات	السنوات
451323	/	/	43619	407704	رقم الأعمال	2003
100	/	/	09.67	90.33	%	
2488351	488356	136072	625947	1237976	رقم الأعمال	2004
100	19.63	05.47	25.15	49.75	%	
4638010	913010	1079842	564924	2080234	رقم الأعمال	2005
100	19.69	23.28	12.18	44.85	%	
5069431	935160	1742315	486032	1905924	رقم الأعمال	2006
100	18.45	34.37	09.59	37.59	%	
4394390	999340	1993850	320300	1080900	رقم الأعمال	2007
100	22.74	45.37	07.29	24.60	%	
6000665	1423408	1598281	420340	2558636	رقم الأعمال	2008
100	23.72	26.64	7	42.64	%	
11347369	2929049	3593249	503000	4322071	رقم الأعمال	2009
100	25.81	31.67	4.43	38.09	%	
15949122	4898391	4852320	512505	5685906	رقم الأعمال	2010
100	30.72	30.42	3.21	35.65	%	
17567129	6318458	5003163	556137	5689371	رقم الأعمال	2011
100	35.98	28.48	3.16	32.38	%	

المصدر: من إعداد الباحثان اعتمادا على معطيات الجدول رقم 04.

من معطيات الجدول رقم (06) نلاحظ أن أجهزة التلفاز تعتبر أكبر مساهم في رقم الأعمال الإجمالي للمؤسسة خلال كامل فترة نشاطها تقريبا (من سنة 2003 إلى سنة 2011)، حيث بلغت أكبر نسبة لها بـ 90.33% سنة 2003 ، وبدخول وحدتي إنتاج المكيفات الهوائية والثلاجات حيز الاستغلال ، شهدت تراجعا إلا أنها حافظت على الريادة في مساهمتها في رقم الأعمال الإجمالي.

في حين نجد أن المكيفات الهوائية عرفت تزايد نسبة مساهمتها في رقم أعمال المؤسسة الإجمالي من سنة لأخرى حيث بلغت نسبة 19.63% سنة 2004 ثم نسبة 23.72% سنة 2008 ، لتصل في نهاية سنة 2011 إلى 35.98% (باعتبار سنة 2007 سنة استثنائية وهذا لحريق وحدة إنتاج التلفاز)، بالمقابل، تحقق أجهزة التلفاز في نفس السنة (2011) أقل نسبة لها وهي 32.38%. مما يؤكد نجاح وتحسن السياسة التسويقية لمنتج المكيفات الهوائية ، لكن هذا لايعن تراجع جهود السياسة التسويقية لمنتج التلفاز ، وإنما يبرر هذا التراجع في تخلي المؤسسة جزئيا على إنتاج أجهزة التلفاز القديمة وهذا بداية من نهاية سنة

2008 واتجاهها نحو الاستثمار في أجهزة من نوع LCD، LED ، وما يؤكد ذلك هو فصل المؤسسة لوحدة إنتاج التلفاز إلى وحدتين . **الأولى** خاصة بإنتاج أجهزة التلفاز القديمة ويتم ذلك حسب الطلب ، أما الوحدة **الثانية** والتي حظيت بعناية كبيرة من طرف مسؤولي كوندور فتم تخصيصها لمنتجات LCD و LED . إضافة إلى فقدان المؤسسة لأسواق جد مهمة لمنتجات التلفاز وخاصة في كل من تونس وليبيا ، مما أثر كثيرا على تراجع مساهمة رقم أعمال التلفاز في رقم الأعمال الإجمالي للمؤسسة مقارنة بمنتجات المكيفات الهوائية .

- أما مساهمة بقية المنتجات فهو بنسب متفاوتة ، فنجد اقل مساهمة سجلتها منتجات الاستقبال الرقمي بنسبة 3.16% سنة 2011 ، مما يؤكد المساهمة الطفيفة لهذا النوع من المنتج ، لذا على المؤسسة أن تحاول تطوير هذا المنتج أو إعادة تسويقه في سوق آخر أكثر جاذبية .

وعليه نستنتج أن هناك أهمية كبيرة لتنويع منتجات المؤسسة في المساهمة في الرفع من رقم الأعمال الإجمالي باعتبار وجود منتجات أخرى تغطي أي تراجع قد يحدث لمنتج ما مما يبقي دائما على نمو رقم الأعمال من سنة لأخرى .

03/ أثرها على الربحية:

يمكن توضيح النتيجة الصافية لمؤسسة كوندور في الجدول الآتي:

الوحدة: ألف دج

جدول رقم (07): النتيجة الصافية لكوندور خلال (2010-2003)

البيان	2003	2004	2005	2006	2007	2008	2009	2010
النتيجة الصافية	29322	72822	91640	87932	19876	27559	254315	573616

المصدر: من إعداد الباحثان انطلاقا من جدول حسابات النتائج للمؤسسة.

من خلال معطيات الجدول أعلاه ، يمكن تقسيم النتيجة الصافية المحققة من طرف مؤسسة كوندور إلى ثلاث مراحل جد مميزة في مسار نشاطها وهي :

- **المرحلة الأولى (2003-2005)**: نلاحظ أن النتيجة الصافية في ارتفاع مستمر رغم النتيجة المتواضعة المحققة سنة 2003 بـ 29322 ألف دينار جزائري ، وهذا ناتج أساسا لاعتماد المؤسسة على منتوجين فقط وهما أجهزة التلفاز وكذا أجهزة الاستقبال الرقمي ، بالإضافة إلى حداثة سلسلة الإنتاج وبتوسيع تشكيلة المنتجات سنة 2004 بدأت المؤسسة تحقق أرباح متزايدة.

- **المرحلة الثانية (2006-2007)**: عرفت النتيجة الصافية للمؤسسة تراجعا ملحوظا ، وهذا راجع إلى احتراق وحدة إنتاج التلفاز شهر أبريل 2006 ، مما انعكس سلبا على رقم الأعمال وكنتيجة منطقية على النتيجة الصافية باعتبار أن أجهزة التلفاز هي الأكبر مساهمة في رقم الأعمال الإجمالي للمؤسسة.

- **المرحلة الثالثة (2008-2010)**: نلاحظ تحسن الوضع المالي للمؤسسة بعودة ارتفاع النتيجة الصافية بشكل مستمر ولموسم ، وهي ترتفع من سنة لأخرى ، نتيجة الأسباب التي ذكرناها بالنسبة لظروف الإنتاج عموما ، واسترجاع بصفة كلية لوحدة إنتاج أجهزة التلفاز خصوصا .

إن هذه النتيجة المحققة ، بفضل تنويع تشكيلات المنتجات بالمؤسسة بإدخالها لمنتوج البطاقات الالكترونية التي تعتبر كمادة أولية لمعظم المنتجات ، مما أدى إلى تخفيض فاتورة استيرادها وبالتالي التقليل من التكلفة هذا من جهة ، وكذا لاستثماراتها الكبيرة في أجهزة التلفاز الجديدة من نوع LCD و LED من جهة أخرى.

خاتمة: لقد قمنا من خلال هذه الدراسة بالبحث عن أثر إستراتيجية التنويع (في المنتجات (على أداء المؤسسة الاقتصادية ، وقد توصلنا بالفعل توصلنا إلى أن الإستراتيجية المتبناة من طرف المؤسسة محل الدراسة (كوندور) ، هي التنويع لكونها أفضل الخيارات التي تؤدي إلى بلوغ الأداء المطلوب وهذا من خلال تنمية الحصة السوقية بتوسيع أسواقها فضلا عن تخفيض التكاليف الناتج أساسا عن التكاملية التي يضمنها التنويع في موارد المؤسسة ، حيث تمكنا من خلال هذا العمل للوصول إلى مجموعة من النتائج الآتية:

النتائج المتعلقة بالجانب النظري:

* تعتبر إستراتيجية التنويع من استراتيجيات النمو والتوسع التي تحقق للمؤسسة مكاسب ايجابية لاسيما توزيع المخاطر التي قد تتعرض لها المؤسسة الناتجة أساسا عن المحيط غير المستقر، إضافة إلى جعل المؤسسة تتمتع بحافضة أنشطة متنوعة تسمح لها بالحصول على أرباح من أنشطة متعددة ، أي تقليص الخطر الناتج من تبعية المؤسسة لمردود نشاط وحيد، فنذكر على سبيل المثال : نجد مؤسسة أديداس، انتهجت التنويع في المنتجات بعد أن توصلت إلى تطوير أحذية رياضية تلائم 32 نوعا من الرياضات، فأطلقت خط الملابس الرياضية وبذلات الفرق الرياضية، كما طورت وأنتجت أول كرة من أديداس عام 1963، فأطلقت بعدها الحذاء الرياضي خفيف الوزن الذي وصل وزنه إلى 135 غراما. كما أطلقت خط إنتاج المعدات الرياضية ودخلت لعبة المنافسة في السوق لتتولى القيادة في جميع الأحداث الرياضية، حيث تمكنت في السنوات الأخيرة من رفع مبيعاتها لتصل في نهاية 2007 إلى نحو 13 مليار دولار، محققة أرباحا قياسية بلغت نحو 650 مليون دولار²⁸.

* إن التنويع أصبح من الاستراتيجيات المهمة للمؤسسة من أجل البقاء في ظل بيئة دائمة التغيير، حيث لا يكمن الهدف فقط في كيفية كسب زبائن جدد وإنما في كيفية المحافظة عليه ومسايرة أذواقه.

* إن لإستراتيجية التنويع أثر بارز على أداء المؤسسة الصناعية، حيث تسمح لها بالنمو والاستقرار في السوق، فالمؤسسة الأكثر تنوعا في محفظة الأنشطة هي الأكثر قدرة على خلق أسواق جديدة والحصول على أكبر حصة سوقية ممكنة.

النتائج المرتبطة بالجانب التطبيقي:

* تعتبر مؤسسة كوندور، مؤسسة حديثة النشأة مقارنة بمنافسيها، وقد تبنت منذ بداية نشاطها إستراتيجية التنويع في المنتجات باعتمادها على منتوجين (التلفاز، مستقبل الأقمار الصناعية) ثم قامت في ظرف قصير جدا بتوسيع تشكيلة منتجاتها بإضافة مجالين الأول أجهزة التلاجات والثاني أجهزة المكيفات الهوائية وذلك سنة 2004 وبالتالي أصبحت لها حافضة أنشطة موسعة، مما مكنها من احتلال موقع هام في السوق المحلية والوطنية في ظرف قياسي.

* بينت الدراسة ، أن بإتباع المؤسسة لإستراتيجية التنويع خاصة منذ سنة 2004 كان له أثر كبير على أدائها ، حيث عرفت تغيرات ملحوظة في رقم أعمالها ناتجة بالأساس من عدد مجالات النشاط التي تبنتها ، حيث بلغ رقم أعمال المؤسسة سنة 2003 قيمة 451323 (ألف دج)، أما عند إدخال تشكيلة منتجات جديدة سنة 2004 ارتفع إلى قيمة 2488351 (ألف دج) أي بنسبة 451.34% ليصل سنة 2011 قيمة 17567129 ألف دج ، وبذلك استطاعت المؤسسة أن تكسب حصة سوقية جديدة وتوسع في حصتها الحالية.

* إن التنوع يؤدي إلى اتساع في تشكيلة منتجات المؤسسة مما ينعكس على قدراتها في الاستجابة لقطاعات سوقية جديدة ، وهذا ما يعني القدرة على إرضاء مستهلكين جدد ، وهو ما حدث فعلا لمؤسسة كوندور عند فصلها لوحدة إنتاج التلفاز (وحدة خاصة بنوع CRT والأخرى خاصة بنوع LCD و LED) .

الاقتراحات: على ضوء النتائج المتوصل إليها ، ونظرا لبعض النقائص التي تم ملاحظتها أثناء قيامنا للدراسة الميدانية ، يمكن إهداء بعض الاقتراحات التالية:

* نظرا للتحويلات الاقتصادية الراهنة ، خاصة الأزمة المالية الأوروبية التي ستمس الاقتصاد والمؤسسات الاقتصادية الجزائرية لا محالة، لابد على مؤسساتنا بالاهتمام بدراسة دورية لبيئتها الداخلية والخارجية لتحديد قدراتها وإمكانياتها ، قصد تبني اختيار البديل الاستراتيجي الملائم وفي الوقت المناسب.

* لابد على المؤسسات الصناعية الجزائرية، توسيع تشكيلة منتجاتها وخاصة المرتبطة فيما بينها للاستفادة من الاستخدام المتعدد لوسائل الإنتاج ، وكذا ضمان التوازن الاستراتيجي والمالي لحافظة أنشطتها.

* يجب على المؤسسات الصناعية الاهتمام بمصلحة البحث والتطوير لما لها من أهمية كبيرة في تبني أي بديل استراتيجي للمؤسسة ، سيما ابتكار منتجات جديدة.

* لابد على مسؤولي مؤسسة كوندور الاهتمام بالابتكار لأن وتيرة نمو هذا السوق تتجه إلى تماثل في جودة وكذا أسعار المنتجات المقدمة.

*المحافظة على الحصة السوقية الجيدة لجهاز الثلاجات باستغلال كامل الطاقات المتوفرة على مستوى وحدة الإنتاج ، مع إتباع أساليب توزيعية فعالة مصحوبة بخدمات ما بعد البيع التي تضمن الوفاء والولاء من الزبون ، ولما لا محاولة الاستفادة من الإستراتيجية المتبعة في جهاز التلفاز وتطبيقها على الثلاجات

الهوامش:

¹ حسن محمد احمد مختار، الإدارة الإستراتيجية-المفاهيم والنماذج- ، الشركة العربية المتحدة للتسويق والتوريدات، القاهرة ، 2008، ص 05 .

² طاهر محسن منصور الغالبي، وائل محمد صبحي إدريس، الإدارة الإستراتيجية ، ط1، دار وائل للنشر ، 2007.

، ص30.

3 طاهر محسن منصور الغالبي، وائل محمد صبحي إدريس، مرجع نفسه، ص 31.

4 عيسى يحه ، عمر لعلاوي، إبراهيم بلحيمر، التسويق الاستراتيجي، دار الخلدونية للنشر والتوزيع، الجزائر، 2011

، ص08.

5 خالد محمد بن حمدان و وائل محمد صبحي إدريس، الإستراتيجية والتخطيط

الاستراتيجي، دار اليازوري، الأردن، 2007، ص 167.

6 طاهر محسن منصور الغالبي، وائل محمد صبحي إدريس، مرجع سابق، ص406.

7 طاهر محسن منصور الغالبي، وائل محمد صبحي إدريس، مرجع نفسه، ص382.

- 8 جعيج نبيلة، إستراتيجية التنويع في المنتجات وأثرها على تنافسية المؤسسة الإنتاجية، مذكرة مقدمة ضمن متطلبات نيل شهادة الماجستير في العلوم الاقتصادية ، غير منشورة، جامعة المسيلة، 2007، ص82.
- 9 عبد العزيز صالح بن حبتور، الإدارة الإستراتيجية، دار المسيرة للنشر والتوزيع والطباعة، ط1، الأردن، 2004، ص243.
- 10 Ulrike Mayrhofer, Management stratégique, Bréal, France, 2007, P 44.
- 11 جمال الدين محمد المرسي، طارق رشدي جبة ، مصطفى محمود أبوبكر، التفكير الاستراتيجي والإدارة الإستراتيجية ، منهج تطبيقي، الدار الجامعية، مصر، 2007، ص304.
- 12 محمود جاسم محمد الصميدي، استراتيجيات التسويق (مدخل كمي وتحليلي) ، ط2، مكتبة الحامد للنشر والتوزيع ، عمان، 2007، ص 112.
- 13 رحيم حسين، إستراتيجية المؤسسة ، دار بهاء الدين للنشر والتوزيع، قسنطينة ، الجزائر، 2008، ص144.
- 14 رحيم حسين، مرجع نفسه ، ص144.
- 15 الياس بن ساسي ، الخيارات الإستراتيجية لنمو المؤسسة ، ط1، دار وائل للنشر والتوزيع ، عمان ، 2011 ، ص79.
- 16 الياس بن ساسي، مرجع نفسه ، ص79.
- 17 Marie Christine Henninger, Recherche d'une congruence entre stratégie de diversification et politique de rémunération appliquée aux cadres non dirigeants, thèse de doctorat en sciences des gestion, université des sciences de Gestion, univ- Toulouse1, 2000, P26.
- 18 Ranaivoson Heritiana Renaud, Diversité De La Production Et Structure De Marché ,Thèse pour le Doctorat de Sciences Economiques, Université de Paris 1, 2008, P 162
- 19 Marie Christine Henninger, op cit , 2000, P29
- 20 Marie Christine Henninger ,op cit , 2000, P34
- 21 انظر الملحق رقم 01
- 22 انظر الجريدة الرسمية العدد 19 الصادرة بتاريخ: 2000/04/05.
- 23 انظر الملحق رقم 02
- 24 انظر الملحق رقم 03
- 25 انظر الملحق رقم 04
- 26 le quotidien- Oran, N 5480 du : 05/12/2012,p13
- 27 انظر الملحق رقم 05 و 06
- 28 www.w-tb.com /consulté le: 07/10/2012
- المراجع:**
- رحيم حسين، إستراتيجية المؤسسة ، دار بهاء الدين للنشر والتوزيع، قسنطينة ، الجزائر، 2008.

- عيسى يحه ، عمر لعلاوي، إبراهيم بلحيمر، التسويق الاستراتيجي، دار الخلدونية للنشر والتوزيع، الجزائر، 2011 .
- طاهر محسن منصور الغالبي، وائل محمد صبحي إدريس، الإدارة الإستراتيجية ، ط1، دار وائل للنشر ، 2007.
- محمود جاسم محمد الصميدي، استراتيجيات التسويق (مدخل كمي وتحليلي) ، ط2، مكتبة الحامد للنشر والتوزيع ، عمان ، 2007 .
- الياس بن ساسي ، الخيارات الإستراتيجية لنمو المؤسسة ، ط1، دار وائل للنشر والتوزيع ، عمان ، 2011 .
- عبد العزيز صالح بن حبتور، الإدارة الإستراتيجية، دار المسيرة للنشر والتوزيع والطباعة، ط1، الأردن، 2004 . - حسن محمد احمد مختار، الإدارة الإستراتيجية- المفاهيم والنماذج- ، الشركة العربية المتحدة للتسويق والتوريدات، القاهرة ، 2008 .
- جمال الدين محمد المرسي، طارق رشدي جبة ، مصطفى محمود أبوبكر، التفكير الاستراتيجي والإدارة الإستراتيجية ، منهج تطبيقي، الدار الجامعية، مصر، 2007 .
- خالد محمد بن حمدان وائل محمد صبحي إدريس، الإستراتيجية والتخطيط الاستراتيجي، دار اليازوري، الأردن، 2007 .
- جعيجع نبيلة ، إستراتيجية التنوع في المنتجات وأثرها على تنافسية المؤسسة الإنتاجية، مذكرة مقدمة ضمن متطلبات نيل شهادة الماجستير في العلوم الاقتصادية ، غير منشورة، جامعة المسيلة، 2007 .
- Ulrike Mayrhofer, Management stratégique, Bréal, France, 2007 .
- Marie Christine Henninger, Recherche d'une congruence entre stratégie de diversification et politique de rémunération appliquée aux cadres non dirigeants, thèse de doctorat en sciences des gestion, université des sciences de Gestion, univ- Toulouse1, 2000 .
- Ranaivoson Heritiana Renaud, Diversité De La Production Et Structure De Marché, Thèse pour le Doctorat de Sciences Economiques, Université de Paris 1, 2008 .
- le quotidien- Oran, N 5480 du : 05/12/2012.
- www.w-tb.com
- www.condor.dz
- www.samsung.fr
- www.enie-dz.com
- www.eniem.com.dz

الملاحق:

- * Complete Knock Down
 ** Semi Knock Down
 *** Liquid-crystal display
 **** light-emitting diode.



الملحق رقم (01)
**مجموعة
بن حمادي**
Groupe
Benhamadi



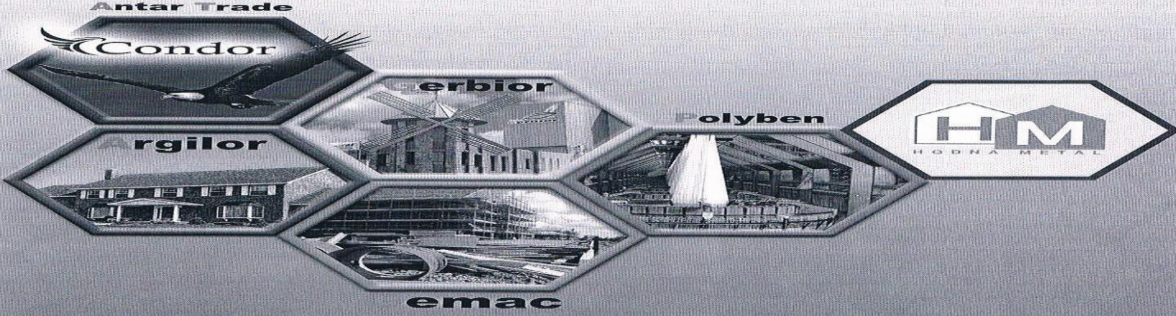

Groupe Benhamadi

Dossier de Presse
BBA le 28 Mai 2009

الملحق رقم (02)
C.E.R.T.I.F.I.C.A.T.I.O.N



N° QUAL/2007/28874

Sarl Groupe Benhamadi Antar Trade
ش د م م مجموعة بن حمادي عتتر تراد

**FABRICATION, COMMERCIALISATION ET SAV
D'APPAREILS ELECTRONIQUES ET ELECTROMENAGERS.**
**MANUFACTURING, MARKETING AND SALE
OF ELECTRONIC AND HOME APPLIANCES,
RELATED AFTER-SALES SERVICE.**

صناعة، تسويق و ضمان خدمات ما بعد البيع للألات الإلكترونية و الكهرومنزلية.

Zone d'activité flot 70 section 161 34000 BORDJ BOU-ARRERIDJ ALGERIE
منطقة النشاطات حوزة رقم 70 - قطعة (34000)161 برج بو عترت الجزائر

AFAQ AFNOR International certifies that all the arrangements covering the above-mentioned activities and location as established to meet the requirements of the international standard:
AFAQ AFNOR International certifie que pour les activités et le site référencés ci-dessus toutes les dispositions mises en oeuvre pour répondre aux exigences requises par la norme internationale

ISO 9001 : 2000
have been examined and found to conform -
ont été examinées et jugées conformes.

2007-03-27
2010-03-26

(year/month/day) (year/month/day)

On Behalf of the Firm
Le Représentant de l'Entreprise

A. BENHAMADI

المتحقق رقم (03)

Certificat

Référentiel **ISO 9001:2008**
Enregistré sous le n° 01 100 103892

TÜV Rheinland Cert GmbH certifie:

Titulaire du certificat:

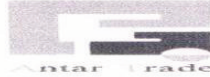

مجموعة
بن حمادي
Groupe
Benhamadi

GRUPE BENHAMADI ANTAR TRADE

Siège: Zone d'activité îlot 70 Section 161 34000 Wilaya B.B.A Algérie

avec les lieux d'implantation selon l'annexe

Domaine de validité: Fabrication, commercialisation et SAV d'appareils électroniques et électroménagers

Validité:

Par l'audit consigné dans le rapport n° 103892 la conformité aux exigences de la norme ISO 9001:2008 a été démontrée. La date limite de réalisation pour les audits suivants est le 22-04 (dd/mm).

Ce certificat est valable du 2010-07-21 jusqu'au 2013-07-20.

Cologne, 2010-07-21

TÜV Rheinland Cert GmbH
Am Grauen Stein - 51105 Köln



DGA ZM 58 95 00



tuv.com

TÜVRheinland
Prüfungsbüro

المتحقق رقم (04)

C E R T I F I C A T E



of Conformity
Low Voltage Directive 2006/95/EC

Registration No.: AN 50160054 0001

Report No.: 17702946 001

Holder: Hisense Electric Co., Ltd.
No. 218, Qianwangang Road
Qingdao Economic & Technology
Development Zone
Shandong 266555
P.R. China

Product: TV-Set
(LCD TV)

Identification: Type Designation : LCD42V68PK LCD42V68PEU
Serial No. : Engineering sample
Remark: Refer to test report 17702946 001 for details.

This certificate of conformity is based on an evaluation of a sample of the above mentioned product. Technical Report and documentation are at the Licence Holder's disposal. This is to certify that the tested sample is in conformity with all revision of Annex I of Council Directive 2006/95/EC, in its latest amended version, referred to as the Low Voltage Directive. This certificate does not imply assessment of the series-production of the product and does not permit the use of a TÜV Rheinland mark of conformity. The holder of the certificate is authorized to use this certificate in connection with the EC declaration of conformity according to Annex III of the Directive.



Certification Body

Cologne, 31.08.2009

Dipl.-Ing. Matthias Grzam

TÜV Rheinland Product Safety GmbH - Am Grauen Stein - D-51105 Köln

CE The CE marking may be used if all relevant and effective EC Directives are complied with. CE

Réseau Services Après Vente

Table listing service centers under 'Région Est' (Region East) with columns for Raison Sociale, Adresse, Wilaya, and Téléphone. Includes entries for various companies like Condor Antar Trade, ETS SAIDI, etc., across different wilayas.

Réseau Services Après Vente

Table listing service centers under 'Région Centre' (Region Centre) with columns for Raison Sociale, Adresse, Wilaya, and Téléphone. Includes entries for various companies like ETS ATOUCHE Babah, ETS ZAGALOU Mohamed rabia, etc., across different wilayas.

أثر هيكل الملكية في تحقيق مبادئ حوكمة المؤسسات- دراسة نقدية تحليلية

عبدي نعيمة - جامعة الأغواط-

ملخص

نسعى من خلال هذه الورقة البحثية، تسليط الضوء على دراسة الأثر الذي من الممكن أن يحدثه هيكل الملكية، بإعتباره آلية من الآليات المتحكمة، في فعالية المبادئ التي أنت بها حوكمة المؤسسات، فبعد تقديم أهم الملامح التي ميزت ظهور الحوكمة و الأحداث التي رافقتها، أظهرت الدراسة إدراكا قويا و إجماعا حول أهمية إصلاح و تكييف الآليات التي تحوكم بها المؤسسات مع متطلبات البيئة التي تعمل فيها هذه الآليات، خاصة هيكل الملكية، في إطار ضعف أو قوة التأثير الذي من الممكن أن يمارسه صاحب الملكية، أو ملك أسهم المؤسسة، من حيث طبيعة هؤلاء المساهمين، و من حيث تمركز أو تشتت هذه الملكية.

الكلمات المفتاحية: حوكمة المؤسسات، آليات الحوكمة، هيكل الملكية، أنظمة الحوكمة.

Abstract

This paper presents the role of Ownership Structure as mechanism of corporate governance mechanisms.

After the exposure of Theoretical concepts of corporate governance and their mechanisms; we should study the reality of corporate governance in light of differing systems of governance (Ownership Structure).

The results of study show that the Control mechanisms are incapable to play its control role; its efficiency depends on many factors, specially the legal, the organizational, the institutional environment and the Ownership Structure.

Keys words: Corporate governance, Corporate governance mechanisms, mechanism of control, principles of corporate governance, corporate governance system.

مقدمة

لقد كان للتطور المذهل الذي عرفته المؤسسة منذ عهد الثورة الصناعية الأثر البالغ في إحداث تغييرات كبيرة غيرت من ملامح اقتصاديات القرن العشرين، فمع انفصال الملكية عن التسيير و ظهور شركات المساهمة الكبرى، تعاظمت حاجة هذه المؤسسات إلى إيجاد السبل التي تضمن رقابة و حماية أكثر لموارد المؤسسة بما يضمن تحقيق أهدافها، لتزيد هذه الحاجة أمام تصاعد الانهيارات المالية التي مست كبرى المؤسسات في العالم، وهنا ظهرت حوكمة المؤسسات و ذاع صيتها خلال العشر سنوات الماضية بهدف محاربة الفساد الداخلي للمؤسسات، من خلال إحكام عمليات الرقابة على هذه المؤسسات، إلا أن الواقع أظهر أن أكبر المؤسسات التي تعرضت للفضائح المالية كانت بها أسس و قواعد للحوكمة، مما يعني أن فعالية حوكمة المؤسسات لا تتحقق من خلال الآليات الرقابية وحدها بمعزل عن خصائص بعض الآليات المتحكمة و دراسة الأثر الذي من الممكن أن تحدثه على سيرورة عمل هذه الآليات الرقابية . من بين أهم هذه الآليات المتحكمة هو هيكل الملكية.

حيث سنحاول في هذه الورقة تسليط الضوء على الأثر الذي من الممكن أن يحدثه هيكل الملكية على فعالية الآليات الرقابية التي أتت بها مبادئ الحوكمة، على إعتبار أن دراسة فعالية هذه الآليات الرقابية ينبغي أن يتم في إطار محيط إقتصادي أكبر ضخامة تعمل في نطاقه المؤسسات مثل البيئة القانونية و التنظيمية و المؤسسية، بالإضافة إلى عوامل أخلاقيات الأعمال، و التي من الممكن أن يكون لها أثر على شكل ملكية المؤسسات، و بالتالي أثر على شكل التسيير و الرقابة في المؤسسة.

و هو ما سيتم مناقشته من خلال العناصر التالية:

- مفهوم الحوكمة المؤسسية؛
- الإطار الفكري للحوكمة؛
- أنظمة الحوكمة و هياكل الملكية؛
- هياكل الملكية في إطار الفعالية الحوكمية.

1- مفهوم الحوكمة المؤسسية

خلال العشر سنوات الماضية استحوذ موضوع الحوكمة على إهتمام واسع في العديد من الأدبيات، حيث ظهرت العديد من الدراسات بهدف تسليط الضوء على أهميته و مفهومه ووضع قواعده و تحليل الالتزام به.¹

فمصطلح الحوكمة ليس كلمة جديدة، إلا أن ظهورها في النقاش حول المؤسسة يعتبر نسبياً تطوراً جديداً، حيث خضع هذا المفهوم لاجتهادات لغوية لا حصر لها، قليلها مكتوب باللغة العربية وأغلبها مكتوب باللغة الإنجليزية وغير دقيق في ترجمته.

و قد حددت منظمة التعاون الاقتصادي و التنمية (OCDE) عام 1999 تعريفاً لحوكمة المؤسسات على أنها: " ذلك النظام الذي يتم من خلاله توجيه و إدارة شركات الأعمال، ويحدد هيكل الحوكمة، الحقوق و المسؤوليات بين مختلف الأطراف ذات الصلة بنشاط المؤسسة مثل مجلس الإدارة، المساهمين، أصحاب المصالح، كما يحدد قواعد و إجراءات اتخاذ القرارات المتعلقة بشؤون المؤسسة، كذلك يحدد الهيكل الذي يتم من خلاله وضع أهداف الشركة ووسائل تحقيقها ووسائل الرقابة عليها"² و قد قامت هذه المنظمة بتعديل و مراجعة مبادئها سنة 2004 ، بحيث أصبحت تتضمن المبادئ الستة التالية:³

- أ- ضمان وجود أساس لإطار فعال لحوكمة المؤسسات :حيث تعمل الحوكمة على ضمان شفافية وكفاءة الأسواق بما يتوافق و حكم القانون. مع تحديد وتوزيع واضح للمسؤوليات بين مختلف الجهات الإشرافية والتنظيمية والتنفيذية وهذا ما يؤدي إلى التأثير الإيجابي على الأداء الاقتصادي الشامل، ونزاهة الأسواق، والحوافز التي يخلقها للمشاركين في السوق، وتشجيع قيام أسواق تتميز بالشفافية والفعالية؛
- ب- حقوق المساهمين والوظائف الرئيسة لأصحاب حقوق الملكية: ينبغي لأي نظام حوكمة أن يحمي و يسهل ممارسة المساهمين لحقوقهم؛
- ج- المعاملة المتساوية للمساهمين: تضمن الحوكمة تحقيق المساواة في معاملة كافة المساهمين بما فيهم الأقلية و المساهمين الأجانب، وفي الحصول على المعلومات؛

د- دور ذوي المصالح في حوكمة المؤسسات: يجب أن يعترف في إطار حوكمة المؤسسات بحقوق ذوي المصالح التي تم إقرارها وفقا للقانون وتشجيع التعاون بينهم و بين المؤسسة، و هم الأطراف الذين تتقاطع مصالحهم مع بقاء وإستمرار المؤسسة (النفابة، المستهلكون، البنوك، الموردون، المساهمون... إلخ) وهذا بإشراكهم في آليات تحسين أداء المؤسسة، و تمكينهم من الإطلاع على المعلومات المطلوبة؛

ه- الإفصاح و الشفافية: تضمن الحوكمة تحقيق مبدأ الإفصاح و الشفافية في كافة الأمور الأساسية المتعلقة بالمؤسسة ، خاصة فيما يتعلق بالنتائج المالية للمؤسسة، المساهمون، هيكل و سياسات الحوكمة المطبقة في المؤسسة ؛
و- مسؤوليات مجلس الإدارة: تتكفل الحوكمة بوضع مخطط إستراتيجي للمؤسسة و مراقبة أداء الإدارة و التأكيد على مسؤولية مجلس الإدارة تجاه المؤسسة و المساهمين، مع وضع الأهداف و مراقبة التنفيذ، ضمان تكامل النظم المحاسبية و المالية، و تنفيذ نظم مراقبة ملائمة خاصة نظم مراقبة المخاطر و الإدارة المالية.

و التعريف السابق لا يختلف كثيرا عن تعريف جرار شارو CHARREAU Gérard الذي عرف الحوكمة على أنها : "مجموع الميكانزمات المنظماتية التي تملك قوة التأثير على الحدود التي يستعملها المسيرون عند اتخاذ القرارات في المؤسسة و ذلك للحد من السلطة التقديرية لهم"⁴.

كما عرفت الحوكمة بأنها: " مجموعة من القوانين و اللوائح و الإجراءات التي تمكن إدارة الشركة من تعظيم ربحيتها و قيمتها في المدى البعيد لصالح المساهمين " ⁵ وفي الأخير يمكن إدراج تعريف بسيط لحوكمة المؤسسات، إذ تعرف على أنها: " النظام الذي تقاد و تراقب به الشركات " ⁶.

و هكذا يمكن القول أن الحوكمة كموضوع دارت حولها العديد من النقاشات فيما يتعلق بالإدارة خلال العشر سنوات الأخيرة في عالم الأعمال، سياسيا، وأكاديميا، فالعقبة التي واجهت هذه النقاشات عكست أن حوكمة المؤسسات إستوطنت و قبل كل شيء داخل عدة أطراف فاعلة و مختلفة (المساهمون، المدراء، الموظفون، البنوك، الموردون، الزبائن...) داخل تنوع و اختلاف المواضيع المتناولة (المعلومة، مكافآت المدراء، استثمار أسهم الموظفين، المستثمرين ذوي الأقلية...)، حيث نجد في الإطار الأكاديمي أن هناك حقولا واسعة تناولت هذا الموضوع (كالمالية، المحاسبية، قانون المؤسسات، الاقتصاد، تسيير الموارد البشرية، علم الاجتماع...) و بالتالي فليس من الغريب أن نجد في مختلف الأدبيات التي تناولت الموضوع العديد من التعاريف والعديد من المقاربات.⁷

2- الإطار الفكري للحوكمة

على الرغم من أن الإضاءات الأولى لموضوع حوكمة المؤسسات يمكن أن تكون جاءت من طروحات آدم سميث في كتابه ثروة الأمم، و التي حذر فيها من المشاكل المحتملة للملكية الغائبة، و المطالبة بضرورة فرض السيطرة و الرقابة على الفجوة التي قد تحدث بين حملة الأسهم و المسيريين من جراء ممارسات الأخير السلبية. إلا أن هناك من ينسب إفتتاح النقاش حول حوكمة المؤسسات إلى كل من بيرل و مانس Berle et Means عام 1932،

الذين ناقشا آثار الفصل بين الملكية و إتخاذ القرار الذي ميز شركات الأسهم الكبرى في الولايات المتحدة الأمريكية.⁸

كما أن بداية النقاش حول موضوع حوكمة المؤسسات ركز على حتمية حدوث صراع بين كل من المساهمين و الملاك (معضلة الوكالة) التي أطلقها كل من Jensen et Meckling عام 1976 ، نتيجة تعارض المصالح الخاصة بكل طرف، و بالتالي احتمال أن يستحوذ كبار المدراء في المؤسسة على ثروة المؤسسة، نتيجة السلطة و النفوذ الذين يتمتعون بها و المبالغ الضخمة التي يحصلون عليها بصفة مكافآت، إضافة إلى تفشي ظاهرة الفساد المالي و الإداري.⁹

إضافة إل ذلك، فإن الإطار الفكري لحوكمة المؤسسات، يجد مصدره في أعمال كل من Achain et Demsetz عام 1972، أعمال Jensen et Meckling عام 1976، أعمال Fama عام 1980.

فطبقاً للنظرية النيوكلاسيكية، و إنطلاقاً من إعتبار المؤسسة مجرد صندوق أسود يحول عوامل الإنتاج المتحصل عليها من السوق، توجد حقوق ملكية مرتبطة بالأسهم نابعة من إمكانية تبادلها في السوق دون أن تسمح بتحقيق أي تأثير داخلي على قرارات التسيير، فضلاً عن ذلك تعالج الأسهم على أنها مجرد توظيف للأوراق المالية دون منح أية سلطة خاصة لحاملها.¹⁰ بناء عليه إقترحت النظرية الإقتصادية منظور آخر للمؤسسة، حيث إعتبر كل من Achain et Demsetz ، بالإعتماد على أعمال Coase عام 1937، أن المؤسسة مجرد حيلة قانونية قائمة على حقوق الملكية يمتلك الأعوان بداخلها دوال خاصة بالمنفعة و عقود تربط فيما بينهم، الأمر الذي يستدعي إعادة صياغة المدخل النظري للمؤسسة من خلال الوقوف على طبيعة المؤسسة التسييرية، وسلوك المسيرين بداخلها.¹¹

أما Jensen et Fama عام 1983 فقد وسعا إطار التحليل السابق بإدخال علاقة الوكالة المعتمدة على العلاقات القانونية (التعاقدية) التي تحكم أطراف عقد الوكالة (علاقة الموكل / الوكيل)، حيث يلتزم الوكيل بتمثيل ورعاية مصالح الموكل. وعلى ذلك فإنه يمكن النظر إلى المؤسسة على إنها ائتلاف لعدد من علاقات الوكالة مثل علاقة الإدارة بالمالكين، وعلاقة الإدارة بالعاملين، وعلاقة المساهمين بالمدقق الخارجي الخ ، وبذلك فإن علاقة الوكالة هي بمثابة عقد يشغل بموجبه شخص أو أكثر (الأصيل) شخص آخر أو أكثر (الوكيل) لإنجاز أعمال معينة لصالحه يتضمن ذلك تخويله صلاحية اتخاذ بعض القرارات.¹²

و كل ذلك نتيجة انفصال وظائف الملكية عن وظائف إتخاذ القرار، و بالتالي ظهور تباعد في المصالح بين المالكين لرأس المال و بين مصالح مالكي مهارة التسيير أي المسؤولين عن إدارة المؤسسة، مما يوحى إلى هؤلاء المسيرين إعتداد سلوكيات تسييرية و إستراتيجية يحققون بها مصالحهم على حساب مصالح المساهمين. بناء عليه و بهدف إعادة التوازن لمصالح المساهمين نشأت الفكرة الأساسية لنظرية الوكالة، التي إعتبرت عند الكثيرين الإطار الفكري للحوكمة. حيث سعت هذه الأخيرة إلى توضيح كيف تصمم الأطراف المتعاقدة العقود لتقليل التكاليف المرتبطة بها وتخفيض حدة التضارب في المصالح بين طرفي علاقة الوكالة ومحاولة ربط مصالحها، بما يجعل الوكيل يعمل لمصلحة الموكل.¹³ و هنا إهتمت الحوكمة بإقتراح مجموعة من الأدوات الرقابية و التحفيزية للمسيرين من شأنها إعادة التوازن لمختلف الأطراف ذات المصلحة.

حيث أن إعادة التوازن هذه تظهر حاجة أصحاب رأس المال إلى استعمال الوسائل التي تمكنهم من مراقبة ومتابعة مدى وفاء الإدارة بالشروط المحدد في عقد الوكالة. وهذا ما أدى إلى المطالبة بالتدقيق الخارجي للتقارير المحاسبية الدورية، وتصميم نظام الحوافز الإدارية، حيث تم الربط بين مصالح الإدارة ومصالح المالكين وذلك عن طريق حساب مكافآت الإدارة على أساس الربح المحاسبي وتحديد معايير ومؤشرات لقياس الأداء بما يضمن للمالكين بأن الإدارة قد اتخذت الأفعال نيابة عنهم وبما يتفق مع مصالحهم والتي من الممكن أن يتخذوها بوصفهم متخذي قرار، ومن المعايير المستعملة معدل العائد على رأس المال المستثمر، والدخل المتبقي، والعائد على المبيعات، والقيمة الاقتصادية المضافة، وبطاقة الأداء المتوازن، فضلاً عن ذلك فإن الإدارة ينبغي أن تهتم بمصالح أصحاب رأس المال وبث الثقة لديهم من خلال إتخاذ بعض الإجراءات التي تعزز ثقتهم بالإدارة من خلال قيام الأخيرة بوضع الموازنات وتحديد الحدود العليا للإنفاق والتأمين على الممتلكات ووضع الإجراءات السلمية لنظم الرقابة الداخلية.¹⁴

3- أنظمة الحوكمة و هياكل الملكية

إن نظام حوكمة الشركات يتحدث عن خصائص البيئة السياسية والاقتصادية والاجتماعية والقانونية والمؤسسية على مستوى الدولة الواحدة أو مجموعة من الدول المتشابهة من حيث تلك الخصائص التي تؤثر على آليات حل التعارض بين مصالح الأطراف المختلفة في المؤسسة.

فهناك العديد من المقاربات التي تناولت تقسيم أنظمة حوكمة المؤسسات، من بينها المقاربة التي تعتمد على هياكل الملكية (أي هيكل رأس المال) وكيفية توزيع هذه الأخيرة بين المساهمين. وفي هذا الإطار يوجد نوعين شائعين لنظم الحوكمة في المؤسسات، أحدهما يسمى نظام الداخلين Inside system (نظام الملكية المركزة) ويسمى الآخر نظام الخارجيين outsider system (نظام الملكية المشتتة)، حيث يحتوي كل نظام على مميزات خاصة تؤدي إلى إختلاف التعامل مع مشاكل حوكمة المؤسسات وفقاً لنظام الملكية في المؤسسة.¹⁵

أ- نظام الخارجيين outsider system (نظام الملكية المشتتة)

و يعني هيكل الملكية المشتتة أو المتناثر في المؤسسة أن هناك عددا كبيرا من أصحاب الأسهم يملك كل منهم عددا قليلا من أسهم المؤسسة، بحيث لا يمكنه منفردا التأثير على نشاطها، لذلك فإنه قلما يكون هناك حافزا لدى صغار المساهمين للمشاركة الفعالة في إدارة المؤسسة أو مراقبتها، مما دعا إلى تسميته بنظام الخارجيين (outsider system)، و عليه فإن هذا النظام غالبا ما يكون أقل عرضة لحالات الغش والإحتيال، لغياب المستثمرين المسيطرين، مع الإعتماد على هيئات إدارية و رقابية مستقلة و خاضعة للقانون أكثر من تبعيتها للملاك.¹⁶

و تجدر الإشارة إلى أن أساس صياغة الملكية المشتتة للمؤسسة لم يكن في الغالب تنظيما قانونيا معينا لا يسمح بتجاوز نسب معينة من الملكية فيها، و إنما هو وجود واقعي تفرضه طبيعة التعامل التجاري، دونما نكران مطلق للدور التشريعي في هذا المجال. الأمر الذي حمل بعض الباحثين على القول بأن النظم القانونية الخاضعة للأعراف غير المدونة تكون وسطا ملائما لشيوع هيكل الملكية المشتتة، كما الحال في

كل من الولايات المتحدة و بريطانيا، على العكس من ذلك في النظم القانونية الخاضعة للمدونات التشريعية، حيث يسود فيها نظام الملكية المركزة أكثر من غيره.¹⁷ إضافة إلى ذلك في نظام الخارجيين يتم تأمين احتياجات رأس المال من طرف المساهمين من خلال وجود سوق مالية متطور، حيث أن ما يميز هذا النظام هو تشتت هيكل رأس المال، شدة الاهتمام بشفافية المعلومة، تنظيمات تحد من انتهازية المسيرين، و تشكل في نفس الوقت تهديدات تحفز هؤلاء المسيرين على الأخذ بعين الاعتبار مصالح المساهمين في المقام الأول (كالتهديد الممارس من طرف OPA¹⁸).¹⁹

ب- نظام الداخلين Insider system (نظام الملكية المركزة)

يراد بالملكية المركزة أن يجتمع جزء مؤثر من رأس المال المؤسسة في يد شخص أو عدد قليل من الأشخاص فيها، غالباً ما يتولون الإدارة و السيطرة أو يؤثرون بشكل واضح في طريقة إدارة و عمل المؤسسة، لذلك يطلق عليهم تسمية الداخلين و يطلق على قوانين الدول التي تسمح أو تشجع على قيام مثل هذا النمط من الملكية بنظام الداخلين (Insider system).²⁰

و مما يستفاد من نظام الملكية المركزة في المؤسسة، تمتعه ببعض المزايا التي يضيفها عملياً على نشاط المؤسسة، كما أن هناك عيوباً تؤخذ عليه.

تتمثل مزاياه عموماً بكون الداخلين يملكون السلطة و إمكانية التأثير على توجيه نشاط المؤسسة، باعتبارهم مالكي أغلبية الحصص فيها، إضافة للحافز في مراقبة أداء إدارة المؤسسة، لكونهم الأكثر تأثراً بأعمال الإدارة سلباً أو إيجاباً، لما يملكونه من حصص تفوق ملكية أقرانهم، الأمر الذي يقلل من احتمالات سوء الإدارة و وقوع حالات الغش و الإحتيال فيها إذا ما طبقت قواعد الرقابة بصورة صحيحة. كما أن كبر حجم ملكية الداخلين بالنسبة لملكية المؤسسة يجعلهم يميلون إلى تأييد القرارات التي تعزز نشاط المؤسسة على الأمد البعيد، بما يساعد على بناء الإئتمان و السمعة التجارية، على خلاف تلك القرارات التي تهدف إلى الحصول على أرباح كبيرة و سريعة في الأجل القصير و التي غالباً ما تكون غير مدروسة بشكل صحيح.²¹

أما بالنسبة لأهم العيوب في نظام الداخلين، و التي من شأنها التأثير على نشاط المؤسسة، هي أن أصحاب الملكية الأكبر في المؤسسة أو ذوي السيطرة عليها، إن لم يكونوا أنفسهم المديرين فيها فإنهم غالباً ما يختارون مديرين مناسبين لتحقيق أهدافهم و يكونوا خاضعين لسيطرتهم، و بالتالي فإنهم يستخدمون سلطتهم للتأثير في قرارات الإدارة و تحقيق مصالحهم الخاصة، و لو كان ذلك على حساب المؤسسة و صغار الملاك فيها.²²

يضاف إلى ذلك أن كبار الملاك أو أصحاب أكثرية حقوق التصويت ربما يعملون على تشجيع إدارة المؤسسة على شراء إحدى المؤسسات المنافسة للإنفراد بالنشاط أو القضاء على المنافسة، كما أنهم سيعملون على رفض عروض الإستحواذ و الإندماج التي تساهم في فقدان سيطرتهم على المؤسسة، رغم أن ذلك قد يحسن كثيراً من أداء المؤسسة و نشاطها.²³

إضافة إلى ذلك، ففي نظام الداخلين و عوضاً عن الأسواق المالية المتطورة، فإن احتياجات المؤسسة من رأس المال تؤمن بفضل إسهامات عدد قليل من المساهمين

يملكون نسب معتبرة من رأس المال، فالسوق المالي هنا لا يلعب أي دور²⁴، فضلا عن ذلك فإن المساهمين ليسوا هم فقط من يمارس الرقابة على المسيرين، حيث يشترك في هذه المهمة أطراف عديدة منها على سبيل المثال (الموظفون، الزبائن، البنوك، الموردون...)، مما يوجب على المسير أخذ مصالح جميع هذه الأطراف بعين الاعتبار، فالتوازن الداخلي بين مختلف الأطراف المؤثرة يتحقق من خلال مجلس الإدارة، حيث أن ما يميز هذا النموذج هو تمركز رأس المال بين عدد قليل من المستثمرين، مما يجعل المطالبة بشفافية المعلومة أم ضعيف جدا، وكنتيجة لذلك فإن شكل هذا التنظيم يجب أن يحدد و بدقة دور كل طرف من هذه الأطراف المؤثرة.²⁵

و في الأخير يمكن تلخيص مميزات أنظمة حوكمة المؤسسات في الجدول التالي:

الجدول 1: خصائص أنظمة الحوكمة في إطار هياكل ملكية

نظام الداخلي Insider system (نظام الملكية المركزية)	نظام الخارجي outsider system (نظام الملكية المشتتة)
التحكم من خلال الأسهم / حقوق التصويت	نموذج المساهمين
اهتمام كبير بالأداء الطويل الأجل	المصالح قصيرة الأجل
إمكانية الإساءة إلى حقوق الأقلية من المساهمين	مشاركة أكبر من أعضاء مجلس الإدارة المستقلين
احتمالات التواطؤ والتآمر مع المديرين وأعضاء مجلس الإدارة	يمكن أن تؤدي إلى الافتقار إلى السرعة في اتخاذ القرار
احتمالات اتخاذ القرارات غير الاقتصادية، والتجرد / التخلص من الأصول وغيرها	افتقار وجود حوافز لمراقبة أعضاء مجلس الإدارة
غالبا ما يشغل المالكون مناصب في مجلس الإدارة	المزيد من الضغوط التنظيمية

المصدر: كاترين ل. كوشنا هلبينج، جون سوليفان، مرجع سبق ذكره، ص. 21.

مما يعني أن تباين حوكمة المؤسسات ليست نتيجة عوارض بسيطة، تاريخية أو ثقافية، و إنما نتيجة اختلاف المحيطات القانونية، التنظيمية للمؤسسات و إلى درجة تمركز رأس المال في أيدي المساهمين

4- هياكل الملكية في إطار الفعالية الحوكمية

بناء على ما سبق، في هذا العنصر سنناقش فعالية حوكمة المؤسسات في إطار التأثيرات التي من الممكن أن تحدثها هياكل الملكية على تحقيق هذه الفعالية. و ذلك بالتركيز على تحليلات مدخل الوكالة واختلاف المصالح وتعارضها بين الأطراف ذات الصلة بالمؤسسة، وقد استخدمت الدراسات البحثية عدة بدائل لتحديد هيكل الملكية، حيث تتعرض الدراسة إلى هيكل الملكية من حيث تشتت أو تركيز الملكية إضافة إلى طبيعة المساهمين في هذه الملكية.

أ- تشتت أو تركيز الملكية و آليات الحوكمة

يشير تشتت الملكية وتركزها إلى توزيع الملكية بين مجموعات المستثمرين، فقد تمتلك مجموعة أو عدة مجموعات جزءاً مرتفعاً من الملكية؛ مما يجعلها في موقف قوي مقابل الأقلية من حملة الأسهم. وقد يكون تركيز الملكية بيد مؤسسة أو مؤسسات أو بنوك أو مستثمر فرد أو عائلة محددة.

وهنا سنقوم بمناقشة الموضوع، بشكل أكثر تحديداً، في إطار مشكلات الوكالة وعناصر الإشراف على سلوك الإدارة والأفعال التي تقوم بها، ذلك أنه:²⁶

- عندما تكون الملكية مشتتة تتجه رقابة حملة الأسهم لأن تكون ضعيفة، نتيجة للإشراف الضعيف لحملة الأسهم. فلن يهتم صغار حملة الأسهم بالإشراف، نتيجة لتحملهم تكاليف مثل هذا الإشراف في حين يشاركون في جزء من المنافع؛

- عندما تكون الملكية مركزة، يمكن أن يؤدي كبار حملة الأسهم الدور المهم في الإشراف على الإدارة. وفي نظام الداخلين، حيث تكون الملكية مركزة، يتولى الإدارة عادة حملة الأسهم الذين يمارسون الرقابة.

لذلك يعد تشتت الملكية وتركزها أحد المظاهر والعناصر التي تدرس ضمن مجال إختيار السياسات المحاسبية، وضمان حماية حقوق الأقلية من المساهمين، بما يبرز ذلك في إطار تقييد السلوك النفعي للإدارة وتقليل مشكلات الوكالة وتعارض المصالح بين الأطراف المختلفة. ومع ذلك، حددت الدراسة ميزات وسلبيات لتركز الملكية بالنسبة إلى أداء المؤسسة وقيمتها، حيث أنه:²⁷

- من ناحية أولى؛ في حالة تركيز الملكية قد تعمل الأكثرية التي تتولى الإدارة على تحسين أداء المؤسسة، إذ أن تأثير هذا الجهد سيعود عليها في النهاية. وهذا الأمر لا يحدث إذا كانت الملكية مشتتة تشتتاً كبيراً، حيث لا تكون هناك دوافع لدى أي منهم للعمل، بسبب ارتفاع التكاليف مقارنة بالمنافع التي يحققونها.

- من ناحية أخرى؛ قد يكون لتركز الملكية تأثير سلبي في الأداء، إذا أخذت أكثرية حملة الأسهم باستغلال الأقلية على حساب كفاءة المؤسسة ككل. فقد تستخدم الأكثرية موقعها لاتخاذ قرارات تحقق مصالحها وتقلل من الحقوق المتبقية لبقية حملة الأسهم، مثلاً من خلال استغلال العلاقة مع المؤسسات الأخرى التي لها سلطة أو سيطرة على المؤسسة، يمكن أن يتم تحويل الأصول إلى الإدارة نفسها بأقل من أسعار السوق، أو الحصول على قروض خاصة ورهن أصول المؤسسة، أو دفع توزيعات خاصة لها.

بناء عليه، يمكن أن نستنتج أن تشتت الملكية يعد أحد مبررات إقامة آليات رقابة تضمن حقوق المساهمين مثل، مكافآت الفرق المسيرة، ضمان إستقلالية أعضاء مجلس الإدارة... إلخ، إذ يكون في الحالة المعاكسة مجال أكبر لممارسة السلوك النفعي للإدارة والمبالغة في التقرير عن الأرباح. فقد أظهرت نتائج بعض الدراسات وجود علاقة عكسية بين تركيز الملكية وربحية المؤسسة، والتفسير المقترح لذلك، هو أنه عندما يزداد تركيز الملكية من مستوى منخفض جداً تتخفف تكاليف الوكالة نتيجة لتزايد إشراف حملة الأسهم، ومن ثم ترتفع الربحية، ولكن عندما يزداد تركيز الملكية إلى مستوى محدد، فإن تكاليفه قد تفوق منفعه، مما يؤدي إلى انخفاض الربحية، كما أظهرت بعض الدراسات أن الملكية المركزة قد تحد من جودة الإفصاح إذ أن سيطرة الأقلية من خلال العضوية في

مجلس الإدارة، سيمكنها من الوصول مباشرة إلى المعلومات المالية وغير المالية للمؤسسة، وكنتيجة، سيكون لديهم حاجة أقل للإفصاح.²⁸

ب- هيكل الملكية و تأثير طبيعة المساهمين

بعد التطرق إلى هيكل الملكية من حيث تشتتها أو تركزها، نحاول في هذا العنصر دراسة دور هيكل الملكية – من حيث طبيعة المساهمين، بالتركيز على خصوصية الملكية المؤسسية (المستثمرون المؤسسيون²⁹) و تأثيرها على الفعالية الرقابية لآليات الحوكمة. حيث يمارس المستثمرون المؤسسيون نوعين من الرقابة :³⁰

ب-1- الرقابة المباشرة

تمارس هذه المؤسسات دور رقابي فعال في الجمعية العامة للمساهمين. فضخامة حجم الإستثمارات التي تقوم بها هذه المؤسسات يعني تركيز ملكية أغلبية أسهم المؤسسة في يد عدد محدود من تلك المؤسسات التي تمتلك درجة عالية من المعرفة، ويؤدي ذلك إلى إنخفاض تكلفة التسيير وهي تكلفة تجميع ملاك المؤسسة وتحقيق توافق بين المعتقدات والآراء المختلفة لهؤلاء الملاك في إجتماعات الجمعية العامة للمساهمين، الأمر الذي يزيد من فاعلية الملاك في الرقابة على إدارة المؤسسة.

أما بالنسبة للدور الذي تلعبه هذه المؤسسات في تفعيل الآليات الأخرى لحوكمة المؤسسات. فقد أكدت الدراسات أن زيادة نسبة المستثمرين المؤسسيين في المؤسسة يرتبط طرديا مع زيادة عدد الأعضاء الخارجيين في مجلس الإدارة، وكذا زيادة عدد الأعضاء غير التنفيذيين في لجنة المراجعة. كما يرتبط طرديا مع ميل المؤسسة نحو إختيار مكاتب مراجعة متخصصة في الصناعة التي تعمل فيها المؤسسة. إضافة إلى إرتباط عكسي مع حجم مكافآت الإدارة التنفيذية، وعكسي مع مقدار الاستحقاق الاختياري كمؤشر على إدارة الربح.

ب-2- الرقابة غير المباشرة

كما أن تأثير هؤلاء المستثمرين يكون من خلال الرقابة غير المباشرة، من خلال التأثير على بيئة المعلومات الخاصة بالمؤسسة، فإذا كان أحد الأهداف الرئيسية لحوكمة المؤسسات هو زيادة جودة القوائم المالية المنشورة وما تتضمنه من معلومات، فقد وجدت الدراسات أن زيادة نسبة الملكية المؤسسية في أسهم المؤسسة تؤدي إلى تحسين الخصائص النوعية للمعلومات المحاسبية ومنها القدرة التنبؤية لتلك المعلومات، الحيادية، الحداثة، والتمثيل الصادق والعاقل.

إضافة إلى التأثير على العلاقة بين الربح المحاسبي وأسعار الأسهم، حيث أن المستثمرين المؤسسيين ومن خلال قدرتهم على تجميع وتشغيل كمية كبيرة من المعلومات، عادة ما تعتمد في إتخاذ قراراتها الإستثمارية على معلومات خاصة بالسوق ككل والمعلومات الخاصة بالصناعة التي تعمل فيها المؤسسة، بجانب المعلومات الخاصة بالمؤسسة التي يتم إستقاؤها من القوائم المالية لتلك المؤسسة. وهو ما يعنى زيادة قدرة أسعار الأسهم في السوق على أن تعكس أداء المؤسسة، الأمر الذي يحد من دوافع الإدارة نحو خداع السوق من خلال تبني بعض الممارسات التي تؤدي إلى المغالاة في الربح في الفترة الحالية على حساب الفترات المستقبلية.

كما أن قدرة المستثمرين المؤسسيين على تجميع وتشغيل قدر كبير من المعلومات يعني انخفاض أهمية ما تمتلكه إدارة المؤسسة من معلومات خاصة أو داخلية ، وهو ما يعني انخفاض ما تحققه الإدارة من أرباح حال قيامها بالتداول على أسهم المؤسسة بناء على هذه المعلومات ،ومن ثم يمكن أن يحد ذلك من أحد التصرفات الإنتهازية لإدارة المؤسسة وهي المتاجرة بالمعلومات الخاصة أو الداخلية.

خاتمة

في الأخير يمكن القول أن لهيكل الملكية – سواء من حيث تركيز أو تشتت الملكية، أو من حيث طبيعة المستحوزين على هذه الملكية- تأثير على الآليات التي تحوكم بها المؤسسات، من منطلق التأثير الذي تحدثه على تحقيق الأبعاد الرقابية و من ثم على أداء المؤسسة و قيمتها، ذلك فعالية هذه الآليات الرقابية لا تتحقق بمعزل عن آليات أخرى متحركة (البيئة القانونية، السياسية، هيكل الملكية، البيئة المؤسسية)، الأمر الذي يجعل من تبني مبادئ الحوكمة لا يتم بشكل ألي و إنما لا بد من تكييفها بالشكل الذي يناسب البيئة التي يطبق فيها و ليس العكس، ذلك أن نظام حوكمة المؤسسات يجب أن يفهم في إطاره الكلي و يأخذ بعين الاعتبار كل الآليات التي تلعب دورا انضباطيا، حيث أن كل هذه الآليات متداخلة و لا يمكن أن تستبدل كليا الواحدة بالأخرى.

الهوامش و المراجع

- 1- المطيري عبيد بن سعد، 2004، " مستقبل مهنة المحاسبة و المراجعة تحديات وقضايا معاصرة /تقنية المعلومات – منظمة التجارة العالمية – تعزيز الثقة و الشفافية"، دار المريخ، المملكة العربية السعودية، ص103 .
- 2- بريش عبد القادر، 2006، " قواعد تطبيق مبادئ الحوكمة في المنظومة المصرفية مع الإشارة إلى حالة الجزائر " ، مجلة الإصلاحات الاقتصادية و الاندماج في الاقتصاد العالمي، المدرسة العليا للتجارة، الجزائر، العدد الأول، ص3.
- 3 - MEIER Olivier, SCHIER Guillaume, 2005, " Entreprises Multinationales, stratégie, restructuration, gouvernance " , Dunod, Paris, pp.262-272.
- 4 - EBONDO Eustache, MANDZILA Wa, 2005, " La gouvernance de l'entreprise une approche par l'audit et contrôle interne " , Harmattan , Paris, p.14.
- 5 - إمام حامد آل خليفة، 2007، " صناديق الاستثمار و مفهوم الحوكمة "، ملتقى متطلبات حوكمة الشركات وأسواق المال العربية، مايو 2007، شرم الشيخ- جمهورية مصر العربية، القاهرة، المنظمة العربية للتنمية الإدارية، ص.97.
- 6 - RICHARD Bertrand, MIELLET Dominique, 2003, " La dynamique du gouvernement d'entreprise", Edition d'Organisation, Paris, p.1.
- 7 - EBONDO Eustache, MANDZILA Wa, OP.Cit, p.13.
- 8- محمود إبراهيم نور، 2010، " التفكير الإداري و الإستراتيجي في عالم متغير "، مكتبة المجتمع العربي للنشر و التوزيع، الأردن، ص.25.
- 9- المرجع السابق، ص. 25.
- 10- Marc-hubert Depret et autres, 2005, " Gouvernement d'entreprise Enjeux managériaux, comptables et financiers " , Editions de boeck université, paris, p.43.
- 11 - Ibid, p.44.

- ¹² - **MAROIS Bernard, BOMPOINT Patrick, 2003**, "Gouvernement d'entreprise et communication financière", Economica, paris, p. 66.
- ¹³ - Ibid, p.67.
- ¹⁴ - **SIMON Yves, Joffre Patrick, 1997**, "Encyclopédie de gestion", Economica, paris, p.1655.
- ¹⁵ - EBONDO Eustache, MANDZILA Wa, OP.Cit, p.16.
- 16- **عمار حبيب جهلول، 2011**، "النظام القانوني لحوكمة الشركات"، دار نيبور للنشر، العراق، ص 93-94.
- 17- المرجع السابق، ص. 94.
- 18- العرض العمومي للشراء offre publique d'achat هو أن يعرض احد المساهمين أو المسيرين على المستثمرين شراء الأسهم، التي يمتلكونها، بسعر غالبا ما يكون أعلى من سعر السوق، و ذلك لإغرائهم على التنازل.
- 19 - **مصطفى سليمان، 2006**، " حوكمة الشركات و معالجة الفساد المالي و الإداري"، الدار الجامعية، الإسكندرية، ص ص.25-26.
- 20 - **زكريا مطلق الدوري، أحمد على صالح، 2009**، " إدارة التمكين و إقتصاديات الثقة في منظمات أعمال الألفية الثالثة"، اليازوري، عمان، ص.374.
- 21- **عمار حبيب جهلول**، مرجع سبق ذكره، ص ص. 85-86.
- 22- المرجع السابق، ص. 86.
- 23- المرجع السابق، ص. 87.
- 24- **كاترين ل. كوشتا هلبلينج، جون سوليفان، 2003**، " غرس حوكمة الشركات في الإقتصادات النامية و الصاعدة و الإنتقالية"، حوكمة الشركات في القرن الحادي و العشرين، مركز المشروعات الدولية الخاصة، القاهرة، ص.09.
- ²⁵ - EBONDO Eustache, MANDZILA Wa, OP.Cit , p. 17
- ²⁶ - **يوسف علي، 2012**، "أثر محددات هيكل ملكية المنشأة في تحفظ التقارير المالية دراسة تطبيقية"، مجلة جامعة دمشق للعلوم الاقتصادية والقانونية، المجلد 28، العدد الأول، ص.252.
- ²⁷ - المرجع السابق، ص ص. 252-253.
- ²⁸ - المرجع السابق، ص. 253.
- ²⁹ - يمكن تعريفهم على أنهم: " هيئات مالية تقوم بجمع موارد ادخارية وتكون ملزمة بطبيعتها أو بقوانينها بتوظيف جزء هام في شكل قيم منقولة "، ومن بين هؤلاء المستثمرين المؤسسيين نجد، صناديق التقاعد، شركات التأمين، صناديق البطالة، صناديق الودائع والضمانات، هيئات التوظيف الجماعي للأوراق المالية.
- ³⁰ - **Wiedemann Goiran.Thierry, 2002**, "développement Aurable et gouvernement d'entreprise : un dialogue prometteur ", Editions d'organisation, paris, p p .27-32.

دعم تسيير مخاطر السيولة المصرفية في ظل إسهامات اتفاقية بازل الثالثة احلام بوعبدلي و حمزة عمي سعيد – جامعة غرداية -

ملخص

عرفت الرقابة المصرفية اهتمام كبير بمخاطر السيولة بعد الأزمة المالية، مما استدعى وضع معايير دولية خاصة بها، بعد أن كانت لجنة بازل تهتم بمخاطر عدم الملاءة تبين أن هناك ارتباط وثيق بين الملاءة والسيولة، وتبنت لجنة بازل وضع هذه المعايير، و لهذا سنحاول في هذا العمل إبراز أنواع السيولة التي تهتم بها البنوك، وكيف يمكن للبنوك أن تتجنب مخاطر السيولة باستعمال المعايير الدولية للجنة بازل، وغيرها من المعايير التقليدية.

الكلمات المفتاحية: مخاطر السيولة، لجنة بازل، رقابة مصرفية، بازل 3 .

Abstract

Banking Supervision give more attention to liquidity risk after the financial crisis, which necessitated the development of their management. After the Basel Committee was concerned with the risks of insolvency, It show that there is a relation between insolvency and liquidity. the Basel Committee adopted this standards, we will try in this work highlight the types of liquidity that banks are interested, and how banks can avoid liquidity risk using international standards of the Basel Committee, and other traditional methods

Key word: liquidity risk , Basel committee, Basel 3

مقدمة

تواجه كل البنوك خلال فترة نشاطها مشاكل سيولة تنجم من طلبات السحب غير المتوقعة للودائع من قبل ملاكها وهو ما يجعل البنك يبحث عن السيولة لتلبية هذه الاحتياجات، ويتطلب التعامل مع هذه الطلبات الكثير من السرعة مما يمكن أن ينجر عنه آثار سلبية على البنك بسبب غياب السيولة، فيمكن أن تتحول أزمة سيولة إن لم يتم معالجتها في الوقت المناسب إلى أزمة ملاءة ثم إلى أزمة مصرفية بسبب آثار العدوى، ومنه توجب على البنوك الاهتمام أكثر بهذا الإشكال والذي ظهر جليا خلال أزمة الرهن العقاري، والتي من دروسها أن إدارة مخاطر السيولة المصرفية جزء مكمل للتنظيم الاحترازي المتعلق بالملاءة، حيث اجمع الاقتصاديين على أن التنظيم الاحترازي بازل 2، رغم حساسيته للمخاطر واهتمامه بمستويات رأس المال إلا أنه أثبت معاناته من نقائص منها إهمال مخاطر السيولة. فقد بينت التقلبات التي مست الأسواق النقدية خاصة في الدول المتقدمة و بعض الدول النامية أن احتفاظ بعض البنوك بأصول سائلة غير كافية لمواجهة صدمات السيولة

أدى بها إلى الإفلاس، و المفارقة أن البعض منها كان يحتفظ بمستويات رأس المال أعلى من النسب التنظيمية (8%)، ومن ابرز الأمثلة على ذلك هو بنك ليمان براذرز الذي كان يتباهى بنسبة رأس المال "الطبقة 1" تبلغ 11 في المائة، أي أكبر بنحوي ثلاثة أضعاف من الحد الأدنى التنظيمي.

1 وكاستجابة لهذه المستجدات قامت لجنة بازل بطرح مقترحات بعد الأزمة المالية سعياً منها لإيجاد عازل أكثر سماكة في الاستعداد لصددمات السيولة الممكنة أن تقع، حيث قامت لجنة بازل في جوان 2008 بإصدار 17 مبدأ لتسيير مخاطر السيولة، والتي تعتبر كمبادئ مكملة لأعمالها السابقة و التي ستصبح سارية المفعول ابتداء من 2012.

لهذا سنحاول من خلال هذه الورقة الإجابة على الإشكالية التالية: ما مدى مساهمة بازل 3 في إدارة مخاطر السيولة؟ و هل تعتبر مبادئها كافية لحماية البنوك و القطاع المالي؟

1- عموميات حول إدارة السيولة:

يستخدم مصطلح السيولة في كل المؤسسات الاقتصادية و نعني به النقدية والأموال الجاهزة في خزانة المؤسسة والموجهة لأداء الالتزامات القصيرة الأجل، غير أن هذا المصطلح يكتسي أهمية خاصة في العمل المصرفي وهو ما سنفصل فيه فيما يلي

1.1 مفهوم السيولة وأهميتها:

1.1.1 مفهوم السيولة Liquidity Concept :

السيولة في معناها المطلق تعني النقدية أما في معناها الفني فتعني: قابلية الأصل للتحويل إلى نقدية بسرعة وبدون خسائر، وحيث أن الهدف من الاحتفاظ بأصول سائلة هو مواجهة الالتزامات المستحقة الأداء حالياً أو في غضون فترة قصيرة، فإن السيولة تعتبر مفهوم نسبي يعبر عن العلاقة بين النقدية والأصول سهلة التحويل إلى نقدية بسرعة وبدون خسائر، وبيّن الالتزامات المطلوب الوفاء بها، لذلك لا يمكن تحديد سيولة أي مصرف أو أي فرد إلا في ضوء استحقاقات التزاماته.²

أما سيولة الجهاز المصرفي³ فتعني: الفرق بين الموارد المتاحة له والأموال المستخدمة في مختلف أنواع الموجودات ضمن التوازن الذي تفرضه الأصول المصرفية المتعارف عليها، أو تكون المصارف في حالة وفرة في السيولة عندما تكون الأموال المتاحة فائضة عن قدرة المصرف على الإقراض، وعن حدود الاستثمار المتوازن في بنود الميزانية الأخرى، بحيث يضطر المصرف لاستثمار هذه الفوائض ضمن الأصول السائلة، مثل الأوراق المالية أو على شكل أرصدة لدى المصارف أو أرصدة عاطلة لدى البنك المركزي. كذلك يقصد بالسيولة بأنها قدرة البنك الفردي على مواجهة التزاماته، والتي تتمثل بصفة أساسية في عنصرين هما: تلبية طلبات المودعين للسحب من الودائع، وتلبية طلبات

الائتمان، أي القروض والسلفيات لتلبية احتياجات المجتمع. والسيولة التامة تساعد البنك على تجنب الخسارة التي قد تحدث نتيجة اضطرار المصرف إلى تصفية بعض أصوله غير السائلة، وبذلك يمكن القول بأن السيولة التامة تمثل عنصر الحماية والأمان بالنسبة للبنك، وينبغي أن نفرق بين السيولة على مستوى الجهاز المصرفي ككل أو النوعي، والسيولة على مستوى البنك الفردي، فالأولى تعني قدرة الجهاز المصرفي على تلبية طلبات الائتمان وقت، أما السيولة على مستوى البنك الفردي فإنها تختلف عما سبق، فالتحويلات بين البنوك لا تأثير لها على السيولة العامة للجهاز المصرفي، ولكن هذه التحويلات تؤثر على السيولة للبنك الذي سحبت منه الودائع.⁴

ويعرف آخرون السيولة بأنها: احتفاظ المصرف بجزء من أصوله في شكل سائل بدرجات متفاوتة، وذلك لمواجهة الزيادة في سحب الودائع والسحب من الاعتمادات المفتوحة للعملاء، بحيث يتمكن المصرف في ذات الوقت من استغلال ودائعه بما يحقق له أكبر ربح ممكن، مع احتفاظه بنفود كافية تمكنه من مقابلة طلبات السحب دون أدنى تأخير، ومن غير أن ينجم عن ذلك ارتباط في أعمال ومن هنا فإن مفهوم السيولة يُقسم إلى:⁵

مفهوم كمي: ويُعبّر عنه بكمية الموجودات التي يمكن تحويلها إلى نقد في وقت ما للإيفاء بالالتزامات المستحقة والمترتبة على المصرف ودون تأخير.

مفهوم نقدي: ويُعبّر عنه بكمية الموجودات القابلة للتحويل السريع إلى نقد، مضافاً إليها الأموال التي يتم الحصول عليها نتيجة تسديد التزامات العملاء، أو من خلال الحصول على ودائع جديدة.

2.1.1 أهمية السيولة

تعتبر السيولة ذات أهمية، خاصة للمصارف لاسيما بالمقارنة مع الوحدات الغير مالية، حيث تكون تدفقات الأرصدة النقدية من وإلى المصرف ضخمة بالمقارنة بقاعدة رأس مال، بالإضافة إلى صعوبة التوقع أو التنبؤ بحجم وتوقيت انسياب Bank Capital Base المصرف الأموال النقدية خارج المصرف، مع الأخذ في الاعتبار أن الجزء الأكبر من موارد المصرف يتعرض لهذا الانسياب. وتحتاج المصارف إلى السيولة لمواجهة احتياجات عملائها إلى الأموال، هذا، ويواجه العملاء احتياجاتهم للسيولة إما من خلال سحب ودائعهم لدى المصارف أو من خلال الاقتراض منها، وحيث أن مثل هذه الاحتياجات مستمرة، لذا يجب أن تكون المصارف مستعدة دائماً لمواجهة مثل هذه المتطلبات، لأن مثل هذا الاستعداد يعطيها الايجابيات الآتية:

1. الظهور في السوق المالي الحساس تجاه المخاطر بمظهر المأمون القادر على الوفاء بالتزاماته.

2. تعزيز ثقة كل من المودعين والمقرضين، والتأكيد على إمكانية الاستجابة لمتطلباتهم كلما ظهرت.

3. يعد مؤشرًا إيجابيًا للسوق المالية والمحليين والمودعين والإدارة.
 4. تأكيد القدرة على الوفاء بالالتزامات والتعهدات.
 5. تجنب البيع الجبري لبعض الأصول وما قد تجلبه من سلبيات.
 6. تجنب دفع كلفة أعلى للأموال.
 7. تجنب اللجوء إلى الاقتراض من البنك المركزي.⁶
- 2.1- نظريات إدارة السيولة:⁷

أ-نظرية القرض التجاري Trading Loan Theory:

تقوم هذه النظرية على أساس أن سيولة المصرف التجاري تتحقق تلقائيًا من خلال التصفية الذاتية لقروضه، والتي يجب أن تكون لفترات قصيرة ولغايات تمويل رأس المال العامل، حيث يقوم المقترضون برد ما اقترضوه من أموال بعد إكمالهم لدوراتهم التجارية بنجاح. وطبقًا لهذه النظرية فإن المصارف لا تقرض لغايات شراء العقارات أو شراء السلع الاستهلاكية أو الاستثمار في الأسهم والسندات وذلك لطول فترة الاسترداد المتوقعة في هذه المجالات. وتناسب هذه النظرية في السيولة المجتمعات التجارية، حيث أن الغالبية العظمى من عملاء المصرف من التجار الذين يحتاجون إلى التمويل لصفقات محددة ولفترات قصيرة.

ب- نظرية التحول Shift Ability Theory:

إن هذه النظرية تشير إلى أن المصرف التجاري يعمل على أساس تدعيم الاحتياطات الأولية بموجودات قابلة التحول إلى النقد عند الحاجة إلى الأموال، وتتميز هذه الموجودات بقابليتها البيعية العالية، أي إمكانية تحويلها إلى نقد سائل بفترة وجيزة وبدون خسائر.

ج-نظرية الدخل المتوقع Expected Income Theory:

تقوم هذه النظرية على أساس أن إدارة المصرف يمكن أن تعتمد في تخطيطها للسيولة على الدخل المتوقع للمقترض، وبالتالي فإنها تدخل في اعتبارها الدخل المتوقع للمقترض في المستقبل، وهذا يمكن المصرف من منح قروض متوسطة وطويلة الأجل، إضافة إلى منحه للقروض قصيرة الأجل، ما دامت عملية سداد هذه القروض تكون من الدخل المتوقع للمقترضين بشكل أقساط دورية ومنظمة، والذي يجعل المصرف يتمتع بسيولة عالية وذلك بسبب الانتظام النسبي للتدفقات النقدية وإمكانية توقعها.

د-نظرية إدارة المطلوبات Liabilities Management Theory:

منذ أواخر الستينيات، ومطلع السبعينات من هذا القرن، تطور مفهوم جديد لإدارة السيولة، يقول أنه بمستطاع المصرف التجاري المحافظة على سيولته من خلال شراء الأموال من السوق المالية لمواجهة احتياجاته إلى الإقراض، أو لمواجهة طلبات

المودعين، أي أن هذه النظرية طرحت مفهومها للسيولة على أساس قدرة المصرف على جذب أموال جديدة، أكثر من اعتماده على سيولة أصوله.

4.1 مؤشرات قياس السيولة Monetary Indicators Measurement:

هذه النسب تختص بقياس مدى قدرة المصرف على الوفاء بالتزاماته قصيرة الأجل في مواعيد استحقاقها دون أي تأخير قد يعرض المصرف للخطر. وإن من أهم النسب المالية (المؤشرات) المستخدمة في هذا المجال هي:

أ- نسبة السيولة النقدية Monetary Liquidity Ratio: وتستخرج وفق المعادلة التالية:

$$\text{نسبة السيولة النقدية} = \frac{\text{النقد في الصندوق}}{\text{شهر خلال تستحق الي العملاء ودائع) السائلة الالتزامات}}$$

تشير هذه النسبة إلى مدى كفاية الأصول النقدية السريعة في سداد الودائع، حيث يتضمن بسط هذه النسبة بالنقد في الخزائن والصراف الآلي للمصرف، وفي مقامها الودائع التي تشملها النسبة في الحسابات الجارية، وحسابات التوفير والودائع المربوطة لمدة شهر فأقل، وتقارن هذه النسبة بالسنوات السابقة وبمعيار محدد من السلطات النقدية وهو 3% لكل عملة و 6% لإجمالي العملات كحد أدنى.

ب- نسبة الاحتياطي الإلزامي Obligation Reserve Ratio:

تلزم البنوك بالاحتفاظ بأرصدة نقدية لدى البنك المركزي، وبدون فوائد بنسبة معينة يحددها البنك المركزي، وتمثل الأرصدة الموجودة لدى البنك المركزي القدرة على الوفاء بالتزامات المالية المترتبة بذمة المصرف في تاريخ الاستحقاق المتفق عليه، وتمثل هذه الأرصدة حجم الاحتياطيات الإلزامية المفروضة على الودائع والتي يمكن أن تدعم موقف المصرف المالي لتأدية التزاماته في الظروف غير الاعتيادية للمودعين بشكل خاص.

ج - نسبة السيولة القانونية Legal Liquidity Ratio:

تشير هذه النسبة إلى مدى اعتماد المصرف على موجوداته السائلة في تغطية الودائع، فكلما زادت هذه النسبة كان ذلك أفضل ومصدر أمان للإدارة، وتستخرج هذه النسبة وفقاً للمعادلة التالية:

$$\text{نسبة السيولة القانونية} = \frac{\text{الموجودات السائلة}}{\text{المطلوبات السائلة}}$$

وتشمل الموجودات السائلة على النقد في الصندوق، الأرصدة لدى المصارف التي تستحق خلال شهر، والأرصدة النقدية لدى سلطة النقد، وفي مقامها المطلوبات السائلة الودائع التي تشملها النسبة في الحسابات الجارية، وحسابات التوفير وودائع لأجل

التي تستحق خلال شهر وودائع وأرصدة سلطة النقد، وودائع المصارف والمؤسسات المصرفية، وتقارن هذه النسبة بالسنوات السابقة وبمعيار سلطة النقد المحدد بـ 25 % .

د-نسبة التوظيف Investment Ratio:

تعتبر هذه النسبة إحدى المقاييس التقليدية لسيولة المصارف، وهي تقيس مدى استعمال الودائع في عمليات الإقراض، وتعتبر نسبة التسهيلات إلى الودائع المستقرة الصورة الأكثر تعبيراً عن السيولة، وكلما انخفضت هذه النسبة كانت مؤشراً على مخزون من السيولة لدى المصرف، والعكس صحيح، وأن أهمية هذه النسبة تكمن في كونها إشارة تحذير لإدارة المصرف لمراجعة سياساتها الخاصة بتوزيع الأصول لصالح السيولة وقد تحدتها السلطات النقدية بأن لا تتجاوز هذه النسبة 40% .

$$\text{نسبة التوظيف} = \frac{\text{التسهيلات الائتمانية}}{\text{اجمالي ودائع العملاء}}$$

2- مخاطر السيولة المصرفية

1.2 قياس مخاطرة السيولة المصرفية:

1.1.2 طريقة سلم الإستحقاق :

يتم مقارنة التدفقات النقدية الداخلة والخارجة في فترات زمنية محددة للوصول إلى الفجوات ، وبناءً على ذلك يتم وضع الخطط المناسبة لهذه الفجوات ، كما ويمكن وضع نسب للفجوات التراكمية السالبة، مثل:

الاستثمارات المطلقة من يوم إلى 7 أيام (10%) من الملكية .
الاستثمارات المطلقة من يوم إلى شهر (20%) من الملكية .

2.1.2 طريقة مؤشرات السيولة :

هناك مجموعة من المؤشرات التي تم استخدامها لقياس مخاطرة السيولة وهي:

-1

$$\leq 25\% \frac{\text{النقد و الارصدة المملوكة لدى المصارف}}{\text{اجمالي الموجودات}}$$

يعد هذا المؤشر واحداً من المعايير المستخدمة لقياس مخاطرة السيولة في المصارف، إذ يشير ارتفاع هذا المؤشر إلى انخفاض المخاطرة على اعتبار أن ذلك يعكس زيادة الأرصدة النقدية التي يواجهها المصرف التزاماته المختلفة.

-2

$$\% = \frac{\text{الموجودات النقدية والاستثمارات}}{\text{اجمالي الموجودات}}$$

يشير ارتفاع هذا المؤشر إلى انخفاض المخاطرة على اعتبار أن ذلك يعكس زيادة الموجودات النقدية والاستثمارات التي يواجه بها المصرف التزاماته المختلفة.

-3

$$\% = \frac{\text{التسهيلات الائتمانية}}{\text{اجمالي الموجودات}}$$

يعد هذا المؤشر واحدًا من المعايير المستخدمة في قياس المخاطرة الائتمانية في المصارف التجارية ويشير ارتفاع هذا المؤشر إلى ارتفاع المخاطرة الائتمانية للمصرف على اعتبار أن ذلك يعكس زيادة القروض التي على المصرف مواجهتها في حالة عدم سدادها من قبل المقترضين في مواعيدها المحددة.

-4

$$\% = \frac{\text{الموجودات الحساسة لسعر الفائدة}}{\text{المطلوبات الحساسة لسعر الفائدة}}$$

ويقيس هذا المؤشر مخاطرة سعر الفائدة في المصارف فإذا كانت قيمة هذا المؤشر أكثر من كان عائد المصرف أعلى إذا ارتفعت أسعار الفائدة والعكس صحيح.

3- تدعيم إدارة مخاطر السيولة في البنوك وإسهامات بازل 3:

أظهرت الأزمة المالية الأخيرة الأهمية التي ينبغي أن تعنى بها إدارة السيولة ، نظرا لضغوطات الناتجة عن نقص السيولة خلال الأزمة، والتي جعلت الجهات الوصية تقوم بتدخلات كبيرة لمواجهة الانخفاض الحزوني للسيولة وآثاره على الاقتصاد الحقيقي.

فقد برز بعد الأزمة المالية الأخيرة اتجاه نظري جديد بقيادة مسؤولي بنك التسويات الدولية، يبين وجود قناة تربط بين القطاع المالي والقطاع الحقيقي فبالإضافة إلى قناة الإقراض، وقناة الميزانية العمومية للبنوك، برزت قناة السيولة والتي تؤثر على بصورة مباشرة على قدرة البنوك في الإقراض و دورها في التأثير على المتغيرات الاقتصادية الحقيقية (بناء على الخلفية النظرية لقناة نقل المخاطرة والتي تعنى بأثر بالسياسة النقدية المتساهلة على الاستقرار المالي)، حيث يرى هذا الاتجاه أن نسب المديونية المرتفعة و عدم تطابق الاستحقاق في ميزانيات البنوك ومحاسبة السوق، تمثل عناصر حاسمة في انتشار صدمات السيولة إلى القروض المصرفية والاقتصاد الحقيقي.

وفي ضوء هذه الأزمة، شددت هذه الأدبيات على العلاقة المتبادلة بين سيولة التمويل وسيولة السوق. وبينت الدراسات التجريبية أن القيمة الصافية للوساطة المالية شديدة الحساسية للتقلبات في أسعار الأصول، وأن الوسطاء الماليين - لا سيما البنوك الاستثمارية - يقومون بضبط ميزانياتهم بفاعلية حيث يقومون بزيادة في استعمال الرافعة في فترات

الازدهار وخفضها في فترات الانحدار (لمسايرة الرفع المالي للاتجاهات الدورية). وعلاوة على ذلك، فإن النمو في ميزانيات البنوك الاستثمارية (وسيط، تاجر) يساعد على تفسير النشاط الحقيقي في المستقبل وخاصة بالنسبة للمكونات الناتج المحلي الإجمالي التي تعتبر حساسة لتقديم الائتمان.

1.3 الخلفية النظرية لانتقال مخاطر السيولة من القطاع المالي إلى الحقيقي:

أبرزت الأزمة المالية أهمية السيولة وتأثيرها المباشر على قدرة البنوك في تقديم الائتمان، وبالتالي على النشاط الاقتصادي. حيث تؤثر السيولة في بعض الحالات على القطاع الحقيقي من خلال قنوات قائمة فعلا، وفي حالات أخرى، تقوم السيولة بخلق قنوات انتقال إضافية. وقد قادت الأزمة المالية الأخيرة إلى التركيز على هذا النوع من القنوات، حيث أن نسب المديونية المرتفعة و عدم تطابق الاستحقاق تمثل عناصر حاسمة في انتقال صدمات سيولة التمويل إلى الإقراض المصرفي والاقتصاد الحقيقي.

نظرا لمميزات ميزانيات البنوك و الاتجاهات اللولبية لأسعار الأصول فإن فيشر (1933) بين أن هناك علاقة قوية تربط بين مبيعات الأصول المتعثرة و صحة البنوك، حيث أن صدمات السيولة أو الملاءة تدفع البنوك إلى زيادة بيع الأصول، مما يؤدي إلى زيادة العرض في الأسواق و انخفاض الأسعار، و يترتب انخفاض أسعار الأصول زيادة التخلي عنها نظرا لتوقعات المتشائمة، وهو ما يقود إلى انخفاض حلزوني في أسعار الأصول وعناصر الميزانية.⁸

كما يرى radjan& Diamond في دراسة قاما بها سنة 2005 انه هناك تفاعل وترابط بين المشاكل المترتبة عن نقص السيولة و الملاءة في البنوك. فقد أشار الباحثان إلى أن البنوك تمول الأصول غير السائلة بالديون قصيرة الأجل ، وهو ما يتسبب في نقص في السيولة الإجمالية، لو أن المودعين طالبوا بسحب ودائعهم بشكل غير متوقع أو أصبحوا غير مستعدين لتجديد الدين، مما يضطر بالبنوك لاستبعاد قروض مربحة قبل الأوان. وهذا يمكن أن يؤدي إلى مواجهة البنوك لخسائر كبيرة من شأنها كبح جماح الإقراض في المستقبل، وبالموازاة يمكن أن تدفع إلى عدوى فشل البنوك.⁹

2.3 التفاعل بين سيولة التمويل وسيولة السوق:

وفي ضوء هذه التغيرات تعين التمييز بين نوعين من السيولة وهما: سيولة التمويل وسيولة السوق. حيث تشير سيولة التمويل إلى جانب المطلوبات من ميزانيات البنوك، ويمكن تعريفها بأنها قدرة المؤسسة على الحصول على التمويل فورا، عن طريق بيع الأصول أو الاقتراض من جديد، من أجل تلبية التزامات الديون عند الاستحقاق. و من ناحية أخرى، فإن سيولة السوق تشير إلى جانب الأصول من الميزانيات العمومية للبنوك وتحدد السهولة التي يمكن بها تداول الأصول.

وفي دراسة لـ Diamond and Rajan (2009) فيما يخص سيولة التمويل و السوق توصلت إلى أن توقعات البنوك السليمة بانخفاض سيولة التمويل يدفعها إلى الامتناع عن الإقراض، بسبب توقعها أن البنوك المتضررة من مشكلة السيولة ستقوم ببيع بعض الأصول في المستقبل بأسعار رخيصة مما يدفع البنوك السليمة لاكتناز الأموال السائلة، وذلك لتمكينهم من الاستفادة من هذه الفرص الاستثمارية في المستقبل. هذه الآلية ظهرت جليا خلال أزمة الأسواق المالية الأخيرة.¹⁰

وفي هذا الإطار فإن Brunnermeier قام بدراسة العلاقة بين سيولة السوق للقيم المنقولة وسيولة التمويل للتجار - على وجه التحديد، وصناع السوق والتجار مالكي البنوك وصناديق التحوط - حيث في الممارسة العملية، فإن تمويل التجار يؤثر في سيولة السوق و التي بدورها تتأثر بسيولة التمويل، ذلك لخضوع التجار لقيود التمويل.

إن مخاطر سيولة التمويل هي مخاطر أين يكون التمويل قيذا ملزما، والتي تنبع من شرط أن التاجر يجب أن يكون قادر على تمويل وضعيات تداوله في أي وقت من الأوقات، فعند كون رأس مال التاجر وفير، فإن سيولة السوق تكون عند أعلى مستوى لها وغير حساسة للتغيرات الهامشية لرأس المال. وفي المقابل، عندما تكون سيولة التمويل نادرة، فإن التجار يترددون في الحصول على الوضعيات، وخاصة كثيفة رأس المال، لأن هذه المواقف تتطلب ارتفاع في هوامش، ونتيجة لذلك، فإن السيولة في السوق تصبح أقل. وعلاوة على ذلك، يمكن أن يتسبب انخفاض السيولة في السوق في المستقبل في الزيادة من مخاطر تمويل الصفقات، وبالتالي زيادة الهوامش، ومنه فإن انخفاض السيولة في السوق يؤدي إلى ارتفاع متطلبات الهامش أين تتزايد خسارة التجار.

في حالة التوازن "السائل" للسوق فإن متطلبات الهوامش تكون موالية للتجار، مما يساعدهم على جعل الأسواق سائلة. أما في التوازن "الغير سائل" للسوق، تكون الأسواق غير سائلة، مما يسفر عنها احتياجات أكبر للهوامش (أو أكبر خسائر للتاجر)، مما يحد من قدرة المتعاملين على توفير السيولة. ولذلك فإن سيولة السوق حساسة جدا للصدمات بسبب آلية "لوالب السيولة" والمكونة من: دوامة الهامش ودوامة الخسائر.

ففي حالة الأزمة، يحدث انخفاض في سيولة التمويل وسيولة السوق بشكل متبادل، ينتج ويعزز الخسائر و الهوامش اللولبية. حيث انخفاض التمويل يجبر التاجر على توفير سيولة أقل في السوق، فإذا زاد الهامش بسبب انخفاض سيولة السوق، فإنه سيتم تشديد القيود على المتعاملين مقابل المزيد من التمويل، وهلم جرا، مما يؤدي إلى دوامة الهامش. أما الخسارة اللولبية (انخفاض أسعار الأصول) تحدث على غرار ذلك.

كما بين (Cifuentes et al (2005) أن المحاسبة في السوق قد تتحول إلى قناة للعدوى والمخاطر النظامية، حيث قاموا بتحليل محاسبة السوق وارتباطها بمتطلبات الملاءة والرقابة الداخلية في المصارف. يؤدي حدوث صدمة في السوق إلى انخفاض القيمة السوقية لأصول البنوك، فقد يضطر البنوك لبيع أجزاء من أصولها من أجل تلبية متطلبات الملاءة المالية التنظيمية و / أو الحد من المخاطر الداخلية. هذا يتسبب في انخفاض أسعار السوق، وبالتالي يؤدي بالقيم السوقية للأصول البنوك، إلى مزيد من الانخفاض عندما لا تستطيع الأسواق أن تستوعب تماما الأصول المباعة. كما أظهر الباحثون أن المتطلبات الدنيا للسيولة التنظيمية يمكن أن تخفف هذه الآلية، وبالتالي أيضا المخاطر النظامية.

Wagner (2006, 2008) قام بدراسة الآثار المترتبة على نقص السيولة في السوق في أوقات الشدة، فمن ناحية، غياب السيولة في السوق يعني أن مبيعات الأصول لتلبية مطالب السيولة تؤدي إلى انخفاض أسعار الأصول إلى أبعد من ذلك، وقد يؤدي إلى فشل المؤسسات الأخرى. من ناحية أخرى، انخفاض السيولة في السوق يزيد من تكلفة الفشل بالنسبة للشركات الفردية، وأكثر من ذلك، فإن أكبر عدد من المصارف ستواجه الفشل. وبالتالي، فإن فشل البنك ينشأ عنه عوامل خارجية سلبية تقوم بتوزيع هذه الخسائر على البنوك الأخرى. وعليه فإن القرارات التنظيمية المثلى يجب أن تأخذ في الحسبان أن المصارف هي أكثر ارتباطا مع بعضها البعض عند القيام برفع زيادة رأس المال و / أو متطلبات السيولة. ويمكن للترابط بين سيولة التمويل وسيولة السوق أن يصبح قناة لنشر الأزمة في وجود أسواق غير مكتملة ومعلومات غير المتماثلة، ذلك لأن مواجهة مثل هذه الروابط غير ممكن، لعدم وجود مجموعة كاملة من الأوراق المالية المملوكة كأداة تحوط، جنبا إلى جنب مع تباين المعلومات حول الملاءة المالية للبنوك (وهو ما يعني ضمنا أنه ليس من الممكن التمييز بين ما إذا كان البنك غير السائلة أو معسرا).

3.3 إضافات بازل 3 في ما يخص مخاطر السيولة:

1.3.3 مبادئ الإدارة السليمة ورصد مخاطر السيولة (مبادئ بازل):¹¹

أ- المبدأ الأساسي لإدارة ومراقبة مخاطر السيولة:

تعتبر تسيير مخاطر السيولة مسؤولية كل بنك، حيث ينبغي على كل بنك أن يتوفر على إطار سليم ودائم لتسيير مخاطر السيولة، لمواجهة حالات جفاف السيولة وتوقف مصادر التمويل، كما ينبغي على المشرفين تقييم آلية تسيير مخاطر السيولة ووضع السيولة، كما عليهم التحرك بسرعة عند ملاحظة أي عجز في هذه المجالات، لحماية المودعين وللحد من الأضرار التي قد تنجم عن النظام المالي.

ب- دور جهات الإشراف وإدارة مخاطر السيولة:

على كل بنك أن يحدد مستوى قبول المخاطر بما يوائم إستراتيجيتها التجارية، ومكانتها في النظام المالي ككل. كما أن من مسؤوليات الإدارة العامة تحديد مستوى المخاطرة السابق وضمان مراقبة فطنة لمؤشرات السيولة في البنك، وإعداد تقرير لمجلس الإدارة حول الموضوع. و على الإدارة أن تختبر استراتيجيات، واليات إدارة المخاطرة، لضمان التسيير في الوقت الملائم لمخاطر السيولة. على كل بنك على حدا أن يأخذ بعين الاعتبار التكاليف و الايجابيات الناتجة عن المخاطرة ، وذلك بغية التعرف الجيد على الحوافز التي تدعوا إلى تحمل مخاطر السيولة وأثرها على إجمالي عمليات البنك.

ج- قياس وإدارة مخاطر السيولة:

يجب على كل بنك أن يحوز على عملية دقيقة لتحديد وقياس ورصد ومراقبة مخاطر السيولة. هذه العملية يجب أن تتضمن آلية ضمان كامل لتتبع التدفقات النقدية المتعلقة الموجودات والمطلوبات والبنود خارج الميزانية العمومية وفقا لآفاق زمنية مختلفة ومناسبة. كما ينبغي على أن يرصد ويسيطر على مخاطر السيولة في كامل فروع البنك فيما يتعلق بالعملات الأجنبية العملات، مع المراعاة الواجبة للطبيعة القانونية والتنظيمية والتشغيلية للعوائق التي يمكن أن تعرقل نقل السيولة.

يجب على البنك وضع إستراتيجية لضمان التنوع الفعال لمصادر وأشكال التمويل، ويحافظ على علاقات وثيقة مع الجهات المانحة، وذلك لتعزيز تنوع الفعال لمصادر التمويل، ويجب على البنك التحقق من قدرته على الحصول على الأموال بسرعة ويحدد العوامل الرئيسية التي من المحتمل أن تؤثر على قدرتها على جمع الأموال.

ينبغي على البنك إدارة وضعيات سيولته ومخاطر السيولة في التداول اليومي، لتكون قادرة على الوفاء في الوقت المحدد، في ظل الظروف العادية وفي أوقات الشدة، على الوفاء بالالتزامات والتسوية، وبذلك تساهم في حسن سير أنظمة الدفع والتسوية.

ينبغي على البنك إدارة الضمانات المتاحة لديه، مع التمييز بين الأصول من الفئة الأولى و الأصول الأخرى، والتحقق من الكيفية التي يمكن بها تعبئة هذه الأوراق المالية بسرعة. وعلى كل مصرف أن يجري اختبارات التحمل الدورية عن السيناريوهات المختلفة للإجهاد لفترات طويلة أو قصيرة (التي تحدث منفردة أو في وقت واحد)، أو تؤثر عليه في وجه الخصوص أو التي تؤثر على السوق ككل، ضمان أن التعرض لمخاطر السيولة الحالي

ينسجم مع مستوى قبول المخاطرة الموضوع. ومن ثم يستخدم نتائج اختبارات التحمل للتكييف استراتيجياتها لإدارة مخاطر السيولة، وسياساتها ومواقفها، ووضع خطط طوارئ فعالة.

على كل بنك يجب أن يكون لها خطة تمويل للطوارئ (PFU) في شكل جيد، وبيّن فيها بوضوح استراتيجيات المؤسسة لمواجهة النقص في السيولة في حالة الطوارئ. والتي تتضمن وصف السياسات التي ينبغي تطبيقها في حالة التوترات؛ وتحديد بوضوح لسلسلة المسؤوليات، ووضع إجراءات واضحة لتفعيل هذه السياسات وتنبيه المستوى الأعلى من إدارة، كما يجيب اختبارها بانتظام و تحديثها للتأكد من أنها لا تزال تعمل بكامل طاقتها.

يجب على البنك الحفاظ على أصول سائلة ذات جودة عالية والتي تؤدي إلى التعامل مع حالات مختلفة من ضغوط السيولة، وخاصة أي حادث من المرجح أن تجف أو خفض تمويلها المضمونة أو الغير مضمون المتوفر عادة.

د- منشورات حول السيولة:

يجب على البنك أن يقوم بانتظام بنشر المعلومات التي تسمح للمشاركين في السوق أن يؤخذو صورة واضحة حول قوة ترتيبات إدارتها لمخاطر السيولة ووضعيات سيولتها.

و- دور المشرفين:

على المشرفين إجراء تقييم دوري للترتيبات الإجمالية المتخذة لتسيير مخاطر السيولة ووضعيات سيولتها، وتحدد ما إذا كانت مناسبة لحالة ضغوط السيولة، بالأخذ بعين الاعتبار مكانتها في النظام المالي. بالإضافة إلى المتابعة المستمرة على الجهات الإشرافية الأخذ بعين الاعتبار: التقارير الداخلية، الإفصاح الاحترازي ومعلومات السوق.

وينبغي على المشرفين أن يطلبوا من البنك اتخاذ جميع الإجراءات في الوقت المناسب للتعامل بسرعة وفعالية مع نقاط الضعف التي تم تحديدها في عمليات إدارة مخاطر السيولة أو في وضعيات السيولة. و على المشرفين تبادل المعلومات على المستوى الوطني وعلى الصعيد الدولي، مع غيرهم من المشرفين والسلطات المختصة الأخرى، مثل البنوك المركزية، لتعزيز فعالية التعاون في مجال المراقبة والسيطرة وإدارة مخاطر السيولة. على أن تجري هذه التبادلات تجرى دورياً خلال الأوضاع الطبيعية، وعند الاقتضاء، أن تكثف جهودها، من حيث وتيرة التبادل وطبيعة المعلومات المقدمة، في أوقات الشدة

2.3.3 نسبة السيولة قصيرة وطويلة الأجل:

دعت لجنة بازل البنوك إلى المزيد من الاهتمام بتسيير مخاطر السيولة وذلك لتتحلى بالمزيد من القدرة على مواجهة الضغوطات وحالات نقص السيولة. وبذلك قد أدرجت مؤشرين كميين هما نسبة السيولة قصيرة الأجل، و النسبة الهيكلية للسيولة طويلة الأجل.

أ- نسبة السيولة قصيرة الأجل: تتيح استعمال هذه النسبة مرونة في الأجل القصير عن طريق ضمان أن البنك لديه ما يكفي من الأصول السائلة ذات جودة عالية للتغلب على الأزمة

الخطيرة التي من شأنها أن تستمر لشهر كامل. وقد حددت لجنة بازل سنة 2015 لاستكمال تطبيق النسبة و التي يتم حسابها كالتالي:

$$\%100 \leq \frac{\text{عالية جودة ذات السائلة الموجودات من المالية الأوراق}}{\text{مجموع التدفقات النقدية الصافية عضوم في 30 يوما التالية}}$$

ب-نسبة السيولة الهيكلية طويلة الأجل: تم تصميمها من أجل تعزيز القدرة على التكيف الهيكلي على المدى الطويل للبنوك -الحلقة الثانية الهدف الثالث من بازل بشأن السيولة - من خلال تشجيعهم على تمويل أنشطتها من خلال مصادر أكثر استقرارا من أموال، وقد حددت اللجنة سنة 2018 لاستكمال تطبيقها:

$$\%100 \leq \frac{\text{التمويل المستقر المتاح}}{\text{التمويل المستقر المطلوب}}$$

فبفضل استعمال مخزون من الأصول السائلة عالية الجودة، يمكن للبنوك أن تواجه صدمات السيولة الناتجة عن حالات الضغوط المالية، وتستطيع الاستمرار في أداء وظائفها كوسيط مالي و الوفاء بالتزاماتها، مما يقلل من آثار الصدمات المالية على القطاع المالي و الاقتصاد الحقيقي ككل.

الخاتمة:

زاد الاهتمام بالأزمة المالية بمخاطر السيولة نظرا لما ترتب عنه من مشاكل في العمل المصرفي، مما استدعى إرساء لجنة بازل لمعايير دولية لتسيير مخاطر السيولة، حيث انطلق الأزمات المصرفية تبدأ بأزمة سيولة ويمكن أن تتعدى إلى أزمة اقتصادية، واهتمت هذه المعايير بوضع مبادئ أساسية لإدارة ومراقبة مخاطر السيولة و دور جهات الإشراف وإدارة مخاطر السيولة، قياس وإدارة مخاطر السيولة، ونشر وضعيات البنوك حول السيولة. ووضعت البنوك نسبي سيولة قصيرة وطويلة الأجل، ومن المأمول أن تضي هذه الإجراءات نوعا من الاستقرار في الجهاز المصرفي، غير أن الحكم على نجاعة هذه الإجراءات لا يمكن أن يتم في الوقت الحالي حيث أن آجال استكمال تطبيق هذه الاتفاقية حددت في نهاية 2019.

الهوامش:

¹¹- الصحيفة الاقتصادية، اصلاح معسكر بازل [على الرابط] http://www.aleqt.com/2010/01/26/article_339639.html، تايبخ الاطلاع: 2014/10/16، ص1.

²- عبد الحميد، عبد المطلب، البنوك الشاملة عملياتها وإدارتها، الدار الجامعية، الإسكندرية، 2002، ص: 230.

³- عقل، مفلح، وجهات نظر مصرفية، ط1، مكتبة المجتمع العربي، عمان، 2006، ص: 158.

⁴- حنفي، عبد الغفار، إدارة المصارف، دار الجامعة الجديدة للنشر، الإسكندرية، 2002 م، ص: 187.

- ⁵-علي محيي الدين القر داغي، ادارة السيولة في المؤسسات المالية الاسلامية، مجلة إسرا الدولية للمالية الإسلامية ، المجلد الأول، العدد الأول ، ديسمبر 2010 ، ص: 23.
- ⁶- إبراهيم، محمد، المصارف والسيولة وعمليات التغطية الدولية، عدد 11 ، اتحاد المصارف العربية، ص:06.
- ⁷- سرين سميحة ابو رحمة، السيولة المصرفية وأثرها في العائد والمخاطرة دراسة تطبيقية على المصارف التجارية الفلسطينية، مذكرة تخرج ضمن متطلبات استكمال الحصول على درجة الماجستير ، الجامعة الاسلامية غزة، 2009، ص-ص:23-24.

⁸-bcbs, The transmission channels between the financial and real sectors: a critical survey of the literature, [sur le line], http://www.bis.org/publ/bcbs_wp18.pdf , February 2011, p-p: 10-13.

9 - Douglas W. Diamond, Raghuram G. Rajan , [sur le lien,] <http://www.nber.org/papers/w10071>, NBER WORKING PAPER SERIES, NATIONAL BUREAU OF ECONOMIC RESEARCH, ,Cambridge, October 2003 p:5.

10 -Tamara Gomes et Natasha Kahn, Renforcement de la gestion du risque de liquidité dans les banques : les nouvelles normes de bâte iii sur la liquidité, banque of canada, [sur le lien] <http://www.bankofcanada.ca/wp-content/uploads/2011/12/rsf-1211-gomes.pdf>, décembre 2011, p :43.

¹¹-bcbs, Principes de saine gestion et de surveillance du risque de liquidité, comité bale de contrôle bancaire, [sur le lien] www.bis.org/publ/bcbs144_fr.pdf, septembre 2008, p-p : 1-5.

INTELLIGENCE ECONOMIQUE ET ATTRACTIVITE TERRITORIALE ET URBAINE

Rhadia TADJINE – DAHMOUNE et Djamal SI-MOHAMMED

Faculté des Sciences Economiques, Commerciales et des Sciences de Gestion

Université Mouloud MAMMERI Tizi-Ouzou

RESUME_

Au sein de notre civilisation de la connaissance, chercher et trouver l'information pertinente, savoir la traiter et la diffuser à bon escient, la maîtriser et l'anticiper sont les priorités des acteurs économiques. Etablir une stratégie, être très réactif face aux concurrents, savoir mettre en valeur sa production et prendre les bonnes décisions, constituent les domaines de l'intelligence économique. Ceci est particulièrement vrai pour les pôles de compétitivité qui réunissent les compétences des industriels, des PMI-PME, des institutionnels et des académiques d'un même territoire.

L'intelligence territoriale est un concept naissant qui consiste à appliquer les principes de l'intelligence économique au niveau du territoire afin d'en améliorer la compétitivité. Prônant une circulation fluidifiée de l'information, l'intelligence territoriale doit permettre aux acteurs économiques non seulement de maîtriser l'information stratégique mais aussi de favoriser sa protection et la mise en œuvre d'actions d'influence.

L'intelligence territoriale ou plus précisément l'intelligence économique appliquée au territoire, permet de mettre en exergue les relations survenant entre la sphère publique et le secteur privé. Appliquée à la ville, elle permet aux différents acteurs urbains de prendre des décisions coordonnées et génératrices de synergies, grâce à la disponibilité et à la fluidité des informations dont ils ont besoin, mais aussi grâce à l'anticipation des actions permises par la veille territoriale, élément constitutif fondamental de l'intelligence économique, territoriale et urbaine...

La problématique de notre article repose sur l'importance de la mise en œuvre, une fois appréhendés et explicités les fondements de cette nouvelle discipline/pratique qu'est l'intelligence économique territoriale, des outils qu'elle nous fournit en vue de promouvoir l'attractivité d'un territoire urbain.

Mots-clés : Intelligence économique – Ville – Territoire – Attractivité - Information

Introduction

L'intelligence du fait urbain a connu ces dernières années, d'importantes avancées. Domaines prioritaires de l'intervention des autorités publiques, la ville a fait aussi une percée sur le marché des idées.

Ce renouveau tient au rôle de premier plan que jouent aujourd'hui les villes dans l'évolution de la physionomie des territoires et dans les mécanismes de polarisation de la

croissance économique. Dans les turbulences de la mondialisation, l'avantage comparatif des nations est commandé, de façon grandissante, par la puissance de leurs réseaux métropolitains. Les spécialistes de la prospective le confirment : l'Europe compétitive, celle du XXIème siècle, sera celle où rayonneront les grandes concentrations urbaines.

La ville est considérée comme le levier de la prospérité économique, elle reflète les figures les plus aigues et contemporaines de l'activité humaine et des faits de société. Elle est l'expression majeure de l'organisation collective, elle s'affirme ainsi de plus en plus, après la décentralisation, comme le terrain de prédilection de l'innovation et du changement dans la gestion publique.

La ville contemporaine est une ville d'ondes, câbles, ordinateurs, satellites et antennes, plutôt que de magasins ou de silos. Son habileté à gérer des flux d'informations et non plus seulement des stocks de matières premières ou de produits ouvrés, constitue la source principale de ses richesses et de son rayonnement. Pour ce, elle ne peut être détachée de l'activité économique générale. Elle doit demeurer concurrentielle et constituer un centre de profit performant. Comme pour toute entreprise, la plus grande attention est portée à l'efficacité de ses productions, à l'analyse de ses marchés, aux conditions de son management, à ses caractéristiques d'image : réalité économique intégrée, gestion stricte et non projet mythique. Ceci implique des choix raisonnés pour les créations d'activité, leurs évolutions, les relations entre les différents centres de profit ; ainsi que pour les programmes d'éducation, formation et apprentissage qui s'y rapportent.

L'attractivité d'un territoire, en l'occurrence la ville, repose sur deux piliers : le tissu productif et le tissu résidentiel. Ainsi, un territoire est dit attractif s'il est capable d'attirer des entreprises et des capitaux, quelle qu'en soit la provenance, à des fins résidentielles.

La problématique de notre article repose sur l'importance de la mise en œuvre, une fois appréhendés et explicités les fondements de cette nouvelle discipline/pratique qu'est l'intelligence économique territoriale, des outils qu'elle nous fournit en vue de promouvoir l'attractivité d'un territoire urbain.

1-De l'intelligence économique à l'intelligence territoriale

L'intelligence économique a suscité une importante production d'écrits spécialisés, de discours, d'articles à spectre large et de commentaires pointus depuis 2002. C'est une notion qui forme en même temps une discipline à part entière et un ensemble de pratiques éminemment concrètes s'organisant chaque jour davantage en de véritables dispositifs opérationnels. L'intelligence économique traduit un besoin de nouveaux outils (qui doit être encore précisé dans sa formulation) de la part d'entreprises confrontées à des contextes concurrentiels durcis et complexifiés.

Les rapports marquants consacrés en propre à la discipline ou aux questions consubstantielles à celle-ci (pour la France, ceux de Bernard Carayon bien entendu, mais aussi ceux de Christian Blanc, de Jean-Louis Beffa, de Bernard Deflesselles, du MEDEF...), puis les mesures prises par les Gouvernements de part le monde suite à ces diagnostics (sources d'inquiétudes et d'interrogations), ont engendré d'insignes débats et observations, participant le plus souvent à l'intérêt du débat global.

1-1- L'intelligence économique

L'intelligence économique¹ constitue tout à la fois un savoir faire autonome et une perspective, une manière de penser (adossée à des connaissances spécifiques) permettant de lier entre elles et d'ordonner diverses problématiques majeures qui détermineront le visage du capitalisme dans les décennies à venir. Elle autorise en somme à donner du sens aux événements et évolutions économiques.

Concrètement et de façon précise, l'intelligence économique sert à clarifier les enjeux mêlés des stratégies globales de puissance des Etats, de la sécurité nationale et supra nationale, de la défense du périmètre de souveraineté de l'économie, de la nouvelle politique industrielle (qui se manifeste à travers les pôles de compétitivité et l'intelligence territoriale, cette dernière renouvelant le concept et la pratique de l'aménagement du territoire) et de la compétitivité par l'innovation (notamment dans le domaine des TIC).

L'information économique est abondante, voire excessivement abondante. Rechercher des données sur des marchés, suivre ses clients, se faire une idée de la stratégie de ses concurrents, vérifier que l'on est en phase avec ses partenaires, anticiper les évolutions technologiques, suivre l'élaboration d'une norme... autant d'enjeux qui sont au cœur de tout projet d'entreprise, quel que soit le domaine d'activité et indépendamment de la taille. Mais face à cette profusion, facilitée par le développement accéléré d'Internet et ses applications, par où commencer ? Comment trouver, organiser, diffuser l'information utile, celle qui donne un avantage comparatif à l'entreprise ?

Comment vérifier sa qualité, valider son contenu, faire en sorte qu'elle arrive au bon destinataire et qu'il en perçoive le sens ? Comment veiller à ce que l'on écrit soi-même dans ses publications, sur son site web, ou ce que l'on explique à un interlocuteur, ne soient pas une source d'informations précieuses dont la communication est préjudiciable à l'avantage que l'on veut acquérir ou du moins préserver ? Comment identifier et protéger ses vulnérabilités ?

L'intelligence économique a pour objet de répondre à ces besoins. Elle est aujourd'hui aussi indispensable aux entreprises que l'a été le marketing il y a 50 ans. Il ne s'agit pas d'une matière obscure, réservée aux initiés, ni d'un prétexte pour des pratiques douteuses, mais bien d'une méthode qui permet d'affronter le jeu de la concurrence.

Pour résumer, l'intelligence économique se révèle une clef conceptuelle et opérationnelle pour comprendre en profondeur le « nouvel esprit du capitalisme » et l'économie de la connaissance, donc pour savoir comment favoriser la conquête des marchés internationaux par les entreprises.

Mais l'évolution du contexte économique international (notamment le déploiement commercial, industriel et technologique de la Chine) nous indique vigoureusement qu'il ne suffit plus de disserter sur la discipline, même si la propagation de la culture qu'elle constitue, ainsi que son approfondissement théorique, restent indispensables. La rendre totalement opérationnelle et indispensable aux chefs d'entreprises, non seulement à ceux des grands «

¹ PAUTRAT R., DELBECQUE E. : « L'intelligence économique et territoriale : un défi majeur pour la prospérité des PME-PMI et des régions au XXIe siècle » - In « La Revue du Trésor », No 8-9 – Paris, Août-Septembre 2008 PP. 595-597. (Base de Connaissance AEGE, <http://www.bdg.aege.fr>)

champions » nationaux et des industries de souveraineté, mais aussi et surtout à ceux des PME-PMI.²

En effet, ces derniers forment le cœur innovant des pôles technologiques des territoires (actuellement dans une nouvelle phase de cristallisation via la dynamique des pôles de compétitivité) : ils s'avèrent par conséquent moteurs du développement industriel et économique des régions.

L'intelligence économique, arme de la guerre économique est un outil essentiel que doivent s'approprier nos entrepreneurs pour capitaliser des avantages décisifs sur les opérations commerciales.

Il est de la responsabilité de l'entreprise de mettre en place les conditions organisationnelles et les outils d'une démarche d'intelligence économique, laquelle vise la maîtrise et la protection de l'information stratégique utile aux acteurs économiques³. En effet, il n'appartient pas à l'Etat d'indiquer par exemple aux professionnels du privé comment favoriser la diffusion d'une culture collective de l'information, comment travailler en réseaux – notamment en utilisant au mieux toutes les *ressources des Nouvelles Technologies de l'Information et de la Communication*–, ou comment valoriser commercialement l'innovation dans un environnement global hyperconcurrentiel...

Dans la mesure où les spécialistes d'un secteur d'activité (détenteurs d'une compétence et d'une expertise spécifiques) en sont les premiers et meilleurs connaisseurs, il serait totalement stérile de vouloir introduire par le haut, en provenance du secteur public de surcroît, une méthodologie contraignante d'implantation et de fonctionnement des outils et procédures d'intelligence économique. Ceux-ci doivent faire l'objet d'une appropriation particulièrement volontariste par les professionnels, lesquels détiennent seuls les clés de l'intégration et de l'enracinement de « l'approche intelligence économique » au sein de leurs entreprises.

1-2- Intelligence économique et pouvoirs publics

Le rôle des pouvoirs publics se révèle éminent et crucial dans le domaine de la sécurité économique, dans celui de la production/diffusion d'informations nécessaires à la conquête de marchés, et enfin dans celui de l'appui opérationnel à l'expansion commerciale internationale de nos entreprises.

De ce point de vue, la circulation de l'information entre la sphère publique et le secteur privé s'affirmera comme un élément primordial qui conditionnera la réussite de la politique publique d'intelligence économique.

A l'évidence, le partage de la connaissance concernera d'abord l'Etat et les petites et moyennes entreprises. En effet, il s'agit aujourd'hui (pour des raisons économiques évidentes, notamment liées à l'emploi) de concentrer les efforts sur la politique publique d'intelligence économique territorialisée.

Il importe enfin de souligner que la circulation de l'information entre la sphère publique et le secteur privé pourra aussi s'effectuer au profit de la première, dans le sens d'une remontée

² PAUTRAT R. et DELBECQUE E. op.cit. PP. 595-597.

³ Idem.

de données stratégiques en direction des administrations et autorités gouvernementales. En effet, quels meilleurs interlocuteurs que les entreprises pour éclairer l'Etat sur les compétiteurs internationaux et les grands enjeux technologiques, industriels et commerciaux qui se posent aux acteurs du développement économique national (et qui affectent directement tout à la fois l'emploi et la protection du périmètre stratégique de souveraineté) ?

Il incombe en contrepartie à l'État et aux collectivités territoriales de donner la première impulsion de cette grande dynamique collective que constitue l'intelligence territoriale (c'est-à-dire l'intelligence économique territorialisée). C'est à eux de faciliter l'organisation maillée des ressources des territoires (pour faire naître de nouvelles compétences et marcher vers l'excellence en additionnant celles qui existent déjà), de permettre aux entreprises de mettre en valeur leurs avantages comparatifs (en configurant adéquatement le « milieu » local), de contribuer à souligner leurs savoir-faire (en œuvrant à la montée en puissance d'un véritable marketing territorial), de favoriser l'assimilation de connaissances innovantes pour mieux se distinguer de la concurrence et vendre leurs produits et services (en structurant la veille publique, en diffusant les résultats de cette dernière, et en les maillant avec les capacités privées).

Favoriser des partenariats entre les entreprises, les centres universitaires et les collectivités locales, s'affirme capital pour la santé du maillage économique national. Or, c'est précisément le rôle central de l'Etat stratège en matière économique et industrielle, celui qu'illustre de manière emblématique la dynamique des pôles de compétitivité.

1-3- l'intelligence territoriale

L'intelligence territoriale constitue un concept, et surtout une pratique, modernes, c'est-à-dire en prise sur les réalités contemporaines. Elle s'enracine dans plusieurs constats, aujourd'hui évidents.⁴

Le premier est que la concurrence internationale n'épargne pas les territoires ainsi que les hommes et les femmes qui en constituent la substance. Le contexte concurrentiel durci qui règne depuis le milieu des années 80, ne concerne pas que les grands groupes, les Multinationales. Les régions, les PME-PMI, subissent également les contraintes nouvelles de la compétitivité. Trois conséquences en cascade en résultent : une certaine forme de désindustrialisation, le chômage, et la désertification des territoires les plus fragiles économiquement (ce qui menace par ailleurs la cohésion sociale nationale).

Le deuxième constat réside dans le fait que les sources vives du dynamisme national et de l'innovation s'inscrivent, dans les régions, dans les petites et moyennes entreprises, dans les savoir-faire locaux spécifiques et dans l'énergie des entrepreneurs des structures de taille les plus modestes. Il importe donc de potentialiser toute cette richesse en devenir en articulant les initiatives des acteurs économiques et les possibilités de soutien et de coordination des pouvoirs publics.

Le troisième constat est qu'il faut aujourd'hui anticiper le développement et les mutations économiques, les penser et les organiser très en amont. En résumer, prospective et stratégie sont indispensables à l'innovation et à la conquête de marchés.

⁴ PAUTRAT R. et DELBECQUE E., op.cit. PP.595-597.

Le quatrième et dernier constat réside dans l'évidence que le travail en réseau ne représente plus une option mais une nécessité. Pour innover et se développer, les acteurs économiques ne peuvent plus agir de manière isolée : ils doivent coopérer, mutualiser leurs connaissances et leurs compétences, certes en préservant leurs savoir-faire essentiels mais en comprenant aussi que la connivence des opérateurs est devenue une source cruciale de valeur ajoutée dans les modes productifs du XXI^e siècle et dans le contexte de développement accéléré des pays émergents.

Ceci nous apprend que les urgences collectives sont au nombre de deux : la première est d'inventer et de développer des organisations apprenantes en réseau, à savoir des entités capables de s'ajuster de manière coordonnée à de nouvelles conditions en un minimum de temps ; la seconde est de lutter sans relâche contre l'empilement des structures et le stockage stérile des données et des savoirs. Seule l'information qui circule, améliorant l'interopérabilité des acteurs et des systèmes, seule l'information qui est partagée, crée de la richesse.

A cet égard, il importe d'éviter les confusions ; si la mise en place de mesures de sécurité économique se révèle cardinale dans l'entreprise et, plus globalement, dans la gouvernance globale des pôles de compétitivité, il ne s'agit en aucun cas de succomber au syndrome de la forteresse. Il est uniquement question de protéger la valeur ajoutée intellectuelle stratégique des firmes, leur potentiel d'innovation, en les préservant de la prédation et des manœuvres illicites. La sécurité des entreprises s'inscrit dans la promotion de leur essor technologique et conséquemment commercial.

Favoriser le développement économique national (et l'inscrire dans la dynamique mondiale) passe donc désormais par une attention soutenue portée à la prospérité des territoires et de leur tissu de TPE et de PME-PMI. Or, dans le cadre du climat concurrentiel actuel, la maîtrise de l'intelligence économique est un levier indispensable des stratégies de riposte et de développement.

Reconquérir des positions offensives sur des marchés essentiels passe aussi par la mise en place de véritables systèmes d'intelligence et de sécurité économique. En France, le Haut responsable à l'intelligence économique coordonne une telle politique et l'ambition stratégique qui l'accompagne de renforcer la nouvelle dynamique industrielle et de recherche de la France. L'urgence est de préserver et de promouvoir les savoir-faire technologiques clés, l'ambition est de construire une culture nationale, durable en la matière, dans un objectif clair, accompagner la dynamique de croissance et d'emploi pour une influence retrouvée. »

Or, souvent sous la pression des marchés et de la concurrence que ces entreprises vivent la nécessité de mettre en place des organisations de veille stratégique et d'intelligence économique et de les partager.

Familiariser les territoires avec la culture et les outils opérationnels de l'intelligence économique, à savoir la veille, la sécurité économique et l'influence est du domaine de l'intelligence territoriale. Il s'agit en fait de construire de nouveaux réseaux locaux de compétitivité et de vigilance, de structurer la capacité collective à générer une véritable dynamique de développement ; pour cela il est nécessaire de coordonner les actions et de valoriser les savoir-faire afin de révéler les atouts, de capter les connaissances nouvelles pour mieux éclairer les stratégies.

Multiplier les initiatives, susciter les partenariats entre les entreprises, les universités, les collectivités locales, les centres d'expertise et de compétence régionaux, constituer le véritable objectif et la définition la plus pertinente de l'intelligence territoriale, laquelle apparaît donc finalement comme le moteur essentiel de la revitalisation des tissus économiques locaux.

Par conséquent, il est évidemment clair que les pôles de compétitivité forment désormais l'expression la plus enthousiasmante et riche de promesses de l'intelligence territoriale.

Ce qu'apporte finalement la politique d'intelligence territoriale (sous la forme de l'organisation de la coopération public/privé), c'est la reconnaissance de trois réalités majeures, décisives pour l'avenir collectif :⁵

- L'emploi dépendra de la compétitivité, laquelle repose en grande partie sur la capacité au travail coopération, en réseau.
- La production de savoir à haute valeur ajoutée et la conquête de marchés reposent notamment sur des dynamiques d'influence qui réclament la connivence de l'État et des entreprises.
- La puissance nationale et européenne se nourrit de la santé du tissu économique.

Enfin, il faut insister sur le fait que l'intelligence territoriale constitue un levier puissant au service de la modernisation de l'action des pouvoirs publics et de l'édification de l'Etat stratège. Il s'agit d'aller vers la concertation, la collaboration et l'agrégation des énergies des multiples intervenants du développement économique local, notamment régional.

L'État n'impose plus abruptement : il définit les règles du jeu national, propose des initiatives, supervise l'interaction des divers acteurs et contrôle la conformité des mouvements sur l'échiquier socioéconomique aux règles définies démocratiquement.

De ce point de vue, l'intelligence territoriale favorise grandement l'apprentissage de cette tâche d'animation au profit de l'intérêt collectif qui incombe à l'Etat.

2- Intelligence territoriale et gouvernance hybride

Avec la mise en place d'un dispositif d'intelligence économique territoriale, le territoire est perçu comme un système organisé d'échange d'informations reposant sur la formation de liens sociaux. Ces liens vont véhiculer des partages de savoirs, des valeurs et des règles. Ainsi, les échanges de connaissances et l'appartenance au territoire s'expliquent par la forme prise par les réseaux sociaux qui le compose. Parce que les réseaux s'inscrivent dans une dynamique évolutive, la configuration qu'ils prennent un jour peut changer un autre.

Pour cette raison, dans un système dynamique ou l'hétérogénéité des acteurs est grande, une problématique émerge : celle de l'échange de savoirs entre les parties prenantes, sous l'impulsion d'une *gouvernance hybride*⁶. Il s'agit donc d'étudier, que ce soit au niveau des acteurs comme pour la gouvernance du dispositif, d'une part, le va-et-vient des parties

⁵ PAUTRAT R. et DELBECQUE E., op.cit. PP 595-597.

⁶ BOUCHET Y., 2006, Dispositif d'intelligence économique territoriale et gouvernance hybride », <http://isdsm.univ-tln.fr>. P. 1.

prenantes dans les formes réticulaires et, d'autre part, comment s'effectue le partage d'information.

2-1- L'intelligence économique territoriale, un nouveau dispositif de gestion pour la territorialité.

Face à la mondialisation galopante, la recherche et la diffusion d'information stratégique devient une nécessité, que ce soit pour les entreprises comme pour les territoires.

Cette hypothèse nous conduit vers l'étude de l'intelligence économique (IE), qui est en fait un dispositif de gestion pour la prise de décision. C'est-à-dire d'un dispositif issu du cycle du renseignement qui fournit de l'information stratégique à la gouvernance. Mais nous observons que la définition de ce concept d'IE peut prendre différentes orientations en fonction des structures observées : entreprises, État ou bien d'autres subdivisions administratives.

Aujourd'hui l'intelligence économique semble un concept bien défini, notamment grâce à la thèse de Bulinge F., 2002. Selon ce chercheur, la difficulté à définir l'intelligence économique vient du fait que c'est un concept complexe et multidimensionnel qui est né et a évolué au travers de plusieurs champs disciplinaires. Pour lui, c'est une notion qui englobe et dépasse le simple dispositif de veille. L'information documentaire en fait toujours partie, cependant, elle s'intègre à un processus de production de connaissances dans une dynamique reliant l'information à l'action. En fait, pour Bulinge, l'intelligence économique produit une « *InfoAction* », permettant une proactivité et une interactivité.

Mais l'intelligence économique est-elle envisageable au niveau d'un territoire ? Cette question conduit à nous interroger sur les modes de gestion de ces organisations. Existe-il une différence entre la gestion d'une entreprise et la gestion d'un territoire ?

Pour Bruneau J.M., 2004,⁷ il faut distinguer la notion d'entreprise de celle de collectivité administrant un territoire car ces structures aux activités différentes, n'ont ni les mêmes finalités, ni les mêmes stratégies, ni la même logique. Ainsi les politiques et les objectifs entre entreprises et collectivités ont donc tendance à diverger. La difficulté sera de les conduire dans un référentiel, un paradigme commun où ils partageront l'information pour le bien de tous. La congruence des stratégies des acteurs locaux est une caractéristique de l'intelligence économique dans son acception territoriale, que nous nommons Intelligence Économique Territoriale (IET).

Quelques auteurs ont tenté de définir ce nouvel objet de recherche qu'est l'intelligence économique territoriale, il s'agit par exemple : des concepteurs du site web Zeknowledge , qui relie la veille au développement du territoire et ainsi confondent un outil (la veille) et un dispositif de gestion (l'intelligence); de Dumas P., 2004⁸ de l'Institut Atlantique d'Aménagement des Territoires, ou bien de Fontanel J. et Beanshel L., 2005, qui transposent les méthodes de l'IE dans la gestion des territoires.

⁷ Bruneau J-M., 2004, « L'intelligence territoriale » in « *Veille Magazine* » N° 80 – décembre 204 –pp 30-31.

⁸ Dumas P., 2004, « Intelligence, Territoire, Décentralisation ou la région à la française » - *ISDN 16* – N°163 – 3p.

Mais c'est Bertacchini Y., 2004,⁹, qui définit l'intelligence territoriale d'une façon plus précise. Il propose en 2004 la définition suivante : « *un processus informationnel et anthropologique, régulier et continu, initié par des acteurs locaux physiquement présents et/ou distants qui s'approprient les ressources d'un espace en mobilisant puis en transformant l'énergie du système territorial en capacité de projet. De ce fait, l'intelligence territoriale peut être assimilée à la territorialité qui résulte du phénomène d'appropriation des ressources d'un territoire puis aux transferts des compétences entre des catégories d'acteurs locaux de culture différente* ».

Ainsi, l'intelligence économique territoriale est un nouveau processus permettant l'échange d'informations stratégiques au niveau local. Dès lors, le système territorial s'approprie un processus d'apprentissage social. La territorialité devient un système apprenant.

2-2- Un territoire apprenant, un système ouvert et agissant.

Mais, d'abord, qu'est-ce qu'un territoire ?

Pour certain, comme Guy Di Méo, c'est un construit social, c'est-à-dire une « appropriation à la fois économique, idéologique et politique (sociale donc) de l'espace par des groupes qui se donnent une représentation particulière d'eux mêmes, de leur histoire » (cf., Di Méo G., 2000,¹⁰ Pour d'autres, comme Dupuy C. et Burmeister A., 2003, « L'émergence des territoires repose avant tout sur les interactions entre les acteurs, en particulier à travers la mise en œuvre de processus d'apprentissage collectif, l'économie de la proximité s'interroge donc sur les formes prises par la gouvernance territoriale ». Il semble donc apparaître que le territoire est une surface d'échanges entre les acteurs.

Pour cette raison, le territoire s'apparente à une organisation réticulaire dotée d'une identité collective (cf. Edouard S. et al, 2004), dont les parties prenantes investissent des moyens dans une vision commune. Le territoire prend la forme d'un construit socio-économique produit entre les acteurs locaux (économiques, techniques, sociaux, institutionnels) qui participent à résoudre un problème commun ou à réaliser un projet de développement collectif (cf. Gilly J. et Perrat J., 2003)¹¹.

Pour Gilly et Perrat, « un territoire est caractérisé par sa gouvernance » c'est-à-dire par « l'ensemble des processus institutionnels qui participent à la régulation locale du système économique territorial ». Et selon Dupuy et Burmeister, l'émergence de la notion de territoire s'explique à travers les relations entre les acteurs et la mise en œuvre de processus d'apprentissage. La proximité encourage l'émergence d'interactions étroites entre les agents, firmes, décideurs et diffuse plus vite le progrès technique et l'information pertinente. Mais la proximité n'est pas nécessairement une notion de distance métrique. En effet, une distance et un espace sont relatifs, car ils dépendent des moyens de communication et des modes de diffusion de l'information

⁹ Bertacchini Y. (2004), « Entre information & processus de communication : l'intelligence territoriale » - *ISDM* 16 – N°156 – 11p

¹⁰ Di Méo G., 2000, « Que voulons-nous dire quand nous parlons d'espace ? » - pp. 37-48 - in Lévy J. et Lussault M. (sous la direction de) – *Logiques de l'espace, esprit des lieux. Géographies à Cerisy* - Edition Belin - Paris - 352 pages.

¹¹ Idem, p14

L'intelligence économique territoriale construit un système d'information permettant aux acteurs locaux de devenir plus efficace. Dès lors, l'information est porteuse d'efficience pour les parties prenantes. Or, dans l'idée des équipes du *GREMI4*, le critère ultime d'efficience fait intervenir le débordement de l'organisation sur son environnement : l'organisation efficiente modifie son milieu à son avantage, et contribue ainsi à modeler ce milieu.

Dans cette perspective, l'intelligence économique territoriale pose le problème de la gestion des articulations et les transferts d'information (mais aussi données et savoirs) entre acteurs. Elle renvoie à la description des enchevêtrements entre les différentes échelles spatiales (cf. Gilly J.P et Perrat J., 2003) que ce soit aux niveaux des firmes, des services publics ou parapublics.

Ainsi nous devons repenser en profondeur les modes de transfert de l'information dans les organisations locales car les frontières des acteurs institutionnels ou des entreprises prennent désormais la forme d'intersections favorisant l'échange d'information stratégique.

Guesnier B., 2004,¹² voit la gouvernance territoriale « comme une combinaison effectuée localement des actions de toutes les institutions publiques et des actions privées, leur mise en synergie débouchant sur l'excellence territoriale ». Dès lors, certaines synergies débouchent sur des partenariats locaux. Aussi, la gouvernance territoriale locale se définit comme : « la structure de pouvoir d'une institution qui est intégrée dans un environnement large et complexe qui ne peut pas être dominé. Cette institution voit son activité et ses performances être tributaires des relations qu'elle noue de manière contractuelle et paritaire avec les différents éléments composant son environnement ».

Ces recherches conduisent à proposer que la notion de partenariat avec les parties prenantes externes à la municipalité est une nécessité. Mais elle n'est pas simple à mettre en œuvre car même au niveau des organisations publiques on peut voir apparaître des notions de concurrence.

La difficulté peut également se trouver au niveau même du management de la collectivité locale car la répartition des rôles élus/dirigeants, pose un certain nombre de problèmes. Par exemple, il revient à l'élu l'identification des problèmes mais souvent au cadre territorial la formulation des solutions. L'élu est généralement contraint, avant de formuler une orientation stratégique, de se tourner vers son cadre. L'agent administratif devra ensuite décliner la stratégie en plan d'action.

Une stratégie territoriale, s'appuyant sur un processus d'intelligence économique territoriale, transforme le territoire en un *collectif local apprenant* et oblige à une approche de politique générale du territoire avec tous les acteurs référents. C'est en effet aux politiques ainsi qu'aux acteurs référents de proposer la construction d'une territorialité sur le long terme.

Il s'agit, par exemple, d'une volonté collective de pérenniser les emplois et de s'engager dans le développement durable. Parce qu'elle a la responsabilité de la gestion des biens collectifs (y compris l'information mise à disposition par les acteurs), la collectivité

¹² Guesnier B., 2004, « Gouvernance et performance des territoires », in, Guesnier B. et Joyal A. (textes réunis par) - « *Le développement territorial : regards croisés sur la diversification et des stratégies* » -ADICUEER - 280 p.

locale a une vision systémique de la territorialité qui lui permet de gérer la congruence des besoins des parties prenantes.

2-3- Emergence d'une nouvelle conception de la territorialité

Le territoire est aujourd'hui perçu comme une construction des acteurs où s'entrecroisent, dans un cadre géographiquement et historiquement circonscrit, des relations à la fois économiques, sociales, culturelles, politiques et symboliques¹³. Le niveau local apparaît donc comme l'échelle d'action efficace pour aborder les problèmes rencontrés par les populations. C'est à ce niveau qu'il est possible de mettre en œuvre des solutions globales, intersectorielles et participatives pour lutter contre la complexité des phénomènes d'exclusion et de pauvreté. Cette évolution se traduit par l'adoption de principes de bonne gouvernance dont l'objectif est d'améliorer le rapport entre gouvernants et gouvernés.

La notion de citoyenneté participative renvoie à des communautés identitaires qui partagent des valeurs communes et des expériences individuelles afin de mettre en place des projets conjoints. Dès lors, il s'agit d'identifier les conditions de mobilisation des individus à l'action collective.

Cela implique, notamment aux pouvoirs publics de s'investir dans des politiques expérimentales soutenues par l'engagement et la participation des citoyens locaux, en s'appuyant sur les possibilités offertes par les technologies de l'information et de la communication. A ce stade, les instances de décision locales occupent une place stratégique de catalyseur de projets de société.

Selon Guesnier B., 2004, « *l'excellence territoriale* » est un comportement général qui lie les organisations du territoire dans un projet commun. Il parle « *d'entreprises citoyennes* » travaillant avec ses coopérateurs ou en « *coopération-concurrence* » et avec « *les institutions publiques* ». Mais aussi d'institutions publiques locales coopérant dans l'intercommunalité et travaillant en partenariat avec les différents niveaux administratifs territoriaux.

Mais le fonctionnement d'un collectif dans lequel vont œuvrer des organisations concurrentes ou dont la culture renvoie à des modèles différents (public/privé) ne va pas de soi. Un composant essentiel est à mettre en place, il s'agit de la confiance. « *La confiance est souvent présentée comme un ingrédient essentiel de l'action collective et de la constitution de collectifs au niveau local, voire plus simplement comme un élément indissociable des interactions locales* »¹⁴.

« *La confiance est la mère de l'action* ». Ainsi, parler de territoire et de proximité au lieu d'espace n'est pas anodin

Cette nouvelle dynamique du territoire va modifier l'environnement économique et social, au niveau local. Dès lors, ces changements vont par retour modifier les comportements des acteurs, ainsi, « *pour une très grande part, le comportement d'un humain, de ses buts est simplement le reflet de l'environnement dans lequel il se place* »¹⁵. Or, la collectivité doit

¹³ Bouchet Y, 2006, op.cit.

¹⁴ Bouchet Y., 2006, op.cit.

¹⁵ Idem.

comprendre sa vocation de mettre en évidence les capacités de collaboration et par conséquent de spécification des ressources¹⁶. Il appartient désormais aux communautés locales, et à leurs acteurs, de développer une capacité de produire leur propre développement. Et ainsi, de transformer leurs problèmes en projets d'action collective.

Conclusion

L'intelligence économique territoriale est un dispositif qui gère l'information et ainsi permet au collectif territorial d'identifier de nouveaux axes de développements, de nouvelles formes de combats, ou de nouvelles actions économiques ou sociales à mener. Mais on ne peut pas parler d'intelligence économique sans parler de stratégie, car l'intelligence économique n'est pas une fin en soi. Elle est au service de la stratégie.

L'intelligence économique par ses méthodes de questionnement provoque une ouverture d'esprit et génère des réflexes d'apprentissage de l'environnement. Toutefois, l'intelligence économique territoriale est un processus qui dépasse les frontières de la municipalité car il s'ouvre sur les parties prenantes locales.

Cette approche postule que la collectivité locale, et son collectif d'acteurs clés, doivent s'adapter à l'environnement par la mise en œuvre d'une stratégie consciente et cohérente. La transformation du territoire en une *organisation par projets* est un changement de paradigme pour tous les acteurs.

Ainsi, le territoire devient une organisation au sens des sciences de gestion. Parce que les structures des organisations sont essentiellement inertes en raison des contraintes lourdes, internes et externes, le changement passe par une volonté forte des dirigeants, qu'ils soient publics ou privés. Le collectif constitué pour définir la stratégie du territoire fonctionne sur une logique de « *gouvernance hybride* ».

En effet, cette dernière forme d'organisation réticulaire est constituée de relations partenariales verticales et horizontales, d'où sa qualification de gouvernance hybride. Cette forme d'organisation réticulaire fait apparaître un mixage et une coordination des parties prenantes pouvant dans certains cas se limiter à une partie congrue des intérêts de chacun. Un risque particulier est attaché à ce type de structure, celui de la pérennité

Le territoire intelligent est perçu comme un système qui héberge un processus de construction d'une identité reposant sur la formation de liens sociaux, favorisant le partage d'informations, de valeurs et de règles. Et, l'identité du territoire se construit par l'identification à l'environnement interne et la différenciation à l'environnement externe. Ainsi, l'appartenance au territoire s'explique par la forme prise par les réseaux sociaux qui le compose.

Mais la forme que prend le réseau un jour peut changer un autre. Les réseaux s'inscrivent dans une dynamique évolutive. Pour cette raison, Edouard S. et al, 2004,¹⁷ écrivent que « *les réseaux connaissent des évolutions endogènes, liées à la transformation des liens, des objectifs et des membres (...) mais aussi des modifications de l'environnement externe* ».

¹⁶ Ibidem.

¹⁷ Serge Edouard et al (2004, pp17-18) op. Cité

Ces auteurs avancent que l'organisation réticulaire se stabilise avec les dépendances créées grâce aux liens de proximité et aux contraintes d'engagement mutuel, entre les membres. Mais il semble difficile de comprendre, et de démontrer, la dynamique de construction d'un réseau car celui-ci n'existe qu'au travers des représentations que s'en font les acteurs.

Ces différents points de vue aboutissent à une vision contrastée du fonctionnement des réseaux et donc des ancrages de ceux-ci au niveau d'un territoire. Or, seul l'ancrage permet d'exploiter les ressources d'un territoire afin d'en favoriser des recombinaisons et des articulations innovantes

Quant au réseau, il doit être reconnu comme une innovation organisationnelle permettant d'atteindre plus d'efficacité.

Bibliographie

- 1- Bertacchini Y., 2004, « Entre information & processus de communication : l'intelligence territoriale » - *ISDM 16* – Article N°156 – Mai 2004 – 11p
- 2- Bouchet Y., 2006, Dispositif d'intelligence économique territoriale et gouvernance hybride, <http://isdsm.univ-tln.fr>
- 3- Bruneau J.-M., 2004, « L'intelligence territoriale » in « *Veille Magazine* » N° 80 – décembre 204 –pp 30-31.
- 4- Di Méo G., 2000, « Que voulons-nous dire quand nous parlons d'espace ? » - pp. 37-48 - in Lévy J. et Lussault M. (sous la direction de) – *Logiques de l'espace, esprit des lieux. Géographies à Cerisy* - Paris - Edition Belin – Paris - 352 pages
- 5- Dumas P., 2004, « Intelligence, Territoire, Décentralisation ou la région à la française » - *ISDN 16* – Article N°163 – 3p.
- 6- Edouard S. et al, 2004, « Une approche managériale de l'organisation-réseau » (pp.8-24) in Voisin C., Ben Mahmoud-Jouini S. et Edouard S. (sous la dir.), *Les réseaux : Dimensions Stratégiques et Organisationnelle* Paris –Economica – 272p.
- 7- Gilly J.-P. et Perrat J., 2003, « La dynamique institutionnelle des territoires entre gouvernance locale et régulation globale » - XXXIX Colloque de l'ASRDLF – « *Concentration et ségrégation, dynamiques et inscriptions territoriales* »
- 8- Guesnier B., 2004, « Gouvernance et performance des territoires », in, Guesnier B. et Joyal A. (textes réunis par) - « *Le développement territorial : regards croisés sur la diversification et des stratégies* » -ADICUEER - .
- 9- Pautrat R. et Delbeque E., 2006, « L'intelligence économique et territoriale : un défi majeur pour la prospérité des PME-PMI et des régions au XXIe siècle », Base de Connaissance AEGE, <http://www.bdg.aege.fr>.

دور برامج تنشيط المبيعات في التأثير على السلوك الإستهلاكي السلبي عند المستهلك الأردني

عبدالله محمد الهرش - جامعة البلقاء التطبيقية الأردن-

Abdullah.hersh@gmail.com

ملخص

أن المستهلك يعد جوهر العملية التسويقية فإن المنظمات تسعى جاهدة لدراسة سلوكه الإستهلاكي انطلقا من دراسة دوافعه وحاجاته وتحليل سلوكياته من خلال معرفة العوامل و الظروف المؤثرة فيه، فدراسة سلوك المستهلك الإستهلاكي أصبحت إحدى أهم المدخلات التي يعتمد عليها المشرفين في صنع البرامج التسويقية الفعالة التي تهدف للوصول إلى المستهلك وبلوغ رضاه وعدم خداعه ، لهذا فإن هذه الدراسة هدفت إلى دراسة أثر برامج تنشيط المبيعات بجميع مكوناتها والتي تنتهجها مراكز التسوق المنتشرة في مدينة عمان على سلوك المستهلك الإستهلاكي السلبي ، ومن أجل تحقيق هذا الهدف تم تصميم إستبانة وزعت على زبائن هذه المراكز لأخذ رأيهم وبناء النتائج عليه ، ونتيجة لذلك فإن هذه الدراسة توصلت إلى أن جميع النشاطات المكونة لبرنامج تنشيط المبيعات لها أثرا على السوك الإستهلاكي السلبي عند المستهلك الأردني بإستثناء برنامج المسابقات ، وأنه لا يوجد هنالك فروق ذات دلالة إحصائية بين برنامج تنشيط المبيعات وبين السوك الإستهلاكي السلبي لدى المستهلك الأردني تعزى للجنس ، بينما هنالك فروق ذات دلالة إحصائية بين برنامج تنشيط المبيعات وبين السوك الإستهلاكي السلبي لدى المستهلك الأردني تعزى للعمر ولمعدل الدخل الشهري والمستوى التعليمي ولعدد سنوات التعامل مع مراكز التسوق ولعدد أفراد الأسرة ونوع السلعة.

الكلمات الإفتتاحية : برنامج تنشيط المبيعات ، السلوك الإستهلاكي السلبي ، المستهلك ، مراكز التسوق

ABSTRACT

the consumer is considered as the essence of the marketing process, so the organization strives to study the behavior of consumer by studying his \ her motives , needs and analyze his \ her behaviors that through knowledge the factors and influences which affect it . Figuring consumer behavior has become one of the most important inputs which relied upon by the supervisors in making effective marketing programs that aim to reach to consumer , attain his \ her satisfaction and avoid deceive him \ her ,so this study aimed to examine the impact of activate sales programs with their all components which were deployed by shopping centers in the city of Amman on consumer's negative consuming behavior, and in order to achieve

this goal, questionnaire was designed and distributed to the clients of these centers to take their opinions and build results Accordingly, and as a result, this study found that all the activities which component the activate sales program have an impact on consumer's negative consuming behavior to the Jordanian consumer, except competitions program, and that there is no significant statistically differences between the activate sales program and consumer's consuming negative behavior for Jordanian consumer attributed to sex , while there is a significant statistically differences between the activate sales program and the consumer's negative consuming behavior for Jordanian consumer differences attributed to age ,the rate of monthly income, educational level , number of years of dealing with shopping centers , family members and the type of item (good).

مقدمة

لقد اقتنعت المنظمات بدور التسويق في تشكيل وصنع الهوية المؤسسية، فالمبدأ الأساسي الذي تقوم عليه وظيفة التسويق هو تحقيق رغبات وسد حاجات المستهلك من خلال إنتاج السلع والخدمات اللازمة لذلك وتقديمها له بالسعر والمكان المناسبين، وأيضا تنحصر مهمة الترويج في إمداد المستهلك بالمعلومات اللازمة (عن هذه السلع والخدمات (المتعلقة بالموصفات وخصائص و فوائد هذه السلع وذلك للتأثير عليه وإقناعه ودفعه لشرائها.

نجد من خلال ما سبق أن الترويج يلعب دورا بارزا وهاما في مجال الاتصالات خاصة في سوق الخدمات الأكثر تنافسية حيث للزبون حرية اختيار مومونه أو تغييره في أي وقت، لذلك فالمؤسسات الخدمية تسعى جاهدة في تبني أنشطة ترويجية يتم توجيهها من أجل المحافظة على علاقتها الإيجابية والطبيعية مع غيرها من الجماعات والبيئة التسويقية المحيطة .

و نظرا لازدحام السوق بالوسائل الترويجية يجد المستهلك نفسه أمام خيارات عديدة ومتنوعة، وهنا يبرز دور المؤسسة في التميز واستغلال الوسائل الترويجية الأكثر فعالية في الوصول للمستهلك .ولعل أبرزها عمليات تنشيط المبيعات والتي تقوم المؤسسة من أن لآخر في تغيير اتجاه المستهلك ودفعه إلى تفضيل منتجاتها وتنمية روح الولاء لها، وذلك تماشيا مع اتجاه المنتج بالسوق والبيئة التنافسية و مكانة المنتج بالسوق.

ولكن ومن جانب آخر فإن برامج تنشيط المبيعات قد يكون لها أثر سلبي على المستهلك وعلى سلوكه الإستهلاكي ، فعندما يكون هنالك ممارسات لبعض المؤسسات التجارية ومراكز التسوق بترويج لبرامج تنشيط مبيعات زائفة مما يؤدي إلى ضرر المستهلك وخداعه وأيضا يكبد مراكز التسوق الأخرى خسائر مالية ، بالإضافة لذلك فإن برامج تنشيط المبيعات قد تؤثر وبشكل سلبي على السلوك الإستهلاكي للمستهلك ، فمن جراء التخفيضات والعروض على السلع بجميع أنواعها قد يلجا المستهلك إلى شراء سلع هو ليس بحاجة لها أو شراء كميات أكثر من حاجته الإستهلاكية مما ينعكس سلبا عليه ، ولهذا فقد جاءت هذه الدراسة للتحقق من الأثر الناتج من برامج تنشيط المبيعات التي تقوم بها مراكز التسوق على سلوك المستهلك الإستهلاكي .

مشكلة الدراسة

إن برامج تنشيط المبيعات هي من ضمن المزيج الترويجي التي تقوم به منظمات الأعمال لزيادة مبيعاتها والحصول على حصة سوقية أكبر ، فقد جاءت العديد من الدراسات لتدرس أثر هذه البرامج على أداء المنظمات التسويقي، لكن قلة من الدراسات توجهت نحو المستهلك لتدرس الأثر السلبي المنعكس على سلوكه الإستهلاكي كنتيجة لهذه البرامج ، ولهذا فإن مشكلة هذه الدراسة تمثلت في السؤال الرئيسي التالي:

- هل هنالك أثر سلبي على السلوك الإستهلاكي للمستهلك الأردني ينتج عن برامج تنشيط المبيعات بكافة أنشطتها سواء كانت تخفيضات أو مسابقات أو عينات مجانية أو قسائم توزع على المستهلكين والتي تنتهجها مراكز التسوق المنتشرة في مدينة عمان كمكان للدراسة .

أهمية الدراسة

تتبع أهمية الدراسة من التالي :

- أهمية دراسة السلوك الإستهلاكي للمستهلك كونه يؤثر على حياته الإقتصادية بشكل عام .
- أهمية دراسة التأثير السلبي لبرامج تنشيط المبيعات على المستهلك الأردني كون معظم الدراسات أجابت على أهمية برامج تنشيط المبيعات على أداء منظمات الأعمال التسويقي من زيادة لأرباحها ومبيعاتها وحصتها السوقية .
- نتائج هذه الدراسة سوف يكون لها أهمية في الخروج بتوصيات وتطبيقات عملية تفيد كل من المستهلك ومراكز التسوق .

أهداف الدراسة

تهدف هذه الدراسة إلى الإجابة على الأسئلة التالية :

- هل هنالك أثر سلبي لبرامج تنشيط المبيعات التي تنتهجها مراكز التسوق على سلوك المستهلك الأردني الإستهلاكي .
- هل هنالك فرق في سلوك المستهلك الإستهلاكي الذي يتأثر ببرامج تنشيط المبيعات يعزى لجنسه وعمره ومستواه التعليمي ومستوى دخله وعدد أفراد أسرته.
- هل هنالك فرق في سلوك المستهلك الإستهلاكي الذي يتأثر ببرامج تنشيط المبيعات يعزى لنوع السلعة سواء كانت سلعة ميسرة أو سلعة تحتاج لتسوق أو سلعة خاصة .

شكل رقم (1) نموذج الدراسة

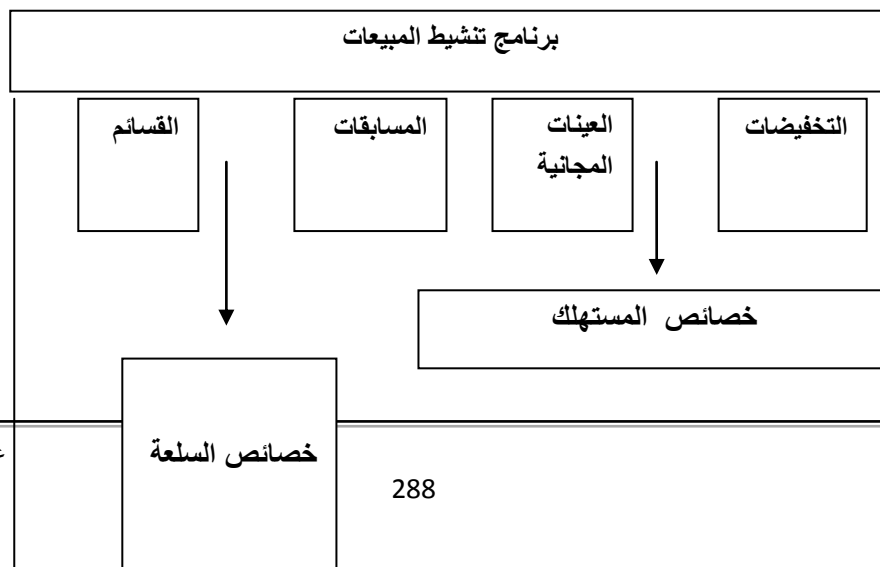

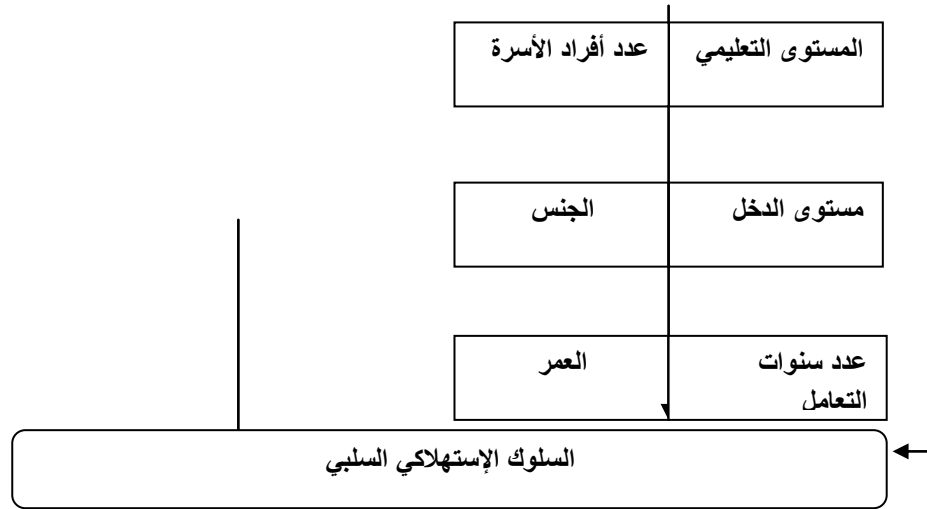

فرضيات الدراسة

الفرضية الرئيسية الأولى

H01 : لا يوجد هناك أثر ذو دلالة إحصائية بين برنامج تنشيط المبيعات وبين السوق الإستهلاكي السلبي لدى المستهلك الأردني ويشتق من هذه الفرضية الفرضيات الفرعية التالية:

H01a : لا يوجد هناك أثر ذو دلالة إحصائية بين برنامج تنشيط المبيعات من خلال التخفيضات وبين السوق الإستهلاكي السلبي لدى المستهلك الأردني .

H01b : لا يوجد هناك أثر ذو دلالة إحصائية بين برنامج تنشيط المبيعات من خلال العينات المجانية وبين السوق الإستهلاكي السلبي لدى المستهلك الأردني .

H01c : لا يوجد هناك أثر ذو دلالة إحصائية بين برنامج تنشيط المبيعات من خلال المسابقات وبين السوق الإستهلاكي السلبي لدى المستهلك الأردني .

H01d : لا يوجد هناك أثر ذو دلالة إحصائية بين برنامج تنشيط المبيعات من خلال القسائم وبين السوق الإستهلاكي السلبي لدى المستهلك الأردني .

H01e : لا يوجد هناك أثر ذو دلالة إحصائية بين برنامج تنشيط المبيعات من خلال إسترجاع النقود وبين السوق الإستهلاكي السلبي لدى المستهلك الأردني .

الفرضية الرئيسية الثانية

H02 : لا يوجد هناك فروق ذات دلالة إحصائية بين برنامج تنشيط المبيعات وبين السوق الإستهلاكي السلبي لدى المستهلك الأردني تعزى لخصائص المستهلك الديموغرافية . ويشتق من هذه الفرضية الفرضيات الفرعية التالية:

H02a : لا يوجد هناك فروق ذات دلالة إحصائية بين برنامج تنشيط المبيعات وبين السوق الإستهلاكي السلبي لدى المستهلك الأردني تعزى للجنس.

H02b : لا يوجد هناك فروق ذات دلالة إحصائية بين برنامج تنشيط المبيعات وبين السوق الإستهلاكي السلبي لدى المستهلك الأردني تعزى للعمر.

H02c : لا يوجد هناك فروق ذات دلالة إحصائية بين برنامج تنشيط المبيعات وبين السوق الإستهلاكي السلبي لدى المستهلك الأردني تعزى لمستوى الدخل .
 H02d : لا يوجد هناك فروق ذات دلالة إحصائية بين برنامج تنشيط المبيعات وبين السوق الإستهلاكي السلبي لدى المستهلك الأردني يعزى للمستوى التعليمي.
 H02e : لا يوجد هناك فروق ذات دلالة إحصائية بين برنامج تنشيط المبيعات وبين السوق الإستهلاكي السلبي لدى المستهلك الأردني يعزى لعدد سنوات التعامل مع مراكز التسوق.

H02f : لا يوجد هناك فروق ذات دلالة إحصائية بين برنامج تنشيط المبيعات وبين السوق الإستهلاكي السلبي لدى المستهلك الأردني يعزى لعدد أفراد الأسرة.
 H03 : لا يوجد هناك فروق ذات دلالة إحصائية بين برنامج تنشيط المبيعات وبين السوق الإستهلاكي السلبي لدى المستهلك الأردني تعزى لأنواع السلع .

منهجية الدراسة

لقد تم الاستناد في معالجتنا لهذا الموضوع على المنهج الوصفي والتحليلي، حيث تم الاعتماد على المنهج الوصفي في بعض أجزاء البحث المتعلقة بعرض مفاهيم تمس الموضوع ، والمنهج التحليلي في التعقيب على ما تم وصفه ، وتحليل الأشكال والجداول الواردة في البحث خاصة المتعلقة منها بتحليل بيانات الاستبيان الموجه لشريحة مستهلكي المراكز التجارية ، والمخصص لإتمام انجاز الدراسة الميدانية.

حدود الدراسة

البعد الموضوعي : لقد تم التطرق في هذا الموضوع إلى مختلف الجوانب الخاصة ببرامج تنشيط المبيعات من حيث مفهومها أهدافها وأدواتها وبسلوك المستهلك النهائي وما يشمله مفهومه والعوامل المؤثرة فيه وأبعاده ،

البعد المكاني: اعتمدت الدراسة النظرية على جمع المعلومات بشكل رئيسي من مختلف الكتب والمجلات والدوريات ، أما الدراسة الميدانية، فقد اعتمدت على المعلومات المتحصل عليها من زبائن مراكز التسوق المنتشرة في مدينة عمان .

عينة الدراسة :

بالنسبة لعينة الدراسة ، فالعينة الام هي عينة طبقية اما بالنسبة لسحب مفردات العينة فتم إختيار العينة العشوائية البسيطة وذلك ان هذا النوع من العينات يمتاز بان هناك احتمال متساو امام جميع العناصر في مجتمع الدراسة لاختيارها .

الأساليب والمعالجات الإحصائية:

في ما يلي عدد من الأساليب الإحصائية التي ستستخدم في البحث لوصف خصائص عينة الدراسة ووصف متغيراتها واختبار فرضياتها على النحو التالي:

- وصف خصائص عينة الدراسة من خلال أساليب الإحصاء الوصفي بإستخراج النسب المئوية

- والتكرارات والانحراف المعياري .
- أساليب الإحصاء الاستدلالي لاختبار فرضيات الدراسة ؛ لاختبار تأثير المتغيرات المستقلة على المتغيرات التابعة، (برنامج تنشيط المبيعات) كمتغير مستقل و(السلوك الإستهلاكي السلبي) كمتغير تابع ، و (خصائص المستهلك والسلعة) كمتغير وسيط .
- استخدام أسلوب تحليل الانحدار المتعدد
- اختبار مان-وتني
- احتساب قيمة R^2 ومعامل الارتباط R .
- اختبار كروسكال والاس
- احتساب معامل الاعتمادية لمقياس الدراسة استخدام طريقة الاتساق الداخلي لفقرات الدراسة .

الدراسات السابقة

1- دراسة كل من (Awunyo-VitorAyimeyand Gayibor,2013) بعنوان :
Does Sales Promotion Influence Buyer Behaviour? A Study of PZ
Cussons Limited

هدفت هذه الدراسة إلى التعرف على آليات ترويج المبيعات التي تستخدمها شركة صابون (Sem'anhyia) والتي اعتمدت على تحديد كيف يمكن لآليات ترويج المبيعات أن تؤثر على سلوك المستهلكين الشباب من طلبة الدراسة الثانوية عند شراء منتجات العناية الشخصية وخاصة الصابون شخصيا لاستخدامها في المدرسة ، وجدت الدراسة أن شركة الصابون تستخدم آليات الترويج اعتمدت على الرمزية في الجوائز مثل تي شيرت، سلال التسوق ، كما أظهرت الدراسة إن برامج ترويج المبيعات أثرت على العديد من المستهلكين الشباب لشراء المنتج وبالتالي ، فمن المهم أن الشركة تنظم بانتظام ترويج المبيعات لتحسين قدرتها البيعية ، أحد الإسهامات الرئيسية لهذه الدراسة هو أنها قد أثبتت أن الكثير من الشباب المستهلكين من طلاب المدرسة الثانوية ، يربطون قرار شراء الصابون لاستخدامها في المدرسة مرتبط ببرامج تنشيط المبيعات. أظهرت الدراسة أن شريحة الشباب مهمة جدا في سوق منتجات العناية الشخصية وبالتالي ينبغي على المسوقين لمنتجات العناية الشخصية النظر إلى المستهلكين الشباب كجزء من أسواقها المستهدفة وتقديم برامج ترويج المبيعات التي سوف تكون جذابة للمستهلكين الصغار.

2- دراسة (SARFO. M .H and BOAKYE. N and other, 2011)

THE INFLUENCE OF SALES PROMOTION ON CONSUMER BUYING BEHAVIOUR IN THE MOBILE TELECOM INDUSTRY IN KUMASI .

هدفت هذه الدراسة إلى البحث في تأثير ترويج المبيعات على سلوك المستهلك في شراء لصناعة الاتصالات المتنقلة في المترو مع التركيز بشكل خاص على برامج ترويج المبيعات لشركات الاتصالات المتنقلة ، والعلاقة بين ترويج المبيعات والسلوك الإستهلاكي وكيفية تأثير ترويج المبيعات على قرارات المستهلكين لشبكات المحمول خاصة في المترو ، كما

أنها هدفت إلى تحديد العلاقة بين ترويج المبيعات و بين الحاجة إلى الإدراك ، والبحث عن المعلومات توصلت هذه الدراسة على أن الزبائن يهتمون بسعر الخصم . أيضا يخلق تنشيط المبيعات تأثيرا على إدراك المستهلكين. كما تبين أن سلوك شراء العملاء الذين يتعاملون مع شبكة المحمول سيما من خلال تأثير ترويج المبيعات يعتمد على مستوى الارتياح منه.

3- دراسة (Chakraborty, Hossain. Md, Azad and. Islam Md, 2013)

Analysing the Effects of Sales Promotion and Advertising on Consumer's Purchase Behaviour.

تسعى هذه الدراسة إلى توضيح تأثير ترويج المبيعات والإعلان في وقت واحد على سلوك المستهلك الشرائية .. وجدت هذه الدراسة إلى أن ترويج المبيعات هو الأكثر فاعلية على المستهلكين الذين يسافرون عبر الطريق الفرعية و ما في وسعها في تثبيت في العلامة التجارية ذهن المستهلك. وجدت هذه الدراسة أيضا أن ترويج المبيعات والإعلان هو أكثر فعالية بكثير في خفض أسعار المنتجات ، حيث أن إشارة ترويجية بسيطة يمكن أن تحفز المستهلكين لشراء المنتج. ، كما يمكن أن يكون لترويج المبيعات أثر سلبي قوي على السعر المرجعي للمستهلكين و الجودة المدركة . هذه الدراسة سلطت الضوء على أهمية إدماج الإعلان مع مختلف الأنشطة الترويجية لتحسين نمو مبيعات المنتج .

4- دراسة (ربيع ، سناء ، 2012) بعنوان أثر تنشيط المبيعات على القرار الشرائي للمستهلك النهائي

هدفت هذه الدراسة للتعرف على أثر برامج تنشيط المبيعات التي تستعملها المؤسسة على القرار الشرائي للمستهلك النهائي في المؤسسة الخدمية اتصالات الجزائر ؛ وقد أكدت الدراسة على وجود أثر نفعي إيجابي لبرامج تنشيط المبيعات على سلوك المستهلك النهائي وذلك من خلال اتخاذه لقرار الشراء ومساهمته في رفع مبيعات المؤسسة ؛ وقد سجلت هذه الدراسة أيضا جملة من النقاط لتوصية المؤسسة أهمها أن المؤسسة تملك فرصا كبيرة في تمكنها من صنع عروض ترويجية وذلك إذا ما حاولت التقرب أكثر من الزبون بمعرفة دوافعه الشرائية واستغلالها وتقييم نتائجها باستخدام أدق المعايير في الوصول إلى الفعالية المطلوبة.

الخلفية الأدبية

1. تنشيط المبيعات

تقديم

يعتبر الترويج أحد أهم أنشطة التسويق خاصة وأن السوق أصبح يعج بالمنافسين الذين يرسمون الاستراتيجيات و السياسات والخطط التسويقية محاولين إلى كسب المستهلكين في الوقت الذي تعاظمت احتياجات ورغبات المستهلكين فيه و تعقدت عملية اتخاذ قرار الشراء بتعدد وتشابك السلوك الإنساني في ضوء هذا الكم الهائل من السلع و الخدمات المطروحة في السوق. ومن أهم وسائل التأثير على القرار الشرائي لدى المستهلك المزيج الترويجي بعناصره المتمثلة في (الإعلان، البيع الشخصي، تنشيط المبيعات، العلاقات العامة والدعاية) حيث أن اعتماد المؤسسة على هذا النشاط له العديد من الأهداف وأهمها العمل على الاتصال بالعميل والتأثير عليه لاستمالة سلوكه الشرائي وضمان رضاه و بالتالي ولأئه.

1-1 مفهوم تنشيط المبيعات

يعد تنشيط المبيعات عنصر من عناصر المزيج الترويجي إلى جانب الإعلان والبيع الشخصي والعلاقات العامة والدعاية ، فإذا كان الإعلان والبيع الشخصي يحتلان الصدارة في المزيج الترويجي، فإن تنشيط المبيعات لا يقل أهمية عنهما، حيث أنه في السنوات الأخيرة شهدت عملية تنشيط المبيعات بأشكالها المختلفة تطوراً ملحوظاً في الإستخدام، لما لها من دور في التأثير على القرار الشرائي للمستهلك وزيادة فعالية الحملات الترويجية الجاري تنفيذها من قبل منظمة الأعمال.

الجمعية الأمريكية للتسويق (AMA) عرفت تنشيط المبيعات بأنها مجموعة التقنيات الغير إشهارية والتي تعمل على إثارة المستهلكين ، ودفعهم لشراء السلع والخدمات المعروضة عليهم، وأن الأنشطة المتعلقة بالتنشيط هي أنشطة ظرفية وغير دائمة أو روتينية ، أما (Lendrevie-Lévy, 2009) فقد للقول أن تنشيط المبيعات أنها "عملية تقوم بربط المنتج بمجموعة من المزايا الموجهة لتسهيل والتحفيز على استخدامها أو شراءها وحتى توزيعها سواء كانت موجه للمستهلكين أو للمزعين وقد أشار (عبيدات ، 2004) في تعرف تنشيط المبيعات إلى أنها " أي جهد أو نشاط بواسطة وسائل تسويقية أو غير تسويقية تستخدم في وقت معين لتحفيز أو زيادة الطلب أو لإثبات توفر المنتج ، ولكن (Kotlar, 2000) فقد أشار إلى أن تنشيط المبيعات على أنها مجموعة من التقنيات الموجه لدفع وتشجيع الطلب على المدى القصير، وذلك بواسطة زيادة حجم الشراء لمنتوج معين أو خدمة من طرف المستهلكين أو الوسطاء التجاريين ، وهي أيضا مجموعة النشاطات التسويقية التي تهدف الى تنشيط عملية الشراء لدى المستهلك وفعالية البيع لدى البائع (الطائي, 2004, p.128) ، كما أنها تمثل كافة الجهود والأنشطة التسويقية التي تهدف لإثارة المستهلك وتحفيز قدرته الشرائية من خلال استخدام المؤسسة لوسائل مختلفة مثل إقامة المعارض والمشاركة فيها سواء (للمستهلكين, الوسطاء قوى البيع) وذلك لغرض تعظيم الأرباح وضمان المدعومة والبقاء في السوق (الدره, 2002, p29) ، أما (Beamish , P112 , 2007) فقد ذهب إلى تعريف تنشيط المبيعات على أنه جميع الأنشطة التسويقية

المستخدمة بشكل خاص خلال فترة زمنية ومكانية محددة لتشجيع مجاميع المستهلكين والوسطاء التسويقيين لتحقيق استجابة وبما يتحقق من منافع إضافية . ويستخلص من التعاريف السابقة أن تنشيط المبيعات تتمثل في عدد من النشاطات الترويجية الموجهة لكل من المستهلكين والوسطاء تهدف إلى إثارة وتحفيز وتشجيع وإستمالته ميولهم الشرائية نحو سلع وخدمات المؤسسة ، من أجل زيادة المبيعات وتعظيم الأرباح .

1-2 أهداف تنشيط المبيعات

تتمثل أهداف تنشيط المبيعات بثلاث مستويات تتعلق بالمستهلك والوسطاء التجاريين والقوى البيعية .

أهداف تنشيط المبيعات التي تتعلق بالمستهلك:-

- تشجع العملاء الحاليين للشركة على الشراء بكميات كبيرة عن طريق الكوبونات أو الخصومات المرتبطة بإستخدام الأحجام الكبيرة أو الشراء المتكرر . (Beamish , 2007) , P114
- حث المستهلكين على تجربة السلع الجديدة أو السلع التي ط أرت عليها تعديلات وذلك من خلال توزيع العينات المجانية والكوبونات والعروض وغيرها .
- ب-تعزيز ولاء المستهلكين للعلامة التجارية.(البكري ، ٢٠٠٨ ، ص ٢٣)
- مواجهة المنافسين بأفعال وأنشطة فعالة للحيلولة دون تحول زبائن الشركة إلى المنافسين.
- جذب مستهلكين جدد، وتحويل مستهلكي المؤسسات المنافسة إلى منتجات المؤسسة.
- تشجيع المستهلكين الحاليين على تكثيف إستهلاك السلعة، وزيادة الإقبال عليها
- تشجيع المستهلك على الشراء في غير مواسم الإستهلاك
- العمل على تفعيل وتعزيز عناصر المزيج الترويجي الأخرى .(حبيب والشدوخي، 2006)
- أهداف تنشيط المبيعات التي تتعلق بالوسطاء التجاريين:-
- تدفع برامج تنشيط المبيعات الوسطاء التجاريين على شراء المنتجات الجديدة وبكميات كبيرة وهذا من شأنه أن يخفض من حجم المخزون لدى المنظمات مما يقلل من كلفة التخزين.
- التخلص من البضاعة الراكدة من خلال فترة التصفية الموسمية.
- تنمية علاقة الوسطاء مع المنظمة مما يزيد من ولائهم و يعزز مكانة العلامة التجارية.
- الدخول في علاقات ومنافذ جديدة مع الموزعين سواء كان ذلك في السوق الحالي أو الأسواق الجديدة التي تدخلها المؤسسة.
- مواجهة أنشطة الترويج للمنافسين من خلال التعاون مع الوسطاء لتنفيذ حملات ترويجية في مناطقهم وأسواق تعاملهم.
- أهداف تنشيط المبيعات التي تتعلق بالقوى البيعية

تشجيع رجال البيع لتصريف أكبر كمية ممكنة من منتجات المؤسسة؛ تنمية ولاء رجال البيع مساعدة رجال البيع لزيادة مبيعاتهم للإستفادة من نظام الحوافز المطبقة(البكري ، 2008) كما أنها تزيد من التفاعل والتحفيز لتنمية علاقتهم مع الزبائن.

1-3 أدوات برنامج تنشيط المبيعات

تنقسم أدوات تنشيط المبيعات إلى قسمين ، أدوات موجهة إلى المستهلك النهائي وأدوات موجهة إلى الوسطاء التجاريين
أولا : أدوات برنامج تنشيط المبيعات الموجهة إلى المستهلك النهائي وهي على النحو التالي :

- العينات المجانية

عندما تقوم المنظمة بإدخال منتج جديد للسوق فإن استخدام أسلوب العينات يعد من أكثر الوسائل الترويجية تأثيرا على المستهلك ، (البكري، 2008) وتعتبر العينات المجانية من أكثر الأساليب فعالية من أجل التأثير وإقناع المستهلك بتجربة وشراء السلعة ، ومبدؤها بسيط جداً، إذ يتمثل في توزيع عينة من السلعة دون مقابل للمستهلكين، وهذا التوزيع يتم بالبريد أو عن طريق زيارة المنازل أو أثناء شراء سلعة أخرى وبصفة عامة تقنية العينة المجانية تخص المنتجات واسعة الإستهلاك وذات مردودية عالية (عبدالصبور ، 2000) .

- الكوبونات والقسام

وهي عبارة عن قسيمات وبطاقات تقوم على أساس تقديم خصم في الأسعار للمستهلك لتشجيعه على الشراء ، وقد يتراوح الخصم ما قيمته بين 5 % إلى 20% من السعر الأصلي للسلعة، ويمكن توزيع الكوبونات عن طريق البريد المباشر أو صناديق الدفع أو في نقطة البيع أو من خلال وضعها داخل صحيفة أو مجلة .(البكري، 2008) كما يمكن إستخدام هذا الأسلوب بطريقة أخرى، وذلك بتجميع عدد من الكوبونات التي يتم الحصول عليها من داخل المنتج للحصول على وحدة مجانية من المنتج.

- تخفيض الأسعار:

تخفيض الأسعار تستخدم المؤسسة لتنشيط مبيعات من السلع من أجل تشجيع المستهلكين المحتملين على تجربة المنتج قياسا بالمنافسين، ولكن يجب أن تأخذ بعين الإعتبار بعض الشروط المرتبطة في تطبيق قانون المنافسة المتبع في المكان الذي تعمل به والذي يحدد الحد الأدنى والحد الأعلى للأسعار ، كما أن على المؤسسة أن لا تباع بالخسارة، ولا تكون الأسعار وهمية، أما الأشكال التي تأخذها تخفيضات الأسعار هي، أن السعر الذي تقترحه المؤسسة يكون سعر خاص لمستهلكيها في فترة زمنية محددة وعلى منتجات محددة وقصيرة .(Berkowitz, 1997) ، وأيضا هنالك السعر المشطب الحالة يتم شطب السعر القديم، ويوضع مقابله السعر الجديد . ، ويكون عموم أ السعر الجديد منخفض عن السعر القديم.

- المسابقات.

أشار (العلاق ، 2007) أن المسابقات أصبحت واسعة الإنتشار، فالمسابقة هي عبارة عن منافسة تتطلب حكمة وتألّق المشاركين ودون تدخل الصدفة في النتائج وهذا للحصول على جوائز نقدية أو عينية نتيجة

شراءه منتج معين وإشترائه في فعاليات المسابقة ، وهي وعد بربح يهتم بها الجمهور بشكل كبير ، وتكون هذه الطريقة فعالة في شد وجذب الزبائن؛ كما أنها تسعى لتحفيز الزبائن لإشراكهم مع المؤسسة بأفكارها وخلق ولاء لها ولمنتجاتها (البكري ، 2008) ولكن يعاب عليها أنها تتطلب تحضيرات طويلة ومكلفة.

2- سلوك المستهلك الشرائي

2-1 مفهوم سلوك المستهلك

يعرف سلوك المستهلك على أنه سلوك إنساني ينتج عن حاجة من أجل تحقيق رغبة إنسانية معينة قبل أن يكون سلوك إستهلاكيًا، ومن جهة أخرى فقد ذهب (المنياوي، 1998) في تعريف سلوك المستهلك على أنه مجموعة التصرفات التي تتضمن الشراء واستخدام السلع والخدمات وتشمل أيضا القرارات التي تسبق وتحدد هذه التصرفات . أما (عبيدات، 2004) فقد ذهب إلى القول أن سلوك المستهلك هو ذلك التصرف الذي يبرزه المستهلك في البحث عن شراء وإستخدام السلع والخدمات أو الأفكار أو الخبرات التي يتوقع أنها ستشبع رغبته أو حاجاته حسب الإمكانيات الشرائية المتاحة ، أما (زكريا عزام وآخرون ، 2008) فقد عرف سلوك المستهلك بأنه "تلك التصرفات التي تنتج عن شخص ما نتيجة تعرضه لمنتجات داخلية أو خارجية من أجل حصوله على منتج محدد يشبع حاجاته و رغبته، ويعرف (عبد الحميد طلعت اسعد ، 2002) سلوك المستهلك على انه " نمط الذي يتبعه المستهلك في سلوكه للبحث أو الشراء أو الاستخدام أو التقييم للسلع والخدمات والأفكار التي يتوقع منها ان تشبع حاجاته ورغبته .

من خلال ما سبق نستنتج أن سلوك المستهلك يشير إلى جميع الأفعال والتصرفات المباشرة التي يقوم بها المستهلك عندما يتعرض لمنبه داخلي أو خارجي، وذلك من أجل إشباع حاجاته ورغبته وتتضمن جميع إجراءات إتخاذ قرار الشراء ، وتعتبر عملية الشراء هي النتيجة النهائية لإجراءات قرار الشراء ؛ وأن المشتري يبحث عن سلعة أو خدمة بهدف إشباع حاجاته و رغبته ومن أجل الحصول عليها يجب أن يقوم بعملية الاختيار ما بين عدد من البدائل المطروحة؛ ولهذا فإنه يعمل على جمع المعلومات ومن ثم يقوم بتحليلها و من ثم يقوم باتخاذ قرار الشراء، و أن هذا القرار يكون فيه نوع من المخاطرة وعدم التأكد وبعد ذلك يقوم المستهلك بتقييم قرار الشراء الذي إتخذه و يقرر فيما إذا كان هذا القرار قدحقق له الرضا و أشبع حاجاته ورغبته فإنه سوف يقوم بتكراره و لكن إذا كان القرار غير لم يحقق الإشباع و الرضا المطلوب فإنه سوف يقوم بالبحث عن المعلومات من جديد بهدف إتخاذ قرار شراء آخر.

2-2 العوامل المؤثرة في سلوك المستهلك

سلوك المستهلك يتأثر بعدد من المتغيرات والعوامل الداخلية المتعلقة بالفرد نفسه وخارجية محيطة به تقوده لان يتخذ سلوك شرائي معين ، وتلعب هذه العوامل دورا هاما في التأثير على سلوك المستهلك الإستهلاكي سواء كان إيجابيا من خلال النصح والمشورة وتقليل

المخاطرة المدركة أو سلبية من خلال دفعه إلى الإستهلاك الغير مبرر. وتتمثل هذه المتغيرات والعوامل على النحو التالي :

● العوامل الداخلية المؤثرة في سلوك المستهلك :

العوامل الداخلية (السيكولوجية) هي تلك العوامل المتعلقة بالمستهلك في حد ذاته ، تعمل على صياغة السلوك الاستهلاكي للأفراد بشكل معين ومنفرد ، كما تعمل هذه العوامل على دفعهم للقيام بمواقف وانماط سلوكية مختلفة ومحددة . وقد حدد العلماء السلوكيين جملة من العوامل والمؤثرات النفسية على السلوك وهي : الدوافع ، الحاجات ، التعلم ، الإدراك ، الشخصية ، (عبيدات، 2006) .

● العوامل الخارجية المؤثرة في سلوك المستهلك :

يمكننا القول إن سلوك المستهلك ليس سلوكا فرديا منعزلا ، لان قراره الشرائي تتدخل فيه عناصر اخرى . فالفردي ينتمي إلى اسرة ولديه اصدقاء وزملاء عمل يتأثر ويؤثر فيهم ، كما أن المجتمع الذي يعيش فيه يؤثر في تصرفاته بطريقة معينة وفقا لاعراف وتقاليده المجتمع ، كما لان الطبقة الاجتماعية التي ينتمي اليها دور في صناعة وتوجيه السلوك (المنصور ، 2006) ومن جانب آخر قد يكون للحملات التسويقية دور مهم في التأثير على سلوك المستهلك الشرائي وقد يتخطى ذلك إلى توجيه هذا السلوك باتجاه معين يهدف لشراء سلعة دون أخرى نتيجة للمؤثرات التي تستخدمها هذه الحملات ، وإن برامج تنشيط المبيعات التي تستخدمها منظمات الأعمال يمكن أن تدفع المستهلك لسلوك شرائي ليس معتاد عليه مثل شراء كميه من السلع هو ليس بحاجة لها لكنه إندفع لذلك من جراء التخفيضات على تلك السلع أو من جراء الجوائز المرتبطة بشراء تلك السلع وبهذا فأن سلوكه الشرائي تأثر بشكل مباشر من هذه الحملات التسويقية.

2-3 أبعاد سلوك المستهلك النهائي

أشار كل من (Peter, Olson, 2008) إلى أن سلوك المستهلك له ثلاث أبعاد رئيسية تتمثل بالتالي :

أولاً: يتصف سلوك المستهلك بالديناميكية والحركة و يقصد بذلك أن المستهلك والمجتمع ككل يتصرفون في تغيير مستمر على مدار الوقت، و هذا المفهوم له انعكاسات هامة في دراسة سلوك المستهلك و تطوير الإستراتيجية التسويقية، حيث أنه لا يمكننا التعميم على سلوك المستهلك دائما ولكن عادة يكون في فترات معينة أو لبعض السلع ولمجموعات معينة من الأفراد ، أيضا لا يمكننا تطبيق نفس الإستراتيجية التسويقية في كل الأوقات أو لكل السلع و الأسواق ، وأن الطبيعة الديناميكية لسلوك المستهلك جعلت تطوير الإستراتيجية التسويقية نوعا من التحدي للمؤسسة للبقاء في السوق.

ثانيا : سلوك المستهلك يتصف بالتفاعل المستمر بين النواحي الإدراكية و النواحي الشعورية والسلوكية للمستهلك و الأحداث البيئية الخارجية ، و من أجل فهم المستهلك و محاولة

تطوير الإستراتيجية التسويقية يجب على رجل التسويق أن يتعرف على ثلاثة عناصر أساسية وهي عنصر الإدراك و التفكير ، و عنصر التأثير و الشعور و عنصر السلوك ثالثاً : إن التبادل في سلوك المستهلك بين مختلف الأفراد في شتى مجالات الحياة، تجعل تعريف سلوك المستهلك متناسبا مع التعريفات الحالية للتسويق، و الحقيقية أن دور التسويق هو خلق عملية التبادل مع المستهلكين من خلال تكوين و تطبيق الإستراتيجيات التسويقية.

تحليل فرضيات الدراسة

الفرضية الرئيسية الأولى

H1 : لا يوجد أثر ذو دلالة إحصائية بين برنامج تنشيط المبيعات لدى مراكز التسوق وبين السوق الإستهلاكي السلبي عند المستهلك الأردني
لاختبار هذه الفرضية تم استخدام تحليل الانحدار المتعدد من اجل التعرف على أثر برنامج تنشيط المبيعات لدى مراكز التسوق وبين السوق الإستهلاكي السلبي عند المستهلك الأردني من وجهة نظره.

جدول رقم (1) نتائج تحليل التباين للانحدار البسيط (ANOVA) للتأكد من صلاحية النموذج لاختبار الفرضية الرئيسية الأولى

مصدر التباين	مجموع المربعات	درجات الحرية	متوسط المربعات	قيمة F المحسوبة	قيمة F الجدولية	مستوى الدلالة
لانحدار	14.995	4	3.749	49.681	2.48	0.000
الخطأ	5.735	570	0.075			
الكلي	20.730	574				

ويظهر جدول تحليل التباين للانحدار أن قيمة (F المحسوبة) بلغت (49.681) وهي أكبر من قيمة (F) الجدولية والتي بلغت (2.48) عند مستوى دلالة (0.000) وهي دالة إحصائياً عند مستوى ($\alpha < 0.05$) وهذا النموذج كفوء.

كما تم اختبار عامل (β) لمعرفة التغير المتوقع في السوق الإستهلاكي السلبي بسبب التغير الحاصل في وحدة واحدة من المتغيرات المستقلة وقد استخدم (R^2) للتعرف على قدرة النموذج على تفسير أثر المتغيرات المستقلة على المتغير التابع كما أن المقارنة بين قوة تفسير كل متغير من المتغيرات تم قياسها باستخدام (T-test) و تحليل الانحدار المتعدد والجدول رقم (2) يبين النتائج .

جدول رقم (2) نتائج تحليل الانحدار المتعدد لبيان أثر برنامج تنشيط المبيعات لدى مراكز التسوق وبين السوق الإستهلاكي السلبي عند المستهلك الأردني

T الجدولية	Sig	T	β	F	معامل التحديد R ²	معامل الإرتباط R	برنامج تنشيط المبيعات
2.48	0.000	5.83 0	0.56 6	49.68 1	0.700	0.82	التخفيضات
	0.002	4.44 7	0.49 4		0.610	0.65	العينات المجانية
	0.054	1.15 7	0.07 9		0.147	-0.64	المسابقات
	0.008	3.24 3	0.49 2		0.510	0.68	القسائم

نستنتج من الجدول رقم (2) أن نشاطات برنامج تنشيط المبيعات مجتمعة قد فسرت ما نسبته (0.723) من التباين في المتغير التابع وهو السوق الإستهلاكي السلبي ، وأن جميع النشاطات المكونة لبرنامج تنشيط المبيعات نجد أن لها أثراً على السوق الإستهلاكي السلبي عند المستهلك الأردني بمستوى معنوية (0.000) وهي ذات دلالة إحصائية عند مستوى المعنوية ($\alpha < 0.05$) بإستثناء برنامج المسابقات .

ويشتق من هذه الفرضية الفرعية التالية:

H1a : لا يوجد هنالك أثر ذو دلالة إحصائية بين برنامج تنشيط المبيعات من خلال التخفيضات لدى مراكز التسوق وبين السوق الإستهلاكي السلبي عند المستهلك الأردني .
لاختبار هذه الفرضية تم استخدام تحليل الانحدار البسيط من أجل التعرف على أثر برنامج تنشيط المبيعات من خلال التخفيضات وبين السوق الإستهلاكي السلبي لدى المستهلك الأردني ، كما تم

اختبار عامل (β) لمعرفة التغير المتوقع في السوق الإستهلاكي السلبي لدى المستهلك الأردني بسبب التغير الحاصل في وحدة واحدة من المتغير المستقل (برنامج تنشيط المبيعات

من خلال التخفيضات) وقصد استخدام (R^2) للتعرف على قدرة النموذج على تفسير أثر المتغير المستقل على المتغير التابع . يلاحظ وجود أثر لبرنامج التخفيضات على السوق الاستهلاكي السلبي حيث يظهر أن برنامج التخفيضات لوحده قد فسر ما نسبته (0.700) من التباين في المتغير التابع وهو السوق الاستهلاكي السلبي ويظهر من نتيجة الانحدار الخطي أن معامل (β) لبرنامج التخفيضات بلغ (0.566) وبدلالة قيمة (t) المحسوبة إذ بلغت (5.830) وهي ذات دلالة إحصائية معنوية $0.05 < \alpha$ ، وهذه النتيجة تشير إلى وجود أثر لبرنامج التخفيضات على السوق الاستهلاكي السلبي. وبهذه النتائج فإنه يتم رفض الفرضية الفرعية الأولى أي فرضية العدم وهي " لا يوجد هناك أثر ذو دلالة إحصائية بين برنامج تنشيط المبيعات من خلال التخفيضات لدى مراكز التسوق وبين السوق الاستهلاكي السلبي عند المستهلك الأردني "، وقبول الفرضية البديلة.

H1b : لا يوجد أثر ذو دلالة إحصائية بين برنامج تنشيط المبيعات من خلال العينات المجانية وبين السوق الاستهلاكي السلبي لدى المستهلك الأردني .

لاختبار هذه الفرضية تم استخدام تحليل الانحدار البسيط من أجل التعرف على أثر برنامج تنشيط المبيعات من خلال العينات المجانية وبين السوق الاستهلاكي السلبي لدى المستهلك الأردني ، كما تم

اختبار عامل (β) لمعرفة التغير المتوقع في السوق الاستهلاكي السلبي لدى المستهلك الأردني بسبب التغير الحاصل في وحدة واحدة من المتغير المستقل (برنامج تنشيط المبيعات من خلال العينات المجانية) وقصد استخدام (R^2) للتعرف على قدرة النموذج على تفسير أثر المتغير المستقل على المتغير التابع .

يلاحظ وجود أثر لبرنامج العينات المجانية على السوق الاستهلاكي السلبي حيث يظهر أن برنامج العينات المجانية لوحده قد فسر ما نسبته (0.610) من التباين في المتغير التابع وهو السوق الاستهلاكي السلبي ويظهر من نتيجة الانحدار الخطي أن معامل (β) لبرنامج العينات المجانية بلغ (0.494) وبدلالة قيمة (t) المحسوبة إذ بلغت (4.447) وهي أكبر من قيمتها الجدولية كما أنها ذات دلالة إحصائية معنوية $0.05 < \alpha$ ، وهذه النتيجة تشير إلى وجود أثر لبرنامج العينات المجانية على السوق الاستهلاكي السلبي. وبهذه النتائج فإنه يتم رفض الفرضية الصفرية الفرعية الثانية وهي " لا يوجد هناك أثر ذو دلالة إحصائية بين برنامج تنشيط المبيعات من خلال العينات المجانية لدى مراكز التسوق وبين السوق الاستهلاكي السلبي عند المستهلك الأردني "، وقبول الفرضية البديلة والتي تشير إلى " يوجد هناك أثر ذو دلالة إحصائية بين برنامج تنشيط المبيعات من خلال العينات المجانية لدى مراكز التسوق وبين السوق الاستهلاكي السلبي عند المستهلك الأردني "

H1c : لا يوجد أثر ذو دلالة إحصائية بين برنامج تنشيط المبيعات من خلال المسابقات وبين السوك الإستهلاكي السلبي لدى المستهلك الأردني .

لاختبار هذه الفرضية تم استخدام تحليل الانحدار البسيط من أجل التعرف على أثر برنامج تنشيط المبيعات من خلال المسابقات وبين السوك الإستهلاكي السلبي لدى المستهلك الأردني ، كما تم اختبار عامل (β) لمعرفة التغير المتوقع في السوك الإستهلاكي السلبي لدى المستهلك الأردني بسبب التغير الحاصل في وحده واحدة من المتغير المستقل (برنامج تنشيط المبيعات من خلال المسابقات) وقدم استخدم (R^2) للتعرف على قدرة النموذج على تفسير أثر المتغير المستقل على المتغير التابع .

يلاحظ عدم وجود أثر لبرنامج المسابقات على السوك الإستهلاكي السلبي حيث يظهر أن برنامج المسابقات لوحده قد فسر ما نسبته (-0.64) من التباين في المتغير التابع وهو السوك الإستهلاكي السلبي ويظهر من نتيجة الانحدار الخطي أن معامل (β) لبرنامج المسابقات بلغ (0.079) وهي نسبة ضعيفة ، وبدلالة قيمة (t) المحسوبة إذ بلغت (1.157) وهي أقل من قيمتها الجدولية كما أنها ليست ذات دلالة إحصائية معنوية عند مستوى ($\alpha < 0.05$)، وهذه النتيجة تشير إلى عدم وجود أثر لبرنامج المسابقات على السوك الإستهلاكي السلبي. وبهذه النتائج فإنه يتم قبول الفرضية الصفرية الفرعية الثالثة وهي " لا يوجد هناك أثر ذو دلالة إحصائية بين برنامج تنشيط المبيعات من خلال المسابقات لدى مراكز التسوق وبين السوك الإستهلاكي السلبي عند المستهلك الأردني " ويمكن تفسير ذلك إلى قلة ثقة المستهلك الأردني ببرنامج المسابقات الترويجي مقارنة بالبرامج الترويجية الأخرى .

H1d : لا يوجد أثر ذو دلالة إحصائية بين برنامج تنشيط المبيعات من خلال القسائم وبين السوك الإستهلاكي السلبي لدى المستهلك الأردني .

لاختبار هذه الفرضية تم استخدام تحليل الانحدار البسيط من أجل التعرف على أثر برنامج تنشيط المبيعات من خلال القسائم وبين السوك الإستهلاكي السلبي لدى المستهلك الأردني ، كما تم اختبار عامل (β) لمعرفة التغير المتوقع في السوك الإستهلاكي السلبي لدى المستهلك الأردني بسبب التغير الحاصل في وحده واحدة من المتغير المستقل (برنامج تنشيط المبيعات من خلال القسائم) وقدم استخدم (R^2) للتعرف على قدرة النموذج على تفسير أثر المتغير المستقل على المتغير التابع .

يلاحظ وجود أثر لبرنامج القسائم على السلوك الإستهلاكي السلبي حيث يظهر أن برنامج القسائم لوحده قد فسر ما نسبته (0.68) من التباين في المتغير التابع وهو

السوك الإستهلاكي السلبي ويظهر من نتيجة الانحدار الخطي أن معامل (β) لبرنامج القسائم بلغ (0.492) وبدلالة قيمة (t) المحسوبة إذ بلغت (3.243) وهي أكبر من قيمتها الجدولية كما أنها ذات دلالة إحصائية معنوية عند مستوى ($\alpha < 0.05$)، وهذه النتيجة تشير إلى وجود أثر لبرنامج القسائم على السوك الإستهلاكي السلبي. وبهذه النتائج فإنه يتم رفض الفرضية الصفرية الفرعية الرابعة وهي " لا يوجد هنالك أثر ذو دلالة إحصائية بين برنامج تنشيط المبيعات من خلال القسائم لدى مراكز التسوق وبين السوك الإستهلاكي السلبي عند المستهلك الأردني " وقبول الفرضية البديلة .

الفرضية الرئيسية الثانية

H02 : لا يوجد هنالك فروق ذات دلالة إحصائية بين برنامج تنشيط المبيعات وبين السوك الإستهلاكي السلبي لدى المستهلك الأردني تعزى لخصائص المستهلك (الجنس ، العمر ، عدد مرات التعامل ، المؤهل العلمي ، مستوى الدخل) ويشتق من هذه الفرضية الفرضيات الفرعية التالية:

الفرضية الفرعية الأولى

H02a : لا يوجد هنالك فروق ذات دلالة إحصائية بين برنامج تنشيط المبيعات وبين السوك الإستهلاكي السلبي لدى المستهلك الأردني تعزى للجنس.

لاختبار هذه الفرضية تم استخدام اختبار مان - وتني من اجل التعرف على الفروق بين برنامج تنشيط المبيعات لدى مراكز التسوق وبين السوك الإستهلاكي السلبي عند المستهلك الأردني وفقا لخصائصه الديموغرافية ، حيث أن هذا الاختبار هو اختبار غير معلمي نظرا لان البيانات لا تتبع التوزيع الطبيعي، والنتائج مبينة بجدول رقم (3)، والذي يبين ان قيمة مستوى المعنوية تساوي 0,063 وهو اكبر من 0,05 مما يدل على قبول الفرضية العدمية الأولى (H02a) أي أنه " لا يوجد هنالك فروق ذات دلالة إحصائية بين برنامج تنشيط المبيعات وبين السوك الإستهلاكي السلبي لدى المستهلك الأردني تعزى للجنس " عند مستوى دلالة $a = 0.05$.

جدول رقم (3) اختبار مان-وتني حسب متغير الجنس

القرار	Mann-Whitney U	Asymp. Sig. (2-tailed)	متوسط الرتب للجنس Mean Rank	البيان

قبول الفرضية العدمية	٢٥٣٤١,٠٠	٠,٠٦٣	أنثى	ذكر	السوك الإستهلاكي السلبى لدى المستهلك الإردني
			٢٨٢,٧	٣١٧,٨	

الفرضية الفرعية الثانية :

H02b : لا يوجد هنالك فروق ذات دلالة إحصائية بين برنامج تنشيط المبيعات وبين السوك الإستهلاكي السلبى لدى المستهلك الإردني تعزى للعمر.

لاختبار هذه الفرضية تم استخدام اختبار كروسكال والاس ، حيث أن هذا الاختبار هو اختبار غير معلمي نظرا لان البيانات لا تتبع التوزيع الطبيعي، والنتائج مبينة بجدول رقم (4)، والذي يبين أن قيمة مستوى المعنوية تساوي ٠,٠٠٠ وهو اقل من ٠,٠٥ مما يدل على رفض الفرضية العدمية أي أنه يوجد هنالك فروق ذات دلالة إحصائية بين برنامج تنشيط المبيعات وبين السوك الإستهلاكي السلبى لدى المستهلك الإردني تعزى للعمر طبقا للفئة العمرية عند مستوى دلالة $a = 0.05$. حيث كانت الفروق لصالح المستهلكين الذين تتراوح أعمارهم من ٦١ سنة فأكثر، ثم العملاء الذين تقل أعمارهم عن ٣٠ سنة والعملاء الذين تتراوح أعمارهم من ٣١ سنة إلى ٤٠ سنة.

جدول رقم (4) اختبار كروسكال والاس حسب متغير الفئة العمرية

القرار	Asym p Sig	Chi- Squa re	متوسط الرتب للفئة العمرية Mean Rank					البيان
			أكبر من 61 سنة	من -51 60سنة	من -41 50سنة	من 40-31 سنة	أقل من 30 سنة	
رفض الفرضية العدمية	٠,٠٠٠	٤٦,٣١ ٢	٥٤٠,٥ 0	٢٤٧,٩ 5	٢١٨,٤ 3	٣١٨,٥ 2	٣٣٦,٤ 2	السوك الإستهلا كي السلبى لدى المستهلك

								الإردني
--	--	--	--	--	--	--	--	---------

الفرضية الفرعية الثالثة

H02c : لا يوجد هناك فروق ذات دلالة إحصائية بين برنامج تنشيط المبيعات وبين السوق الإستهلاكي السلبي لدى المستهلك الإردني تعزى لمستوى الدخل .

لاختبار هذه الفرضية تم استخدام اختبار كروسكال والاس ، حيث أن هذا الاختبار هو اختبار غير معلمي نظرا لان البيانات لا تتبع التوزيع الطبيعي، والنتائج مبينة بجدول رقم (5)، والذي يبين أن قيمة مستوى المعنوية تساوي ٠,٠٠٠ وهو اقل من ٠,٠٥ مما يدل على رفض الفرضية العدمية أي يوجد هناك فروق ذات دلالة إحصائية بين برنامج تنشيط المبيعات وبين السوق الإستهلاكي السلبي لدى المستهلك الإردني يعزى لمستوى الدخل عند مستوى دلالة $a = 0.05$ ، حيث كانت الفروق لصالح المستهلكين الذين معدل الدخل الشهري لديهم من (501-1000 دولار)

القرار	Asymp Sig	Chi-Square	متوسط الرتب لمعدل الدخل الشهري Mean Rank			البيان
			أقل من 500 دولار	من 501-1000 دولار	أكثر من 1001 دولار	
رفض الفرضية العدمية	٠,٠٠٠	٢٦,٤٩٨	٣٦٧,٦٩	٤٦٦,٢٥	٢٩٤,٧٨	السوق الإستهلاكي السلبي لدى المستهلك الإردني
			أقل من 500 دولار	من 501-1000 دولار	أكثر من 1001 دولار	

الفرضية الفرعية الرابعة

H02d : لا يوجد هناك فروق ذات دلالة إحصائية بين برنامج تنشيط المبيعات وبين السوق الإستهلاكي السلبي لدى المستهلك الإردني للمستوى التعليمي.

لاختبار هذه الفرضية تم استخدام اختبار كروسكال والاس ، حيث أن هذا الاختبار هو اختبار غير معلمي نظرا لان البيانات لا تتبع التوزيع الطبيعي، والنتائج مبينة بجدول رقم (6)،

والذي يبين أن قيمة مستوى المعنوية تساوي ٠,٠٠٠ وهو اقل من ٠,٠٥ مما يدل على رفض الفرضية العدمية أي يوجد هنالك فروق ذات دلالة إحصائية بين برنامج تنشيط المبيعات وبين السوق الإستهلاكي السلبي لدى المستهلك الأردني يعزى للمستوى التعليمي عند مستوى دلالة $a = 0.05$. حيث كانت الفروق لصالح المستهلكين الحاصلين على مؤهل علمي

ثانوية عامة، ثم المستهلكين الحاصلين على مؤهل علمي دبلوم والعملاء الحاصلين على مؤهل علمي أقل من ثانوية عامة.

جدول رقم (6) اختبار كروسكال والاس حسب المؤهل العلمي

البيان	متوسط الرتب للمؤهل العلمي Mean Rank						Chi-Square	Asym p Sig	القرار
	أقل من ثانوية عامة	ثانوية عامة	دبلوم	بكالوريوس	دراسات عليا	دراسات عليا			
السوق الإستهلاكي السلبي لدى المستهلك الأردني	٣١٢,٨	٣٧٧,٧	٣١٨,٤	١٦٨,٧٨	١٥٠,٧	١٥٠,٧	٦٢,٨٢	٠,٠٠٠	رفض الفرضية العدمية

الفرضية الفرعية الخامسة

H02d : لا يوجد هنالك فروق ذات دلالة إحصائية بين برنامج تنشيط المبيعات وبين السوق الإستهلاكي السلبي لدى المستهلك الأردني تعزى لعدد سنوات التعامل مع مراكز التسوق .

لاختبار هذه الفرضية تم استخدام اختبار كروسكال والاس ، حيث أن هذا الاختبار هو اختبار غير معلمي نظرا لان البيانات لا تتبع التوزيع الطبيعي، والنتائج مبينة بجدول رقم (7)، والذي يبين أن قيمة مستوى المعنوية تساوي ٠,٠٠٠ وهو اقل من ٠,٠٥ مما يدل على رفض الفرضية العدمية أي يوجد هنالك فروق ذات دلالة إحصائية بين برنامج تنشيط

المبيعات وبين السوك الإستهلاكي السلبي لدى المستهلك الأردني يعزى لعدد سنوات التعامل مع مراكز التسوق عند مستوى دلالة $a = 0.05$. حيث كانت الفروق لصالح المستهلكين الذين تتراوح مدة تعاملهم مع مراكز التسوق من سنة إلى سنتين، ثم الذين تتراوح مدة تعاملهم أكثر من سبعة سنوات والذين تتراوح مدة تعاملهم من ثلاثة إلى أربع سنوات.

جدول رقم (7) اختبار كروسكال والاس حسب المؤهل العلمي

القرار	Asym p Sig	Chi- Square	متوسط الرتب عدد سنوات التعامل					البيان
			Mean Rank	أقل من سنة	2-1 سنة	4-3 سنة	6-5 سنوات	
رفض الفرض ية العدمية	٠,٠٠٠	٥١,٣١٧	٣٧٥,٣ 7	٢٥١, ٧	٣٠٣,٠ 1	٣٨٦,٦ 8	٢٩٦,٣ 1	السوك الإستهلا كي السلبي لدى المستهلك الأردني

الفرضية الفرعية السادسة

H02d : لا يوجد هنالك فروق ذات دلالة إحصائية بين برنامج تنشيط المبيعات وبين السوك الإستهلاكي السلبي لدى المستهلك الأردني تعزى لعدد أفراد الأسرة .

لاختبار هذه الفرضية تم استخدام اختبار كروسكال والاس ، حيث أن هذا الاختبار هو اختبار غير معلمي نظرا لان البيانات لا تتبع التوزيع الطبيعي، والنتائج مبينة بجدول رقم (8)، والذي يبين أن قيمة مستوى المعنوية تساوي ٠,٠٠٠ وهو اقل من ٠,٠٥ مما يدل على رفض الفرضية العدمية أي يوجد هنالك فروق ذات دلالة إحصائية بين برنامج تنشيط المبيعات وبين السوك الإستهلاكي السلبي لدى المستهلك الأردني يعزى لعدد أفراد الأسرة عند مستوى دلالة $a = 0.05$. حيث كانت الفروق لصالح المستهلكين الذين عدد أفراد أسرهم أكثر من خمس أفراد .

جدول رقم (8) اختبار كروسكال والاس حسب المؤهل العلمي

القرار	Asymp Sig	Chi-Square	متوسط الرتب لعدد أفراد الأسرة			البيان
			أكثر من 5 أفراد	4-3 أفراد	فردين	
رفض الفرضية العدمية	,000	31.103	444.25	317,61	234,88	السوك الإستهلاكي السلبي لدى المستهلك الأردني

الفرضية الرئيسية الثالثة

H03 : لا يوجد هنالك فروق ذات دلالة إحصائية بين برنامج تنشيط المبيعات وبين السوك الإستهلاكي السلبي لدى المستهلك الأردني تعزى لأنواع السلع .

لاختبار هذه الفرضية تم استخدام اختبار كروسكال والاس ، حيث أن هذا الاختبار هو اختبار غير معلمي نظرا لان البيانات لا تتبع التوزيع الطبيعي، والنتائج مبينة بجدول رقم (9)، والذي يبين أن قيمة مستوى المعنوية تساوي 0,000 وهو اقل من 0,05 مما يدل على رفض الفرضية العدمية أي أنه يوجد هنالك فروق ذات دلالة إحصائية بين برنامج تنشيط المبيعات وبين السوك الإستهلاكي السلبي لدى المستهلك الأردني يعزى لنوع السلعة عند مستوى دلالة $a = 0.05$. حيث كانت الفروق لصالح السلع الميسرة ، ويمكن تفسير ذلك كون السلع الميسرة هي التي يكون برنامج تنشيط المبيعات عليها أكثر من غيرها من السلع .

جدول رقم (9) اختبار كروسكال والاس حسب نوع السلع

القرار	Asymp	Chi-	متوسط الرتب حسب أنواع السلع	البيان
--------	-------	------	-----------------------------	--------

	Sig	Square	Mean Rank			السوك الإستهلاكي السلي لدى المستهك الإردني
			سلع خاصة	سلع تسوق	سلع ميسرة	
رفض الفرضية العدمية	٠,٠٠٠	33.225	٢١١,٧١	201.05	4٨٦,58	

نتائج الدراسة

- وأن جميع النشاطات المكونة لبرنامج تنشيط المبيعات نجد أن لها أثرا على السوك الإستهلاكي السلي عند المستهلك الإردني بإستثناء برنامج المسابقات .
- وجود أثر لبرنامج التخفيضات على السوك الإستهلاكي السلي حيث يظهر أن برنامج التخفيضات لوحده قد فسر ما نسبته (0.700) من التباين في المتغير التابع وهو السوك الإستهلاكي السلي .
- وجود أثر لبرنامج العينات المجانية على السوك الإستهلاكي السلي حيث يظهر أن برنامج العينات المجانية لوحده قد فسر ما نسبته (0.610) من التباين في المتغير التابع وهو السوك الإستهلاكي السلي
- عدم وجود أثر لبرنامج المسابقات على السوك الإستهلاكي السلي عند المستهلك الإردني .
- وجود أثر لبرنامج القسائم على السلوك الإستهلاكي السلي حيث يظهر أن برنامج القسائم لوحده قد فسر ما نسبته (0.68) من التباين في المتغير التابع وهو السوك الإستهلاكي السلي .
- لا يوجد هنالك فروق ذات دلالة إحصائية بين برنامج تنشيط المبيعات وبين السوك الإستهلاكي السلي لدى المستهلك الإردني تعزى للجنس .
- يوجد هنالك فروق ذات دلالة إحصائية بين برنامج تنشيط المبيعات وبين السوك الإستهلاكي السلي لدى المستهلك الإردني تعزى للعمر . حيث كانت الفروق لصالح المستهلكين الذين تتراوح أعمارهم من ٦١ سنة فأكثر، ثم العملاء الذين تقل أعمارهم عن ٣٠ سنة والعملاء الذين تتراوح أعمارهم من ٣١ سنة إلى ٤٠ سنة.
- يوجد هنالك فروق ذات دلالة إحصائية بين برنامج تنشيط المبيعات وبين السوك الإستهلاكي السلي لدى المستهلك الإردني يعزى لمستوى الدخل حيث كانت الفروق لصالح المستهلكين الذين معدل الدخل الشهري لديهم من (501-1000 دولار).
- يوجد هنالك فروق ذات دلالة إحصائية بين برنامج تنشيط المبيعات وبين السوك الإستهلاكي السلي لدى المستهلك الإردني يعزى للمستوى التعليمي. حيث كانت

الفروق لصالح المستهلكين الحاصلين على مؤهل علمي ثانوية عامة، ثم المستهلكين الحاصلين على مؤهل علمي دبلوم والمستهلكين الحاصلين على مؤهل علمي أقل من ثانوية عامة.

- يوجد هنالك فروق ذات دلالة إحصائية بين برنامج تنشيط المبيعات وبين السوق الإستهلاكي السلبي لدى المستهلك الأردني يعزى لعدد سنوات التعامل مع مراكز التسوق حيث كانت الفروق لصالح المستهلكين الذين تتراوح مدة تعاملهم مع مراكز التسوق من سنة إلى سنتين، ثم الذين تتراوح مدة تعاملهم أكثر من سبعة سنوات والذين تتراوح مدة تعاملهم من ثلاثة إلى أربع سنوات.
- يوجد هنالك فروق ذات دلالة إحصائية بين برنامج تنشيط المبيعات وبين السوق الإستهلاكي السلبي لدى المستهلك الأردني يعزى لعدد أفراد الأسرة عند حيث كانت الفروق لصالح المستهلكين الذين عدد أفراد أسرهم أكثر من خمس أفراد .
- يوجد هنالك فروق ذات دلالة إحصائية بين برنامج تنشيط المبيعات وبين السوق الإستهلاكي السلبي لدى المستهلك الأردني يعزى لنوع السلعة حيث كانت الفروق لصالح السلع الميسرة .

المراجع

المراجع العربية

- العلاق ,بشير عباس وعلي محمد ربابعة (2007) الترويج والإعلان التجاري، أسس ونظريات .- الطبعة الأولى، دار اليازوري العلمية للنشر والتوزيع، الأردن.
- الدرة ، بلال ،(2002) ،أثر تنشيط المبيعات في استراتيجيات وأهداف الترويج , رسالة ماجستير , كلية الادارة والأقتصاد قسم السياحة , الجامعة المستنصرية – بغداد ,
- الطائي ،حميد عبد النبي (2004) ،التسويق السياحي , الوراق للنشر والطباعة ط1 عمان ,
- ربيع ،سناء ، (2012) أثر تنشيط المبيعات على القرار الشرائي للمستهلك النهائي ، رسالة ماجستير ، جامعة قاصدي مرباح ، الجزائر

- زكريا عزام و آخرون(2008) ، مبادئ التسويق الحديث بين النظرية و التطبيق، دار المسيرة، عمان، الأردن، 20 ص
- طلعت ،اسعد عبد الحميد(2002) ، التسويق الفعال (كيف تواجه تحديات القرن 21) مكتبة مؤسسة الاهرام ، مصر ،، ص 95.
- عبيدات محمد إبراهيم ، (2004) ، سلوك المستهلك ،مدخل إستراتيجي، الطبعة الرابعة، دار وائل للنشر،الأردن، ،ص93 .
- المنصور ،كاسر نصر ، (2006) ،سلوك المستهلك (مدخل للاعلان) ، مكتبة الحامد ، عمان ، ، ص 64 .
- عبد الصبور، محسن فتحي (2000) ، أسرار الترويج في عصر العولمة، مجموعة النيل العربي - مصر.
- المنياوي عائشة، (1998) ، سلوك المستهلك، مكتبة عين شمس، مصر، ، ص12

المراجع الأجنبية

- Awunyo-VitorAyimeyand Gayibor,(2013), Does Sales Promotion Influence Buyer Behaviour? A Study of PZ Cussons Limited, *British Journal of Economics, Management & Trade*, Vol 3 No(2): Pp141-152,
- Beamish, Karen And Ashford,(2007), Marketing Planning", Ruth The Official CIM, Course Book, Amsterdam: Elsevier ltd. 2007.
- Berkowitz,Kesin,a,et al,(1997) Marketing,5th ed,Irwin,P102
- Chakraborty,. Hossain. Md, Azad and. Islam Md, (2013), Analysing the Effects of Sales Promotion and Advertising on Consumer's Purchase Behaviour, *World Journal of Social Sciences* ,Vol. 3. No. 4. July 2013 Issue. Pp. 183 – 194
- Lendrevie-Lévy-Lindon (2009),téories et nouvelles pratique du Marleting) , 9e édition, Dunod, Paris,.
- Peter, J. Paul &Olson, Jerry C. (2008) ,Consumer Behavior Marketing &Strategy, Ninth Edition, McGraw-Hill, Irwin .
- Philip Kotler et Bernand Debois(2000), Marketing Management, 7éme edition Pabli Unio, Paris.

Eléments d'aide à la décision dans l'analyse territoriale

Application de l'ACP sur la région Nord Ouest

Harrar sabiha

Faculté des sciences économiques, commerciales et de gestion -Université Tlemcen-

Résumé_

L'utilisation des méthodes statistiques touche actuellement tous les secteurs de l'activité humaine. Parmi les nombreuses méthodes statistiques, l'Analyse Exploratoire des Données prend un intérêt majeur et connaît une large utilisation de la part des chercheurs dans tous les domaines notamment en économie spatiale.

Pour comprendre et gérer un territoire, il convient de le saisir dans ses aspects spatiaux, démographiques, sociaux et économiques, écologiques. L'analyse territoriale repose donc sur un large éventail d'informations. La présentation spatiale des informations implique et mobilise des méthodes statistiques, des modèles et des outils de simulation capables de produire des argumentaires propres à chaque dimension. D'où l'importance des méthodes d'analyse factorielle pour le dépouillement, le traitement et l'interprétation des données.

Le tableau de bord constitue l'un des outils locaux utilisé en gestion du territoire qui permet la reconnaissance des spécificités locales. Dans ce papier nous proposons d'analyser le tableau de bord du SRAT à l'aide de l'analyse en composantes principales afin de démontrer l'importance de cette méthode dans la synthétisation et l'interprétation des données contenues dans ce tableau.

Mots clés : Analyse territoriale, gestion du territoire, aménagement du territoire, analyse des données, analyse en composantes principales.

Abstract_

It has become the use of statistical methods in common use in all areas of human activity , from among these methods are of exploratory method of analysis of the data of great importance and known widely used by researchers , especially in the field of spatial economy .

To understand and manage a territory, it should be entered in its spatial, demographic, social and economic, ecological. The spatial representation of information calls for the use of statistical methods and models capable of producing reports pertaining to each dimension of the region and from here reflected the importance of global analysis methods for sorting , processing and interpretation of the data .

Table data is one the most important means for the conduct of the local region, as it allows to know the local characteristics of the territory

In this article we will analyze the data table for the regional scheme to create a region with the help of the analysis of basic compounds in order to illustrate the importance of this method is to summarize and interpret the data contained in the table.

Keywords: territorial analysis, , running the region, the creation of the region, data analysis, analysis of basic compounds.

Introduction

L'utilisation des méthodes statistiques touche actuellement tous les secteurs de l'activité humaine. Les méthodes statistiques font partie des connaissances de base de l'ingénieur, du gestionnaire, de l'économiste, du chercheur, etc. Parmi les nombreuses méthodes statistiques, l'Analyse Exploratoire des Données prend un intérêt majeur et connaît une large utilisation de la part des chercheurs dans tous les domaines notamment en économie spatiale.

L'analyse du territoire fait appel à des méthodes qui lui sont propre pour décrire la réalité complexe des territoires devenue de plus en plus complexe à la fois par la multiplicité des acteurs qui se placent en vis-à-vis, mais également par l'incroyable multiplication des connexions physiques, matérielles et informationnelles qui découle de l'usage des TIC. En effet, Pour comprendre et gérer un territoire, il convient de le saisir dans toutes ses dimensions : économique, sociale, démographique, culturelle, et environnementale.

Toute analyse territoriale débute généralement par l'étude de la configuration de l'espace géographique. La gestion du territoire n'échappe pas à cette règle, celle-ci vise à optimiser les bénéfices d'un territoire en maintenant son intégrité à long terme, et en abordant de façon concertée les questions de la planification, d'évaluation et de mise en œuvre des stratégies de développement. Elle vise également à intégrer l'ensemble des dimensions : économique, sociale, démographique, culturelle, et environnementale, et repose donc sur un large éventail d'informations.

La présentation spatiale des informations implique et mobilise des méthodes statistiques, des modèles et des outils de simulation capables de produire des argumentaires propres à chaque dimension.

L'analyse factorielle constitue une famille des méthodes de l'analyse des données. Elle s'est développée avec l'amélioration continue de l'outil informatique.

Aujourd'hui, des vastes données d'enquêtes sont dépouillées et, fournissent de grands tableaux qui se prêtent aisément à l'interprétation. Des données issues d'investigations spécifiques sont rassemblées et constituent une masse importante et apparemment indéchiffrable d'informations mais, qu'on peut désormais traiter sans difficultés.

Le présent article aborde la question de l'analyse territoriale en mettant en lumière les concepts clés de l'analyse territoriale, et propose de présenter la méthode de l'analyse en composantes principales comme outil efficace dans l'analyse territoriale. En effet, nous illustrons ses potentialités de synthèse à travers son application sur l'un des outils de gestion du territoire à savoir le tableau de bord du SRAT.

Nous tentons de répondre donc à la question suivante : *comment la méthode d'analyse en composantes principales peut servir dans l'analyse du territoire? Est-ce que l'analyse des territoires est plus facile à appréhender aujourd'hui pour les décideurs locaux en faisant recours aux méthodes d'analyse factorielle ?*

Pour ce faire notre papier est composé de deux grandes parties, la première qui constitue le cadre théorique de l'article sera consacrée à la problématique de gestion et de planification territoriale, où nous allons apporter quelques précisions sur les concepts y afférent à la gestion locale, et dans un deuxième temps nous présentons les instruments et les outils locaux de gestion. La deuxième partie consacrée à la présentation des différentes méthodes d'analyse factorielle sera accompagnée d'un exemple de l'utilisation de la méthode de l'Analyse en Composantes Principales (ACP) pour l'exploitation, l'analyse et l'interprétation du tableau de bord du Schéma Régional d'Aménagement du Territoire (SRAT).

I- la problématique de la gestion du territoire :

Le recours au local devient incontournable dans un contexte de réorganisation du territoire qui vise notamment le contrôle de l'étalement urbain et l'atteinte d'une meilleure équité fiscale au niveau des agglomérations. En effet le local constitue le meilleur échelon pour résoudre les problèmes principaux du territoire (P. AYDALOT 1985, P 68).

Le niveau local, est une communauté d'acteurs publics et privés offre un potentiel de ressources humaines, financières et physiques, d'infrastructures éducatives et institutionnelles dont la mobilisation et la valorisation engendrent des idées et des projets de développements (P.PREVOT .2003, P 77).

Le terme de gestion renvoie à la prise en charge, l'exercice d'une responsabilité sur, l'administration et l'utilisation des moyens pour parvenir à une fin. La définition de la gestion locale prend son origine de là, et signifie ainsi « tirer le meilleur parti du territoire en fonction d'objectifs que l'on s'est assigné ». Dans ce sens la gestion locale se rapproche de l'aménagement du territoire et de la planification spatiale (E. JOS, 2007, p24).

La planification est une composante importante du processus de gestion, et c'est à cette étape que sont établis **les plans d'aménagement du territoire**. La planification se construit dans la controverse sociale aboutissant éventuellement à une conformité sociale. On peut la questionner sur deux points : son caractère scientifiquement acceptable, même si elle trouve sa place dans l'arène politique, et sa capacité à effectivement parvenir à des solutions acceptables et durables même si son but réel et idéal est plus une construction sociale permanente dans un désordre créateur (Coté Marie-Josée, Un système intégré d'aide à la décision pour gérer le territoire In: Géocarrefour. Vol. 76 n°3, 2001. Les territoires de la participation. P 255).

La gestion du territoire vise à optimiser les bénéfices d'un territoire en maintenant son intégrité à long terme, et en abordant de façon concertée les questions de la planification, d'évaluation et de mise en œuvre des stratégies de développement. Elle vise également à intégrer l'ensemble des dimensions : économique, sociale, démographique, culturelle, et environnementale et repose donc sur un large éventail d'informations.

Elle se réfère au jeu des acteurs, en effet, les différents documents qui accompagnent la gestion d'un territoire, découlent d'un écheveau de décisions qui repose sur un complexe équilibre entre des acteurs.

Le développement local s'opère à travers la planification, la programmation, la budgétisation, la mise en œuvre des actions et opérations programmées ainsi que le suivi et l'évaluation. Et c'est au niveau du territoire que s'exécutent toutes ces activités, dont la parfaite connaissance se révèle comme une nécessité tant au niveau de la conception, de l'opérationnalisation, du suivi de la gestion.

L'Aménagement du territoire et la gestion de l'espace en Algérie:

« L'aménagement du territoire est l'art ou la technique(plutôt que la science) de disposer avec ordre, à travers l'espace d'un pays et dans une vision prospective, les hommes et leurs activités, les équipements et les moyens de communication qu'il peuvent utiliser, en prenant en compte les contraintes naturelles, humaines, vois stratégiques » (J.LEVY FRANCOIS GOLAY, 2004, P 103).

La question de l'aménagement du territoire est toujours liée à une volonté de politique c'est-à-dire une vision à long terme pour une planification et une programmation de l'espace. Cette politique selon Eugène Claudius-Petit est « la recherche dans le cadre géographique d'une meilleure répartition des hommes en fonction des ressources naturelles et de l'activité économique » (E.Claudius-Petit, 2003, p 47).

La stratégie spatiale du gouvernement cherche plusieurs objectifs à moyen et long termes. Elle vise à organiser l'espace en étudiant les possibilités de freiner la forte concentration démographique dans les régions littorales déjà surpeuplées, elle oriente aussi le mouvement d'urbanisation et du développement. La politique d'aménagement du territoire cherche la stabilité sociale en mettant de nouveaux instruments pour établir une hiérarchie urbaine afin de renforcer l'intégration des grandes métropoles nationales dans leur environnement local et régional (M.DAHMANI, 1984, P 45).

La nouvelle politique d'aménagement du territoire pour assurer une gestion de l'espace harmonieuse et efficace s'articule autour des instruments définis par la loi n°01-20 du 12 décembre 2001 relative à l'aménagement de territoire et au développement durable de territoire. Ces instruments sont :

- **Le schéma national d'aménagement du territoire (SNAT)** : il définit la politique générale d'aménagement tout en faisant l'état des lieux pour préciser les orientations globales en fonction des vocations spatiales.

- **Le schéma régional d'aménagement du territoire (SRAT)** : il est élaboré à partir des orientations du SNAT en prenant en considération les spécificités régionales afin de faire participer les acteurs locaux aux actions à initier.

- **Le schéma directeur régional du littoral** : cet instrument souligne la nécessité de protéger et de préserver les espaces sensibles du littoral algérien.

- **Le schéma directeur de protection des espaces agricoles et de lutte contre la désertification** : il évoque les possibilités du développement rural.

- **Le schéma d'aménagement de la wilaya (PAW)** : il précise l'organisation des services publics et les modalités de protection de l'environnement.

La politique de l'aménagement du territoire permet la reconnaissance des spécificités locales, en mettant en place des outils locaux et régionaux suivants :

Le Conseil National d'Aménagement du Territoire : Il oriente la stratégie globale en matière d'aménagement et du développement durable.

L'Observatoire National d'Aménagement du Territoire : Il recueille et diffuse l'information, établit les différentes variantes et scénarios et établit les outils d'aide à la décision. Il évalue l'action régionale.

Les structures régionales : La conférence régionale d'aménagement et du développement durable du territoire est associée à l'élaboration, la mise en œuvre du S.R.A.T et à l'installation des délégations régionales à l'aménagement du territoire (D.R.A.T).

Le décret du 27 juin 2004, définit les zones de montagnes et des massifs montagneux.

L'importance de la gestion locale dans le développement spatial

C'est au niveau local que sont prises aujourd'hui de nombreuses initiatives prouvant qu'un autre développement est possible.

La pratique de la planification acquiert une importance majeure dans l'organisation du territoire, Les défis de gestion que nous rencontrons aujourd'hui s'articulent autour de la diffusion d'un développement spatial équilibré à travers la redistribution des investissements publics sur tout le territoire (P. Veltz 1996, P 198). Ceci contribue au renforcement du développement, l'amélioration du niveau de vie, la valorisation des potentialités des zones rurales et la mise en œuvre d'un environnement économique et social attractif ainsi que l'atteinte d'une meilleure équité sociale.

II- L'analyse exploratoire des données :

La statistique descriptive s'est enrichie ces dernières années de nombreuses techniques de visualisation de données multidimensionnelles,

Définition :

Selon J-P. Fenelon. 'l'analyse des données est un ensemble de techniques pour découvrir la structure, éventuellement compliquée, d'un tableau de nombres à plusieurs dimensions et de traduire par une structure plus simple et qui la résume au mieux. Cette structure peut le plus souvent, être représentée graphiquement''

Le but principal de l'analyse des données, qui est essentiellement une méthode descriptive, est de décrire, de réduire, de classer et de clarifier les données en tenant compte de nombreux points de vue et d'étudier, en dégagant les grands traits, les liaisons, les ressemblances ou les différences entre les variables ou groupes de variables(L. Lebart , A. Morineau , M. Piron . 2000, P 17).

Les techniques de l'analyse des données :

Le développement de ces techniques procède de l'effet conjugué de plusieurs facteurs : la possibilité de traiter des tableaux de données complexes et de grandes tailles, le regain d'intérêt suscité par de tels tableaux, la possibilité d'exécuter des algorithmes complexes et le désir de s'affranchir d'hypothèses techniques de commodité souvent irréalistes (X. BRY 1995, p154).

L'analyse des données recouvre deux grands groupes de méthodes :

→ Les techniques factorielles

Elles relèvent de la géométrie euclidienne et conduisent à l'extraction de valeurs et de vecteurs propres. L'analyse factorielle porte sur des *nuages de points* dont on cherche à trouver les directions d'allongement maximal (*axes factoriels*). Elle permet de procéder à des transformations ou à des approximations pour en obtenir une représentation plane.

Les techniques factorielles sont utilisées soit seules, soit conjointement avec la classification automatique.

→ la classification automatique.

Elle porte sur des ensembles d'individus qu'il s'agit de regrouper en catégories homogènes.

Ces méthodes sont caractérisées par le choix d'un indice de proximité et d'un algorithme d'agrégation ou de désagrégation qui permettent d'obtenir une partition ou arbre de classification.

Un bref aperçu historique :

Les méthodes d'analyse de données ont commencées à être développées dans les années 50 poussées par le développement de l'informatique et du stockage des données qui depuis n'a cessé de croître.

Les principes des méthodes d'analyse des données sont anciens, leurs techniques se trouvent dans les travaux de Ch. Spearman (1904) où le concept de « facteur » fut introduit pour la première fois. Appelé « facteur général d'aptitude », ce concept renvoie à une variable explicative cachée.

D'autres travaux fondés sur le même principe furent apparus vers les années 30 (travaux de C. Burt et de L.L Thurstone) et ont posé le problème de la recherche de plusieurs facteurs.

Il s'agissait déjà de résumer à l'aide d'un petit nombre de facteurs une information multidimensionnelle.

L'analyse en composantes principales est Conçue par Karl Pearson en 1901, et intégrée à la statistique mathématique par Harold Hotelling en 1933.

Les principes de la méthode furent posés par Pearson bien qu'il ne s'agissait pas de l'analyse en composantes principales telle que nous la présentons, mais les idées essentielles de la méthode

étaient déjà présentées par cet auteur. Pour Pearson, « les individus colonnes du tableau à analyser étant considérés comme des vecteurs d'un espace à dimensions, on proposait de réduire la dimension de l'espace en projetant le nuage des points individus sur le sous-espace de dimension p_k (k petit fixé) permettant d'ajuster au mieux le nuage ».

D'un point de vue plus récent écrit L. Lebart, l'analyse au composantes principales est « une technique de représentation des données, ayant un caractère optimal selon certains critères algébriques et géométriques spécifiés et que l'on utilise en général sans référence à des hypothèses de nature statistique ou à un modèle particulier » (L. Lebart, A. Morineau, M. Piron. 2000, P 69).

Quant à l'analyse factorielle des correspondances, elle fut introduite par J.P Benzécri (1962). Selon l'auteur « l'analyse des correspondances telle qu'on la pratique en 1977 ne se borne pas à extraire des facteurs de tout tableau de nombres positifs. Elle donne pour la préparation des données des règles telles que le *codage sous-forme disjonctive complète* ; aide à critiquer la validité des résultats, principalement par des calculs de contribution ; fournit des procédés efficaces de discrimination et de régression ; se conjugue harmonieusement avec la classification automatique ».

Les diverses méthodes d'analyse factorielle :

Les méthodes d'analyse factorielle les plus courantes sont l'analyse en composantes principales (ACP), l'analyse factorielle des correspondances (AFC), l'analyse factorielle multiple (AFM), l'analyse factorielle discriminante (AFD).

Nous présenterons dans ce qui suit l'analyse en composantes principales en détail les autres seront présentées brièvement.

L'Analyse en Composantes Principales

C'est l'une des méthodes les plus employées. Elle est particulièrement adaptée aux variables quantitatives, continues, a priori corrélées entre elles.

L'ACP sert à **décrire** des tableaux "individus-variables **quantitatives**" de grande dimension Sa première fonction première en est la **réduction des données**.

Le **tableau** se présente sous la forme :

Soit X un tableau de données, notons I l'ensemble des individus (lignes), en nombre n, et J, l'ensemble des variables (colonnes), en nombre p, et x_{ij} est la valeur prise par l'individu i pour le caractère j.

La ligne x_i est un vecteur de R_p donnant les valeurs prises par l'individu i pour les p caractères de J. On parlera indifféremment de ligne x_i , de ligne i ou d'individu i.

		Variables X		
		X_1 ...	X_j ...	X_p
Individu 1	{	x_{11}	x_{1j}	x_{1p}
...				
Individu i		x_{i1}	x_{ij}	x_{ip}
...				
Individu n		x_{n1}	x_{nj}	x_{np}

L'ACP est une transformation des variables de la matrice des données d'origine en un nombre plus restreint de variables significatives appelées facteurs ; il s'agit en fait de la factorisation ou de "l'agrégation" qui admet de réduire l'information redondante.

Description sommaire de la technique

L'idée à la base de l'analyse en composantes principales est le remplacement des anciens axes (donc les anciennes variables x_k) par de nouveaux axes (donc par des variables nouvelles C_k). Ces nouvelles variables C_k sont appelées *composantes principales*; elles s'expriment comme combinaisons linéaires des anciennes variables x_1, \dots, x_m .

$$C_k = ak_1x_1 + ak_2x_2 \dots\dots\dots + ak_mx_m$$

Le principe de l'APC consiste donc à réduire le nombre de données tout en rendant compte de la variance observée dans la masse de données.

Ainsi la première composante extraite (C1) correspondra à la plus grande variance présente dans les variables initiales. Idéalement, 80% ou 70% de la variance expliquée à l'aide de la première composante serait un résultat très apprécié du chercheur.

La variance restante inexpliquée par la première composante est soumise à son tour au même processus d'extraction des composantes. Cette deuxième composante est indépendante de la première et explique la plus grande proportion de variance possible parmi la variance laissée inexpliquée par la première composante.

Le même processus se s'applique pour obtenir plusieurs composante et qui expliquent chacune une proportion de variance de moins en moins importante. La variance totale cumulée des composantes atteindra 100% mais étant donné que l'objectif de l'ACP est la réduction des données, le chercheur doit se décider du nombre de composantes à retenir. Pour ce faire le chercheur dispose de plusieurs critères pour déterminer le nombre de composantes opportun à extraire.

D'une manière générale, on procède aux étapes suivantes :

Etape 1 : Sélection des axes et des plans retenus principalement par rapport aux valeurs propres.

Etape 2 : Projection des variables et individus dans un plan donné (premier axe factoriel F1, deuxième axe factoriel F2 en premier)

- Examen des qualités des représentations (qlt) dans le plan pour éliminer les individus mal représentés
- Bilan des contributions (ctr) pour un axe afin de donner un sens à cet axe (opposition, tendance ...)
- Topographie des variables et individus afin d'identifier des groupes, des oppositions, des tendances notamment à l'aide de la fonction s.class
- Utiliser ses connaissances sur le sujet pour proposer des explications sur les résultats de l'analyse
- Utiliser des individus ou variables supplémentaires ou des profils type (moyenne des Het des F par exemple).

Le nombre d'axes à retenir :

Pour définir le nombre d'axes étudiés, on étudie les valeurs propres obtenues. Chaque valeur propre correspond à la part d'inertie projetée sur un axe donné.

On ne retient donc que les axes avec les plus fortes valeurs propres. Le choix des axes retenus est un peu délicat. On peut donner quelques règles :

- **Règle de Kaiser en ACP normée:** on ne s'intéresse qu'aux axes avec une valeur propre supérieure à 1 (= inertie d'une variable initiale).

- **Règle de l'inertie minimale** : On sélectionne les premiers axes afin d'atteindre un % donné d'inertie expliquée (70% par exemple).
- **Règle du coude** : On observe souvent de fortes valeurs propres au départ puis ensuite de faibles valeurs avec un décrochage dans le diagramme. On retient les axes avant le décrochage.
- **Règle de bon sens** : On analyse les plans et axes et on ne retient que ceux interprétables.

L'Analyse Factorielle des Correspondances

L'analyse factorielle des correspondances (AFC), ou analyse des correspondances simples, est une méthode exploratoire d'analyse adaptée au traitement de certains types de tableaux rectangulaires de données: les **tableaux de contingence**, ceux-ci sont obtenus par croisement de variables qualitatives. Cette analyse permet donc de traiter des variables qualitatives et est surtout adaptée à ce type de variables.

Elle a été développée essentiellement par J.-P. Benzecri durant la période 1970-1990. C'est une forme particulière de l'ACP, qui vise à rassembler en un nombre réduit de dimensions la plus grande partie de l'information initiale en s'attachant non pas aux valeurs absolues mais aux correspondances entre les variables, c'est-à-dire aux valeurs relatives. Cette réduction est d'autant plus utile que le nombre de dimensions initial est élevé.

La notion de "réduction" est commune à toutes les techniques factorielles – c'est-à-dire où l'on extrait des facteurs – l'AFC offre la particularité (contrairement aux ACP) de fournir un espace de représentation commun aux variables et aux individus.

L'analyse des correspondances multiples (MCA)

C'est une extension de l'AFC s'applique à des situations où les individus statistiques sont décrits par deux variables nominales. C'est une analyse factorielle appliquée à des tableaux disjonctifs complets ; le tableau de contingence à deux critères est remplacé par un tableau à plusieurs critères. L'exemple typique est l'analyse d'un tableau présentant des personnes devant répondre à un ensemble de questions à choix multiples.

L'analyse factorielle discriminante (AFD)

L'analyse factorielle discriminante (AFD) est une méthode descriptive et explicative, apparentée à l'analyse en composantes principales (ACP), s'appliquant à des données quantitatives sur lesquelles est déjà définie une typologie. Par exemple des indicateurs associés à des clients d'une banque classés comme "bons payeurs", "mauvais payeurs" ou "ayant fait faillite".

Le but de la méthode, comme en ACP, est de réduire le nombre de dimensions des données, en recherchant celles suivant lesquelles les classes se séparent le mieux. Les directions factorielles discriminantes successives sont déterminées, tandis que des graphiques factoriels plans permettent ici encore de visualiser les individus ou les variables. Divers indicateurs et tests sont également calculés, qui permettent de juger de l'intérêt et de la pertinence des résultats obtenus.

III- L'apport de l'analyse factorielle dans l'élaboration des plans de développement

Dans la planification locale la plupart des études des relations entre la structure du territoire et le développement local est à la base de l'élaboration des plans de développement local. Les méthodes usuellement utilisées pour déterminer les principaux axes de développement reposent principalement sur l'analyse factorielle.

En effet le domaine de la gestion locale, connaît de plus en plus de recours à l'utilisation des méthodes d'analyse exploratoire des données rendant ainsi l'exploitation scientifique et statistique des données plus pratique la tâche de planification plus facile. L'intérêt de ces méthodes réside dans le fait que leur principe général est la synthétisation de l'information,

La qualité de toute planification spatiale dépend en grande partie des données de la recherche donc des méthodes mises en œuvre. En effet pour traiter les problèmes complexes impliqués par la

planification régionale, le recours à l'analyse exploratoire multidimensionnelle s'impose du fait de l'abondance des informations mobilisées dans l'élaboration des plans et des schémas de planification locale.

Exemple du tableau de bord du SRAT de la région nord-ouest :

A l'instar des instruments de gestion du territoire, le SRAT constitue un outil pertinent de suivi et d'observation des situations territoriales. En effet le SRAT tel qu'il est défini par la loi est un outil dont l'Etat se dote pour assurer, sur le moyen et le long terme, la cohérence spatiale de ses différentes actions entre elles. Il donne les grandes orientations pour l'aménagement et la planification des grandes régions, il est conforme au schéma national d'aménagement du territoire.

Pour être représentatif des différentes composantes de l'espace régional et pour qu'il touche à tous les problèmes du territoire, le SRAT devrait s'appuyer sur un tableau de bord synthétique composé de données fiables, représentatives et exploitables. Cette base de données permet ainsi, grâce à des méthodes de classement statistique, de dégager une typologie des situations locales. L'objectif de la détermination des situations locale est donc de mettre en place un système de vigilance et d'alerte territoriale.

Dans cette partie nous allons démontrer l'utilité et l'apport de l'analyse factorielle dans le traitement, l'exploitation et l'analyse des données contenues dans les tableaux de bord des régions programmes.

I- Elaboration du tableau de bord :

Le tableau de bord comme nous l'avons défini précédemment recueille et diffuse l'information, établit les différentes variantes et scénarios et établit les outils d'aide à la décision. Il évalue l'action régionale.

La finalité de cet instrument est de fournir une base de données originale et précieuse permettant les responsables locaux de saisir les données en temps réel et qui reflètent les différentes facettes de la réalité et des contextes locaux.

Les données sont sous forme d'indicateurs, le choix de ces derniers obéit aux considérations suivantes :

- D'abord l'échelle territoriale de l'observation : le tableau de bord est établie à partir d'un niveau de base qui se situe entre la wilaya ou la commune ou la daïra.
- La pertinence des données : il n'est pas nécessaire de multiplier les indicateurs ; le plus important est qu'ils soient synthétiques et exploitables.

Les indicateurs utilisés :

Le tableau de bord du SRAT est constitué d'un nombre très important d'indicateurs, ceux-ci sont choisis d'une manière à ce qu'ils soient représentatifs de la réalité du territoire et ils touchent donc à tous les aspects du territoire à savoir :

- démographiques et sociétaux : cet ensemble regroupe les indicateurs suivants :

Le taux de croissance démographique, la densité de la population, les taux d'urbanisation, la taille moyenne des ménages, indice synthétique de fécondité, taux comparatif de mortalité,...

- sociaux et d'équipement : les indicateurs qui peuvent être utilisés dans ce groupe sont : parc de logement, taux d'occupation des logements, taux d'électrification, taux d'alimentation en eau

potable, taux de scolarisation, taux d'occupation des classes, nombre de médecins par 1000 habitants ...

- indicateurs d'infrastructures de transport : ils concernent les variables suivantes :

Linéaire total des routes nationales, linéaire des chemins de wilaya et des chemins communaux, densité routière...

- indicateurs économiques : ceux-ci concernent le taux d'activité, le taux de chômage, l'emploi agricole, l'emploi industriel, nombre de PME, production industrielle,...

- indicateurs naturels : cet ensemble regroupe les données relatives à la structure physique du territoire comme le taux de forêts, la superficie de steppe, les terres touchées par la désertification ou l'érosion...

La nécessité du recours aux méthodes factorielles

La masse de données contenue dans le tableau de bord est très abondante. On peut se retrouver avec un tableau constitué de plus de 100 (chaque indicateur contient 30 à 35 données) colonnes et 262 lignes si les observations sont prises par commune ou 91 lignes si les observations sont prises par Daïra.

L'analyse de chaque variable individuellement en fonction de toutes les wilayas reste insuffisante car ceci ne permet pas d'élaborer un examen complet qui autorise de constituer une typologie selon les critères de chaque wilaya en fonction des paramètres statistiques.

Pour remédier à ce problème il faut s'approcher davantage des techniques de l'analyse multi variée qui permettent d'aborder la complexité des problèmes géographiques.

En effet, cette masse de données ne peut être dépouillée qu'avec l'analyse factorielle. Cette méthode fournit une vision synthétique tout en gardant l'essentiel de l'information contenue dans le tableau d'origine. Ainsi en employant cette méthode le planificateur ou l'aménageur sera en mesure de dégager une typologie des situations locales et de détecter les principales distorsions susceptibles de se développer entre les différentes composantes de la croissance.

Méthodologie :

Dans cette partie nous avons proposé d'étudier la structure du territoire régional en se basant sur 18 indicateurs pris sur l'ensemble des daïras de la région nord ouest.

Il faut rappeler ici que la région nord ouest est un Espace de Programmation Territoriale défini par la loi 01-20 du 12/12/2001, relative à l'aménagement et au développement durable du territoire. La région nord-ouest est composée de 07 wilayets à savoir : Tlemcen, Ain Témouchent, Oran, Sidi Bel Abbés, Mostaganem, Mascara et Relizane.

Elle s'étale sur une superficie de 35737 Km², qui représente 1,6% de la superficie de l'Algérie. Par rapport aux autres régions, la région nord-ouest est limitée par le sud par la région des hauts plateaux et du côté de l'est par la région centre nord. Elle occupe une place stratégique, avec ses frontières avec le Maroc par l'ouest, et ses limites par la méditerranée par le nord qui lui offrent une bande littorale de la wilaya de Tlemcen à celle de Mostaganem de 340 kms.

Les indicateurs de l'étude

POP : population

DEN POP : densité mesurée par le nombre d'habitants par km²

PARC LOG : nombre de logements

TOL : taux d'occupation des logements

L R D'AEP : la longueur totale du réseau d'alimentation en eau

T R AEP : le taux de raccordement en eau potable

T C E : taux de couverture en électricité

TOC 1 ET 2 : taux d'occupation des classes en primaire et en moyen

TOC 3 : taux d'occupation des classes en secondaire

CC : linéaire des chemins communaux

CW : linéaire des chemins de wilaya

RN : linéaire des routes nationales

POP ACTIVE : population active

POP OCCUPEE : population occupée

T C : taux de chômage

PME : effectif des petites et moyennes entreprises

SAU TOTALE : superficie agricole utile

SAU IRRIGUEE : superficie agricole utile irriguée.

Les wilayas concernées par notre étude sont les suivantes :

Mostaganem avec ses 10daïras, Oran avec 09 daïras, Ain Témouchent avec 08dairas et Sidi Bel Abbes avec 15 daïras.

Les données réunies sous forme de matrice de synthèse comportent en ligne 42 villes et en colonnes 18 variables, ce qui correspond à 756données. L'analyse à l'œil nu de toutes ses données est quasiment impossible sans l'application de la méthode suggérée. Dans cet ordre d'idée l'utilisation de l'analyse des données et plus particulièrement de l'analyse en composantes principales est indiquée pour dépasser les insuffisances et les erreurs de visualisation et d'interprétation de ce stock de données.

Résultats

La matrice des données est exploitée à l'aide du logiciel Statistique 07 ; qui nous a fourni les résultats suivants :

1- identification des composantes principales :

Une ACP a permis de synthétiser les 18items retenus pour représenter la structure de la région nord ouest en 4 facteurs seulement quiexpliquent 60,30% de la variance totale ce qui est largement significatif dans un cadre exploratoire.

Tableau 1 : valeurs propres

ANALYSE FACTOR.		Extraction: Factoris. Axe Princ.		
Valeur	ValPropr	% Total Variance	Cumul ValPropr	Cumul %age
1	6,520640	36,22578	6,52064	36,22578
2	3,028834	16,82685	9,54947	53,05263
3	1,305775	7,25431	10,85525	60,30694

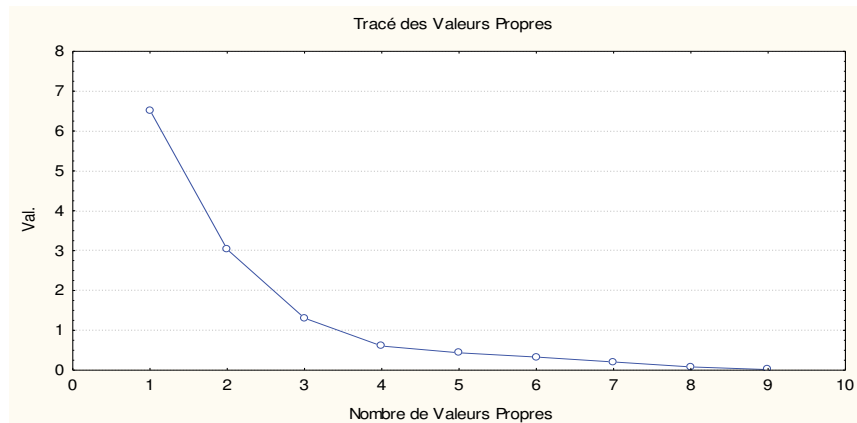

Le premier axe factoriel explique à lui seul 36,22% de la variance totale

Le deuxième axe véhicule 16,82% de l'information initiale

Quant au troisième axe, il explique 7,25

Composition et interprétation des axes factoriels :

L'examen du tableau des contributions des variables nous permet d'identifier les variables qui ont un rôle dominant dans la formation d'un axe factoriel.

ANALYSE FACTOR.			
Extraction: Factoris. Axe Princ. (Poids marqués > ,700000)			
Variable	Fact. 1	Fact. 2	Fact. 3
POP	,999552	,007741	,033095
DENPOP	,879013	,042362	,321118
PARCLOG	,998735	-,066011	-,023094
TOL	,140382	,850776	,380738
CC	,033530	,588749	-,065207
CW	-,102458	,519908	,087430
RN	,114589	-,042590	,345266
LRAEP	,750328	,142258	-,454128
TRAEP	-,003676	,248973	,017892
POPACTIV	,938368	-,138326	-,146728
POPOCCUP	,940791	-,138570	-,149566
TC	,132789	-,055649	-,171822
TOC1ET2	,373480	,215183	,548932
TOC3	,385435	,295841	,344904
TCE	,029753	-,820596	,356186
PME	,886963	-,096969	-,086923
SAU	-,530382	-,131357	,041070
SAUIRRIG	-,061151	,850023	-,297647
Var Expl	6,520640	3,028834	1,305775
Prp. Tot	,362258	,168269	,072543

Le premier axe factoriel dégagé exprime lui seul 36,22 % de la variance totale et est représenté par les items suivants : population, densité de la population, le parc de logement, longueur du réseau d'alimentation en eau potable, population active, population occupée, et le nombre de PME. D'après les variables qui lui sont très fortement corrélées, cet axe reflète le potentiel socio-économique de la région en termes de population, et d'activité.

On remarque aussi une corrélation positive plus au moins forte des variables relatives aux taux d'occupation des classes tout cycle confondu, ce qui rend compte de la pression en classe. Par contre la variable SAU est corrélée négativement avec l'axe, ce qui nous amène à déduire de la faible présence de l'agriculture dans cet axe.

Cet axe est résumé dans le facteur «Potentiel démographique et dynamique économique».

Le deuxième axe factoriel qui représente 16,82% des nuages de points, regroupe les items Relatifs à : taux d'occupation de logements, taux de couverture en électricité, et la superficie agricole utile irriguée.

Cet axe est corrélé positivement avec CC ET CW et négativement avec le taux de couverture d'électricité ; ceci peut traduire le caractère rural de l'axe où l'on remarque une forte présence des surfaces agricoles.

Nous l'avons donc désigné par le facteur «potentiel agricole».

Le troisième axe, représente 7,25% de l'inertie totale, regroupe quant à lui les items suivants :

Routes nationales, taux d'occupation du logement et le taux d'occupation des classes. Ces indicateurs sont corrélés positivement avec l'axe, ils rendent compte de la pression démographique et du fort potentiel d'infrastructures de transport.

Il a été qualifié par le facteur «pression démographique et potentiel infrastructurel»

Pour mieux visualiser l'interprétation des différents axes, nous les représentons graphiquement

(figure ci-dessus) en fonction des variables initiales déterminantes.

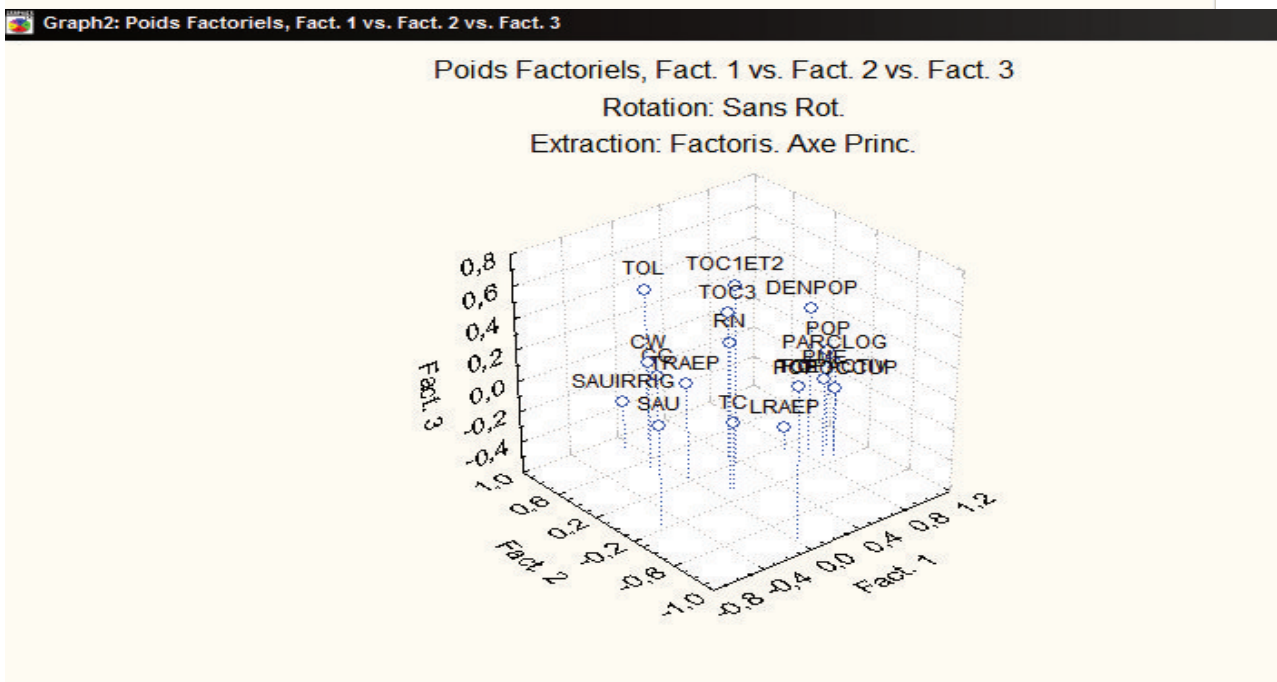
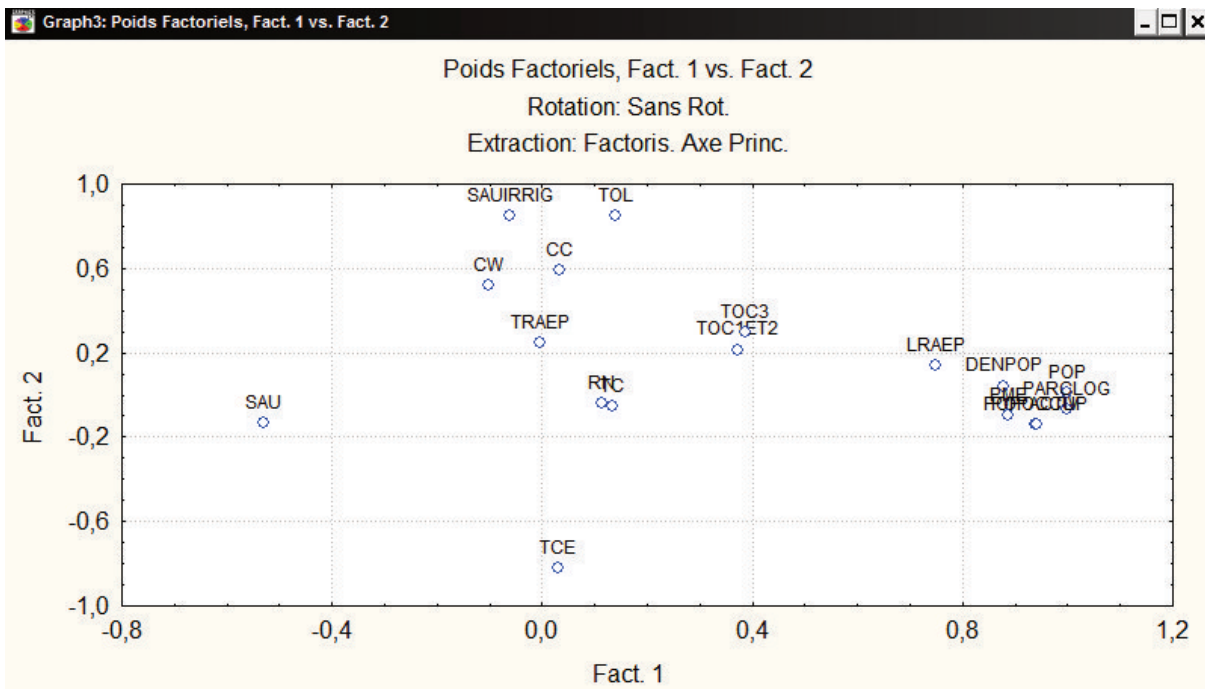

Interprétation de la distribution des individus par axe factoriel

Pour visualiser la distribution des individus qui sont ici les daïras de la région, nous utilisons le tableau des coordonnées de chaque individu sur l'axe.

Le premier axe :

D'après le tableau on remarque qu'il y a une seule ville bien présentée dans l'axe N°1 à savoir la ville d'Oran. En suite la ville de Sidi Bel Abbés vient en deuxième position avec une contribution moyenne. Les chefs-lieux des autres wilayas (Mostaganem et Ain Témouchent) sont très faiblement présentés par cet axe.

On peut conclure que la ville d'Oran se distingue clairement dans l'axe 1, celui qui reflète à la fois son potentiel économique et sa forte demande sociale.

ANALYSE FACTOR.		Rotation: Sans Rot. Extraction: Factoris. Axe Princ.		
Obs.	Fact. 1	Fact. 2	Fact. 3	
SBA1	2,01031	-1,44794	-1,57281	
SBA2	-1,38942	-,79769	-,29318	
SBA3	,13821	-,47818	,99568	
SBA4	-,28048	-1,02526	-,16285	
SBA5	-,33152	-,05903	,49488	
SBA6	-,04739	-,41038	1,01728	
SBA7	-,84367	-,61342	,23181	
SBA8	-1,61851	-,75129	-,56895	
SBA9	-,59700	-1,39956	,03882	
SBA10	-,44472	-,88785	,25740	
SBA11	,11239	-,62974	1,01968	
SBA12	-,82198	-1,17585	-,12896	
SBA13	-,55191	-,59840	,27480	
SBA14	-,73889	,01667	,77390	
SBA15	-,95610	-,24953	,46961	
MOSTA1	1,08817	-,88410	-,90353	
MOSTA2	-,41406	-,13553	-,62379	
MOSTA3	,03788	1,47897	-,44642	
MOSTA4	,24537	2,92106	-,89390	
MOSTA5	-1,00370	1,59122	-2,68908	
MOSTA6	-,01764	1,99939	-,09713	
MOSTA7	-,13119	,62187	-,20866	
MOSTA8	,29544	2,56000	,02323	
MOSTA9	-,07524	1,09045	-1,67496	
MOSTA10	-,02335	1,71667	,10189	
TEMOU1	,90027	-,87627	-,90507	
TEMOUC2	-,77514	-,31970	-1,05393	
TEMOUC3	-1,01614	-,92152	-1,48586	
TEMOUC4	-,31756	-,24492	-,50233	
TEMOUC5	,11156	-,15356	,05695	
TEMOUC6	-,74376	-1,45871	-1,11569	
TEMOUC7	-,91430	-,10041	-,43266	
TEMOUC8	-,19706	-,17548	,09197	
ORAN1	5,28227	-,86122	-,90004	
ORAN2	2,21940	1,25333	2,52928	
ORAN3	1,72755	,80847	3,34542	
ORAN4	,25862	-,08411	,29654	
ORAN5	-,42369	,55804	1,13566	
ORAN6	,09732	-,12431	,61287	
ORAN7	,03590	-,12298	1,03593	
ORAN8	,44105	,18360	1,33760	
ORAN9	-,32728	,18716	,51859	

L'axe 2 quant à lui regroupe les deux daïras de Mostaganem (Mosta 4 et Mosta 8), celles-ci correspondent aux villes suivantes : BOUGUIRAT - SIRAT - SAF SAF – SOUAFLIAS- MESRA - MANSOURAH-TOUAHRIA-AIN SIDI CHERIF.

Cet axe se distingue du premier grâce à la forte présence de l'activité agricole.

L'axe 3 oppose des villes d'Oran 3 ET 2 à la daïra Mosta 5.

Ceci indique la forte pression démographique et le fort potentiel socio-économique (routes, réseau de l'eau...) des villes de ES SENIA -EL KERMA- SIDI CHAMI- HASSI BOUNIF- BIR EL DJIR - HASSI BEN OKBA, quant aux villes de **SIDI ALI - TAZGAIT - OULED MAALAH** qui se trouvent à Mostaganem se distinguent par la faible densité démographique.

On déduit à cet effet que l'analyse traduit 3 ensembles de villes:

- Le premier groupe représente une seule ville qui est la métropole Oran, elle se distingue à la fois par son dynamisme économique et son potentiel démographique.

- le deuxième ensemble regroupe les villes agricoles qui se caractérisent par un caractère rural, avec une forte présence des infrastructures routières notamment les chemins communaux et les chemins de wilayas.

- et enfin le troisième groupe, composé des villes d'Essenia, Elkarma, Sidi Chahmi, Bir El Djir toutes situées à proximité d'Oran, se distingue par la forte demande sociale notamment en logement et en scolarisation, ces villes reflètent la pression démographique.

Conclusion:

Au terme de ce travail, il s'avère que l'application des méthodes de l'analyse des données est primordiale pour le traitement et l'exploitation des banques de données telle que les données socio économiques relatives à la région nord ouest .

En effet, cette analyse apporte une double contribution à l'amélioration de la connaissance en matière économique et sociale sur la région objet d'étude.

Le premier apport est de fournir un éclairage sur la composition départementale en matière de demande et d'offre sociale. La mise en relation des indicateurs est un élément d'aide à la décision. Par une connaissance de la répartition des moyens et des infrastructures disponibles dans chaque wilaya, en fonction des situations de précarité repérées, la mise en œuvre des politiques publiques peut s'en trouver améliorée. On peut ainsi visualiser des zones pauvres (faibles dotation en ressources) où, comparativement à l'ensemble du territoire, les ressources développées sont moyennes voire faibles.

Deuxièmement elle permet d'opérer un tri sur les indicateurs, en désignant ceux qui jouent un rôle essentiel dans le positionnement des unités géographiques riches ou pauvres.

A ce titre, une des utilisations de l'analyse est de réduire la collecte de données auprès des institutions en ne retenant que ces indicateurs dominants, dans l'hypothèse où l'on souhaite construire un tableau de bord général de situation des territoires.

L'analyse factorielle des correspondances multiples permet de décrire le département, de repérer les caractéristiques communales et les oppositions apparentes construites "mécaniquement" à partir des valeurs des indicateurs.

Les résultats obtenus par cette analyse permettent de caractériser la structure socioéconomique de la région. Nous avons pu avoir un aperçu de la morphologie des villes étudiées. Il est clair que le territoire étudié est polarisé avec le fort poids de la métropole oranaise sans qu'il y ait un effet d'entraînement sur les autres villes avoisinantes. Le reste des villes se distinguent par une activité économique moyenne, et chacune cache une vocation spécifique.

Sur le plan méthodologique, notre outil d'analyse du tableau de bord s'avère d'une importance majeure dans la construction des scénarios d'aménagement de la région.

En effet, cette méthode fournit une vision globale de la structure du territoire et permet la définition d'une part les problématiques sectorielles et surtout territoriales dégagées du diagnostic, les tendances et inerties générées par le milieu naturel et par les actions de longue portée engagées par les hommes et d'autre part, la prise en charge des facteurs exogènes et endogènes de changements et de ruptures détaillés plus haut.

Bibliographie

- 1-A. Benachenhou (2004) « Algérie : La modernisation maîtrisée » Alger , février 2004
- 2-X. Bry, (1995) « Analyses factorielles simples », Ed. Economica
- 3-Lebart L., Morineau A., Piron M.(2000) « Statistique exploratoire multidimensionnelle » Dunod
- 4-M.DAHMANI (1984) « Planification Et Aménagement Du Territoire », quelques éléments théoriques et pratiques, édition n°14 office des publications universitaires 1 place centrale de BEN AKNOUN (Alger)
- 5-P.Aydalet (1985). « Économie régionale et urbaine ». Ed. Economica.
- 6-H. Rouanet, B. Le Roux (1993): « Analyse des données multidimensionnelles », Dunod
- 7-P .Veltz(1996) « mondialisation, villes et territoires : l'économie d'archipel».Ed. PUF.
- 8-Y.Madiot (1996) «Aménagement du territoire » 3ème éd, Armand Colin, Paris 1996
- 9-F.JOERIN (1998) « Décider sur le territoire; proposition d'une approche par utilisation de SIG et de méthodes d'analyse multicritère », Thèse no 1755, Ecole Polytechnique Fédérale de Lausanne, Lausanne 1998.
- 10-Allocution de Mr EMMANUEL JOS dans la conférence « la gestion d'un territoire dans la perspective du développement durable et solidaire » SEPTEMBRE 2007
- 11- TESSA Ahmed « La politique d'aménagement du territoire du déclin à la relance (1990-2004) », *Revue Campus n°1 Janvier 2006*.
- 12-S. AMBAPOUR « Introduction à l'analyse des données » Document de Travail Bureau d'Application des Méthodes Statistiques et Informatiques 04/2003.
- 13-Schéma Régional d'Aménagement de la Région Programme du Nord-Ouest Rapport de troisième phase : Tableau de bord du SRAT DIRASSET 2009.
- 14-Schéma Régional d'Aménagement de Territoire 2005 (SRAT).



الجمهورية الجزائرية الديمقراطية الشعبية

وزارة التعليم العالي والبحث العلمي

جامعة غرداية

مجلة الواحات للبحوث والدراسات

تصدر عن جامعة غرداية - الجزائر

ردمء: 1112-7163

مجلة الواحات للبحوث والدراسات

ISSN: 1112-7163

République Algérienne Démocratique et Populaire

Ministère de l'Enseignement Supérieur
et de la Recherche Scientifique

Université de Ghardaïa

Revue « ELWAHAT » pour les Recherches et les Etudes

Editée par l'Université de Ghardaïa - Algérie



العلوم الإنسانية والإجتماعية



المجلد: 07 العدد: 02، ديسمبر 2014

الجزء D

Sciences Humaines et Sociales



الجزء D

المجلد: 07 العدد: 02، ديسمبر 2014

ELWAHAT

Volume 09 N° 01, Décembre 2014

Section D

الجمهورية الجزائرية الديمقراطية الشعبية

وزارة التعليم العالي والبحث العلمي

جامعة غرداية

مجلة الواحات للبحوث والدراسات

مجلة أكاديمية فكرية محكمة

تصدر عن جامعة

غرداية - الجزائر

المجلد 7 العدد 2

صفر 1436 هـ / ديسمبر 2014م

مجلة الواحات للبحوث والدراسات

الإيداع القانوني رقم: 2006/2763

ردمد 7163 - 1112 I.S.S.N

كل الحقوق
محفوظة

مجلة الواحات للبحوث والدراسات

ردمد : 7163- 1112

هي مجلة علمية ذات لجنة قراءة متعددة الإختصاصات من جامعيين وخبراء دوليين. تنشر مجلة الواحات للبحوث والدراسات أبحاث في جميع الميادين. تنشر مقالات أصلية، وتحليلات علمية في مختلف المجالات.

لمجلة الواحات للبحوث والدراسات خمس (5) أجزاء:

جزء A: العلوم التطبيقية

جزء B: الحقوق والعلوم السياسية

جزء C: العلوم الاقتصادية والتجارية وعلوم التسيير

جزء D: العلوم الاجتماعية والإنسانية

جزء E: الآداب واللغات

الناشر

جامعة غرداية

حقوق النشر محفوظة

عند قبول مقال للنشر في مجلة الواحات للبحوث والدراسات، يصرح المؤلفون بنقل حقوق النشر للناشر.

للإتصال

ترسل جميع المراسلات عن طريق البريد إلى مدير النشر:

العنوان: مجلة الواحات للبحوث والدراسات- جامعة غرداية ص ب 455
طريق المطار غرداية 47000 الجزائر.

أو عن طريق البريد الإلكتروني: elwahatk.abdellah@gmail.com

الهاتف: +213 029 25 81 14 الفاكس: +213 029 25 81 12

مدير المجلة: الأستاذ الدكتور دادة موسى بلخير

مدير النشر: الدكتور عبد الله كمامسي

اللجنة العلمية

عجيلة محمد (الجزائر)	سايدو توري أبو بكر (النيجر)	دادة موسى بلخير (الجزائر)
قوي بوحنية (الجزائر)	براندت ستيفاني (فرنسا)	وقيد محمد العيد (الجزائر)
بوساليم صالح (الجزائر)	جيلي فيرونيك (فرنسا)	قندوز بن ريمة عتيقة (الجزائر)
قرليفة حميد (الجزائر)	أوداير جين ماري (فرنسا)	ولد الحاج محمد ديدي (الجزائر)
أولاد سعيد أحمد (الجزائر)	بن يحي يحي (الجزائر)	بيساطيوعافية سامية (الجزائر)
كيحول بوزيد (الجزائر)	هادية مشيخي (تونس)	شحمة عبد المجيد (الجزائر)
حاج محمد قاسم (الجزائر)	توبي مصطفى (المغرب)	بدرأوي محمد (المغرب)
قدي عبد المجيد (الجزائر)	درابسا محمد (الأردن)	بن رحيم حفصية (تونس)
غزو محمد أكلي (الجزائر)	إنيجوانيجوآدولفو (إسبانيا)	تيسي دانيال (فرنسا)
خنور صالح (الجزائر)	روزان منير (الأردن)	تومبسون ميشال (الولايات م أ)
فرج فرج (مصر)	باجو مصطفى (الجزائر)	خلفاوي فتحي (الجزائر)
شايب ساسي (الجزائر)	عبدللي محمد (الجزائر)	بحاز إبراهيم (الجزائر)
حجاج عمر (الجزائر)	بن سعد محمد سعد (الجزائر)	جبلي نور الدين (الجزائر)
حمودة عائشة (الجزائر)	جوادات محمد (المغرب)	مصيطفي عمار (الجزائر)
المجاري عبد الكريم (تونس)	الشمري عماد (الأردن)	بن سلامة محمد (الجزائر)
حمادي أحمد (الجزائر)	محفوظ عبد اللطيف (المغرب)	حسيني مسعود (الجزائر)
وولف جونج كايزر (فرنسا)	ماجد عيساني عبدول (الجزائر)	سنوسي عبد الحكيم (الجزائر)
بوعبدلي أحلام (الجزائر)	عبد الخالق عيسى (فلسطين)	صانون سليمان (بوكينافاسو)
خواجة عبد العزيز (الجزائر)	درماكي عائشة (سلطنة عمان)	غانمي محمد (تونس)
بن سانية عبد الرحمان (الجزائر)	حسن زيدان سليمان (ليبيا)	ناتالي موندي (فرنسا)
بوعرعور كمال (الجزائر)	موسوي أحمد (الجزائر)	دادا موسى بلخير (الجزائر)
مرزوقي أمجد (تونس)	سلامي مختار (الجزائر)	شريطي عبد الكريم (الجزائر)
شول بن شهرة (الجزائر)	معراج هواري (الجزائر)	بلبوخاري الناصر (الجزائر)
أولاد حيمودة جمعة (الجزائر)	مصيطفي عبد اللطيف (الجزائر)	يوسف محمد (الجزائر)
بجاح يسين (العربية السعودية)	الصمدي مصطفى (المغرب)	حاج سعيد عبد القادر (الجزائر)
بلعور سليمان (الجزائر)	غزِيل مولود (الجزائر)	حاج عيسى محمد (الجزائر)
كواتي مسعود (الجزائر)	هيبة سيف الدين (الجزائر)	وينتن مصطفى (الجزائر)

الجزء D

العلوم الاجتماعية والإنسانية

رئيس التحرير

الدكتور كواتي مسعود (الجزائر)

لجنة القراءة

قرليفة حميد (الجزائر)

شويرف عبدالعالي (الجزائر)

حمدي أحمد (الجزائر)

فرج الفرج (مصر)

بحاز إبراهيم (الجزائر)

باجو مصطفى (الجزائر)

خواجة عبد العزيز (الجزائر)

الصمدي مصطفى (المغرب)

مونة عمر (الجزائر)

بوساليم صالح (الجزائر)

شايب ساسي (الجزائر)

حجاج عمر (الجزائر)

حمودة عائشة (الجزائر)

الماجري عبد الكريم (تونس)

سعادة رشيد (الجزائر)

أولاد حيمودة جمعة (الجزائر)

يوسف قدوري (الجزائر)

هيبة سيف الدين (الجزائر)

Bas du formulaire

قواعد النشر في مجلة الواحات

مجلة « الواحات » مجلة أكاديمية محكمة، تهدف إلى نشر الدراسات والبحوث الأصيلة المبتكرة في مختلف العلوم التي تهتم بدراسة الإنسان. تقبل المجلة البحوث والدراسات المكتوبة باللغة العربية أو اللغتين الفرنسية أو الإنجليزية.

لنشر في مجلة « الواحات » يشترط احترام قواعد النشر العامة والخاصة الموالية. إن المجلة مفتوحة أمام كل الباحثين العاملين في مختلف الجامعات ومراكز البحث الجزائرية والعربية والأجنبية.

أ - قواعد النشر العامة:

1. أن يكون البحث أصيلاً ، وتتوفر فيه شروط البحث العلمي المعتمد في كتابة البحوث الأكاديمية
2. الالتزام بمراجعة البحث من حيث الأسلوب و اللغة.
3. يجب أن لا تزيد صفحات البحث عن 30 صفحة وأن لا تقل عن 06 صفحات. كما تحدد أبعاد الورقة بـ 16×24 و هوامش الورقة بـ 2×2×2×2
4. الالتزام بكتابة العناوين الرئيسية في وسط السطر والفرعية في الجانب.
5. الالتزام بإرسال السيرة الذاتية المختصرة بالنسبة للباحثين الذين يرسلون المجلة لأول مرة.
6. يجب أن لا يكون البحث قد سبق نشره في السابق و لم يقدم للنشر إلى جهة أخرى.

ب - قواعد النشر الخاصة:**7. فيما يخص كتابة النصوص:**

- يكتب نص المقال ببرنامج وورد (Word)، بخط Simplified arabic، وبحجم 14 بالعربية و12 باللغات الأجنبية بخط Times New Roman (العنوان الرئيسي بحجم 16 – والعنوان الفرعي بحجم 15 – والمقال 14 – والهامش 12)

8. تخصص الصفحة الأولى من المقال لكتابة المعلومات الأساسية الموالية فقط : عنوان البحث، اسم الباحث أو الباحثين والدرجة العلمية، اسم المؤسسة أو المؤسسات التي

- يعملون لديها ، عنوان المراسلة، البريد الإلكتروني، وعنوان الصندوق البريدي.
9. تخصص الصفحة الثانية من المقال لتقديم ملخص للبحث في حدود 150- 250 كلمة والكلمات الدالة (من 3 إلى 7 كلمات)، باللغة الأم للمقال واللغة الإنجليزية... يجب أن يعبر الملخص عن محتوى المقال بصورة شاملة وصادقة مع احترام الدقة في هذه الترجمات.
10. يبدأ تقديم البحث من الصفحة الثالثة بتكرار عنوان البحث وبدون تكرار اسم الباحث أو الباحثين.
11. يجب ترقيم الصفحات في الوسط وفي أسفل الصفحة.
12. فيما يخص إعداد الجداول والأشكال:
- ترقم الجداول والأشكال ترتيبا تصاعديا وتوضع في مكانها المناسب في المقال. ويجب أن تقدم هذه الجداول في حدود مقاس الورقة وبالنمط العمودي (Portrait).
13. ترقم الخرائط والصور والأشكال ترقيما تصاعديا وتوضع داخل النص، ويشار إلى مصدرها كما يلي: اسم الخريطة أو الصورة أو الشكل رقم ()
- فيما يخص الخرائط والصور:**
- مصدر الخريطة أو الصورة أو الشكل
14. ترسل الخرائط والصور في ملفات مستقلة عن النص، أي ملف لكل خريطة أو صورة وهذا من نوع جبيك (jpeg).
- مثال (nom de l'image.jpeg)، شريطة أن تكون نوعية الصورة لا تقل عن (300 dpi).
15. إننا لا نقبل إلا الصور الرقمية ومن نوع جبيك (jpeg).
16. يجب أن يكون عدد الخرائط والصور محدود وتخص فقط تلك التي تقدم معلومات هامة لا يمكن الاستغناء عنها (أقصى حد من الصور هو 5).
17. فيما يخص إثبات المراجع والهوامش:
- تكتب المراجع كما يلي:
18. يشار إلى المراجع في آخر المقال على الشكل التالي :
- تسجل الكتب والمراجع في قائمة مصادر المراجع بصورة مرتبة ترتيبا أبجديا أو ألف بائيا. كما يلي: اسم الباحث أو الباحثين، عنوان الكتاب، رقم الطبعة، دار النشر،

مكان النشر.

- تسجل الدوريات في قائمة المراجع كما يلي: اسم الباحث ، عنوان البحث، اسم الدورية، العدد، مكان الصدور.

19. تكتب الهوامش كما يلي:

يجب أن تكون الإحالات (الهوامش) متسلسلة بأرقام متتابعة وتوضع في آخر المقال ومرتببة ترتيبا تسلسليا:

- سجل إحالات الهوامش كما يلي:
- إذا كانت الإحالة إلى كتاب: يكتب رقم الإحالة، اسم ولقب الباحث ، أو الباحثين، عنوان الكتاب، رقم الطبعة، دار النشر، مكان النشر، الجزء أو المجلد، الصفحة التي توجد بها الفكرة أو الفقرة المنقولة.
- إذا كانت الإحالة إلى مقال منشور في دورية: يكتب رقم الإحالة، اسم ولقب الباحث، اسم المجلة أو الدورية ، العدد ، دار النشر، مكان النشر، الجزء أو المجلد، الصفحة التي توجد بها الفكرة أو الفقرة المنقولة.
- عند تكرار ذكر نفس المرجع، يكتب بعد رقم الإحالة نفس المرجع السابق والصفحة،
- في حالة ما إذا كان التكرار مباشر، وإذا فصل تكرار المرجع بمرجع آخر أو عدة مراجع أو صفحة جديدة، يجب ذكر بعد رقم الإحالة اسم ولقب الباحث ، الصفحة ثم مرجع سابق.

20. إذا كان المرجع موقع إلكتروني:

21. اسم الكاتب أو المنظمة. عنوان الصفحة الرئيسية، (شبكة الانترنت). عنوان الموقع URL (تاريخ تصفح الموقع: اليوم، الشهر، السنة).

22. إذا كان المرجع صفحة من موقع إلكتروني:

- اسم الكاتب (عنوان المصدر). عنوان صفحة المصدر أو الوثيقة التي تتضمن المصدر،(عنوان الصفحة الرئيسية)، (شبكة الأنترنت). عنوان الموقع URL (تاريخ تصفح صفحة الموقع: اليوم، الشهر، السنة).

ج - فيما يخص إجراءات النشر

23. تُرسل البحوث والدراسات وجميع المراسلات المتعلقة بالمجلة إلى مجلة الواحات

للبحوث و الدراسات عن طريق البريد الإلكتروني المنشور في موقع المجلة حسب

الرابط التالي: [/http://elwahat.univ-ghardaia.dz](http://elwahat.univ-ghardaia.dz)

24. يرفق بالبحث موجز للسيرة الذاتية للباحث، متضمناً عنوان الباحث بالتفصيل،

وأرقام هواتفه الخاصة و المنزل والعمل والفاكس - إن وجد - لكي يسهل التواصل

مع الباحث عند الضرورة .

25. تخضع كل البحوث والدراسات إلى التحكيم السري من قبل محكمين مختصين.

26. تعرض الدراسات والبحوث على محكمين اثنين على الأقل لتقديم الخبرة حولها.

وتعتبر هذه التقارير أساس القبول أو التأجيل لأي بحث أو دراسة. مع العلم أن

المجلة يمكنها أن تطلب إدخال التعديلات التي تراها مناسبة بناء على تقارير

المحكمين.

27. يُخطَر الباحث بقرار صلاحية بحثه للنشر من عدمها خلال ستة أشهر - على

الأكثر- من تاريخ الاستلام

28. في حالة ورود ملاحظات من المحكمين، تُرسل تلك الملاحظات إلى الباحث لإجراء

التعديلات اللازمة بموجبها، على أن تعاد للمجلة خلال مدة أقصاها شهر.

29. الأبحاث التي لم تتم الموافقة على نشرها لا تعاد إلى أصحابها و يعلم صاحب المقال

بنتيجة التحكيم، كما أن المجلة غير ملزمة بتبرير ذلك.

يمنح الباحثون المقبولة بحوثهم نسخة من المجلة التي نشر بها بحثه.



20 أوت 1955 يوم تاريخي من أيام ثورة نوفمبر المجيدة

الشافعي درويش - جامعة غرداية -

مقدمة

لقد حاولت من خلال هذه الأسطر، أن أقدم لمحة تاريخية عن هجمات 20 أوت 1955 وقد اطلقت على هذا الحدث التاريخي الهام؛ عدة مسميات كهجمات الشمال القسنطيني، وأحداث 20 أوت، وانتفاضة 20 أوت، لكن المهم أنها حدثت، وحققت أهدافها التي كان المجاهدون قد سطوروها. وأعلم أنه سبني الآلاف في هذا الموضوع، لكنني ارتأيت أن أكتب مقالا يفيد الطالب، يتوجه إليه مباشرة عوض البحث وسط صفحات الكتب، إذا كان محتاجا للموضوع بذاته، ربعا للوقت والجهد. وبمناسبة الذكرى الستين لاندلاع ثورة نوفمبر الخالدة، أردت أن ينشر هذا العمل الذي أراه متواضعا أمام تضحيات شهداء ثورتنا المجيدة. إكراما لهم وحبا في هذا البلد وتاريخه، وحبا للأجيال القادمة حتى تعرف تاريخها وتلم بكل مجرياته، وتحافظ على إرث الأجيال السالفة.

إن اعتماد أسلوب الكفاح المسلح فرضته طبيعة الاستعمار نفسها في الجزائر، فهو استعمار استيطاني جعل من أرض الجزائر جزءا لا يتجزأ من ترابه الوطني، فالكفاح المسلح يمثل امتدادا للنضال الوطني الأصيل، الذي كان طيلة القرن الماضي. فهو تعبير وبأسلوب جديد عن رفض المواطنة الفرنسية، ورفض الخدمة العسكرية الإجبارية في صفوف قوات الاستعمار الفرنسي، ورفض المساومة على مقومات الشخصية الوطنية، والتأكيد بأن الشعب الجزائري هو أمة واحدة لها تاريخها تكونت مثل ما تكونت بقية الأمم، فهي ليست فرنسا ولا تريد أن تكون فرنسا.

ففي سنة 1954م كانت المبادرة لفئة قليلة من الشباب من مناضلي حركة الانتصار للحريات الديمقراطية، الذين قرروا تجاوز الأزمة، والبدء في ما هو أهم من المصالح الشخصية؛ ألا وهو قرار إعلان بدء الكفاح المسلح، بقيادة جبهة التحرير الوطني، التي وجهت نداءها لكل الشعب الجزائري بمختلف فئاته دون استثناء، من تحرير الوطن من الاستعمار الذي طال بقاؤه فيه.

لقد كان ضروريا في تلك الفترة أن تندلع الثورة التحريرية في الفاتح من نوفمبر، لأن الظرفية الدولية والإقليمية والمحلية كانت قد تهيأت كليا لها. وإن فانت الفرصة فأنها لا تتكرر، وإن تكررت فلن تكون مباشرة بعد الأولى. إن مجموعة الشباب الثوري المتحمس للكفاح المسلح وصلت إلى قناعة البدء بالعمل، وعدم الانتظار فقد تخطت مرحلة الكفاح السياسي، وملمت من أساليب المناورات الفرنسية. في حين أن الشعب الجزائري بمختلف شرائحه كان مقتنعا بأن الموت أو الحياة سواء، فلم تعد له رغبة في العيش تحت أساليب القمع الاستعمارية المتنوعة والقاسية. وفي ظل هذه الظرفية اندلعت الثورة التحريرية كحتمية تاريخية كان لا بد منها؛ لأن الشعب الجزائري لم يعد قادرا على الاحتمال والاستمرار في العيش تحت نير الاستعمار.

إن المتتبع لتاريخ الثورة التحريرية الكبرى، يجد فيه محطات تاريخية بارزة، كل محطة تكمل مسار الثورة حتى تصل إلى المحطة اللاحقة، وكل محطة تزيدها قوة وعزيمة، حتى حققت أهدافها في التحرر والاستقلال. فالمحطة الأولى كانت ميلاد جبهة التحرير الوطني وتحرير بيان أول نوفمبر، وتحديد زمان اندلاع ثورة الفاتح من نوفمبر المظفرة، والمحطة التالية كانت هجمات الشمال القسنطيني بالولاية الثانية، ثم مؤتمر الصومام الذي انتقل بالثورة إلى مرحلة التنظيم، وبعد ذلك جاءت مرحلة الانتصار الدبلوماسي

الكبير مع تأسيس الحكومة المؤقتة الجزائرية ، و اخيرا كانت مرحلة المفاوضات التي توجت بالنصر الكبير بعد نتائج الاستفتاء .

إن 20 أوت 1955 تاريخ خالد وعظيم في مسار الكفاح المسلح ، فقد يعجز اللسان والقلم عن التعبير بصدق ، والتفصيل الدقيق لوقائع ذلك الحدث من الجانب التحرري .

فالسؤال الذي يتبادر لنا في هذه الحالة ، كيف تم التخطيط لتلك الهجومات ، ولماذا حدد تاريخ العشرين أوت 1955 لها بالذات ؟ ولماذا انطلقت من المنطقة الثانية دون غيرها من المناطق التاريخية الأخرى ؟ وماذا حققت هجومات الشمال القسنطيني للثورة التحريرية ، وما هي التطورات التي أفرزتها تلك الهجومات على ساحة المعارك الميدانية ؟

1- التعريف بهجومات 20 أوت 55 :

إن منطقة الشرق الجزائري من الناحية الجغرافية ، تتميز بجباله المرتفعة وصعوبة مسالكها ، وغاباتها الكثيفة وشعابها الغائرة . فكان ذلك عنصرا مساعدا لجيش التحرير الوطني لضرب العدو . ومن ناحية أخرى فإن المنطقة تميزت بقوة الوعي السياسي لدى مختلف الفئات الاجتماعية للشعب ، سواء في المدن أو القرى ، أو الأرياف . نظرا لوجود النشاط الثقافي والعلمي لجمعية العلماء المسلمين الجزائريين بقوة في مختلف مناطق الشرق الجزائري ، مما سهل المهمة أمام جبهة التحرير الوطني لنشر أفكار ومبادئ الكفاح المسلح⁽¹⁾ .

بالإضافة إلى ذلك أن المنطقة يمكنها الحصول على الأسلحة بسهولة مقارنة بالمناطق الأخرى ، نظرا لقربها من الحدود التونسية مما يمكنها من تهريب الأسلحة من البلدان العربية كمصر و ليبيا . نتيجة لهذه الموصفات نظر المؤرخون إليها ، على أنها تتميز بقوة إضافية أثناء الثورة مقارنة بباقي المناطق⁽²⁾ . وبالتالي سيسهل عليها أن تلعب الدور البارز منذ انطلاقة الثورة في مراحلها المتقدمة ، من خلال هجومات 20 أوت 1955 .

اجتمعت قيادة الولاية الثانية ، فوقع تبادل الآراء ، وانتهت بتعيين المسؤولين ، ووضع المخطط الهجومي العام على كل المدن والقرى بالولاية ، وتجنيد الشعب ، وتحديد الوقت ، وتأطير الهجوم . وفي منتصف نهار يوم السبت 20 أوت ، اهتزت الأرض تحت أقدام المعمرين ، والجيش الفرنسي ، والبوليس ، بهجمة مفاجئة من الجماهير وهي تزحف نحو المدن والقرى في شجاعة وإقدام⁽³⁾ .

إن الذين عاشوا تلك الفترة يجمعون على أن زيغود يوسف هو صاحب فكرة هذه الانتفاضة . وعندما اختمرت في ذهنه نقلها إلى مساعديه الأقربين ، وفي مقدمتهم لخضر بن طوبال . ولقد كان زيغود يوسف من قدماء المنظمة الخاصة . ولقد كان يقول : ((دائما إن القمع الأعمى يولد القمع الأعمى ، والعنف يدعو للعنف)) . وعلى هذا الأساس ، فإذا تمكنت جبهة التحرير الوطني في عملية هجومية ضد الاستعمار وقواته

(1) امال شلي : التنظيم العسكري في الثورة التحريرية الجزائرية (1954-1962) ، رسالة ماجستير في التاريخ الحديث والمعاصر ، اشراف : أ/د عبد الكريم بوصفصاف ، جامعة باتنة 2005/2006 ، ص 374 .
(2) نفسه .

(3) محمد الطيب العلوي : الشهيد يوسف زيغود القائد الشعبي المتواضع ، مقال في مجلة الذاكرة ، مجلة الدراسات التاريخية للمقاومة والثورة الجزائرية ، المتحف الوطني للمجاهد ، العدد 05 ، الجزائر أوت 1988 ، ص ص 45-76 .

بجميع أنواعها، فإنها ستتسبب في رد فعل عنيف يقطع خط الرجعة على المترددين، ويوقظ الحس الوطني لدى عامة المواطنين. وهذا من شأنه تعبئة الجماهير، وجعلها تتحمل مسؤولياتها كاملة (1).

وقد عبر المجاهد رضا مالك عن هجومات الشمال القسطيني بقوله: ((إن أول نوفمبر بالنسبة لنا كان هو بداية الإنطلاقة، لكن 20 أوت هو بداية الحرب، وإعلانها بالنسبة لفرنسا)) لقد غير 20 أوت 55 مجرى كفاح الشعب الجزائري على المستوى الداخلي، والعالمية. لأنه أخرج الثورة من عزلتها، وجعلها شاملة لكافة أرجاء الوطن. فقد جعل الثورة تتغلغل في نفوس الجميع متفجرة كالبركان. بحيث أعطى نفسا جديدا وانتعاشا عظيما لمسيرة الكفاح، وكان فاصلا حاسما بين سياسة التهدئة، التي جاء بها جاك سوستيل وإعلان الشعب الجزائري رفضه المطلق لهذه السياسة، الأمر الذي جعل فرنسا تدرك الخطر وتوجه قواتها للقيام بتسليط عمليات القمع ضد الشعب الجزائري (2).

ويتضح جليا الدور البارز الذي لعبته منطقة الشمال القسطيني، أو الولاية الثانية، في السنة الأولى من عمر الثورة، حيث كانت من أقوى المناطق التي احتضنت أفكار الجهاد، والتحرير والاستقلال، وطرده المحتلين. ورغم ما عانته من صعوبات لاسيما النشاط الواسع للقياد والخونة، واستشهاد قائدها الأول الشهيد ديدوش مراد في يوم 18 جانفي 1955، بالإضافة إلى نقص الأسلحة، فقد تكيفت مع تلك الظروف الحرجة؛ خاصة مع حنكة قائدها الجديد زيغود يوسف. وإن تميزت الفترة التي تلت استشهاد ديدوش مراد بهدوء مؤقت، فقد ركزت المنطقة الثانية قبيل هجومات 20 أوت على التنظيم السري أو السياسي؛ لاسيما القضاء على الخونة وأذناب الاستعمار من أجل ربح ثقة الشعب ومساندته (3).

في ظل الظروف الصعبة التي كانت تمر بها الثورة، بعث شيهاني بشير نائب قائد المنطقة الأولى، برسالة إلى قائد المنطقة الثانية زيغود يوسف، لأنه أدرك أن الثورة قد تختنق أو تجهض. طالبه فيها بعمل شيء من أجل الثورة؛ إذا لم تتحرك المناطق الأخرى، وتفك الحصار المفروض على المنطقة الأولى الأوراس. ويقول لخضر بن طوبال عن رسائل شيهاني: **وفي ذلك الوقت كان راسلنا شيهاني، يستنجد ويقول نحن في خطر، لازم الولايات (المناطق) يعملوا عمليات لفك الحصار عنا.** كما يضيف العقيد صالح بوبنيدر أن زيغود يوسف تلقى رسائل من شيهاني مفادها: **لا بد من عمل شيء لتخفيف الضغط، ومشاطرتنا أوزار الحملة الاستعمارية المسعورة علينا** (1).

وهكذا وجد زيغود يوسف نفسه مضطرا إلى القيام بمبادرات، وبدأ ينسق مع عبان رمضان وقادة الداخل، وقام بتنظيم عمليات 20 أوت 1955 قصد تخفيف الضغط عن ولاية الأوراس، والقيام بعمليات جماعية وجماهيرية، أي بمشاركة الشعب الجزائري حتى يتمكن من تحرير نفسه بنفسه. وقد تقرر أن

(1) محمد العربي الزبييري: الثورة الجزائرية في عامها الأول، المؤسسة الجزائرية للكتاب، الجزائر، 1984، ص 142.

(2) حزب جبهة التحرير الوطني، المنظمة الوطنية للمجاهدين: الملتقى الوطني الثاني لتاريخ الثورة، طبع ونشر قطاع الاعلام والثقافة والتكوين، المجلد 2، الجزء 1، الجزائر 1984، ص 42.

(3) آمال شلي: المرجع السابق، ص 379.

(1) بو عريوة عبد المالك: العلاقات بين الولايات التاريخية للثورة التحريرية الجزائرية (1954-1962) رسالة ماجستير في التاريخ الحديث والمعاصر، أشراف د/ شواش حباسي، جامعة الجزائر 2006/2005، ص ص 49-50.

تكون العمليات العسكرية في منتصف النهار، وليس في الخفاء وذلك قصد المجاهرة بالثورة، وقطع كل الصلات مع العدو الفرنسي⁽²⁾.

لقد كان زيغود يوسف واعيا بخطورة الوضع، وهو يقوم بالإعداد لهجومات الشمال القسنطيني في 20 أوت 1955، ونلمس ذلك من قوله: اليوم أصبحت القضية قضية موت أو حياة، ففي نوفمبر كانت مسؤولياتنا تنحصر في تحرير الوطن، وتنفيذ الأوامر، لكن اليوم وجب علينا أن نختار إحدى الطريقتين، إما أن نشن غارات عامة يحدث من جرائها الانفجار الشامل، وبالتالي نحث كل الجهات على مضاعفة عملياتها، ويذاع صوت كفاحنا بكل صراحة على المستويين الداخلي والخارجي، وإما أن يكون هذا بمثابة برهان بأننا عاجزون على أن نقود هذا الشعب إلى الاستقلال، وبهذا نكون قد قاتلنا إلى آخر مرة، وتكون في النهاية عملية انتحارية⁽³⁾.

2- الأهداف الكبرى لهجومات 20 أوت :

إن جمع المعلومات المختلفة من مصادرها المتنوعة، وإخضاعها للنقد والتحليل، يسمح لنا بحصر أهداف هجومات الشمال القسنطيني في :

1- مضاعفة عدد مراكز التوتر في أماكن كثيرة من المنطقة الثانية (الشمال القسنطيني)، ليرفع الحصار المضروب على المنطقة الأولى الأوراس، التي كانت تعاني من عمليات التمشيط المبكرة آنذاك .

2- نقل الحرب الساخنة من الجبال والارياف إلى المدن والقرى، وبذلك يحقق هدفين في آن واحد؛ فمن جهة يخفف الضغط المفروض على الريف من أجل محاولة خنق التنظيم الثوري في مهده. ومن جهة أخرى ليتأكد الاستعمار من أن الثورة في كل مكان، ولكي تتسع الهوة بين السلطات الاستعمارية والجزائريين، الذين كانوا ما يزالون مترددين .

3- إقناع الرأي العام الفرنسي والرأي العام العالمي، بأن الشعب الجزائري قد تبني جبهة التحرير الوطني، وهو مستعد لمجابهة الرشاشات والدبابات من أجل تحرير البلاد .

4- لتكون الأحداث الدامية تعبيراً صادقا عن تضامن الجماهير الجزائرية مع الشعب المغربي الشقيق، لأنها تزامنت مع ذكرى نفي الملك المغربي محمد الخامس .

5- تدويل القضية الجزائرية وذلك بحمل الجمعية العامة للأمم المتحدة على تسجيلها في جدول أعمال دورة 1955⁽¹⁾.

6- يضاف إلى ذلك محاولة الثورة القضاء على السياسة التي جاء بها جاك سوستال، التي لم تقف عند حدود العمل الأمني، بل كانت تهدف إلى تخريب الحركة الثورية في كل النواحي الشرقية من البلاد، التي تشكل في واقع الأمر جبهة، وتسمح لسوستال بأن يختار من بين الممثلين السياسيين من الأحزاب القديمة، وغيرها مفاوضين مقبولين؛ أي بمعنى أشخاصا ليينين لتكوين قوة ثالثة⁽²⁾.

3- سير الأحداث :

(2) عمار بوحوش : التاريخ السياسي للجزائر من البداية ولغاية الاستقلال 1962 ، ط1، دار الغرب الاسلامي ، الجزائر 1997 ، ص 388 .

(3) بو عريوة عبد المالك : المرجع السابق، ص ص 52-53 .

(1) محمد العربي الزبييري : المرجع السابق، ص 142 .

(2) محمد الطيب العلوي : المرجع السابق، ص 68 .

أثناء التحضير لعملية الهجومات استدعى زيغود يوسف، مساعديه وتباحث معهم في طريقة تنفيذ العملية، وفي نهاية الاجتماع امرهم بتحضير الجيش، فكان أول تجمع لهذه العملية كما هو معروف في بوساطور، دوار لخضر بلدية سيدي مزغيش. ثم التجمع الثاني حيث أعطيت الأوامر لتنفيذ الهجوم بمشاركة الشعب، ووزعت المهام والمسؤوليات، وتولى زيغود شخصياً الإشراف على تنظيم هجوم قسنطينة وضواحيها⁽³⁾. وحددت الأهداف التي ستشمل معظم مناطق الشمال القسنطيني؛ كواحي الزناتي، عين عبيد، الحروش، السمندو، فيليب فيل (سكيكدة حالياً)، قسنطينة، الخروب، عزابة، قالمة، وميلة، وغيرها. وعين أهم هدف هو مدينة فيليب فيل؛ كونها مركزاً هاماً للنشاط الاقتصادي والعسكري، وكذلك الطابع الجغرافي الذي تتميز به، حيث تعلوها جبال غابية مما يسهل عمليتي الهجوم والانسحاب. ولأن يوم 20 أوت كان يوم السبت المخصص لسوق أسبوعية، حيث يكثر عدد الوافدين عليها. وقد خصص لها ما يزيد عن عشرون فوج ومجموعة، يتراوح عدد كل منها من عشرة إلى مائة فرد⁽¹⁾.

غن الهجوم قد بدأ في الوقت المضبوط، أي في منتصف النهار، وهو موعد وجبة الغداء عند الأوربيين المدنيين، لأن العسكريين يتغدون قبل ذلك بساعة، ثم أن الوقت صيف وبعد الظهر تشتد الحرارة، ومعظم أفراد الجيش الفرنسي غير معتادين على ذلك. ومن جهة أخرى فإن منتصف النهار في ذلك الوقت، هو وقت أذان صلاة الظهر، وقد أراد زيغود يوسف أن تمتزج الدعوة للصلاة بالدعوة للجهاد، وهو ما حدث في أغلبية القرى والمدن⁽²⁾.

وفي اليوم 20 أوت سنة 1955، انطلقت عملية الهجوم التي لم تكن مقتصرة على يوم واحد، بل كان مقرراً لها أن تدوم ثلاثة أيام، وهذا ما حصل بالفعل بالنسبة لبعض النواحي بالشمال القسنطيني. فقد هاجمت أفواج جيش التحرير الوطني، مدعمة بالشعب تكانات العدو ومراكزه، وحررت بعض القرى تحريراً كلياً، مثل أراقو قرب جيجل، وفجرت قنابل بالمدن داخل المحلات العامة للمعمرين، ونفذ حكم الإعدام في بعض الخونة، واستعمل في هذا الهجوم إلى جانب بنادق الصيد الخناجر والفؤوس، والمداري والعصي والحجارة، وغيرها من طرف الشعب⁽³⁾.

إن الهجوم قد بدأ في الوقت المضبوط، ولكن ليس في كل الجهات المحددة، بل يمكن الجزم أن الجهة التي كان يشرف عليها الشهيد زيغود مباشرة، هي التي نفذت الخطة بكل دقة، لأجل ذلك وقع كل الثقل، تقريباً على الشريط الممتد بين سكيكدة، القل وقسنطينة، شاملاً على الخصوص: مدينة سكيكدة وضواحيها، مدينة الحروش، مدينة مزاج الدشيش، مدينة سيدي مزغيش، مدينة زيغود يوسف حالياً، ومدينة وادي الزناتي، ثم مدن القل، ومليلة وقسنطينة والخروب⁽⁴⁾.

ولقد كان رد فعل السلطات الفرنسية عنيفاً، فقد رمت القوات الفرنسية بثقلها، وشنت عمليات قمع رهيبية وبدون تمييز، وقام الجيش الفرنسي عن طريق مليشيات مختصة في الإبادة الجماعية ضد الشعب، وكانت أكبر نسبة من التقتيل في مدينة فيليب فيل (سكيكدة)⁽⁵⁾. فقد لجأ الاستعمار إلى الانتقام من المدنيين

(3) الملتقى الوطني الثاني للثورة: المرجع السابق، ص 45 .

(1) آمال شلي: المرجع السابق، ص 377 .

(2) محمد العربي الزبيري: المرجع السابق، ص 144-145 .

(3) الملتقى الوطني الثاني للثورة: المرجع السابق، ص 45-46 .

(4) محمد العربي الزبيري: المرجع السابق، ص 145 .

(5) آمال شلي: المرجع السابق، ص 378 .

،حيث استشهد 1273 جزائريا ،وقتل 123 فرنسيا ،وأدت إلى القطيعة بين المدنيين الأوربيين والشعب الجزائري⁽¹⁾.

4- نتائج هجومات 20 أوت على مسار الثورة :

إن قيمة أي عمل رهينة بما يخلفه من نتائج إيجابية ،أو سلبية ،وبالنسبة لهجومات 20 أوت 1955 فقد تركت نتائج هامة في مسيرة الثورة التحريرية الكبرى ،وقد كتب الكثير عن تلك الهجومات ،وما حقته من نتائج على مسار الثورة .ونذكر بعض الآراء نقلا عن الطيب العلوي :

- **حصر محمد حربي أهداف الهجومات في خمسة نقاط :**

1- إرهاب المعمرين وإشعارهم أنهم ليسوا بمنأى عن الخطر .

2- الاستيلاء على الأسلحة .

3- مساعدة منطقة الأوراس المحاصرة بالقوات العسكرية الفرنسية .

4- التعبير عن التضامن مع المغرب بمناسبة ذكرى خلع محمد الخامس .

5- منح الفرصة الأخيرة للسياسيين الجزائريين كي يلتحقوا بجبهة التحرير الوطني .

- **أما المجاهد مسعود معداد فقد كتب :**

1- إغراق عمل البحث وأجهزة مباحث السلطات الاستعمارية في الجماهير الشعبية .

2- التخفيف عن الأوراس .

3- ترتيب الجبهة في جو أوسع للتمكن من بعثرة العدو .

4- خلق حالة اللاعودة لتوسيع الشقة الفاصلة بين المستعمر والشعب .

5 - إبعاد كل المحاولات الهادفة إلى خلق لعبة المفاوضات المقبول .

6- إقناع المترددين بإصرار الشعب .

7- محو صورة العصابات الإجرامية من أعين العالم ،واحلال صورة الثورة الشعبية محلها⁽²⁾.

فيمكن اعتبار هجومات 20 أوت 1955 مظهرا من مظاهر التنسيق العسكري ،عملت منطقة الشمال القسنطيني على تجسيده من خلال الأهداف التي تحققت على المستوى الداخلي وهي:

- الاستجابة لنداء المنطقة الأولى وبالتالي فك الحصار على منطقة الأوراس ،بنشيت قوات العدو .

- النزول بالثورة إلى الشارع لتصبح ثورة شعب ،لا ثورة نخبة من حزب الشعب .ومن ثمة تأكيد استمرارية الثورة ،وشموليتها المسلحة لمختلف مناطق البلاد ،وتفنيذ مزاعم الاستعمار المدعية ؛بأن الثورة من عمل متمردين من منطقة الأوراس .

- اعتبار الهجومات رسالة إعلامية للمناطق الأخرى ،ليدرك القادة بأن الثورة ما تزال مستمرة ،فيقوموا بدورهم بعمليات عسكرية مماثلة ،نظرا لعزلة المناطق وصعوبة الاتصال بينها في هذه الفترة .

(1) عمورة عمار :موجز في تاريخ الجزائر ، ط1 ،دار ربحانة للنشر والتوزيع ،الجزائر 2002 ،ص 192 .

(2) محمد الطيب العلوي :المرجع السابق ،ص ص 69-70 .

- اتساع نطاق الثورة وتشتيت قوات العدو ، وذلك بتحويل أنظارها عن منطقة الأوراس .
- أعطت الهجومات دفعا جديدا للاتصال بين المناطق ، خاصة بين الأولى والثانية ، ثم بين مختلف المناطق وسيتجدد في عقد مؤتمر عام هو مؤتمر الصومام ⁽¹⁾ .

أما على المستوى الخارجي ، فقد حققت هجومات 20 أوت نتائج هامة بالنسبة للقضية الوطنية :

- امتدت تأثيرات الهجومات إلى داخل صفوف جيش فرنسا ، في وطنها الأم حيث رفض جنودها في شهر سبتمبر من سنة 1955 الالتحاق بالجزائر . وقاموا بمظاهرات صاخبة في باريس ، وهذا ما فعله الطيارون أيضا في مدينة ليون .

- دعمت الهجومات مطالب الوفد أمام المجموعة الأسبوية ، التي طالبت بتسجيل قضية الجزائر أمام الجمعية العامة للأمم المتحدة في دورتها العاشرة . بالرغم من محاصرة فرنسا وأصدقائها ضد تسجيل القضية الجزائرية بصفة رسمية ، بحجة أنها قضية داخلية محضة ، وأن الجزائر فرنسية بمقتضى مرسوم 1834 . إلا أن المكتب قرر تسجيل القضية بعد إجراء الانتخابات التي كانت نتيجتها : 28 ضد 27 لفائدة التسجيل وغياب خمسة أعضاء ⁽²⁾ .

أما النتائج السلبية فتمثلت في عدد الشهداء الذي قدرته بعض المصادر بإثني عشرة ألف 12000 شهيد في الأيام التي اعقبت الهجومات ، في حين أن السلطات الرسمية قدرت الفرنسية ، عدد القتلى في صفوف الجزائريين بألف ومائتين وخمسة وسبعون 1275 ضحية ، أما عدد القتلى في صفوف العدو فقدرته بمائة وثلاثة وعشرون 123 قتيل . ومن جهة أخرى فإن عدد المجندين في المنطقة الثانية ارتفع إلى 1200 مجاهد في أكتوبر 1955 ، أما القوات الفرنسية فارتفعت إلى 210000 جندي فرنسي مع مطلع سنة 1956 ⁽³⁾ .

ونقلا عن بعض المصادر أن أحد الجنود الفرنسيين كان يتحدث عن جرائم الجيش الفرنسي في مدينة ،فيليب فيل (سكيكدة) قائلا :إننا شرعنا نطلق الرصاص على الجميع بدون تفريق ، وكان قادتنا يحددون الأوامر باستهداف كل العرب الذين نلقاهم . وظللنا مدة ساعتين لا نسمع غير صوت الأسلحة الأوتوماتيكية تقذف النار على الجمهور . بعد ذلك جاءت أوامر جديدة تقضي بجمع الاسرى ، وفي الغد على الساعة السادسة صباحا ، سطرت المدافع الرشاشة امامهم ثم اطلق الرصاص . وبعد عشر دقائق انتهى كل شيء ، وكانت أعدادهم هائلة إلى درجة أن دفنهم استوجب استعمال الجرافة ⁽¹⁾ .

إن معظم الأهداف التي سطرته الأحداث قد تحققت ، فعلى سبيل المثال ، نذكر منها يقظة الحس الوطني لدى منتخبي الدرجة الثانية من الجزائريين ، الذين سيصدرون لائحهم المشهورة بعد حوالي شهر من وقوع الهجومات ، كما أن المجلس الوطني الفرنسي قد خصص ، نتيجة لذلك ثلاثة أيام في منتصف شهر أكتوبر للتداول حول القضية الجزائرية . أما الجمعية العامة للأمم المتحدة ، فإنها بفضل موقف بلدان العالم الثالث ، قد سجلت المسألة الجزائرية في جدول أعمال دورة سنة 1955 . وكان بأغلبية صوت واحد

(1) بوعريوة عبد المالك : المرجع السابق ، ص 55 .

(2) الملتقى الوطني الثاني للثورة : المرجع السابق ، ص 48 .

(3) امال شلي : المرجع السابق ، ص 378 .

(4) محمد العربي الزبيرى : المرجع السابق ، ص 146 .

،واكتفى الوفد الفرنسي بالانسحاب ،وصرح سوستيل قائلاً :إن ما وقع في نيويورك أثنى من قافلة أسلحة توجه إلى جبهة التحرير⁽²⁾.

إن أحداث العشرين أوت هي التي فرضت على صحافة العالم كله ،أن تخصص أعمدة كاملة تحت عناوين كبيرة للقضية الجزائرية ،بمفهوم جديد غير الذي يجعل من الجزائر جزءاً لا يتجزأ من فرنسا .ومن جهة أخرى فإن هذه الانتفاضة كسرت جناحي الجنرال سوستال ،الذي كان يؤمن بأن الإصلاحات الاجتماعية وبعض الحقوق للجزائريين تكفي لعزل جبهة التحرير الوطني وتقضي عليها .وكان يعتمد على مجموعة من المعتدلين مثل فرحات عباس ،لكن زيغود يوسف تدخل بعنف فزاد الهوة اتساعاً ،ووجه إنذاراً شديداً للجهة للإطارات الجزائرية التي كان سوستال يركز عليها أماله⁽³⁾.

وهناك بعض النتائج التي حققتها هجومات الشمال القسنطيني ،ولم تنطرق إليها الكتابات وفي مقدمتها :الجو العام الذي خلقه ذلك الحدث في مواقع الثورة داخلها وخارجها ،فقد شجع نجاح العملية زيغود على أن يوجه دعوة لعقد اجتماع ،وتحقق في الميدان في مؤتمر الصومام .بشهادة العقيد عمر أوعمران بقوله :لقد وردت إلينا رسالة حررها الأخ زيغود يوسف وبعض الاخوة معه ،وتدعو هذه الرسالة التي وجهت إلى المناطق الأخرى ،ووافقنا عليها بالإجماع والدعوة إلى عقد مؤتمر⁽¹⁾.

خاتمة :

بعد هجومات 20 أوت 1955 لم يبق من تفاؤل جاك سوستال شيء ،وبعد أن حققت الهجومات نتائج مهمة للثورة على جميع الأصعدة ؛ الداخلي والخارجي ،والعسكري والدبلوماسي .فإنها كشفت عن حقيقة السياسة الفرنسية الرامية إلى إبادة الشعب الجزائري ،ومن جهة أخرى قضت هذه الأحداث على جميع الحلول المشلولة التي كانت تراود بعض العناصر السياسية الجزائرية ،التي ما تزال تحلم بالإدماج والحلول الوسطى السياسية .

لقد أعطت أحداث العشرين أوت دفعة جديدة للثورة وزادتها قوة ،فقد ساهمت في تقوية التحام الشعب الجزائري بمختلف شرائحه بالثورة ،كما زاد التقافه حول جبهة التحرير الوطني كمثل سياسي وحيد لهذا الشعب ،والناطق الرسمي باسمه .لقد انتقلت الهجومات بالثورة من مرحلة الاندلاع ، إلى مرحلة الشمولية والانتساع بين مختلف فئات الشعب ،وبين كل المناطق ،وبين المدن والأرياف والقرى .

إن هجومات الشمال القسنطيني فندت كل الأقاويل المغلوطة ،والروايات الزائفة التي كانت الإدارة الاستعمارية تزوج لها من خلال وسائل إعلامها المكثفة ،أو عن طريق السنة ساستها ؛والتي مفادها ان الثورة ماهي إلا أعمال إجرامية لعصابات تنتشر في مناطق محددة ،ويقصد بذلك منطقة الأوراس .

ومن جهة أخرى يبدو التناقض الفرنسي الصريح ،بتقزيم الثورة أمام الرأي العام ،وتكثيف القوات الفرنسية في الجزائر .يضاف إلى أن فرنسا بعد هجومات 20 أوت لم تعد قادرة على إخفاء الحقائق ،سواء على الراي العام الفرنسي نفسه ،أو أمام الرأي العام العالمي ،نتيجة للانتصارات الساحقة التي حققتها الثورة الجزائرية .

بعد هجومات 20 أوت 55 لم يعد هناك مجال للتشكيك في قوة الثورة الجزائرية ،ولم يعد هناك مكان لموقف الحياد ،أو الحلول الوسطى ،لذلك سنجد مختلف عناصر الحركة الوطنية تنضم أفراداً ،بعد أن حلت نفسها ابتداءً من جانفي 1956 .

(2) نفسه : ص ص 143-144 .

(3) نفسه : ص ص 146-147 .

(1) محمد الطيب العلوي :المرجع السابق ،ص ص 70-71 .

لقد كانت الثورة في حاجة إلى عمل عسكري قوي يقوض أركان قوات الاستعمار ، ويعيد الثقة في نفوس المجاهدين ، ويعيد الأمل بالتححرر لمختلف فئات الشعب الجزائري المحرومة ، فقد عملت هذه الأحداث ، على دفع مسيرة الثورة إلى الأمام بكل قوة . وبعثت روح الأمل لنفوس المجاهدين والشعب ، ولم تعد الثورة حرب مناطق ، بل أصبحت ثورة شعب بالمعايير العالمية ، وانتشرت في كامل التراب الوطني . ففي المنطقة الخامسة التي كانت التقارير الفرنسية تصفها بالهدوء ، انطلقت منها العمليات العسكرية في كل من ندرومة والغزوات ووهران وتلمسان ، فكانت مفاجأة للاستعمار ، ودليلا على قوة الثورة الجزائرية .

ونتيجة لكل هذه التطورات التي حققتها الثورة فقد كان لزاما بعد هذا الانتصار الشامل ، أن يعاد تنظيم الثورة من جديد ، بسبب شموليتها واتساع نطاقها بين مختلف فئات الشعب الجزائري ، وعلى كامل التراب الوطني ، وفي المحافل الدولية ، فدعى منظر هجومات الشمال القسنطيني زيغود يوسف ، لعقد مؤتمر تدرس فيه تطورات الثورة بعد الأحداث ، فكانت فكرته بإعتراف من عايشوه إلى عقد مؤتمر الصومام في 20 أوت 1956 .

أحكام الضرر ضمن آليات دفع المسؤولية عن مضار الجوار غير المألوفة في القانون الجزائري

سليمي الهادي¹ و شهيدة قادة²

1 قسم الحقوق جامعة غرداية ص.ب 544 غرداية الجزائر

2 كلية الحقوق و العلوم السياسية جامعة ابي بكر بلقايد تلمسان

مقدمة-

تحظى الملكية العقارية باهتمام بالغ في القوانين الوضعية و الشريعة الإسلامية ، و قد تكرر ذلك من خلال إقرارها بموجب أغلب دساتير العالم ، وتكفل القوانين بتنظيم الإجراءات القانونية لنقلها و طرق اكتسابها و تحديد السندات المثبتة لها و تقرير وسائل حمايتها و ضبط النظام القانوني لاستعمالها لضمان الحق في الحصول على منافعتها دون أن يلحق ذلك إضرار بالغير .

و لأجل ذلك فإنه يقع على الجار الالتزام بأن لا يسبب أضرار غير مألوفة لجيرانه ، حفاظا على العلاقة الإنسانية بينه و بينهم ، وصيانة حقوقهم و عدم التعدي عليها من منطلق قدسية علاقة الجوار، التي تفرض عليهم في المقابل تحمل ما هو مألوف من مضار الجوار التي تقتضيها ضرورة الحياة في المجتمع .

و من هنا فإن مسؤولية الجار تقوم إذا تسبب أثناء استعماله لحقه على ملكيته بإحداث أضرار غير مألوفة بجاره ، و أُلزم نتيجة لذلك بجبر الضرر و التعويض عنه .

غير أن الإشكالية التي تفرض نفسها علينا هي : إلى أي مدى يمكن القول بأن لأسبعية الاستغلال و الترخيص الإداري أثر في تقدير الضرر؟

و هذه الإشكالية تتفرع عنها التساؤلات التالية :

- ما المقصود بالجوار؟ و فيما يتمثل مفهوم المضار غير المألوفة؟

- ما هي الآليات التي يتم من خلالها دفع المسؤولية عن مضار الجوار غير المألوفة؟ و هل لها تأثير في تقدير الضرر غير المألوف؟

و للإجابة عن هذه الإشكالية و مراعاة منا للجانب المنهجي للموضوع قسمنا الدراسة إلى مبحثين ، حيث نتناول الإطار المفاهيمي لمضار الجوار غير المألوفة في المبحث الأول ، و أثر آليات دفع المسؤولية عن مضار الجوار غير المألوفة في تقدير الضرر في المبحث الثاني

Abstract_

With reference to the Algerian civil law, we can find explicitly adopted harm neighboring unusual theory in the first section of the general right to property organizer section III on the

restrictions of ownership, and under sections 691 712 of the Act.

And even find that the Algerian legislature worked to develop appropriate legal frameworks for achieving accountability for unknown neighbor damages to ensure the rights of the injured, including those relating to estimate the damage to it, we will look academic manner with damage under the responsibility of payment for damages unknown mechanisms neighbors neighbors According disadvantages rooting unknown in neighborly relations, and as the extrapolation of legal texts and the discussion and analysis, and that research into the views of comparative jurisprudence and justice in this case, certainly determine the position of the Algerian authorities in this regard, to conclude the standards approved by the Algerian law to estimate the damage..

المبحث الأول : الإطار المفاهيمي لمضار الجوار غير المألوفة

قد يرتب الجوار مضارا لا يستطيع الجار تحملها لا سيما في ظل التطور المتسارع في مجال العمران ، حيث أصبحت مضايقات الجوار مشكلة متكررة في الحياة اليومية بين الجيران ، لتشكل بذلك خصومات و نزاعات على مستوى القضاء في إطار ما يعرف بمضار الجوار غير المألوفة و التي سنعمل على تحديد مفهومها من خلال المطالب الآتية :

المطلب الأول: مفهوم الجوار

لتطبيق نظرية مضار الجوار غير المألوفة كان لابد من تحديد مفهوم الجوار باعتباره مناط تطبيق هذه النظرية ، فلا يتوقع أن تثار المسؤولية عن هذه المضار ما لم يقع نزاع بين شخصين أو أكثر ، توافرت لدى كل منهم صفة الجار مهما كان الموقع القانوني للجار ، أي مضرورا أو مسئولاً عن الضرر أو محدثا له⁽¹⁾ .
و نظرا لأهمية تحديد معنى الجوار فإننا سنحاول التطرق له من جميع جوانبه من خلال الفروع الآتية:

الفرع الأول: تعريف الجوار

- أولا: التعريف اللغوي للجوار

الجوار- بكسر الجيم - مصدره جاور ، ويقال : جاور جوارا و مجاورة أيضا .

و من معاني الجوار المساكنة و الملاصقة ، والاعتكاف في المسجد ، والعهد و الأمان و من الجوار الجار ، و يطلق على معان منها : المجاور في المسكن ، و الشريك في العقار أو التجارة ، والزوج و الزوجة ، والحليف ، و الناصر ، جارا لغيره إلا و ذلك الغير جار له ، كالأخ و الصديق

حيث دل مصطلح الجوار على معنى الملاصقة و القرب كالمسكن أو نحوه كالبيستان و الحانوت و ما إلى ذلك من المعاني التي لهل نفس المدلول...⁽²⁾ .

- ثانيا : المدلول الاصطلاحي للجوار

يتخذ الجوار مدلولاً إذا نظرنا له من زاوية شخص الجار و مدلولاً بالنظر إليه من حيث الأموال أو العقارات التي تنشأ حالة الجوار ، حيث اختلف الفقهاء حول تحديد مفهوم موحد للجوار بالنظر إليه من ناحية الأموال و مرجع هذا الخلاف يدور حول مدى الجوار ، فهل يشترط التلاصق بين العقارات للقول بتحقيق الجوار أم أن مجرد التجاور من بعيد كاف لتحقيق ذلك ؟

يرى أغلبية الفقهاء أنه لا ينبغي تقييد نطاق الجوار للقول بتحقق المسؤولية عن المضار غير المألوفة لأن الجوار حسبهم يشمل العقارات و يتعداه إلى المنقولات (3) .

أما المشرع الجزائري فإننا نجده أثناء تناوله للالتزامات الجوار لم يتعرض لنطاق الجوار باستثناء بعض القيود المتعلقة بتلاصق العقارات ، أي أن المضار تتحقق فقط في حالة العقارات المتلاصقة دون سواها ، كحق المظل و فتح المناور (4) .

و بالنسبة لمدلول الجوار من حيث الأشخاص فهو فكرة تتسم بالحدائثة ، حيث أنها لا تعد مقتصرة على الترابط بين الملكيات المتجاورة فقط ، بل تجاوزت هذا الاعتبار لتشمل النشاطات الفردية التي لم تعد محصورة في علاقة المالكين فقط ، بل تعدت إلى المستأجرين و الشاغلين على اختلاف صفاتهم ، بمعنى حتى لو كانوا أقارب أو أصدقاء أو ضيوف زائرين ، على أن يبقى مالك العقار المسئول الأول عن تخصيص عقاره للمنفعة العامة و الخاصة ، فالقانون لا يعني

مجموعة عقارات متلاصقة فقط ، بل يعني بصفة عامة استعمال الأمكنة المتلاصقة جغرافيا دون أي اعتبار للجانز الذي يستعملها (5) .

و من ثم فإنه يتضح لنا بأن صفة المالك لا تعد نشاطا جوهريا لقيام المسؤولية عن مضار الجوار غير المألوفة ، علما أن المشرع الجزائري يؤكد على هذه الصفة بموجب نص المادة 691 من القانون المدني الجزائري التي جاء فيها ما يلي : " يجب على المالك ألا يتعسف في استعمال حقه إلى حد ... " (6) .

و لهذا فإننا نرى بأن المشرع الجزائري لم يوفق حين اشترط صفة المالك لقيام المسؤولية عن مضار الجوار غير المألوفة ، لأننا لو سلمنا بذلك تنتفي مسؤولية مستأجر العقار أو شاغله عما يحدثه من أضرار بجاره ، الذي قد يكون هو الآخر مالكا أو مستأجرا ، و هو ما يفرض على المشرع إعادة النظر في صياغة هذا النص بما يتماشى و تبنيه لنظرية مضار الجوار غير المألوفة .

و على الرغم من أن ضبط تعريف اصطلاحى دقيق للجوار تعثر به بعض الصعوبات إلا أن ذلك لم يمنع الفقهاء من الاجتهاد في إيجاد تعريف له ، حيث عرف بأنه : " النطاق أو الحيز المكاني أو الجغرافي الذي يتجاور فيه الأشخاص و الأموال أيا كانت طبيعتها و سواء كانت متلاصقة أم غير متلاصقة ، والذي يتحدد بالمدى الذي يمكن أن يصل إليه أذى الأنشطة المجاورة و الذي يختلف تبعا لذلك من حالة إلى أخرى بحسب هذه الأنشطة " (7) .

- ثالثا : التعريف القانوني للجوار

لا يوجد تعريف للجوار في القانون المدني الجزائري ولا في القوانين المقارنة ، حيث اكتفت هذه القوانين و على غرارها القانون الجزائري بتنظيم علاقات الجوار و تبيان القيود الواردة عليها ، إذ تضمنت القيود محددة الجزاء على مخالفتها دون أن تبين معنى الجوار (8) . غير أن هذا النقص في التعريف لا يعني بأن الجوار ظاهرة ليس لها مدلول قانوني ، و ما يؤكد ذلك اعتراف أغلب التشريعات بما غيها التشريع الجزائري بنظرية مضار الجوار غير المألوفة ، لأن تعريف الجوار تعريفا قانونيا ثابتا و محدد من بين الأمور التي يصعب حسمها ، لكون فكرة الجوار ذات طابع مرن متغير فلا يمكن إخضاعها لمعيار ثابت ما عدا التجاور الجغرافي الدائم و غير المؤقت سواء بين الأشخاص أو الأشياء (9) .

- رابعا : التعريف الفقهي للجوار

اختلف الفقهاء في تعريف الجوار من حيث مدى التلاصق الذي يتحقق به الجوار حيث ذهب البعض منهم للقول بضرورة امتداد التلاصق بين العقارين بما يكفي ، حتى يمكن القول بوجود الجوار بين العقارين (10) .

ليترك هذا الاتجاه للقاضي تقدير كفاية التلاصق في تحقيق معنى الجوار تبعا للحالة المعروضة عليه وذهب البعض الآخر من الفقهاء للقول بأن مجرد الاتصال بين عقارين في أقل قدر يكفي ليتحقق معنى الجوار (11).

بل أن الدكتور شفيق شحاته يذهب إلى أبعد من ذلك (12) بقوله : " لا يهم إذا كان الذي لحقه الضرر جارا ملاصقا أو شخصا آخر مقيما بالحي على مسافة من المحل الذي يستعمل استعمالا غير مألوف ... " ومنهم من اعتبر بأن مجرد اجتماع العقارات و تقاربها في حي واحد يكفي لتحقيق الجوار (13) . بناء على ما سبق فإن صفة التجاور يمكن أن تتحقق حتى ولو لم يتوافر شرط التلاصق (14) . وجدير بالذكر أن لفظ الجوار قد ورد ذكره بالقرآن الكريم في عدة آيات قرآنية منها قوله تعالى : "و في الأرض قطع متجاورات و جنات من أعناب و زرع و نخيل و صنوان و غير صنوان يسقى بماء واحد و نفضل بعضها على بعض في الأكل إن في ذلك لآيات لقوم يعقلون " . و قوله في الأرض قطع متجاورات أي أراض يجاور بعضها بعضا (15) .

- الفرع الثاني : أنواع الجيران

بعد أن تطرقنا لتعريف الجوار ، فإنه من الضروري تبيان أنواع الجيران و ذلك وفق ما يلي :

- أولا : المفهوم القانوني لشخص الجار

لم يطرق القانون المدني الجزائري و لا القوانين المقارنة للمفهوم القانوني لشخص الجار ، غير أن الراجح هو أن هذه الصفة تتعدّد لكل من (16) يشغل العقار سواء كان مالكا أو مستأجرا له أو غير ذلك ، و لضمان تحقيق التكافل الاجتماعي بين الجيران تقوم علاقات الجوار بينهم على أساس الالتزامات المتبادلة (17) .

وتبرير عدم حصر صفة الجار في شخص المالك كون أن حالة الجوار لا بد أن ينظر إليها على أساس أنها حالة قانونية لا ذمة مالية (18) .

- ثانيا : مفهوم الشريعة الإسلامية لشخص الجار

أكدت الشريعة الإسلامية السمعاء على احترام حقوق الجار و صيانتها و أنزلت الجار المنزلة اللائقة به لقوله تعالى: " واعبدوا الله و لا تشركوا به شيئا و بالوالدين إحسانا و بذى القربى و اليتامى و المساكين و الجار ذي القربى و الجار الجنب و الصاحب بالجنب و ابن السبيل و ما ملكت أيمانكم إن الله لا يحب من كان مختالا فخورا " (19) .

ذكرت هذه الآية نوعين من الجيران هما :

- 1 - الجار ذو القربى : و يقصد به الجار الذي بينك وبينه قرابة .
- 2 - الجار الجنب : و يقصد به الجار الذي ليس بينك وبينه قرابة ، و قيل بأنه الأجنبي ، كما قيل بأنه اليهودي أو النصراني (20) .

- ثالثا : أنواع الجوار

الجوار طبقا لما هو متفق عليه في أغلب القوانين الوضعية و وفق أحكام الشريعة الإسلامية نوعان هما :

أ - الجوار العادي : (الرأسي)

و يسمى حق التعلّي و يتحقق في العقارات المؤلفة من عدة طوابق ، و هذا النوع من الجوار أقوى من الجوار الجانبي نظرا لتعلق حق كل من الجارين بملك الآخر و انتفاع كل منهما بملك الآخر ، ولذلك اتفق الفقهاء على أنه ليس لأحد منهما التصرف في ملكه بما يسبب ضررا لجاره .

ب - الجوار الجانبي : (المطلق)

ويتحقق هذا النوع في العقارات المتلاصقة ، و قد اختلف بشأنه من حيث مدى منع المالك من التصرف في ملكه بطريقة تضر بملك الجار .

حيث ذهب الشافعي و أحمد و المتقدمون من الحنفية إلى حرية المالك في التصرف بملكه شرط أن لا يظهر منه قصد الإضرار بالغير ، في حين ذهب المالكية و المتأخرون من الحنفية إلى أن تصرف المالك في ملكه

مقيد بعدم الإضرار بجاره ضررا فاحشا⁽²¹⁾ مستنديين في ذلك إلى قوله صلى الله عليه و سلم: " لا ضرر و لا ضرار في الإسلام " ⁽²²⁾.

- المطلب الثاني : مفهوم المضار غير المألوفة

بالرجوع إلى التشريع الجزائري نجد أن المشرع قد قرر مسؤولية المالك عن الأضرار التي قد يلحقها بجاره إذا تجاوزت الحد المألوف ، كما أقر في إطار التضامن الاجتماعي⁽²³⁾ بوجود التسامح بين الجيران إذا كانت الأضرار مألوفة و ينبغي تحملها

تماشيا و معطيات الواقع الاقتصادي وازدياد وتيرة النشاط الصناعي⁽²⁴⁾ ، حيث جاء في المادة 691 من القانون المدني الجزائري ضمن الفقرة الثانية ما يلي : "...وليس للجار أن يرجع على جاره في مضار الجوار المألوفة ، غير أنه يجوز له أن يطلب إزالة هذه المضار إذا تجاوزت الحد المألوف ..."⁽²⁵⁾ و لتحديد مدلول الضرر غير المألوف فإنه يتعين علينا ضبط المفهوم القانوني للضرر ضمن القواعد العامة للمسؤولية التقصيرية وفق ما يلي :

- الفرع الأول : مفهوم الضرر ضمن القواعد العامة

لا يوجد في القانون الجزائري و لا بالقوانين المقارنة تعريف للضرر ، حيث اكتفت أغلب التشريعات بتحديد أنواعه من ضرر مادي و معنوي⁽²⁶⁾ تاركة بذلك المجال للفقه ، وهذا ما سنوضحه من خلال ما يلي :

عرف الفقه المصري الضرر بأنه : " ما يصيب الشخص في حق من حقوقه أو في مصلحة مشروعة له " ⁽²⁷⁾

كما عرف بأنه : " الأذى الذي يصيب الشخص من جراء المساس بحق من حقوقه أو بمصلحة مشروعة له ، سواء كان ذلك الحق أو تلك المصلحة ذات قيمة مالية أو لم تكن..

بل يكفي أن تقع على تلك المصلحة و لو لم يكفلها القانون بدعوى خاصة طالما أنها غير مخالفة له " ⁽²⁸⁾

و عرف كذلك بأنه: "الأذى الذي يصيب الإنسان في جسمه أو ماله أو شرفه أو عواطفه"⁽²⁹⁾

و هناك فقهاء يطلقون عللا المسؤولية التقصيرية تسمية الفعل الضار و أوجدوا تعريفا كالاتي : " مخالفة التزام قانوني ، مقتضاه ألا يضر الإنسان بغيره بخطئه أو تقصيره فهي مخالفة قاعدة قانونية عامة تقضي بأنه لا يجب أن يأتي الشخص بعمل يضر الغير أي أن الفعل الضار حدث مستقل عن أي عقد بين المسؤول و المضرور " ⁽³⁰⁾

- الفرع الثالث : مفهوم الضرر غير المألوف

لم يعمل المشرع الجزائري على ضبط مفهوم الأضرار التي تصيب الجار ، حيث اكتفى بوصفها بغير المألوفة و منح الحق للجار في المطالبة بالتعويض عنها إذا تجاوزت الحد المألوف⁽³¹⁾ .

و من ثم فما هو مدلول الضرر غير المألوف ؟

اختلف فقهاء القانون في وضع مدلول للأضرار غير المألوفة حيث ذهب البعض منهم إلى اعتبار الأضرار المألوفة هي تلك الناتجة عن سلوك مألوف يقوم به الجار ، وذهب البعض الآخر إلى القول بأن المضار المألوفة هي تلك الأضرار التي يستلزمها الجوار ، والتي ينبغي التسامح فيها

مراعاة لمصالح الجيران و حفاظا على حقوقهم في استعمال حقوقهم المشروعة قانونا بالإضافة أنه لا يمكن تجنبها لكونها من ضرورات الجوار⁽³²⁾

أما بالنسبة للضرر غير المألوف فقد عرف بأنه : " ما يترتب عليه وهن البناء أو هدمه حتى لا يستطيع معه الجار الانتفاع بداره " ⁽³³⁾ و عرف كذلك بأنه : " الضرر الذي جاوز المضار العادية للجوار " ⁽³⁴⁾ و عرف أيضا بأنه : " الضرر الذي يمثل اعتداء على الحق " ⁽³⁵⁾

ومن ثم فإن الضرر غير المألوف هو خروج عن حدود حق الملكية بحكم أن المالك مقيد بعدم الغلو في استعمال هذا الحق⁽³⁶⁾ وعدم مخالفة القيود التي رسمها القانون له كإقامة بناء بغير مراعاة المسافة القانونية و لو بحسن نية⁽³⁷⁾

كما قد يتحقق الضرر الفاحش في علاقة الجوار حين رؤية مقر النساء كصحن الدار و المطبخ ، فإذا أحدث

رجل في داره نافذة أو شيد بناء ا و جعل له نافذة أو مطلا على مقر نساء جاره الملاصق أو الفاصل بينهما طريق ، فإنه يؤمر بسدها لأن الضرر في ذلك بين و ظاهر ، أما إذا كانت الغاية من النافذة إدخال النور و كانت فوق قامة الإنسان فليس للجار أن يكلفه بسدها،

حتى ولو احتج بأن جاره قد يستعمل سلما ليطل على مقر النساء، لأنه لا مجال للتأسيس من منطلق التوهم و هو الحكم نفسه الذي يسري على الحديقة التي لا تعتبر مقرا للنساء (38).

و مما سبق يمكن القول بأن الضرر غير المألوف هو الذي من شأنه منع المالك من الانتفاع بملكه و فق ما يقتضيه حقه في ذلك (39).

لكن فقهاء الشريعة الإسلامية اعتمدوا دقة أكثر في تحديد مفهوم الضرر غير المألوف ، حيث ذهبوا إلى تسميته بالضرر الفاحش الذي يلحق بالحق ، ومنهم من عرفه بأنه : " ما يكون سببا للهدم و ما يوهن البناء سبب له ، أو يخرج عن الانتفاع بالكلية و يمنع الحوائج الأصلية كسد الضوء كلية " (40).

و جدير بالذكر أن مسألة تقدير مألوفية الضرر يختص بها القاضي مستعينا في ذلك ببعض الاعتبارات (41) التي سنتطرق لها بإسهاب في الباب الثاني .

- الفرع الثالث : خصائص فكرة الضرر غير المألوف

تتميز مضار الجوار غير المألوفة بمجموعة من الخصائص سنعمل على تبيانها من خلال ما يلي :

- أولا : خاصية الاستمرارية

يجب أن تكتسب المضار صفة الديمومة و الاستمرارية أي أن تكون متكررة و متتابعة مثل حالة الضوضاء و الدخان المتصاعد من المخابز و الروائح الكريهة بما يجعل منها أضرارا غير مألوفة يلتزم المسئول عن إحداثها بالتعويض (42).

و هذا ما استقر عليه الاجتهاد القضائي في فرنسا ، إذ لا يعتبر الإزعاجات الظرفية و الآنية من الأضرار غير العادية و التي لا يسأل المتسبب فيها عنها لكونها بذلك مألوفة ، ما دامت لا تتميز بخاصية الاستمرارية التي تجعل من الضرر غير مألوف إلا أن شرط اتصافها به الصفة لا يمكن بأي حال من الأحوال أن يكون سببا للإعفاء من المسؤولية ، كحال المقاولين الذين يقومون بأشغالهم في ورشاتهم التي لا تكون في أغلب الأحوال مستمرة ، لأنه في مثل هذه الحالة ينظر إلى الوقت الذي بدأ فيه المقاول و المشيدين التابعين له بالعمل بالإضافة إلى تحديد مكان الورشة

التي قد تنطلق الأشغال فيها بأوقات غير ملائمة للجيران (43).

- ثانيا : ارتباط المسؤولية بالفعل الضار

يجمع فقهاء القانون على أن الضرر هو الركن الثاني في المسؤولية المدنية سواء عقدية أو تقصيرية (44) فالضرر هو قوام المسؤولية على أن يكون ضررا فاحشا و بينا فالعبارة بقيمة الضرر لا يكون محدثه قد ارتكب خطأ بفعله (45) ، حيث جاء في المادة 691 من القانون المدني الجزائري ما يلي : " يجب على المالك ألا يتعسف في استعمال حقه إلى حد يضر بملك جاره ... " (46).

و هو ما تجسد من خلال أحكام القضاء الفرنسي الذي صدر عن إحدى محاكمه في 10 جوان 1994 حكم يقضي بالكف عن الضرب بالمطرقة التي استعملت في هدم حائط لأن ذلك أدى إلى تشقق في العقار المجاور ناهيك عن الضجيج المنبعث بسبب الطرق (47).

- ثالثا : علاقة الجوار

تتميز خاصية الجوار ضمن نظرية مضار الجوار بالاتساع والمرونة لتشمل بذلك الأضرار البيئية من ناحية ، و تعتد بالجوار الجغرافي من ناحية أخرى ، وهو ما يجعل مسألة تحديد و ضبط علاقة الجوار تحديدا دقيقا و موحدا من المسائل الصعبة والمثيرة للجدل (48).

- المبحث الثاني : آليات دفع المسؤولية عن مضار الجوار غير المألوفة

سنتطرق من خلال هذا المبحث إلى آليات دفع المسؤولية عن مضار الجوار غير المألوفة و المتمثلة في كل من أسبقية الاستغلال و الترخيص الإداري و ذلك من خلال المطلبين المواليين :

- المطلب الأول : أثر أسبقية الاستغلال في تقدير الضرر

و يقصد بأسبقية الاستغلال هو عندما يكون صاحب النشاط الضار أسبق من الجار المضروب في شغل المكان ، والسؤال المطروح هو هل الأسبقية في الوجود بالمكان يمكن أن تعفي من المسؤولية عن مزار الجوار غير المألوفة ؟

اختلف الفقهاء حول أثر أسبقية التملك أو الاستثمار على مزار الجوار غير المألوفة من حيث عدم مساءلة المالك القديم و التأثير على مقدار الضرر ، فذهب بعض الفقهاء إلى أنه ليس للجار الجديد الرجوع على الجار القديم ، لأنه يفترض فيه العلم بما في هذا الجوار من مزار فيكون قد ارتضى بها ضمناً (49) . و ذهب فريق آخر بأنه ليس للمالك القديم أو صاحب الحق في العقار بالانتفاع أو الاستغلال الأضرار بجيرانه ضرراً غير مألوف ، مهما كانت المدة الزمنية لهؤلاء الجيران الجدد ، فالأقدمية لا تعفي من المسؤولية عن مزار الجوار غير المألوفة و لا تؤثر على حق الجار في طلب التعويض (50) .

و الرأي الراجح من وجهة نظرنا هو عدم تغليب فكرة أسبقية الاستغلال ، حتى لا يعفى المالك القديم من المسؤولية عن مزار الجوار غير المألوفة بحجة الأقدمية في التملك ، دون أن يفوتنا البحث في علم الجار الجديد من عدم علمه بالمزار التي ستلحق به بسبب هذا الجوار ، فإن هو كان على علم مسبق بها و مدركاً للمزار الناجمة عن علاقة الجوار التي هو مقبل عليها فإنه يتحمل مسؤولية ذلك .

- المطلب الثاني : أثر الترخيص الإداري في تقدير الضرر

يعتبر الترخيص الإداري و سيلة إدارية تمارس من خلاله الإدارة رقابتها على الأفراد سواء كانت سابقة أو لاحقة ، حيث أن له دور وقائي يمنح الإدارة الإمكانية و القدرة على منع الاضطرابات في المجتمع بصفة عامة و تفادي الأضرار بالجار بصفة خاصة (51) .

و من بين الرخص الإدارية الأكثر تداولاً في المجتمعات رخصة البناء و التي تعتبر من أكثر التطبيقات المتجددة على حق الملكية ، ولهذا فإننا سنتطرق لها من حيث مناقشة مدى تأثيرها في تقدير تعويض مزار الجوار غير المألوفة حين صدورهما ضمن الأطر القانونية لرخصة البناء ، وذلك من خلال ما يلي :

- الفرع الأول : الطبيعة القانونية لرخصة البناء

حتى يتمكن الأفراد من ممارسة حقوقهم على ملكياتهم بصورة طبيعية و تكفل لهم الدولة ذلك على أن تتدخل في المقابل عن طريق فرض إجراءات و اتخاذ احتياطات وقائية للحفاظ على المصلحة العامة (52) فإنها تلجأ لوسائل من شأنها حماية حقوق الغير كرخصة البناء التي شاع استعمالها في التشريعات الحديثة تبعها في ذلك الفقه و القضاء (53) ، أما المشرع الجزائري فإننا نجده قد نظمها بموجب أحكام المادة 50 من قانون التهيئة و التعمير (54) .

و بالرجوع إلى ما تضمنه هذا القانون فيما يتعلق برخصة البناء فإننا نستخلص الخصائص التي تميز هذه الأخيرة و التي تعتبر قراراً إدارياً يجسد إجراءات الضبط الإداري (55) و تمثل عملاً تقنياً و قانونياً في الوقت نفسه (56) .

بالإضافة إلى أنها رخصة عينية لكونها مرتبطة بالعقار الذي سيتم بناؤه (57) ، و تقدم مسبقاً لضمان احترام و تطبيق قواعد العمران التنظيمية أثناء البناء و ليس بعد تشييده (58) ، ناهيك على أنها رخصة عامة لأنها تحمل طابع الإلزام فكل شخص يرغب في القيام بأعمال البناء يطلب منه استصدارها بصرف النظر عن طبيعته القانونية (59) .

- الفرع الثاني : موقف القانون و القضاء حول تأثير الترخيص الإداري " رخصة البناء " على تقدير

التعويض عن مزار الجوار غير المألوفة .

بالإطلاع على القانون المدني الجزائري ، لا سيما المادة 691 (60) منه فإننا لا نجده قد أورد الآثار القانونية للتخصيص الإداري على مزار الجوار غير المألوفة تاركاً بذلك فراغاً قانونياً في هذا المجال و هذا على خلاف المشرع المصري الذي أكد صراحة بموجب المادة 807 من القانون المدني المصري على مايلي : " و لا يحول الترخيص الإداري الصادر من الجهات المختصة دون استعمال هذا الحق " (61) .

أما بالنسبة للقضاء فقد ذهب الاجتهاد القضائي على مستوى القضاء الإداري إلى القول بإمكانية رفع دعوى لإلغاء رخصة البناء حتى وإن كانت شرعية ، إذا ثبت بأنها ستحدث ضررا للغير ، شرط أن تتوافر في هذا الأخير المصلحة لرفع الدعوى التي يجب أن تكون نتيجة لضرر مباشر و محقق (62) .

و بهذا يبقى الجار مسئولا عن الأضرار عن الأضرار غير المألوفة التي يلحقها بجيرانه ، حتى ولو كان نشاطه بناء على ترخيص إداري مسبق ، باعتبار أن هذا الأخير لا يمثل وسيلة للإضرار بالجيران ، و لا يمكن أن يكون سببا للتصل من المسؤولية ، و لا يحول دون الرجوع على المتسبب في الضرر غير المألوف بالتعويض (63) .

خاتمة :

من خلال تطرقنا لموضوع أحكام دفع المسؤولية عن مضار الجوار غير المألوفة في القانون الجزائري ، نخلص إلى أن علاقة الجوار تحمل معاني ذات طابع إنساني و اجتماعي ، مما يجعل الجار ملزما بعدم الغلو في استعمال حقه على ملكيته إلى الحد الذي يسبب به ضررا غير مألوف بجيرانه ، الذين من الواجب عليهم تحمل الأضرار المألوفة التي تقتضيها العلاقة الجوارية .

و بالنسبة لمدى تأثير الاستغلال المسبق و الترخيص الإداري على تقدير الضرر فقد توصلنا من خلال هذه الورقة البحثية إلى التشريع الجزائري لا يأخذ بأسبقية الاستغلال و الترخيص الإداري في تقدير الضرر غير المألوف ، و هذا ما هو معمول به على مستوى هيكل القضاء في الجزائر ، على خلاف القضاء الفرنسي الذي اعتمد الآراء الفقهية في الأحكام الصادرة عنه بهذا الخصوص .

و المعايير الموضوعية لتقدير الضرر وفقا لأحكام القانون المدني الجزائري هي العرف ، وطبيعة العقارات ، و موقع كل منها بالنسبة للآخر ، و الغرض الذي خصص له العقار لا غير .

الهوامش :

(1) أشرف جابر سيد، المسؤولية عن مضار الجوار غير المألوفة الناشئة عن أعمال البناء ، دار النهضة العربية ، القاهرة ، مصر ، 2010 ، ص 21 .

(2) ابن منظور ، لسان العرب ، مادة جاور ، الطبعة الأولى ، دار المعارف ، القاهرة ، مصر ، دون سنة نشر ، ص 617 .

(3) عبد الرحمان علي حمزة ، مضار الجوار غير المألوفة والمسؤولية عنها ، دراسة مقارنة بين الفقه الإسلامي والقانون الوضعي ، دار النهضة العربية ، القاهرة ، مصر ، ص 79 .

(4) أنظر المواد من 703 إلى 711 من الأمر 75 – 58 المؤرخ في 26/09/1975 ، المتضمن القانون المدني ، المعدل و المتمم ، الجريدة الرسمية ، العدد 72 مؤرخة في 30/09/1975 .

(5) مروان كساب ، المسؤولية عن مضار الجوار ، الطبعة الأولى ، طباعة جون كلود الحلو الأشرفية ، لبنان ، 1998 ، ص 16 .

(6) أنظر الأمر 75- 58 المتضمن القانون المدني ، المرجع السابق .

(7) عطا سعد محمد حواس ، المسؤولية المدنية عن أضرار التلوث البيئي في نطاق الجوار ، دراسة مقارنة ، دار الجامعة ، الإسكندرية ، مصر ، 2001 ص 98 .

(8) زرارة عواطف ، التزامات الجوار في القانون المدني الجزائري ، دار هومة ، الجزائر ، 2009 ، ص 76 .

(9) مروان كساب المرجع السابق ، ص 20 .

(10) عبد الرزاق السنهوري ، الوسيط في شرح القانون المدني ، ج 09 أسباب كسب الملكية ، دار إحياء التراث العربي ، بيروت لبنان ، 1967 ، ص 568 .

- فريد عبد المعز فرج ، التزامات الجوار كقيد من القيود الواردة على حق الملكية ، رسالة ماجستير ، كلية الشريعة و القانون ، القاهرة ، مصر ، 1979 ، ص 86 وما بعدها .

(11) فيصل زكي عبد الواحد ، أضرار البيئة في محيط الجوار و المسؤولية المدنية عنها ، سيد عبد الله

- وهبة ، مصر ، 1988، 1989 ، ص 30 و ما بعدها .
- زكي زكي زيدان ، **حدود المسؤولية عن مضار الجوار في الشريعة و القانون المدني** ، رسالة دكتوراه ، كلية الشريعة والقانون ، القاهرة ، مصر ، 1995 ، ص 56 .
- (12) فيصل زكي عبد الواحد ، المرجع السابق ، ص 30 .
- (13) مراد محمود محمد حسن حيدر ، **التكليف الشرعي و القانوني للمسؤولية المدنية الناشئة عن مضار الجوار غير المألوفة** ، دراسة تحليلية مقارنة ، دار المطبوعات الجامعية ، الإسكندرية ، مصر ، 2009 ، ص 104 .
- (14) عبد الرحمان علي حمزة ، المرجع السابق ، ص 83 .
- (15) إسماعيل بن عمر بن كثير القرشي ، **تفسير القرآن العظيم** ، المجلد الرابع ، دار طيبة ، 1999 ، ص 431 .
- (16) أشرف جابر السيد ، المرجع السابق ، ص 22 .
- (17) منذر عبد الحسين الفضل ، **الوظيفة الاجتماعية للملكية الخاصة في الشريعة الإسلامية و القانون الوضعي** ، ديوان المطبوعات الجامعية ، الجزائر ، 1988 ، ص 172 .
- (2) Durry (G) : la responsabilité Civile : RTD Civ . 1977 p 132 .
- (18) سورة النساء ، الآية 36 .
- (19) عبد الرحمان بن أحمد بن محمد بن فايح ، **أحكام الجوار في الفقه الإسلامي** ، ط 1 ، دار الأندلس الخضراء للنشر و التوزيع ، جدة ، السعودية ، 1955 ، ص 44 .
- (20) علي هادي العبيدي ، **الحقوق العينية** ، دراسة مقارنة ، دار الثقافة للنشر و التوزيع ، عمان ، الأردن ، ص 34
- (21) إبراهيم الهنداوي ، **نظرية إساءة استعمال الحق بين الشريعة الإسلامية و القانون الوضعي** ، العدالة مجلة قانونية ، العدد 30 ، تصدرها وزارة العدل و الشؤون الإسلامية و الأوقاف ، أبوظبي ، الإمارات العربية المتحدة ، يناير 1982 ، ص - ص 11 و 12 .
- (22) علي هادي العبيدي ، المرجع السابق ، ص 30
- حق الملكية لم يعد حقا مطلقا يخول لصاحبه سلطات دون قيود لأنه أصبح ذا وظيفة اجتماعية .
- (23) بشار ملكاوي ، فيصل العمري ، **مصار الالتزام الفعل الضار** ، ط 1 ، دار وائل للنشر ، عمان ، الأردن ، 2006 ، ص 70 و ما بعدها .
- Philip le tourneret loic gadiet , droit ,de la responsabilité , DALOZACTION , -
editionbeta ,Paris , 1997 , P 174 .
- (24) عبد المنعم فرج الصدة ، **مصادر الالتزام** ، دار النهضة العربية ، القاهرة ، مصر ، 1992 ، ص 127 .
- دربال عبد الرزاق ، **الوجيز في النظرية العامة للالتزام** ، مصادر الالتزام ، دار العلوم للنشر و التوزيع ، عنابة ، الجزائر ، 2004 ، ص 78 .
- (25) سليمان مرقص ، **المسؤولية المدنية في تقنيات البلاد العربية** ، القسم الأول ، الأحكام العامة ، أركان المسؤولية ، الخطأ والضرر و علاقة السببية ، معهد البحوث و الدراسات العربية بجامعة الدول العربية ، مصر ، الطبعة 2 ، 1971 ، ص 127 .
- (26) مصطفى مرعي ، **المسؤولية المدنية في القانون المصري** ، مكتبة عبد الله وهبة ، مصر ، 1936 ، ص 118 .
- سليمان مرقص ، المرجع السابق ، ص 310 .
- (27) فاضلي إدريس ، **الوجيز في النظرية العامة للالتزام** ، ديوان المطبوعات الجامعية ، الجزائر ، 2009 ، ص 185 .

- (28) أنظر القرار رقم 20 36 44 الصادر عن الغرفة العقارية للمحكمة العليا في 2008/03/12 ، مجلة المحكمة العليا ، العدد الثاني لسنة 2008 ، ص 257 إلى ص 260 .
- (29) عطا سعد حواس ، الأساس القانوني للمسؤولية عن أضرار التلوث ، دار الجامعة الجديدة الإسكندرية ، مصر 2012 ، ص 124 .
- (30) محمد يوسف موسى ، الأموال و نظرية العقد في الفقه الإسلامي مع مدخل لدراسة الفقه و فلسفته (دراسة مقارنة) ، دار الكتاب العربي ، القاهرة ، مصر ، ص 284
- (31) مصطفى صلاح الدين عبد السميع ملاح ، المسؤولية الإدارية للدولة عن التلوث الضوضائي ، دراسة تحليلية مقارنة بين القانون المصري و القانون الفرنسي ، دار النهضة العربية ، القاهرة ، مصر ، 2010 ، ص 286 .
- (32) إبراهيم الهنداوي ، المرجع السابق ، ص – ص 13 و 14 .
- (33) حسن كيرة ، الموجز في أحكام القانون المدني ، الحقوق العينية الأصلية ، ط 4 ، منشأة المعارف ، الإسكندرية ، مصر ، 1998 ، ص 39 .
- (34) عز الدين الدناصوري ، المسؤولية المدنية في ضوء الفقه و القضاء ، الجزء 01 ، منشأة المعارف ، الإسكندرية ، مصر ، 2004 ، ص 275 .
- (35) إيهاب علي محمد عبد العزيز ، نظرية التعسف في استعمال الحق في حقل الملكية العقارية ، مذكرة لنيل شهادة الماجستير في القانون الخاص ، كلية الحقوق جامعة الشرق الأوسط ، موسم 2011/2012 ، ص 42-43 .
- (36) زرارة عواطف ، مسؤولية مالك العقار عن مضار الجوار غير المألوفة في التشريع الجزائري ، أطروحة مقدمة لنيل شهادة دكتوراه العلوم في العلوم القانونية ، تخصص قانون عقاري ، كلية الحقوق و العلوم السياسية ، جامعة الحاج لخضر باتنة ، السنة الجامعية 2012/2013 ، ص 55 .
- (37) الإمام أبو زهرة ، الملكية و نظرية العقد في الشريعة الإسلامية ، دار الفكر العربي ، دون بلد نشر ، 1977 ، ص 120 .
- (38) عبد اللطيف فاخوري ، حقوق الجوار في الشريعة الإسلامية و القوانين الوضعية ، مؤسسة الرحاب الحديثة ، بيروت لبنان ، ط 1 ، 2002 ، ص 96 .
- (39) رمضان أبو السعود ، الحقوق العينية الأصلية ، دار المطبوعات الجامعية ، الإسكندرية ، مصر ، 1997 ، ص 66 .
- (40) Genevié veviney et Patrice jourdain , traité de droit civil , le con-Ditions de la responsabilité , 2émé dition , DELTA 1998 , P 1066 .
- (41) علي فيلالي ، الالتزامات ، الفعل المستحق للتعويض ، موفم للنشر ، الجزائر ، 2010 ، ص 282 .
- (42) أنظر الأمر 75 – 58 المتضمن القانون المدني ، المرجع السابق
- (43) مروان كساب ، المرجع السابق ، ص 40 .
- (44) Patrice jourdain K les Bien édition Dalloz , 1995 , P 349
- (45) أنظر الأمر 75 – 58 المتضمن القانون المدني ، المرجع السابق .
- (46) مروان كساب ، المرجع السابق ، ص 40 .
- (47) عبد الرزاق أحمد السنهوري ، الوسيط في القانون المدني الجديد ، ج 8 ، الطبعة الثالثة ، منشورات الحلبي الحقوقية ، بيروت لبنان ، 1998 ، ص 701 .
- (48) عز الدين الدناصوري ، المرجع السابق ، ص 159 .
- (49) عبد الرحمان عزاوي ، النظام القانوني للمنشآت المصنفة من أجل حماية البيئة ، الطبعة الأولى ، عالم الكتاب للنشر و التوزيع ، 2003 ، ص 41 .
- (50) عزري الزين ، قرارات العمران الفردية و طرق الطعن فيها ، الطبعة الأولى ، القاهرة ، مصر ، ص

- 07 .
- (52) السيد أحمد مرجان ، تراخيص أعمال البناء و الهدم ، دار النهضة العربية ، القاهرة ، مصر ، 2002 ، ص 89 .
- (53) أنظر القانون رقم 90-29 الصادر بتاريخ 1990/12/01 ، المتعلق بالتهيئة و التعمير ، الجريدة الرسمية العدد 52 .
- (54) عبد الناصر توفيق العطار ، تشريعات المباني و مسؤولية المهندس و المقاول ، مطبعة السعادة ، القاهرة ، مصر ، 1972 ، ص 249 .
- (55) السيد أحمد مرجان ، المرجع السابق ، ص 92 .
- (56) Bernard Drobenko , droit de l'urbanisme , gulin éditeur , paris , 2003 , P 190 .
- (57) عزري الزين ، المرجع السابق ، ص 13 .
- (58) بورويس زيدان ، علاقة التوثيق بالنشاط العمراني ، مجلة الموثق ، العدد 10 ، نشرة داخلية تصدر عن الغرفة الوطنية للموثقين ، 2000 ، ص 11 .
- (59) أنظر الأمر رقم 75 - 58 ، المتضمن القانون المدني المرجع السابق .
- (60) إبراهيم الهنداوي ، المرجع السابق ، ص 13 .
- (61) قرار رقم 722 ، 76 بتاريخ 1991/10/20 صادر عن المحكمة العليا ، المجلة القضائية ، العدد 4 ، 1992 .
- (62) جاء في المادة 124 من القانون المدني الجزائري ما يلي : " كل فعل أيا كان يرتكبه الشخص بخطئه ، و يسبب ضررا للغير يلزم من كان سببا في حدوثه بالتعويض " .
- (63) محمد حسين منصور ، الحقوق العينية الأصلية ، دار الجامعة الجديدة ، الإسكندرية ، مصر ، 2003 ، ص 33 .

ملخص المقال

بالرجوع إلى القانون المدني الجزائري فإننا نجد قد تبني صراحة نظرية مضار الجوار غير المألوفة ، وذلك ضمن الباب الأول المنظم لحق الملكية بوجه عام في القسم الثالث المتعلق بالقيود التي تلحق بحق الملكية ، و هذا بموجب المواد من 691 إلى 712 من القانون المذكور أعلاه .

و حتى نحكم بأن المشرع الجزائري قد عمل على وضع أطر قانونية كافية لتحقيق المسؤولية عن مضار الجوار غير المألوفة ، بما يكفل حقوق الجار المضروب خاصة ما تعلق بتقدير الضرر الذي لحق به ، فإننا سنتطرق بطريقة أكاديمية لأحكام الضرر ضمن آليات دفع المسؤولية عن مضار الجوار غير المألوفة ، بالاعتماد على تأصيل المضار غير المألوفة ضمن العلاقة الجوارية ، و كذا استقراء النصوص القانونية و مناقشتها وتحليلها ، بالإضافة إلى البحث في آراء الفقه المقارن و القضاء في هذه المسألة ، دون أن يفوتنا تحديد موقف القضاء الجزائري في هذا الشأن ، لنختتم بالمعايير المعتمدة من طرف القانون الجزائري لتقدير الضرر .

الأساس القانوني الدولي لمسؤولية فرنسا عن تجاربها النووية في الجزائر (دراسة لتحديد القواعد الموضوعية و الإجرائية في القانون الدولي للمطالبة فرنسا بالتعويض)

شعاشعية لخضر- باحث أكاديمي-

مقدمة

تعتبر مسألة تحديد المسؤولية الدولية في مجال القانون الدولي من المسائل الصعبة خاصة أمام التنوع الفكري لدى الدول منها ما تعتبر المسألة فيها مساس بالسيادة الوطنية، لذلك فإن الفقه الدولي عدد أسس المسؤولية الدولية وذلك حتى تتمكن الدول المتضررة من المطالبة بالتعويض، غير أن ما حدث في الجزائر إبان الاحتلال الفرنسي من خلال قيام فرنسا بتجارب نووية في الجنوب الجزائري يدعو إلى البحث عن تكيف ذلك العمل حتى يصنف إلى واحد أو أكثر من الأسس القانونية للمسؤولية الدولية، وسبب تطرقنا لهذا الموضوع كان نتيجة إصدار فرنسا للقانون من أجل تعويض ضحايا تجاربها النووية من بينها الجزائر وذلك من خلال إلحاقه بمرسوم تنفيذي صادر في 05 يناير 2010 المتعلق بتعويض جميع ضحايا التجارب النووية الفرنسية للفترة الممتدة ما بين 1960 و 1996، بل أن السبب الأساسي الذي جعلنا نسلط الضوء على هذا الموضوع هو انسياق بعض المفكرين الجزائريين بل حتى منهم القانونيين حول هذا القانون وإعطائه العديد من التفسيرات جُلها تصب في كون أن فرنسا أصدرت هذا القانون حسب مقاسها، لكن التروي في حل المسألة يتطلب منا حنكة قانونية و سياسية دولية من أجل الوصول إلى أهم القواعد الموضوعية والإجرائية التي تجعل فرنسا موضوع المسؤول دوليا عن التجارب النووية في الجزائر.

كما أنه إذا أردنا أن نتطرق إلى القانون الذي أصدرته فرنسا الخاص بتعويض ضحايا التجارب النووية في الجزائر و المرسوم التنفيذي بشيء من الاحترافية القانونية لا يسعنا إلا أن نقول أنه من غير المعقول أن تصدر قانونا وطنيا يعرض أجنبيا بعينهم موجودين أصلا في الخارج عما أصابهم في بلدهم من ضرر لأن هذا في حد ذاته يشكل خرقا للسيادة الوطنية، أما تعويض قداماء المحاربين الفرنسيين عما أصابهم من ضرر فهذا شيئا منطوقيا كونهم من مواطنيها، بل أكثر من ذلك لا يمكن التكلم فقط عن تعويض أفراد دون التحدث عن تعويض الدولة كشخص معنوي دولي عما أصاب البيئة من أضرار، غير أنه يمكن لهذا القانون الذي أصدرته فرنسا استعماله كدليل كما سيتم تبيانها فيما يأتي.

ولمعالجة هذا الموضوع فإن الأمر يتطلب منا عرض أهم أسس المسؤولية الدولية وذلك من خلال إبراز الجانب الفقهي و كذا ما جرى عليه القضاء الدولي، و تحديد نوع المسؤولية الدولية التي تتحملها فرنسا عن تجاربها النووية في الجزائر وذلك من خلال إسقاط أنواع المسؤولية الدولية مع أعمال فرنسا في جنوب الجزائر لكي نحدد القواعد الإجرائية التي يمكن للجزائر من خلالها مطالبة فرنسا بالتعويض عن الأضرار النووية باعتبارها شخص معنوي دولي، أما فيما يتعلق بالأفراد الذين تعرضوا إلى أضرار بسبب تلك التجارب فإن الأمر يتطلب عرض جملة من الإجراءات القانونية في القانون الداخلي ثم نتكلم عن اللجوء إلى القضاء الدولي عن طريق ما يعرف بالحماية الدبلوماسية وذلك من خلال ما يلي:

المبحث الأول: مفهوم أسس المسؤولية الدولية بين الفقه و القضاء الدولي

لقد مر مفهوم المسؤولية الدولية بمراحل تطور عديدة منذ المجتمعات القديمة إلى يومنا هذا، وقد شمل هذا التطور الأسس الذي تقوم عليها المسؤولية الدولية، إذ لا يوجد في فقه القانون الدولي موضوع أثار من الخلاف مثل ما أثارته المسؤولية الدولية بسبب الغموض والإبهام الذي اكتنف موضوع المسؤولية الدولية من الناحية النظرية، لذلك اتجهت الجهود لأجل تدوين قواعد المسؤولية الدولية وذلك من أجل استقرار العلاقات السلمية فيما بين الدول(1)

المطلب الأول: نظرية الخطأ كأساس للمسؤولية الدولية

إن المقصود بالخطأ هو الإخلال بواجب سابق(2)، وقد اتخذ كل من الفقيهين " ريبير وسافاتيي Ripert et Savatier " تعريف الفقيه "بلانيول" كأساس لتعريف الخطأ يعرفه الأول على أنه "الإخلال بالتزام سابق ينشأ من العقد أو القانون أو قواعد الأخلاق " وعرفه الثاني على أنه الإخلال بواجب كان بالإمكان معرفته ومراعاته، كما عرف الفقيه إمانويل ليفي Emanuelle levy "الخطأ بأنه:" الإخلال بالثقة المشروعة"، أما الفقيهان الفرنسيان "ليون مازو وهنري مازو فقد عرفاه بأنه " Henri Mazeaud et Lion Mazeaud « La faute quasi délictuelle est une erreur de conduite telle qu'elle n'aurait pas été commise par une personne avisée place Dans les mêmes circonstances externes que l'auteur du dommage » والمقصود بذلك أن الخطأ هو: "انحراف في السلوك على نحو لا يرتكبه الشخص اليقظ لو أنه وجد في ذات الظروف الخارجية التي وجد فيها مرتكب الفعل"(3)، ومهما يكن من تعريف للخطأ، فقد أجمع الفقه على أن فكرة الخطأ تقوم على عنصر الاحتراف أو التعدي وعنصر الإدراك أو التمييز.

لكنه وإن كان ما سبق ذكره يتعلق بتعريف الخطأ فقها فإن هذا لا يمكن تصوره في العلاقات الدولية لسبب وحيد هو أن المسؤولية الدولية الناتجة عن استخدام الطاقة النووية تتحملها الدولة ولما كانت هذه الأخيرة شخص معنوي فإنه لا يمكن تصور خطأ الدولة لأن هذا الأخير مناطه التمييز والإدراك كما سبق تبياناه وهو الشيء الذي لا يمكن تصوره من الناحية القانونية، لذلك نجد أن الفقه الدولي نجح في إيجاد حيلة قانونية نستطيع من خلالها تحميل الدولة المسؤولية الدولية على أساس الخطأ وذلك نتيجة خطأ موظفيها، من هذا المنطلق فإن الدولة تتحمل مسؤوليتها الدولية نتيجة الأضرار النووية التي تصيب الغير بسبب خطأ موظفيها القائمين على تسيير الطاقة النووية فيها.

المطلب الثاني: المسؤولية الدولية على أساس العمل الدولي غير المشروع

تجدر الإشارة إلى أن مصطلح الفعل الدولي غير المشروع هو المصطلح المستعمل من قبل لجنة القانون الدولي في دورتها الثانية والخمسون من أجل إعداد مشروع قانون للمسؤولية الدولية، لذلك نجد المصطلح الفرنسي " Fait internationalement illicite " (فعل غير مشروع دولياً) أفضل من مصطلح "acte" لأن كلمة فعل أشمل من كلمة تصرف وهذا ما نستشفه من خلال المادة الثانية من المشروع المقدم من لجنة القانون الدولي التابعة للأمم المتحدة التي يمكن معها الاستنتاج أن الفعل الدولي غير المشروع قد يضم العمل الدولي وكذا كل التصرفات التي تشكل عدم المشروعية نتيجة الإغفال، ولذات الأسباب نجد أن جل اللغات تستعمل مثل هذا المصطلح ففي الإسبانية نجدها تستعمل "hecho internacionalmente ilícito" و نظراً لعدم وجود مقبل دقيق في اللغة الإنجليزية لمصطلح fait بالفرنسية نجد أنه أبقى على المصطلح " internationally wrongful act " لكنه حسب تقديرنا يستحسن استعمال مصطلح عمل دولي غير مشروع لكي نميز المسؤولية الدولية وفقاً لهذا الأساس عن سابقتها التي يمكن أن تكون نتيجة إغفال (نظرية الخطأ) لأن المسؤولية الدولية الحالية هي نتيجة تصرف إيجابي مفاده خرق قاعدة دولية قائمة نتيجة القيام بعمل، ونتيجة لذلك نستعمل مصطلح عمل دولي غير مشروع بدل فعل دولي غير مشروع

يمكن أن يتألف العمل الدولي غير المشروع الذي ترتكبه الدولة من فعل واحد أو أكثر أو نتيجة امتناع أحد أو أكثر من فعل أو من كليهما معا، وتتوقف معرفة ما إذا تم ارتكاب فعل غير مشروع دوليا أولاً على متطلبات الالتزام الذي يقال أنه قد أخل به و ثانياً على الشروط الإطارية بمثل هذا الفعل، ويشمل تعبير "المسؤولية الدولية" جميع العلاقات القانونية الجديدة التي تنشأ بموجب القانون الدولي من جراء العمل الدولي غير المشروع(4).

لقد طبقت المحكمة الدائمة للعدل الدولي C.P.J.I. هذا المبدأ في العديد من القضايا المطروحة عليها مثلاً في قضية " الفوسفات في المغرب" بحيث أكدت المحكمة الدائمة للعدل الدولي أنه عندما ترتكب دولة فعل ما غير مشروع دولياً ضد دولة أخرى تنشأ المسؤولية فوراً بين الدولتين(5)، كما طبقت محكمة العدل الدولي هذا المبدأ في قضية الأنشطة العسكرية وشبه العسكرية بنيكاراغوا(6)، كما أشارت المحكمة إلى هذا المبدأ من خلال رأيها الاستشاريين بشأن التعويضات عن الأضرار الملحقه بالأمم المتحدة و بشأن تفسير معاهدة السلام بين بلغاريا و رومانيا و هنغرايا.(7)

لذلك فإنه يفترض الأمر على الدول التي ترغب في الاستغلال في الطاقة النووية، ضرورة الالتزام بالقواعد الدولية الاتفاقية التي تلزم الدول باستغلالها في الأغراض السلمية، حتى تكون تصرفاتها مطابقة لالتزاماتها الدولية، الأمر الذي يمكن أن نفهم معه أنها توجد تصرفات غير مطابقة لتلك الالتزامات الدولية في مجال استخدام الطاقة النووية وهي في حقيقة الأمر نشاطات نووية غير مشروعة من شأن الدول أن تقوم بها و يمكن تحديد العمل الدولي غير المشروع كأساس للمسؤولية الدولية عن الأضرار النووية في الآتي:

- الاستخدام العسكري للطاقة النووية في التجارب النووية أساساً لأن الهدف من التجارب النووية هو قياس القدرة التدميرية للقنبلة النووية لكي تكون الدولة التي قامت بها على استعداد كامل من أجل تطوير برنامجاً نووياً عسكرياً

- اختبارات الأسلحة النووية و الهيدروجينية.

- استخدام المفاعلات النووية لتوليد الطاقة الكهربائية.

- منشآت إعادة معالجة الوقود النووي.

- عمليات نقل تداول المواد و العناصر المشعة.

- حوادث المنشآت و المفاعلات النووية.

- عمليات التداول غير المشروع للمواد و العناصر المشعة.

- استخدام الأسلحة النووية أثناء النزاعات المسلحة إذ بعد انتهاء الحرب العالمية الثانية أجرت الولايات المتحدة الأمريكية العديد من التفجيرات النووية في صحراء نيفادا وفي بعض جزر المحيط الهادي وكانت هذه التفجيرات التي كانت في قوتها أكثر من قنبلتي هيروشيما و نكازاكي لغرض تجريب أسلحتها النووية واستطاعت دول أخرى فيما بعد من إمكانية تصنيع القنبلة النووية منها الإتحاد السوفيتي عام 1949 بعد ذلك إنجلترا عام 1952 ثم بعد ذلك فرنسا عام 1960، ثم جاءت بعد ذلك الصين والهند وإسرائيل وجنوب إفريقيا، في عام 1962 فجرت الولايات المتحدة الأمريكية القنبلة الهيدروجينية في جزيرة "أنيتوك أتول" وهي إحدى جزر مارشال بالمحيط الهادي ولقد كان لهذا التسابق المحموم للأسلحة النووية بعد نهاية الحرب العالمية الثانية أثر في ظهور العديد من أنواع الأسلحة النووية(8).

المطلب الثالث: المسؤولية الدولية على أساس المخاطر

من الثابت أن اتساع نطاق أضرار التلوث النووي للبيئة بعد التوجه العالمي المتزايد لامتلاك التكنولوجيا النووية سيجعل من قضية المسؤولية الدولية عن استخدام الطاقة النووية وما تسببه من أضرار البيئة العابرة للحدود محل اهتمام، واستجابة لهذه الحاجة انبثق اجتهاد فقهي حديث للدفاع عن نظرية المخاطر أو ما يعرف بالمسؤولية الموضوعية، وضرورة نقلها إلى النظام القانوني الدولي من أجل الاستفادة من

الفوائد التي توفرها، من تحقيق الحماية الشاملة و بلوغ العدالة الكاملة وتعزيز التضامن بين أعضاء المجتمع الدولي(9)

تجدر الإشارة أنه مادام أنه هناك استعمال سلمي للطاقة النووية خاصة تنفيذ الالتزامات التي تفرضها اللجنة الدولية للطاقة الذرية من خلال إبرام البرتوكول الخاص بالمراقبة فإن ذلك لا يعني أن الدول المجاورة للدولة التي تستخدم الطاقة النووية سلميا هي بمنأى عن إلحاقها بأضرار بيئية العابرة للحدود في حال حدوث حادث نووية مثل ما آل إليه الحال بالنسبة للمفاعل تشرنوبيل، إن مثل هذه الأفعال غير المحظورة كانت موضوع تساؤل من قبل العديد من الاتجاهات الفقهية وعلى رأسها لجنة القانون الدولي، وهو ما إذا كان الخطأ ضروريا للضرر الذي يقع خارج أراضيها أم لا؟ لكنه ونظرا للمحدودية الخطأ من حيث إمكانية ربطه بالمسؤولية الدولية للدولة المتسببة في التلوث ما دام أنها لم ترتكب فعلا غير مشروع، أو أن هذا التلوث كان نتيجة خطأ منها الأمر الذي معه دعت العديد من الاتجاهات الفقهية من خلال دراستها(10)، للأخذ بنظرية المخاطر التي تعتبر كوسيلة لتحديد تكاليف التغيير التكنولوجي والاقتصادي والاجتماعي كردع للنشاط النووي الملوثة(11)، مع تسليم هذا الاتجاه- القائل بنظرية المخاطر- بأن أساس المسؤولية الدولية كقاعدة عامة يستند إلى نظرية المسؤولية الموضوعية المعمول بها في الأنظمة القانونية الداخلية، وذلك بالنسبة للأنشطة النووية الممارسة ضمن ولاية دولة أو تحت رقابتها والتي تمثل خطورة استثنائية تترتب عنها أضرار للشخص من أشخاص القانون الدولي وأن كانت هذه الأنشطة مشروعة كأن تكون مفاعلات نووية من أجل التزود بالطاقة الكهربائية أو سفينة نووية، فقد كانت الفكرة السائدة بين هؤلاء الفقهاء هو إمكانية نقل الحل المعتمد في القوانين الداخلية بشأن المسؤولية بدون خطأ إلى القانون الدولي وذلك من أجل تعويض ضحايا الأضرار الناتجة عن الأنشطة النووية ويتضمن هذا الحل تمكين المتضررين من الحصول على التعويض بمجرد حدوث الضرر نتيجة التلوث النووي دون اشتراط إثبات خطأ صادر من دولة نووية المتسببة في هذا الضرر النووي، وكذا تيسير حصول المتضررين على التعويض وتجنبهم تقديم دليل عن وجود الخطأ، خاصة إذا علمنا أن الحوادث النووية عادة ما تقع في مكان خاضع للدولة المسؤولة عنه مما يجعل مسألة إثبات الخطأ في الغالب عملية مستحيلة، فتكون الدولة التي تقع تحت ولايتها تلك الأنشطة النووية مسؤولة عن الضرر الذي تسببت فيه بسبب المخاطر النووية التي تحدثها فقد كانت نظرية الخطأ هي المسيطرة على الفقه الدولي على وجه العموم حتى أوائل القرن العشرين إلى غاية ظهور الدراسات الفقهية للفقيه الإيطالي أنزيلوني والذي بين أن فكرة الخطأ فكرة نفسية لا تتناسب ونظام قانوني أشخاصه كلهم من الأشخاص الاعتباريين، و أنه إذا كان تطبيق هذه النظرية قد ارتبط تاريخيا ببدء ظهور الدولة بمفهومها الحديث عندما كان الخطأ منتشرًا بينها وبين شخص الأمير أو الملك، مستهدفاً من خلالها بفكرة الإخلال بالالتزام كأساس للمسؤولية الدولية، هذا وقد لاقت نظرية الفقيه أنزيلوتي روحا فقها منقطع النظير بحيث أصبح من المسلم به الآن في الفقه الدولي أن أساس المسؤولية الدولية هو إخلال الدولة بالتزاماتها وأن الفعل المنشأ للمسؤولية هو الفعل غير مشروع.(12)

المبحث الثاني: أساس مسؤولية فرنسا عن تجاربها النووية في الجزائر

من خلال عرض الجانب الفقهي النظري وكذا العملي الجاري عليه القضاء الدولي حول أسس المسؤولية الدولية في العلاقات الدولية، سوف نحاول من خلال هذا المبحث التذكير بأعمال فرنسا النووية في صحراء الجزائر للفترة الممتدة بين 1960 و1966 وتحديد أساس المسؤولية الدولية الذي يمكن أن نسلطه على تلك الأعمال.

من بين الجرائم التي قام بها الاحتلال الفرنسي في الجزائر و التي لازالت آثارها إلى يومنا هذا كانت التجارب النووية في منطقة رقان من صحراء الجزائر والتي أطلق عليها اسم "يرابيع رقان"، اتخذ القرار من الحكومة الفرنسية في عام 1957 يقضي باعتبار منطقة رقان موقعا لإجراء التجارب النووية وعليه ألحقت الصحراء إداريا وسياسيا واقتصاديا بالإدارة الاستعمارية في الولاية العامة في الجزائر وتم التأكيد على ربط الصحراء بفرنسا بتاريخ 07/06/1960 إذن الفكرة هي استباحة الأرض

الجزائرية أي يجب حرقها واستغلالها، وبين تاريخ 1960/02/13 و1960/04/01 تم الإعلان عن نجاح التجربتين النوويتين في منطقة رقان، وفي إطار المفاوضات حول قضية الصحراء بتاريخ 1961/02/20 تم تجريب قنبلتين ذريتين سطحيتين في صحراء رقان وهما اليربوع الأحمر، واليربوع الأخضر بطاقة تجاوزت 20 كيلو طن كما بدا في إعداد جبل انيكر للشروع في إجراء تجربة باطنية ابتداء من 1961/11/07 في ولاية تمنراست الجزائرية، وللعلم فإن التجارب التي قامت بها فرنسا في الجزائر قد بلغت أكثر من 12 تجربة نووية باطنية و لم يكن اختيار صحراء الجزائر من عدم و لكن كان نتيجة مجموعة من العوامل ألهمت فرنسا في الفترة الاستعمارية كما سيتم تبيانها.

المطلب الأول: اهتمامات فرنسا بالتجارب النووية في الصحراء الجزائرية

استيقظ سكان منطقة رقان صباح يوم 13 فيفري 1960 على وقع انفجار ضخم و مريع كسر الصورة البريئة التي كان يختفي وراءها وجه الاستعمار، ليكشف للعالم أجمع مدى فظاعة جرائم فرنسا وشناعتها، لذلك صرح الجنرال "لافو" يصرح أن اختيار منطقة رقان لإجراء تجربة القنبلة الذرية، وقع في جوان 1957 حيث بدأت الأشغال بها عام 1958 و في أقل من ثلاث سنوات وجدت مدينة حقيقية برقان يقطنها 6500 فرنسي و 3500 صحراوي كلهم كانوا يشتغلون ليل نهار لإنجاح إجراء التجربة النووية في الأجل المحددة، وقد بلغت تكاليف أول قنبلة ذرية فرنسية مليار و 260 مليون فرنك فرنسي، تحصلت عليها فرنسا من الأموال الإسرائيلية بعد الاتفاقية المبرمة بين فرنسا وإسرائيل في المجال النووي.(13)

أما عن عملية التفجير تحت اسم "اليربوع الأزرق"، هذا التفجير الذي سجل بالصوت والصورة بعد الكلمة التي ألقاها ديغول في نقطة التفجير بحموديا (65 كلم عن رقان المدينة)، قبل التفجير بساعة واحدة فقط، وتم نقل الشريط مباشرة من رقان إلى باريس ليعرض في النشرة الإخبارية المتلفزة على الساعة الثامنة من نفس اليوم بعد عرضه على الرقابة، وبعد شهرين فقط من إعلان عن نجاح التجربتين النوويتين الأولى في 1960/02/13 و1960/04/01 في الصحراء الجزائرية في منطقة رقان بعدها منطقة "باسبوع" في 1960/06/14 ليعلن الجنرال ديغول في خطابه عن حق الجزائريين في تقرير مصيرهم و كذا احترام اختيارهم، واهما نفسه أن قضية الصحراء قد حسمت من خلال قراره في 1960/06/07 بضم الصحراء إلى فرنسا بعد امتلاكها السلاح النووي والتلويح باستخدامه كوسيلة جديدة لترويب الجزائريين وبذلك سجلت فرنسا نفسها في صدارة قائمة الدول الكبرى، و هكذا شكلت قضية الصحراء النقطة الساخنة و حجر عثرة للوصول إلى اتفاق بشأن المفاوضات التي انعقدت في مدينة روما الإيطالية بين فرنسا و وفد الحكومة المؤقتة الجزائرية برئاسة السيد "طيب بولحروف" بتاريخ 1961/02/20 على استبعاد قضية الصحراء من جدول المفاوضات.(14)

المطلب الثاني: خلفية الشراكة الفرنسية الإسرائيلية للتجارب النووية في الجزائر

تعتبر تجارب رقان النووية أهم الاتفاقيات التاريخية بين فرنسا و إسرائيل من خلال الاتفاق السري الذي وقعه الطرفان عام 1953، حيث كانت إسرائيل تبحث عن الأرض لإجراء مثل هذه التجارب رغم امتلاكها لحوالي 11 بروفيوسور في الذرة شاركوا في تجارب أو كلاهما الأمريكية و 6 دكاتره و 400 إطار في نفس الاختصاص في الوقت ذاته، كانت فرنسا تبحث عن الحلقة المقفودة في امتلاك القنبلة النووية بعد أن تخلى عنها حلفاؤها القديما أمريكا و بريطانيا، وامتنتعا عن تزويدها بالطرق والمراحل التجريبية الميدانية للتفجير النووي، كما استفادت فرنسا بشكل كبير من رؤوس أموال أغنياء اليهود لضمان القوة النووية للكيان الصهيوني بغية تأمين بقائهم في منطقة الشرق الأوسط(15) وهكذا شهدت سنوات الخمسينيات والستينيات (بالتوازي مع تنفيذ مراحل إنتاج الأسلحة النووية) فقد طورت إسرائيل بالتعاون مع فرنسا لصاروخ متوسط المدى والذي أطلق عليه "ياريجو" بالعبرية ما يعني بلدة أريحا، طور كآول مشروع مشترك من قبل مصانع "مارسيل داسو" الفرنسية و بتأييد من الحكومة الفرنسية و دوائر النفوذ السياسية وتمت تجربة هذا الصاروخ على الأراضي الجزائرية و شكل نواة تطوير للقدرات الصاروخية الفرنسية والإسرائيلية فيما بعد، لقد تم انجاز هذا المشروع بسرية تامة وتعاون وتأمين.(16)

وبشهادة سكان المنطقة من عايشوا المرحلة، فإنهم كانوا يصادفون مدنيين أجانب يتحدثون بلغة غير التي كان يستعملها العسكريون الفرنسيون، و لم يتردد خبراء فرنسا و إسرائيل في استعمال سكان المنطقة بأكملهم فتران تجارب أما المجاهدون فأكدوا كشهود عيان أنهم تركوا مكبلين على بعد 200 متر من نقطة الصفر (مكان التفجير) و التي لا تزال الآثار المترتبة على سلسلة التجارب النووية الفرنسية في رقان و الأهقار موضوع تساؤلات على البيئة والصحة والسكن والمحيط الحيوي في ظل نقص الوثائق العلمية والمعلومات التفصيلية عن المستويات المسجلة للإشعاع و التلوث بالمواد المشعة ونقص الإحصائيات الدقيقة للحالات المرضية الناتجة عن التعرض للأشعة و المواد اللوثة (17)، إذ سجلت هذه التجارب تحت عنوان "التجارب النووية الفرنسية شهدتها الصحراء الجزائرية خلال و بعد سنوات الثورة التحريرية"، وما كتب عنها، استبعد من خلال الوثائق التي محت دور إسرائيل من سجل الجريمة رغم مشاركتها الفعلية في التخطيط والتنفيذ.

من خلال ما سبق يمكننا تكييف الأفعال التي قامت بها فرنسا من خلال تجربتها للسلح النووي في الجزائر بالمسؤولية الدولية على أساس "العمل الدولي غير المشروع" لسبب بسيط كون أنها خالفت الالتزامات الدولية فيما يتعلق التعامل مع الطاقة النووية والتي تحظر أساسا التجارب النووية انطلاقا من اتفاقية مسكوا لسنة 1960 والتي كانت سارية المفعول في ذلك الوقت والتي تحظر صراحة التجارب النووية فوق سطح الأرض، من هذا المنطلق فإنه لا يسعنا إلا القول أن فرنسا خرقت الالتزامات الدولية في مجال الطاقة النووية بسبب عملها الدولي غير المشروع.

المبحث الثالث: الجهة القضائية المختصة لنظر في طلب الجزائر بالتعويض

أشار ميثاق الأمم المتحدة إلى طرق تسوية المنازعات الدولية بالطرق السلمية والتي حددها عن طريق نص الفقرة الأولى من المادة 33 من ميثاق الأمم المتحدة وهي المفاوضات والتحقيق والوساطة والمساعي الحميدة، التحكيم والتسوية القضائية أو الوكالات والتنظيمات الإقليمية أو غيرها من الوسائل السلمية التي يمكن لأطراف اختيارها، لذلك تنقسم وسائل المطالبة بإصلاح الضرر في ظل العلاقات الدولية بصورة عامة والضرر الناتج عن الطاقة النووية بصورة خاصة، إلى وسائل قضائية و وسائل غير قضائية أو ما يعرف بالوسائل السياسية، تعني الأولى عرض النزاع على جهة قضائية دولية من أجل استصدار حكما قضائيا يكون ملزما لأطراف المنازعة، أما طرق غير القضائية للتسوية فإنها وسائل لا تجب اللجوء إلى القضاء وهي عبارة عن حلول دبلوماسية تنحصر في المفاوضات والوساطة والتوفيق، غير أنه ليس في كل الأحوال تكون الدولة متضررة بأضرار بالغة الأهمية بل يتضرر شخص من رعاياها، مثل ما هو عليه الأمر بالنسبة لسكان رقان و إينكر الذين أصيبوا بأضرار لا يزالوا يذوقون مرارتها إلى حد الساعة، لذلك نحاول من خلال هذا المبحث التوصل إلى الحل دون الحاجة إلى عرض الأسباب هذا من جهة من جهة ثانية التركيز على الوسيلة القضائية كحل دون الخوض في مآهات التسوية عن طريق الوسائل الدبلوماسية لأنها فشلت وهذا يظهر جليا من خلال إصدار فرنسا للقانون السالف الذكر دون أن تأخذ بعين الاعتبار أنها بذلك خالفت بديهيات لوجيستكية التشريع.

لذلك سوف نحاول تسليط الضوء على الوسائل القضائية الدولية و إجراءات اللجوء إليها لتسوية الملف النووي الجزائري مع فرنسا، ونعالج الملف من خلال التطرق إلى الجهة القضائية المختصة بنظر في طلب تعويض الجزائر كشخص اعتباري دولي، ثم إلى تعويض ضحايا التفجيرات النووية في صحراء الجزائر وذلك من خلال عرض وسيلة قانونية إجرائية يلجأ من خلالها هؤلاء الضحايا من أجل الحصول على تعويضاتهم.

المطلب الأول: تعويض الدولة الجزائرية كشخص من أشخاص القانون الدولي العام

أساس هذا التعويض يكون نتيجة الأضرار التي لحقت بالبيئة في الصحراء الجزائرية ومن جانب آخر يدخل ضمن التعدي على السيادة الوطنية.

أولاً: دعوة فرنسا إلى اللجوء إلى التحكيم الدولي

وهو دعوة فرنسا إلى التوصل إلى اتفاق مع الجزائر في إطار حسن الجوار و العلاقات الدولية وفقاً للرضا المتبادل على رفع موضوع النزاع التجاري النووية والأضرار الناتجة عنها في الجزائر إلى محكمين يتم اختيارهم بإرادة الطرفين للفصل فيه على أساس الأعراف الدولية والقانون الدولي، مع التزامهم بالخضوع للحكم الصادر عن هيئة التحكيم.

كما تجدر الإشارة إلى أن هذا النوع من طرق التسوية القضائية منصوص عليه في العديد من الموثائق الدولية منها ما نصت المادة 15 من اتفاقية لاهاي لعام 1899 الخاصة بحل المنازعات الدولية بالطرق السلمية، هو أن التحكيم هو الفصل النهائي في المنازعات الدولية بقرار ملزم يصدره محكمون اختاروهم أطراف النزاع للنظر فيه وفقاً للقانون، كما تطرقت المادة 37 من اتفاقية لاهاي لعام 1907 المتعلقة بتسوية المنازعات الدولية سلمياً بقولها: "إن الغاية من التحكيم الدولي هي تسوية المنازعات بين الدول بواسطة قضاة تختارهم هي على أساس احترام القانون واللجوء إلى التحكيم يستتبع التزاماً بالرضوخ بحسن النية للقرار الصادر". (18)

يصدر قرار التحكيم بالأغلبية، ويحتوي على الأسباب ويذكر فيه أسماء المحكمين ويوقع عليه رئيس الهيئة وأمين السر الذي يقوم بمهمة كاتب الجلسة، ويتلو القرار في جلسة علنية بعد النداء على كل من ممثلين الجزائر وممثلين عن فرنسا وقرار التحكيم يكون ملزم للطرفين أي يملك قوة الأحكام القضائية. غير أن هذا الطريق القضائي لتسوية الملف النووي الجزائري الفرنسي غير سهل المنال لسبب وحيد هو أنه يمكن أن يرفضه الجانب الفرنسي، لأنه يبنى أساساً على الاتفاق لذلك فإنه لا مناص من اللجوء إلى التسوية عن طريق محكمة دولية والمتمثلة في محكمة العدل الدولية

ثانياً: التسوية عن طريق محكمة دولية دائمة

تعتبر محكمة العدل الدولية الجهاز القضائي الرئيسي للأمم المتحدة وهي تباشر أعمالها وفقاً لنظامها الأساسي الذي يعتبر جزءاً لا يتجزأ من ميثاق الأمم المتحدة وتنص المادة الثانية من النظام الأساسي لمحكمة العدل الدولية، تتكون هيئة المحكمة من قضاة مستقلين ينتخبون من الأشخاص ذوي الصفات الخلقية العالية الحائزين في بلادهم للمؤهلات المطلوبة والمشهود لهم بالكفاءة بغض النظر عن جنسيتهم

تختص محكمة العدل الدولية بالتقاضي فيما بين الأشخاص الدولية (19)، وذلك بشأن المسؤولية الدولية عن الأضرار النووية فيما يتعلق بالدول الأعضاء في الأمم المتحدة في النظام الأساسي لهذه المحكمة وفقاً لما جاءت به المادة 94 من ميثاق الأمم المتحدة، أما عن الدول غير الأعضاء في المنظمة فإن مجلس الأمن هو المنوط به تحديد طرق اللجوء إلى محكمة العدل الدولية (20)، هذين الشرطين محققين في الملف النووي الجزائري الفرنسي كون أن كل من الطرفين أعضاء في الأمم المتحدة.

ويعد اللجوء إلى محكمة العدل الدولية هو الآخر طريقاً اختيارياً للأطراف النزاع، غير أنه إذا كانت هذه هي القاعدة العامة، إلا أن نظامها الأساسي يقر بالولاية الإلزامية للمحكمة العدل الدولية وهذا ما نصت عليه المادة 2/36 من نظامها الأساسي والتي جاء فيها أن للدول الأطراف في هذا النظام الأساسي أن تصرح في أي وقت بأنها بذات تصريحها هذا وبدون حاجة إلى اتفاق خاص تقر للمحكمة بولايتها الجبرية للنظر في جميع المنازعات القانونية التي تتعلق ببعض المسائل منها التحقيق في واقعة من الوقائع إذا تبث كانت خرقاً لالتزام دولي، لذلك يمكن القول أن اللجوء إلى محكمة العدل الدولية يعدّ إلزامياً وهذا يشكل الاستثناء الوارد على مبدأ القضاء الاختياري، وبعد الاختصاص الإجباري للمحكمة الدولية في حالة وجود إلزام مسبق من طرف الدول سواء في إطار اتفاقات مانحة للاختصاص أو ما يعرف بالتصريح بقبول الاختصاص الإلزامي للمحكمة المنصوص عليه في المادة 36 فقرة 2. (21)

بالنظر إلى الوقائع التي أسندت إلى فرنسا على النحو الذي بيناه في المبحث الثاني من هذه الدراسة فإن الأمر لا يتوقف على قبول فرنسا لاختصاص محكمة العدل الدولي حتى يعقد لها الاختصاص للنظر في الملف النووي الجزائري الفرنسي وذلك على أساس المادة 36 من النظام الأساسي للمحكمة العدل الدولي والتي ينص على اختصاصها الإلزامي ما دام أن عمل فرنسا ينطوي على خرق صارخ للالتزام الدولي.

المطلب الثاني: تعويض الأفراد ضحايا التفجيرات النووية في صحراء الجزائر

قد يحدث أن يتعرض رعايا الدولة إلى ضرر في شخصهم أو ممتلكاتهم نتيجة لاستخدام للطاقة النووية، الأمر الذي يتعدى لجوء هؤلاء الأفراد أو المؤسسات إلى التسوية القضائية الدولية بسبب أن نظامها الأساسي لا يعطيهم الحق في اللجوء إلى المحكمة للمطالبة بالتعويض كون أن اختصاصها مقصور على أشخاص القانون الدولي العام وهذا ما أكدته الرأي الاستشاري الصادر عن محكمة العدل الدولي عام 1948، ولما كان الضرر الذي لحق برعايا الدولة وكأنها هي المتضررة لذلك فإن الدولة في هذه الحالة تلجئ إلى القضاء الدولي للمطالبة بالتعويض على أساس الحماية الدبلوماسية، الذي يعد حسب اعتقادنا أساس للمسؤولية الدولية و لكنه أساس غير مباشر كونه موقف على شرط إذ قبل لجوء الدولة إلى تقرير الحماية الدبلوماسية لبد على المتضرر في الدولة الأجنبية أن يلجئ إلى القضاء الداخلي للمطالبة بالتعويض، وفي حالة عجزه هنا تقرر الحماية الدبلوماسية غير أن هذا اللجوء إلى القضاء الداخلي يطرح عدة إشكالات منها مشكلة الاختصاص القضائي وكذا القانون الواجب التطبيق من جهة أخرى كما أنه ليس من السهل لجوء ضحايا الصحراء الجزائرية للقضاء الفرنسي، لذلك سوف نحاول نعالج هذه الإشكالية من خلال تحديد الإجراءات التي يمكن أن يتبعها ضحايا رقان والمناطق المجاورة للحصول على التعويض من دولة فرنسا كونها من الشروط التي أقرها الفقه و القضاء الدوليين للتقرير الحماية الدبلوماسية.

- على الضحايا الجزائريين محاولة اللجوء إلى القضاء الفرنسي وبالضبط إلى القضاء الإداري بواسطة دعوى يسجلها كل ضحية أمام مجلس الدولة الفرنسي يكون فيها الضحية الجزائري في مركز المدعي و وزارة الدفاع الفرنسية في مركز المدعى عليها.
- سبب اللجوء إلى مجلس الدولة هو أن وزارة الدفاع الفرنسية هي سلطة مركزية يختص مجلس الدولة الفرنسي بالنظر في كل الدعاوى التي يكون فيها أحد الأطراف شخص من أشخاص القانون العام ويختص كقاضي درجة أولى و أخيرة بالنسبة لمثل هذه الدعاوى.
- فإذا حصل أن رفضت الدعاوى في هذه الحالة يجب على كل ضحية الحصول على مقرر القضائي الذي يصدره مجلس الدولة الفرنسي الذي رفض الدعوى مهما كان السبب في هذه الحالة يلجئ الضحايا للجزائر من خلال تقديم تلك الأحكام القضائية (المقرر القضائي الصادر عن مجلس الدولة القاضي بالفرض) يقدم إلى وزارة الخارجية من أجل ضمه إلى ملف المطالبة بالتعويض الذي يكون أماما محكمة العدل الدولي على النحو السالف الذكر ولكن في هذه الحالة يكون أساس المسؤولية مبني على أساس الحماية الدبلوماسية.

الخاتمة

يمكن القول في الختام أننا لسنا بحاجة أن ننتظر فرنسا كي تصدر لنا قانون خاص بتعويض ضحايا التفجيرات النووية عن طريق ترك العديد من مواد مفرغة من محتواها وذلك من خلال لصق معظم مواد عبارة يحدد عن طريق التنظيم، محاولة منها ترك هذا القانون مرهونا للمرسوم أصدرته سنة لاحقة على صدور القانون، إن تصرف فرنسا بهذه الطريقة لم يكن من فراغ أو جهل ببيدهيات القانون خاصة و أنها تعد مدرسة في سن القوانين، وإنما أرادت فرنسا من خلاله أن تذكرنا أننا كنا فرنسيين ولا زلنا كذلك فكيف نفسر صدور قانون من برلمان فرنسي هدفه تعويض ضحايا موجودين في الجزائر؟ .

لذلك فإن فرنسا مسؤولة دوليا عن تعويض الجزائري ولا يتأتى ذلك إلا عن طريق اللجوء على محكمة العدل الدولي للحصول على التعويض ولا يمكن الشك في إمكانية إتباع الإجراءات السالفة الذكر كونها

الطريقة الوحيدة التي يمكن من خلالها انتزاع التعويض بشقيه، التعويض المالي المادي من خلال الحصول على مبالغ مالية مقابل حرمان الجزائر من استغلال أراضيها بسبب التفجيرات النووية التي لا تزال أثارها إلى يومنا هذا بسبب الاستمرارية التي يتميز بها التفجير النووي، أما التعويض الثاني هو التعويض العيني والمتمثل في تحمل فرنسا مسؤولية تنظيف مواقع التفجير النووي في صحراء الجزائر عن طريق إلزامها بتقديم الأرشيف لتحديد المواقع التفجير بالضبط، بالإضافة إلى تعويض الضحايا من الأفراد عن التشوهات الخلقية التي لحقت بهم وبخلفهم وكذا تعويض ذوي حقوق الذين جعلوا كفنران تجارب للسلاح النووي الفرنسي.

الهوامش

- (1) د.محمد سامي عبد الحميد: أصول القانون الدولي العام، الجزء الثاني، القاعدة الدولية، دار المطبوعات الجامعية، الإسكندرية 2005، ص 365
- (2) د.محمود جلال حمزة: العمل غير المشروع باعتباره مصدرا للالتزام - القواعد العامة و القواعد الخاصة - دراسة مقارنة بين القانون المدني السوري و القانون المدني الجزائري و القانون المدني الفرنسي ، ديوان المطبوعات الجامعية، الجزائر، 1986، ص 67 و 68
- (3) بسام محتسب بالله: المسؤولية الطبية المدنية و الجزائية، دار الإيمان، دمشق، الطبعة الأولى، 1984، ص 120 .
- (4) المادة الأولى من مشروع لجنة القانون الدولي لدورتها الثانية و الخمسون لعام 2000
- (5) -Phosphates du Maroc, exceptions préliminaires, 1938, C.P.J.I., série A/B n (5) 74, p. 28
- (6) د.يلقاسم أحمد: التسوية القضائية و مدى خضوعها لإرادة الدول المتنازعة، رسالة دكتوراه، جامعة الجزائر، كلية الحقوق، 2000، ص 199-200
- (7) موجز الأحكام و الفتاوى والأوامر الصادرة عن محكمة العدل الدولية 1948-1991، منشورات الأمم المتحدة لعام 1992، ص 9-18
- (8) د.فتحي عبد الستار، د.إسماعيل هزاع: ماذا تعرف عن الذرة، بدون دار نشر، القاهرة 1980، ص 42
- (9) د.إبراهيم الدسوقي: المسؤولية المدنية بين التنفيذ والإطلاق، دار النهضة العربية القاهرة، 1980 ص 18-20
- (10) ومن أمثلة هؤلاء الفقهاء J.Kelson / P.M.Dupy / G.Handl / L.Goldie / C.W.Jenks
- (11) د. نبيل أحمد حلمي: الحماية القانون الدولية للبيئة من التلوث، دار النهضة العربية والنشر والتوزيع، القاهرة 1991، ص 127
- (12) -Dionisio Anzilotti : la responsabilité internationale des Etats à raison des dommages par des étrangers R.G.D.I.P. 1906
- (13) مدونات مكتوب في جريدة الجزائر كوم - من جرائم فرنسا النووية في الجزائر www.algariencom.dz
- (14) أ.د عبد الكاظم العبودي: يرايبع رقان و جرائم فرنسا النووية في الصحراء الجزائرية، دار الغرب للنشر و التوزيع، 2000، ص 14-23
- (15) نجحت فرنسا و إسرائيل في تجاربهما النووية المشتركة و هما تدركان حق الإدراك أن سكان هذه المنطقة سيعانون لفترة تزيد عن 4500 عام من وقع إشعاعات نووية لا تبقى ولا تذر و لا تفرق بين نبات و حيوان و إنسان أو حجر!! ارتكبت فرنسا جريمتها الشنعاء مع سبق الإصرار، ذلك أنها كانت تسعى للانتحاق بالنادي النووي آنذاك بغية إظهار عظمتها للعالم مع مد الكيان الصهيوني بالتسلح النووي سرا بأي ثمن كانت أول قنبلة نووية سطحية بقوة ثلاثة أضعاف قنبلة هيروشيما باليابان عام 1945 تلتها قنبلة "اليربوع الأبيض"، ثم "اليربوع الأحمر" حسب ترتيب الألوان الثلاثة للعلم الفرنسي لتختتم التجارب الاستعمارية النووية بمنطقة حموديا رقان بالقنبلة الرابعة و الأخيرة التي سميت "باليربوع الأخضر"، وهذا في 25 ابريل 1961، لتنتفح شهية النظام الديغولي من أجل التنويع في التجارب النووية في العديد من مناطق الصحراء الجزائرية لتصل قوة تفجيراتها إلى 127 كيلو طن من خلال التجربة الباطنية التي أطلق عليها اسم "مونيك" بمنطقة "اينكر" بالهقار. أنظر كذلك جريدة الجزائر كوم على الانترنت www.algariencom.dz
- (16) أ.د عبد الكاظم العبودي: مرجع سابق، ص 33-34

- (17) د.دالي يوسف فتحي، د.عبد الكاظم العبودي: التفجيرات النووية الفرنسية في الصحراء الجزائرية وتأثيرها على البيئة والصحة والسكن: مقال منشور في سلسلة الندوات، التجارب النووية الفرنسية في الجزائر، دراسات و بحوث و شهادات، المركز الوطني للدراسات والبحث في الحركة الوطنية وثورة أول نوفمبر 1954، الطبعة الأولى، الجزائر 2000، ص141
- (18) د. عبد الغني محمود: المطالبة الدولية لإصلاح الضرر في القانون الدولي العام والشريعة الإسلامية، ط1، دار الطباعة الحديثة، القاهرة 1976، ص 80
- (19) أنظر في ذلك المادة 34 من النظام الأساسي للمحكمة العدل الدولي
- (20) راجع في ذلك المادة 35 الفقرة 2 من النظام الأساسي للمحكمة العدل الدولي
- (21) د. أحمد بلقاسم: القضاء الدولي، دار هومة، الجزائر 2005، ص197-108

جريد البصائر والثورة الجزائرية 1954-1956

لونيسى إبراهيم

قسم التاريخ - جامعة الجبلاى لياس -

مقدمة

تعد جريدة البصائر من بين الجرائد الجزائرية الوطنية القليلة جدا التي عاشت مدة زمنية طويلة إلى حد ما، إذ تقدر هذه الفترة الزمنية بأكثر من ثلاثة عشر سنة، قطعتها على فترتين. الأولى فيما بين 1935 – 1939 حيث توقفت عن الصدور عند اندلاع الحرب العالمية الثانية بأمر من الشيخ عبد الحميد بن باديس رئيس الجمعية التي كانت الجريدة تتحدث باسمها. وعند انتهاء هذه الحرب أعاد الشيخ محمد البشر الإبراهيمي الرئيس الجديد للجمعية، بعد وفاة الشيخ الإمام عبد الحميد بن باديس، إصدارها مرة ثانية سنة 1947. واستمرت في الصدور إلى غاية أواخر سنة 1956، وهذا معناه أنها عايشة أحداث الثورة التحريرية الجزائرية لقرابة العامين تقريبا.

جريدة البصائر وتطورات أحداث الثورة:

إن الدارس لمختلف أعداد الجريدة الصادرة منذ اندلاع الثورة التحريرية في الفاتح من نوفمبر 1954 إلى غاية توقفها عن الصدور في أواخر سنة 1956 سيلاحظ أمرين اثنين وهما: **الأمر الأول:** هو أن الجريدة تتبعت جميع الأحداث والتطورات المختلفة التي عرفتها الثورة الجزائرية منذ اندلاعها، إذ لا يكاد يخلو أي عدد من أعدادها من الحديث عن هذه الثورة، فمعظم افتتاحياتها كانت مخصصة لهذا الحدث، كما أنه ابتداء من عددها الصادر يوم 24 ديسمبر 1954 والذي يحمل رقم 298، أخذت تخصص في كل عدد صفحة كاملة لاستعراض أبرز وأهم الأحداث التي تشهدها الجزائر خلال كامل الأسبوع، وكانت تنشرها تحت عنوان (يوميات الأزمة الجزائرية) وابتداء من العدد رقم 337 الصادر يوم 14 أكتوبر 1955 شرعت في تقديم هذه اليوميات حسب المناطق التالية. (الناحية القسنطينية، والقبائلية، والوهرانية والجزائرية)، وبالتالي فإنه يمكن القول أن هذه الجريدة تعتبر مصدرا هاما جدا للتاريخ لهاتين السنتين من الثورة الجزائرية.

الأمر الثاني: هو أنه من خلال مطالعة وتحليل المقالات الافتتاحية لهذه الجريدة خلال الشهور الأولى لاندلاع الثورة هو ذلك التردد الكبير في الحكم على الأحداث العسكرية التي كانت تشهدها مختلف مناطق الجزائر لأنها كانت تجهل تماما حقيقة الواقفين وراء هذه الأحداث حيث كتبت في افتتاحية العدد الصادر مباشرة بعد انفجارات الفاتح من نوفمبر تقول: "فلحد تلك الساعة لم نتصل بالتفاصيل المقنعة عن الحوادث، وليس بين أيدينا الا ما تناقلته الصحف وشركات الأخبار".⁽¹⁾ ولم تتمكن الجريدة من كشف أسرار هذه الحوادث إلا بعد أن أوشكت سنة 1954 على الانتهاء، حيث أدركت (البصائر) أنها ماهي إلا غضبة الشعب الجزائري على الوجود الاستعماري، وأن وراء هذه الأحداث قيادة ثورية تخطط وتنظم للأعمال العسكرية المختلفة، ولكن رغم هذا التردد فإن الدارس المتمعن لهذه المقالات سيجد بين سطورها روح التأييد غير المباشر للذين كانوا يقومون بتلك الأعمال من جهة، وكشف وفضح الدعاية الفرنسية المضللة التي كانت تبثها في أوساط الرأي العام المحلي والدولي من جهة أخرى.

كانت جريدة (البصائر) تحمل للسلطات الاستعمارية كامل المسؤولية في الأحداث التي كانت تجري على الساحة الجزائرية، ولقد ظهر هذا جليا في مقالها الافتتاحي الذي نشرته مباشرة بعد هجومات 20 أوت 1955⁽²⁾ بعنوان (من المسؤول عن هذه الدماء؟)⁽³⁾ وتشير فيه إلى بطلان تلك الأقوال التي

(1) جريدة البصائر 4 نوفمبر 1954.

(2) هي عبارة عن هجومات قام بها قائد المنطقة الثانية (الشمال القسنطيني) زيغود يوسف على الكثير من المواقع في هذه المنطقة وكان زيغود يوسف يسعى من خلال هذه الهجومات إلى تحقيق جملة من الأهداف أبرزها فك الحصار المضروب على المنطقة الأولى (منطقة أوراس النمامشة) ونقل الثورة من

كانت تروجها الأبواق الاستعمارية في كل مكان من أن الثورة قد قرب زوالها في الجزائر، وما احدثت 20 أوت 1955 إلا دليلا قاطعا على هذا البطلان "ولعل الكثير من الخصوم كانوا يعتقدون أن أمر هذه الثورة قد آل إلى الزوال، وأنها تسير نحو نهايتها التي قالوها قريبة، فإذا بوثة يوم العشرين أوت تمزق عن أعينهم تلك الغشاوة الوهمية وتريهم رأي العين ان هذه الحوادث لم تقع إلا من أجل شيء وأنها لن تنتهي إلا بشيء...".

والمعروف أن السلطات الاستعمارية حاولت تشويه صورة المجاهدين الجزائريين مستغلة ما حدث خلال عمليات 20 أوت، إذ ألصقت بالثوار العديد من التهم وحملتهم مسؤولية المجازر التي حدثت في ذلك اليوم حتى تنفر الشعب من الثورة، ولكن جريدة (البصائر) دافعت عن الثوار بقولها " ... ولقد أطلالوا الكلام، ولاكوا بألسنتهم وبأقلامهم حديث المذابح والفضائع، وما وقع في قرية عين عبيد، وفي سكيكدة من قتل المدنيين مع نساءهم، وبعض أطفالهم، وما قالوا إنه حدث في التمثيل ببعض الجثث وما استكرناه، ونشك غاية الشك في صدوره من مسلمين كيفما كانت حالتهم، ومهما كانت هويتهم، ولعله من جعل بعض من اندس في صفوفهم من الأوربيين الفارين إليهم، وقد شهد شاهد من أهل القرى أنه رأى جماعة من الأوربيين بين صفوف الثائرين وسمعهم يتكلمون".

وحملت الجريدة (4) مسؤولية ما حدث في الشرق الجزائري لثلاث جهات، الأولى النظام الاستعماري الفضيع المفروض على الجزائر، والذي استأثر بكل خيرات البلاد الجزائرية، وأرضها وموارد ثروتها، والجهة الثانية هي الجالية الفرنسية التي استفادت من هذا النظام استفادة كبيرة، والثالثة هو نظام حكومي ليس له إلا عين واحدة يرى بها الاستعمار الفرنسي والمستعمرين، وليست له إلا أذن واحدة يسمع بها أقوالهم وحججهم، فإذا ما تكلم المظلومون والمحرومون، وصرخوا أدار لهم أذنه الصماء، وإذا ما تظاهروا وتحركوا واجههم بعينه العمياء.

وكانت جريدة (البصائر) في تحليلها للأوضاع العامة الجزائرية خلال هذه الفترة تنطلق في أغلب الأحيان من التصريحات التي كانت تصدر من السلطات الرسمية الفرنسية، فعندما كان وزير الداخلية الفرنسي فرانسوا ميتران François Mitterrand (5) يستعد لزيارة الجزائر بعد اندلاع الثورة بهدف تهدئة الأوضاع، كتبت الجريدة مقالا افتتاحيا بعنوان (كلا لا يجب أن تنتصر الرجعية) (6) وفيه تخاطب وزير الداخلية الفرنسي فرانسوا ميتران بأسلوب حضاري هادئ وهادف في الوقت ذاته، فمثلا قالت له: "... وإنما لنرجوا مخلصين أن يكون الوزير قد ترك جانبا، وبصفة نهائية تلك الأفكار الشاذة البسيطة التي كان قد أعرب عنها قبل اشتعال نيران الحوادث، وبعدها من مثل تصريحاته التي يدعي فيها أن الجزائر مقاطعة فرنسية، لا تعالج مشاكلها إلا بما يصلح لعلاج سائر المقاطعات الفرنسية..."

وطرحت عليه الجريدة في المقال ذاته مجموعة من الأسئلة المتعلقة بالأوضاع المأساوية التي كانت تعيش فيها الجزائر، وهذه الأوضاع هي السبب الرئيسي في اندلاع هذه الثورة: " هل احترمت في القطر الجزائري حرية الانتخابات بالنسبة للجميع؟ هل فصل الدين الإسلامي الاسير المقيد من الدولة؟ هل تحررت اللغة العربية وأصبحت رسمية تدرس في المدارس، ولا تحارب وتضطهد في عقر دارها؟ وهل زال الحكم العسكري المؤبد عن جهات الجنوب الجزائري؟...". وتقول الجريدة بأنها تستطيع أن تواصل على مثل هذا التساؤل إلى أن تمتلئ كامل صفحات العدد، وتختتم مقالها بالقول "... بل إن منهم من قال وسيكرر قوله لمسيو ميتران أن الحالة لا تعالج إلا بمثل الأساليب التي عولجت بها حالة 1945، ويرى هؤلاء أن ثورة الأوراس لن تنتهي... وأن حالة الاستثناء لن تزول إلا إذا أرهقت الحكومة الحد، وتخطت

الجبال والأرياف إلى المدن للتخفيف من الضغط المفروض على الجبال والمناطق الريفية وإسماع صوت الثورة الجزائرية في الخارج وفي الأخير اعتبارها وقفة تضامنية مع الملك محمد الخامس في ذكرى نفيه من المغرب الأقصى.

(3) جريدة البصائر، 2 سبتمبر 1955.

(4) المصدر نفسه.

(5) أصبح رئيسا للجمهورية الفرنسية خلال الفترة ما بين 1981-1994.

(6) جريدة البصائر: 26 نوفمبر 1954.

حدود البطش الجماعي وأغرقت رجال الأمة إلى أقصى حد ممكن في بحر من الدماء ومستنقع من المعتقلات، وسلحت الجالية الفرنسية وأطلقتها على بقية السكان".

وبعد مرور شهر ونصف على اندلاع الثورة قامت الجريدة بنشر مقال افتتاحي مطول حللت فيه تحليلا دقيقا الأوضاع العامة التي كانت سائدة في الجزائر، وكان هذا المقال تحت عنوان مركز جدا (الجزائر فوق كف عفريت) (7). ولقد انطلقت الجريدة في تحليلها من بعض التصريحات الفرنسية المضللة التي كانت تهدف إلى تفكيك التلاحم الشعبي، والتفافه حول ثورته، حيث عمدت الجريدة إلى التشكيك في هذه التصريحات، وبالتالي أبطال مفعولها في أوساط الجماهير الشعبية بطريقة ذكية جدا، وتتمثل هذه التصريحات في أن السلطات الفرنسية أعلنت عند بدء الاحداث أن عدد هؤلاء الفلقة - أي الثوار - يبلغ ثلاثة آلاف أو يزيد عن ذلك بقليل، وصرحت بأن منطقة الأوراس تعتبر كلها منطقة ثورة، وقالت بأن العملية ستكون هناك صعبة وقاسية، نظرا لطبيعة الأراضي، وترى جريدة (البصائر) أنه بعد زيادة وزير الداخلية فرانسوا مثيران إلى الجزائر تغيرت التصريحات التي نعتها ب (الحقيقية الرسمية)، وأن الحالة اكتسبت صبغة جديدة. إذ أن الثائرين المعتصمين بجبال الأوراس لم يبقوا ثلاثة آلاف بل تبخروا فأصبحوا لا يتجاوزون إلا عدد قليل جد من الأشداء الذين رابطو في بعض مغاور الجبل وأبو الاستسلام، وأن الصبغة السياسية التي اصطبغت بها الحركة في يومها الأول قد انتهت، وأصبحت العملية عملية قطع طريق، والخروج عن القانون، لا أكثر ولا أقل.

وتواصل الجريدة في التشكيك في تصريحات المسؤولين الفرنسيين، فتقول بأنهم قالوا بعد ذلك أن هاته القلة الثائرة انسحبت إلى الجنوب الشرقي من سلسلة الجبال ورابطة بين الصحراء والجبل تنتظر الإحداق بها وإبادتها. ولكن الجريدة وبطريقة ذكية واستهزائية تقوم بقلب كل هذه التصريحات وتحولها إلى مجرد أكاذيب لا أساس لها من الصحة "... لكن إذا كان الأمر كذلك لما تصفه البلاغات الرسمية في الدور الثاني من أدوار هذه المآسات فلما هذه الأعمال الفظيعة من التنكيل والزجر؟ ولماذا تقع أعمال التخريب والتدمير في قرى الأوراس العديدة التي حطمت بالديناميت تحطيمًا، فخربت الديار وأتلفت الأرزاق... " بهذه الطريقة قامت جريدة البصائر بالتشكيك في هذه التصريحات، وإبطال مفعولها، وكأنها تريد أن تبلغ بشكل غير مباشر رسالة خاصة للشعب الجزائري وهي: يجب عليك أيها الشعب أن لا تثق أبدا في التصريحات الفرنسية.

وبالطريقة السابقة نفسها، المعتمدة على الذكاء والتشكيك في التصريحات الرسمية الفرنسية كتبت (البصائر) مقالة أخرى بعنوان (بعد الزوبعة) (8) وانطلقت في هذا المقال من التصريحات التي تقول أن السلطات الفرنسية على وشك أن تسيطر على الوضع العام، وتعلق الجريدة عليها بأنه إذا صدقنا الأنباء الرسمية والتصريحات المتفائلة التي يعلنها الرجال المسؤولون فإن هذه الحوادث تكون قد فقدت أهميتها ووجهها الأول وبالتالي أصبحت عديمة الأهمية، وهي سائرة إلى نهاية حتمية في أيام قد تطول، وقد تقصر، ولكن جريدة (البصائر) عمدت إلى التشكيك في هذه التصريحات بقولها أن هذه الأحداث سائرة إلى نهاية حتمية في أيام قد تطول، وقد تقصر، فهذا يعني أن السلطات الفرنسية لم تنجح إطلاقا في السيطرة على الوضع، كما أن نهاية هذه الأحداث يجب أن تكون حتمية ولكن السؤال الذي يطرح نفسه هو: لصالح من ستكون هذه النهاية الحتمية؟ وحتى تزيد الجريدة عملية التشكيك عمقا عمدت في تحليلها للوضع العام إلى طرح فرضيتين: " فنحن الآن نقف أمام افتراضين، فإما أن تتغلب قوى الحكومة الشاكية السلاح، المتعددة الفرق في أيام قليلة على الجماعات الثائرة المسلحة التي لا تزال ترابط في أعالي الجبال وفي نقط كثيرة من جهات البلاد، وينتهي أمر الملاحم المسلحة في أمد قريب، وإما أن تستطيع تلك الجماعات الثائرة النجاة بنفسها كلما أحرق بها الخطر، وتستمر على أعمالها، فإذا خسرت ميدانا ظهرت في ميدان آخر، وبهذا تستمر الحوادث وتزداد الحالة تحرجا وكدرا... " وبعد ذلك تخلص الجريدة إلى نتيجة مفادها أن الهدف الأسمى الذي من أجله اندلعت هذه الثورة وهو الاستقلال، وهذه النتيجة يستتبتها القارئ والمحلل لهذه الفقرة وإن لم يرد ذلك صراحة وبشكل مباشر، كتبت الجريدة تقول: " ...سواء أكانت

(7) جريدة البصائر: 17 ديسمبر 1954.

(8) جريدة البصائر 7 جانفي 1955.

الغلبة للافتراض الأول، أو الافتراض الثاني، فإن على الحكومة الاستعمارية أن ترضخ للأمر الواقع، فإذا انتصر الافتراض الأول فعليها بالإسراع لإقامة دعائم السياسة الحرة الرشيدة التي ترضي الشعب، وتبعد عنه أشباح الماضي المؤلمة، فتمكنه على قاعدة العدل والإنصاف من الاضطلاع بمسؤولية الحكم ومن القيام بمهام الإدارة، ومن التمتع بالنظام الديمقراطي الحقيقي الذي يعبر عن أن كلمة الشعب هي العليا، فيكون له المجلس المنتخب الحر الذي يعبر عن إرادته ويتكلم باسمه ويشرع له قوانينه ويحاسب حكومته عن أعمالها".

ووقفت جريدة (البصائر) مواقف كثيرة معارضة المعارضة للسياسة الاستعمارية، ومثال ذلك معارضتها للمشروع الإصلاحي الذي تقدم به وزير الداخلية الفرنسي إلى حكومته في 5 جانفي 1955. ويتكون من شقين، الأول يقضي بتطبيق القانون الأساسي الخاص بالجزائر والصادر في سبتمبر 1947⁽⁹⁾، والثاني يتمثل في إدخال نوع من الإصلاحات الإدارية على هيكل البلاد، مما هو خارج عن نطاق القانون الجزائري لسنة 1947، والهدف من هذا المشروع الإصلاحي هو احتواء الثورة في أيامها الأولى قبل أن تستفحل وتتحول إلى مارد عظيم تعجز فرنسا العجز المطلق في الإمساك به، وهذا بالإسراع في دمج الجزائري في فرنسا، ونظرا لخطورة هذا المشروع على مستقبل الجزائر لو تحقق له النجاح في ذلك، وبسبب إهماله من طرف العديد من الذين كتبوا عن المشاريع الفرنسية المختلفة التي ظهرت على الساحة السياسية الجزائرية في الفترة ما بين 1954-1962 بهدف القضاء على الثورة التحريرية، ارتأيت أن أسجل في هذه الدراسة تلك البيانات التي قامت جريدة البصائر بنقلها من المشروع وهي كما يلي⁽¹⁰⁾:

1- إحداث ثلاث عمالات جديدة في القطر الجزائري، عمالة عنابة وتشمل كل من عنابة وسوق أهراس وقالمة وتبسة، وعمالة الأضنام التي ستتشكل من الأضنام ومستغانم والبيض وعمالة الصحراء وسيوضع لها نظام خاص ومركز العمالة سيكون في مدينة بشار.

2- تعديل نظام البلديات الممتزجة وإحداث البلديات الكبرى مكانها بحيث تنتخب هذه البلديات رئيسها، ولا يشترك القائد في مفاوضاتها، وتغيير نظام الجماعات والدواوير بشكل تكون فيه الأمور قريبة إلى النظام الديمقراطي.

3- إحداث إدارة خاصة للشؤون الجزائرية في وزارة الداخلية الفرنسية بباريس.

4- إنشاء مدرسة إدارية بمدينة الجزائر، تفتح أبوابها للجميع، قصد إيجاد طبقة إدارية من المسلمين وغيرهم لتشارك في المناصب الحكومية العليا.

5- ضم الإطارات الأعلى من البوليس الجزائري لإطارات البوليس الفرنسي بباريس.

6- تغيير نظام الولاية العامة الجزائرية التي تشمل 21 إدارة وفيها نحو 2500 موظف، بحيث يحال الكثير من سلطتها إلى العمالات حتى يخف ضغط الأعمال على الولاية التي تصبح مشكلة من خمس إدارات فقط وهي المالية والداخلية والاقتصاد والأشغال العمومية والشؤون الاجتماعية.

7- العمل على رفع أجور العمال في القطر الجزائري حتى تقل الفروق الموجودة بينها وبين الأجور في فرنسا.

8- إحداث برنامج إصلاح زراعي واسع النطاق يعتمد على توسيع شبكة الري، وضبط المياه لإحياء الأراضي.

9- تبادل الرئاسة في المجلس الجزائري بين ممثلي القسم الأول والقسم الثاني كل ستة أشهر بدل السنة.

⁽⁹⁾ هو عبارة عن قانون أساسي -شبه دستور- خاص بالجزائر صادق عليه برلمان الجمهورية الرابعة بباريس في 20 سبتمبر 1947 وأبرز ما ينص عليه هذا القانون هو اعتبار الجزائر جزء من فرنسا، وإنشاء مجلس جزائري منتخب من المعمرين والأهالي من 120 عضوا مناصفة بين المعمرين والأهالي مهمته دراسة الميزانية والنظر في المشاريع الاقتصادية الخاصة بالجزائر، وقراراته غير نافذة إلا إذا وافقت عليها الحكومة الفرنسية في باريس والجمعية الوطنية الفرنسية وينص أيضا على إلغاء البلديات المختلطة، وإلغاء الحكم العسكري السائد في الجنوب وفتح الوظائف العامة المدنية والعسكرية لسكان الجزائر على حد سواء.

⁽¹⁰⁾ جريدة البصائر 14 جانفي 1955.

- 10-توسيع المجال الذي تشارك فيه طبقات خاصة من المسلمين في انتخاب القسم الأول.
 11-تعميم حق الانتخاب للمرأة المسلمة سواء بمشاركتها حسب النصوص القانونية في القسم الأول أو في القسم الثاني.
 12-تغيير نظام الإذاعة وإصلاحه على أسس جديدة.
 13-إحداث مؤسسة ثقافية إسلامية عليا بمدينة باريس.
 14-تنفيذ سائر الفصول الموجودة في الدستور الجزائري، والتي لم تنفذ إلى الآن، ولم ينص عليها هذا البرنامج.

وعلفت الجريدة على هذا المشروع في مقال مستقل بعنوان (عاصفة في كأس) ⁽¹¹⁾ وجاء فيه أن هذه الإصلاحات هزيلة وجائرة، بل " إنها مضحكة" وإنما جاءت ناقصة وغير جريئة بالصورة التي تقتضيها الحالة، ويتطلبها الموقف، بل كان " مشروعا هزيعا شاحبا، لو سمح له بأن يتكلم عن نفسه لتمثل ببيت أبي الطيب المتنبى:

يكفيك مني تحولا إنني رجل لولا مخاطبتي إياك لم ترني.

ونشير هنا إلى أن هذا المشروع أثار حفيظة غالبية المعمرين، الذين عارضوه، وكان على رأسهم "هنري بورجو" العضو بمجلس الشيوخ الفرنسي، ولقد استغربت جريدة البصائر من العاصفة الهوجاء التي أثارها هذا المعمر وأصحابه على هذا المشروع، والذين وصفتهم الجريدة بحزب الاستعمار حيث كتبت تقول بأن هذا الحزب الذي هو تحت زعامة صاحب الجلالة " بورجو الأول " ملك البلاد الجزائرية غير المتوج "... هذا الحزب الجاهل المغرور الذي أعمى الطمع بصره، والذي طمست الأنانية بصيرته قد أخذ بواسطة صحفه الكثيرة الواسعة الانتشار، وبواسطة أعوانه الانتفاعيين المنبئين في البلاد يستشيرون حفيظة الفرنسيين ويستفزون مشاعرهم، ويكاد يدعوهم جهارا للثورة والانتفاضة ضد فرنسا، لأنه يصور هذه الإصلاحات الهزيلة الفاترة، وأكد أقول المضحكة بصورة انهيار السلطان الفرنسي في البلاد، وتمهيد طريق الاستقلال في وجه الجزائريين، واستسلام السلطة الفرنسية أمام أعمال الإرهابيين الجزائريين إلى غير ذلك من الصور المهولة التي تثير ثائرة الفرنسيين وتدعوهم إلى التكتل خلف الحزب الاستعماري المتطرف للدفاع عن حق الحياة سيرا مع غريزة حب البقاء." ⁽¹²⁾

إلى جانب معارضتها للسياسة الاستعمارية فإن جريدة (البصائر) لعبت دورا بارزا في الكشف عن أساليب البطش والإرهاب التي كان يمارسها زبانية الاستعمار الفرنسي على الشعب الجزائري، وعرفت الرأي العام المحلي خاصة والعربي عامة بعدالة القضية الجزائرية، وذلك برفع صوت الإنسان الجزائري المظلوم الذي اغتصبت حريته وكرامته، وهذا ما أشار إليه أول بيان أصدره المكتب الدائم لجمعية العلماء المسلمين الجزائريين إذ جاء فيه ⁽¹³⁾ أن الجمعية سخرت جريدتها (البصائر) للكشف عن الأساليب الوحشية الفظيعة التي تستعملها السلطات الاستعمارية لقمع حركة الثورة، والمتمثلة في الإرهاب والبطش، وأعمال الزجر والتنكيل، كما أن الجريدة ذاتها أشارت على هذا في افتتاحية العدد الصادر يوم 06 أبريل 1956 بمناسبة حلول السنة التاسعة لمعاودتها الصدور في سلسلتها الثانية " ... والبصائر جريدة الأمة الجزائرية ... ووقفت في الطليعة مع الأمة في محنتها من أول يوم وأذرت وحذرت الاستعمار من حلول القوة، فهو لا يأتي بخير، وإنما هو ضرب من ضروب الاحتلال، لا تندمل جروحه، ولا تنسى مآسيه، ويزيد المشكل تعقيدا عما كانت عليه ولكنه ركب رأسه ... " وتضيف قائلة أنها بمناسبة الذكرى التاسعة لصدورها من جديد - أي الجريدة - ستدخل مرحلة جديدة من مراحل النضال، وراية المجد بيمينها، وهي سائرة إلى الأمام في خوض هذه المعركة الحاسمة التي يخوضها الشعب الجزائري المكافح لكسر وتحطيم قيوده وأغلاله، واسترداد حريته واستقلاله، وتعلن أيضا في هذه الافتتاحية أنها لن تحيد عن طريقها، ولن تتراجع قيد أنملة عن ما عاهدت به الله حتى تقوز بإحدى الحسينيين، النصر واسترجاع السيادة أو الشهادة.

(11) المصدر نفسه.

(12) المصدر نفسه.

(13) جريدة البصائر 4 فبراير 1955.

أسلوب الجريدة في معالجة الأحداث

وتجدر الإشارة هنا إلى أن أسلوب الجريدة في الكتابة تغير بشكل كبير إن لم نقل أن هذا التغير كان بشكل جذري عن أسلوبها في بداية أحداث الثورة، فبعد أن كانت تتحاشى اللجوء إلى الأساليب الشديدة والمباشرة في معظم الأحيان في الأعداد التي صدرت في الشهور الأولى لبداية الثورة التحريرية، فإنها غيرت لهجتها وأصبح أسلوبها قاسيا جدا وكانت بداية هذا التغير مع صدور بيان المكتب الدائم لجمعية العلماء المسلمين الجزائريين في أواخر شهر جانفي والذي نشرته الجريدة في عددها الصادر يوم 4 فبراير 1955، والذي أعلنت فيه جمعية العلماء المسلمين الجزائريين بشكل غير مباشر عن تأييدها للأحداث التي تعرفها الجزائر منذ ليلة الفاتح من نوفمبر 1954 والذي ذكرت فيه أيضا أن الأمة الجزائرية لن تقبل بأية حال من الأحوال بأي برنامج إصلاحية " إلا إذا حقق رغبتها التحريرية الكبرى في كل ما يتعلق بالحكم والإدارة والشؤون العامة، وكل ما يتعلق بدينها ولغتها"، كما توجهت أيضا إلى الشعب الجزائري في هذا البيان بكلمة موجزة ومختصرة تحثه فيها بالتماسك والتكاتف والوحدة المطلقة في سبيل الدفاع عن حريته المنتهكة وحقه المغصوب وكرامته المهذورة.. حتى يخرج من هذه الأزمة الطويلة المدى بتحقيق أهدافه وبلوغ غايته الكبرى.

ابتداءً من العدد رقم 305 الصادر في 11 فبراير 1955 أصبحت الجريدة تنتهج الأسلوب المباشر في حديثها عن الأوضاع العامة في الجزائر ففي هذا العدد مثلا نشرت مقالا بعنوان " المستقبل لنا" ولقد كتبه بمناسبة سقوط حكومة " منديس فرانس Mandes France" إذ أرجعت الجريدة أسباب سقوط هذه الحكومة إلى ذلك البرنامج الإصلاحية الذي سبق الحديث عنه، واعتبرت الجريدة سقوط هذه الحكومة نصرا عظيما للقضية الجزائرية التي قالت عنها بأنها قضية أصبحت تكتسح المعامل الحكومية والبرلمانية، وبأنها صارت بفضل قوة الأمة وإيمانها وتماسكها من القضايا التي تسقط من أجلها الحكومات، وتتشكل من أجلها حكومات أخرى، وختمت هذا المقال بقولها أن التيار الشعبي الجارف سينتصر خاصة وأن النصر لمن صبر الساعة الأخيرة، ونحن في الساعة الأخيرة من هذا الكفاح الطويل المرير، ودعت الشعب إلى الصبر والمرابطة، وما هذا الكلام في حقيقة أمره سوى تحريض من جريدة (البصائر) للشعب على تصعيد الأعمال الثورية.

البصائر تدفع ثمن مواقفها

وأخر ما يمكن الوقوف عنده في آخر هذه الدراسة التي لم نستعرض فيها سوى عدد قليل من المقالات الكثيرة التي خصصتها لأحداث الثورة هو الإجابة على الأسئلة التالية: كيف تعاملت السلطات الاستعمارية مع هذه الجريدة؟ وهل تركتها تواصل العمل في نشر المقالات الكاشفة لأساليبه الوحشية في اضطهاد الشعب الجزائري؟ أم أنها - أي الإدارة - خلقت لها العراقيل وسببت لها المضايقات؟

إن الإجابة على هذه الأسئلة بديهية جدا، إذ كيف يعقل أن تترك السلطات الاستعمارية هذه الجريدة تصول وتجول في الميدان، وهي تكشف أساليبه الوحشية وخذعه الكثيرة، فلقد تعرضت البصائر إلى العديد من العراقيل والمصاعب، حيث قامت الإدارة بمصادرة العديد من أعدادها، فمثلا قامت بمصادرة العدد رقم 331 الحامل لتاريخ يوم 02 سبتمبر 1955، ولقد أشار إلى هذه العملية كاتب افتتاحية العدد الصادر يوم 09 سبتمبر 1955 حيث كتب تحت عنوان (لا رجوع إلى الوراء): "...فقد حجزت الجريدة قبل أن تصل إلى أيدي الباعة، وطاف رجالها - أي رجال السلطة الاستعمارية - على الباعة يجمعون ما بقي بين أيديهم منها في العاصمة وبعض مدن العمالة، أما في بقية البلاد الجزائرية صادرت السلطة الحكومية جريدتنا في الأسبوع الماضي، والمشاركين، وكذلك كان الحال بالنسبة للعدد الأسبق فقد صودر في أغلب جهات القطر، ولم يتسرب إلى أيدي القراء إلا الجزء اليسير منه..."

وبدون شك إن الأسباب التي دفعت الإدارة الاستعمارية إلى مصادرة العدد الصادر يوم 02 سبتمبر 1955 هو ما جاء في افتتاحيته التي كتب فيها صاحبها عن أحداث 20 أوت 1955، والتي سبق الحديث عنها في بداية هذه الدراسة. وقامت السلطات الاستعمارية أيضا بمصادرة العدد رقم 333 الذي كان من المقرر أن يصدر يوم 16 سبتمبر 1955، ولم تكتف بهذا فقط بل إنها عمدت إلى حجز الجريدة وتحطيم قوالبها في المطبعة، ومنع وصول أي نسخة منه إلى القراء بأمر من حاكم العمالة، وهذا على حسب ما جاء في العدد الصادر يوم 23 سبتمبر 1955.

الخاتمة:

من خلال كل هذا يمكن لنا القول أن جريدة البصائر لعبت دورا بارزا في إثارة الرأي العام الجزائري خلال العامين الأولين من الثورة التحريرية (1954-1956) وذلك بعملها على كشف مختلف الدسائس الاستعمارية التي كانت تستهدف إجهاض الثورة، وإبعاد الشعب عنها وبسبب ذلك لاقت الجريدة الكثير من الصعوبات والعراقيل، مما أدى بها إلى الاحتجاب في أواخر سنة 1956، وبذلك نالت أحد الحسينيين اللذين تمنى أحدهما في عيد ميلادها التاسع ألا وهو الشهادة.

التفتيت السياسي للجزائر في الإستراتيجية الفرنسية و دور الثورة في الحفاظ على الوحدة الكاملة

عبد المجيد بوجلة - جامعة تلمسان -

أمام الانتصارات المتعددة للثورة سياسيا و دبلوماسيا و عسكريا، تحولت الإستراتيجية الاستعمارية الفرنسية من جديد باتجاه ما يحقق لها في الجزائر غايات التمزيق و التفتيت بكل صوره و أشكاله على المدى القريب و البعيد، و لقد تنبته الثورة مبكرا لذلك و جندت انتلجنسيتها العسكرية و السياسية و الإعلامية و الدبلوماسية لإحباط هذا المشروع الخطير على نحو يفوق خطورة الظاهرة الاستعمارية في حد ذاتها.

1- فصل الصحراء في الإستراتيجية الاستعمارية:

منذ سنة 1956 تاريخ اكتشاف النفط في الصحراء الجزائرية وحتى قبل هذا التاريخ، انصرفت فرنسا في تجنيد المنظرين و المشرعين و الرسميين و العسكريين إلى إثارة ملف الصحراء الجزائرية باعتبارها ذات أثر حيوي على أمن و مصالح فرنسا الحاضرة و المستقبلية، و بات من الواضح أن الملف سيشكل محور الإستراتيجية الفرنسية لإحداث شرخ في الوحدة الترابية للجزائر، و هدفا استراتيجيا لضرب الثورة التحريرية من حيث الوحدة الترابية و وحدة الشعب الجزائري، و سوف تعرف قضية فصل الصحراء منذ سنة 1958، التي تصادف عودة دوغول إلى الحكم على رأس الجمهورية الخامسة، تطورات عميقة بعد تعيين السيد "لوي جوكس" **Louis Joxe** كاتب الدولة بمكتب رئيس الوزراء ميشال دوبري **Michel Debré**، و تكليفه رسميا بقضية وضع آليات فصل الصحراء الجزائرية و مخطط الإلحاق بفرنسا، و جرى التنسيق مع **Olivier Guichard** و جاك سوستال، و لعل هذا الإصرار الفرنسي على إثارة مشروع فصل الصحراء قد غذته عوامل متعددة بقيت فيها أبواق الدعاية و أقطاب الصحافة و الإعلام دورا بالغا غلب فيه التأكيد على المصالح الحيوية الاقتصادية من حيث الوفرة و المنافع المترتبة على استغلالها، فضلا عن الدور الحيوي الذي ستؤديه الصحراء الجزائرية من حيث التحكم في المعطيات العسكرية و ذلك بزرع القواعد العسكرية كقواعد للحرب و للطوارئ و إنجاز التدريبات و المناورات، فهي من جهة قواعد للانطلاق إلى البلاد الإفريقية الخاضعة لفرنسا و محطات إستراتيجية لتضييق الخناق على الثورة التي اشتد انتشارها و هي تتيح للغرب الرأسمالي و أوربا عاملا أساسيا و استراتيجيا من الناحية الأمنية، كما قدرّ الساسة الفرنسيون في عمل منسق مع القيادات العسكرية أن إقامة قواعد في الصحراء كفيل بتأمين الصناعة الحربية و منشآتها، و أضافت لذلك الدراسات المتعددة حول الصحراء من حيث إمكاناتها البشرية و طاقتها الاقتصادية المتزايدة خارج دائرة الغاز و النفط..

كما خصصت السلطات الاستعمارية اعتمادات مالية ضخمة قصد استثمارها في هذا الاتجاه، و تمويل الدراسات و البحوث في مجال الحفر و التنقيب بلغ مئات المليارات من الفرنكات و أدى تدفق النفط الجزائري إلى توجيه الأنظار نحو إستراتيجية جديدة عبّر عنها ديغول بأن مسألة احتفاظ و حفاظ فرنسا على الآبار البترولية و مراكز التجارب تندرج ضمن الالتزامات الوطنية¹، كما أن الصحراء و بناء على نتائج الدراسات سوف توفى للمشروع النووي الفرنسي العديد من العناصر التي تدخل في إنتاج القنبلة كالأورانيوم و اللثيوم.

و تم توجيه البحوث العلمية إلى تطوير تجهيزات استغلال الطاقة الشمسية التي يوفرها الإقليم الصحراوي معظم أيام السنة، و منه إيجاد الأطر التشريعية لتجسيد المشروع، ففي سنة 1957 أصبح للصحراء الجزائرية وزارة تفرد بشؤونها، و أنشئت المنظمة المشتركة للأقاليم الصحراوية².

Organisation Commune des régions Sahariennes (O.C.R.S)

و صادق المنتخبون الفرنسيون في المجلس الوطني الفرنسي على نص تشريعي خاص لاستقلالية الصحراء المالية، و أصبحت بذلك الميزانية المخصصة للأقاليم الصحراوية من اختصاص وزارة المالية الفرنسية بأول غلاف مالي بلغ 10487 مليون فرنك سنة 1958 ثم 24665 مليون فرنك عام 1959، و تراجع في 1960 إلى 119 مليون فرنك ثم إلى 1234 مليون فرنك جديد.

وحتى المنظمة المشتركة لأقاليم الصحراء استفادت من ميزانية بلغت أول مرة أي في العام 1958 56 مليون فرنك ثم قفزت في 1959 إلى 208 مليون وفي 1961 إلى مبلغ 2855 مليون فرنك جديد. وأضيف إلى المنظمة المشتركة ووزارة الصحراء تنظيمات أخرى ذات طابع اقتصادي أهمها الصندوق الصحراوي للتضامن ومكتب الاستثمار في إفريقيا.³ وكان الهدف من هذه التنظيمات دعم مشروع فصل الصحراء مبني على قواعد قانونية، اجتهد فيها المنظرون والسياسيون الفرنسيون إذ سبق تحليل القانون الذي جاء بالمنظمة المشتركة للأقاليم الصحراوية الذي صادق عليه البرلمان الفرنسي في 10 جانفي 1957، مشروع آخر يحمل اسم مشروع "هرسانت" (**Projet Hersant**)⁴، طرح على الجمعية الوطنية الفرنسية يوم 28 فيفري 1957، والمشروع عبارة عن هيكلة إدارية وتنظيمية ذات أغراض استعمارية تعكس الغطاء القانوني لمسألة فصل الصحراء باستحداث وزارة خاصة بها على ضوء المرسوم 713/57 الصادر في جوان 1957، تبعه مرسوم تكميلي في شهر أوت من نفس السنة يقضي بتقسيم الصحراء إلى عمالتين كبيرتين **الساورة والواحات**، ويعين على رأس كل عمالة حاكم عسكري برتبة "لواء"، وفي كل عمالة سبع دوائر يرأس كل واحدة ضابط وموظف مدني.⁵

وفي 22 نوفمبر 1958 صدر قانون جديد يحمل اسم **قانون البترول الصحراوي** يفتح الباب واسعا أمام الاستثمارات الأجنبية الراغبة في التحول إلى الجزائر قصد التنقيب عن آبار الزيت، واستثمارها وإعفاؤها من الضرائب وإعرائها بتسهيلات هامة في مجال الاستفادة من نسبة عالية من كميات البترول، ولعل ذلك يندرج ضمن الإستراتيجية الفرنسية لكسب التأييد والدعم العالميين، وجاءت ردود الأفعال سريعة، فمثلا كتبت صحيفة التايمز الأمريكية (**NY-TIMES**) في اليوم الموالي الذي صدر فيه القانون معتبرة إياه إجراء إيجابيا من شأنه أن يساهم في تطور الصحراء التي هي مصدر الثروة المتدفقة ليس بالنسبة لفرنسا وحدها بل لكل حلفائها في العالم الحر، ومن شأنه أيضا أن يساهم في تقدم البلاد المتخلفة اقتصاديا وعامل بعث الاستقرار في الجزائر، وبإمكان الصحراء أن تشكل عنصرا هاما ضمن مخطط يعنى بمستقبل القارة الإفريقية كلها.⁶

وللتدليل على حجم التسهيلات والإغراءات التي تمنحها دولة فرنسا للشركات الأجنبية الراغبة في الاستثمار بالصحراء الجزائرية في مجال التنقيب عن النفط واستغلال آباره، استفادت هذه الأخيرة مما يقابل نصف الأرباح، وهي نسبة تفوق بكثير ما هو متداول في سوق الصفقات الدولية، ولعل ذلك ما شجع كبريات الشركات البترولية العالمية على إبداء استعدادها لبدء الأشغال، حيث تقدمت شركة (**SHELL**)، وشركة (**British Petroleum**)، والشركة الأمريكية (**Standard oil**)، وغيرها من الشركات الهولندية والألمانية والايطالية وغيرها، بما فاق عشرين شركة،⁷ وتعزز المخطط بوضع الصحراء منطقة حرة لا تخضع للجمرك، والقراءة التحليلية للمخطط الفرنسي تقود إلى تأكيد معادلة ثلاثية:

- **الأولى:** ضمان دولة الاستعمار الاستفادة من الثروات النفطية المتشعبة عن البترول والضرورية في الاستخدامات الاقتصادية والعسكرية وغيرها.⁸

- **الثانية:** إغراء الشركات العالمية بالتحفيزات والتنازلات سوف يدفع الحكومات والدول الكبرى على دعم فرنسا في كل ما تسعى إليه بما في ذلك التغاضي عن الجرائم الفرنسية المقترفة في حق الجزائريين وسياسة التعذيب والتقتيل بلا محاكمة.

- **الثالثة:** دعم مشروع فصل الصحراء بالطرق التشريعية والتزكية الدولية، وخلق مستوطنة جديدة في الصحراء من الفرنسيين والأوربيين وحتى الأمريكيين الراغبين في العيش في الصحراء.

وفي مرحلة لاحقة سوف تقود الإدارة الاستعمارية الفرنسية مشروع فصل الصحراء عن الجزائر بطرح مشروع مواز لا يختلف من حيث المعنى والجوهر عن فصل الصحراء يحمل اسم: "**الجمهورية الصحراوية المستقلة**"⁹ وأدركت لأول وهلة أن المشروع يقتضي استمالة كبار أعيان الصحراء والشخصيات المتنفة ذات الشأن والسمعة، فكان الاتصال بحمزة بوبكر للظفر بمباركة وتأييد الشيوخ وكبار الأعيان، وكلف بالاتصال بهم وعقد مع عدد منهم اجتماعا بالأغواط في مرحلة أولى ثم بالجزائر العاصمة لكن محاولته باءت بالفشل، فتوجه حمزة بوبكر في مهمة جديدة بورقلة استخدم فيها ورقة الضغط على الأعيان دون تحقيق أي نتيجة.

وعارض الشيخ بيوض فكرة فصل الصحراء بقوله: "إن فرنسا لم تكن تستشيرنا في سياستنا في هذه البلاد، فلم تستشيرنا يوم قطعت الصحراء وجعلت لها نظام التراب الجنوبي، ولم تستشيرنا يوم فصلت أجزاء عن عبد المجيد بوجلة

الشمال وسمتها أحوازا ممتزجة، فهي تصل وتفصل وتتحكم كما تريد. بل أكثر من هذا كنا نطلب أشياء من حقنا ونرفع أصواتنا بها، فلا تسمعنا حتى في تطبيق قوانين سنتها هي..."¹⁰.

كما عملت الإدارة الاستعمارية في محاولة أخرى على إيجاد كتنونات عرقية منفصلة عن الجزائر، خاصة في أقصى الجنوب بإقحام الطوارق في مؤامرة ملغمة أطلقت عليها فرنسا: "الجمهورية الإسلامية الصحراوية". وحاولت إقناع قبائل الطوارق بإمكانية إنشاء كيان سياسي خاص بهم يكون من الناحية الجغرافية إطار تجمع طوارق الجزائر ومالي وتشاد وليبيا والنيجر، وكان **Michel Debré** المكلف الرسمي بالمهمة حيث التقى بالشيخ أخاموخ بمدينة تمنراست وعرض عليه مقترح إعلانه سلطانا على قبائل الطوارق غير أنه رفض، فأرسل إليه بعد حين الرئيس دوغول طائرة خاصة نقلته إلى العاصمة باريس وقابله، وعرض عليه مجددا الفكرة غير أن الباي أخاموخ ردّ على شارل دوغول: "...ربّما لا أطلب استقلال الجزائر ولكن الذي أطلبه هو عدم الاستقلال عن الجزائر"¹¹.

ولتأكيد وطنية قبائل الطوارق ومواقفها المناهضة لأي مشروع تمزيق الأرض الجزائرية وسلخ الصحراء عن الوطن، توجه كبير رؤساء الطوارق الشيخ أوحمدون بندا إلى أبناء الهقار في جنوب الصحراء جاء فيه: " أيتها التوارق الأحرار: منكم واليكم أوجه هذا النداء... أيها الإخوة في جنوب العاصمة عامة، وفي الجزائر خاصة. ألا فاعلموا بأن المستعمر الفرنسي يريد أن يفرق جزائرتنا قسمين جنوبا وشمالا، ويسعى لإبعادنا عن إخواننا الشماليين بالعاصمة الجزائرية العربية المناضلة، وان هذا لا يزيدنا إلا تضامنا واتحادا مع بعضنا البعض. وليس هناك تارقي ولا عربي في الجنوب ولا في الشمال. فالجزائر المكافحة وطن واحد لا يتجزأ مهما دبرّ المستعمر وقدرّ، ومهما نصب لذلك مكائد واتخذ وسائل وأؤكد لكم أيها التوارق الأحرار أنه لا وجود في قطرنا للخرافة الاستعمارية المزيفة مما تسميه من جنوب وشمال، فلا جنوب بدون شمال، ولا شمال بدون جنوب وهذه حقيقة بديهية يتجاهلها المستعمر لتفرقتنا. ولكن بس تدبيره. فها نحن جنبا لجنب مع إخواننا الشماليين صفا واحدا بالصحراء الكبرى نكافح ضد المستعمر البغيض الذي لا ريب سيكون مآله الهزيمة والانحدار. سننتصر عليه- أيها الأمجاد- بفضل تضامننا واتحادنا وكفاحنا... وأما حلم المستعمر ببترونا... فلنؤكد لهذا المستعمر بأن بتروال صحراء هو بتروال الجزائر العربية، وسندافع عنه بجميع الوسائل، ومهما كلفنا ذلك من تضحيات وعذاب فليتكأد المستعمر بأنه إن واصل تخديره للعالم في قضية بترونا بأننا قادرين على نسف جميع الأنايب والمنشآت الاستعمارية.. أيها التوارق الأمجاد لتعلموا أن المعركة ستستمر وأنا سنحارب ونقاتل إلى **آخر قطرة** من دمنا لحماية قطرة واحدة من بترونا وللذود عن شبر واحد من تربتنا الطيبة الماجدة. أيتها التوارق في الجبال وفي الصحراء وفي الوديان وفي الشعاب كونوا على حذر من المستعمر هذا الطاغية الذي قتل وما زال يقتل أولادكم وشيوخكم وينتهك حرمان نساتكم وبناتكم.. يا سكان الصحراء.. شددوا الخناق على عدوكم وطاردوه في الجنوب والشمال حتى يلقي السلاح. ها هي عاصمة الجزائر تبتدئ كفاحها المجيد، وتناديكم بالاتحاد والعزم والصبر والوقوف في وجه عدو الله وعدوكم. والله معكم. عاش سكان الصحراء الأشاوس وعاشت الجزائر حرة مستقلة..."¹².

وإذا كانت المساعي الفرنسية قد فشلت في كسب تأييد أهل الصحراء من الوطنيين، فإنها أخفقت كذلك مع من أبدوا قبول المضي في المخطط الاستعماري خاصة بواسطة حمزة بوبكر الذي وظف مختلف الأساليب من إغراءات وضغط على شيوخ وأعيان الصحراء، بعد استدعائهم إلى إقامة والي (حاكم) عمالة الواحات بمدينة ورقلة، دون أن يحقق النجاح في إقناعهم بتزكية المؤامرة الفرنسية¹³، وستتخذ بعد ذلك الإدارة الاستعمارية إجراءات بالقمع والتعسف في حق سكان الصحراء، ومارست على تجار المنطقة المستقرين في الجزائر العاصمة مضايقات وتخريب للمحلات والمتاجر انتقاما منهم، وفرضت على المئات من العمال الجزائريين بورقلة الحبس في معتقلات ومحتشدات شمال الجزائر، وغدّت روح الفتنة المذهبية والنّعة العرقية بين المالكية والأباضية. بأن عمدت السلطات الاستعمارية بإرسال مجموعة من جنود "الحركة" إلى مسجد ورقلة فداوسوا حرمته، ومزقوا المصاحف والكتب الموجودة في مكتبته وادعوا أن العملية من تنفيذ ميزابيين، غير أن خيوط المؤامرة انكشفت، وعمد بالمقابل رئيس بلدية ورقلة إلى الزج بجميع الشخصيات الصحراوية في السجن بعد أن سلب منها أملاكها.¹⁴

ولما باءت المحاولات بالإخفاق، انتقلت الإدارة الفرنسية إلى توظيف جيوب الحركة المصالية التي يتزعمها بلونيس بعد أن قدمت له العون العسكري والدعم للنشاط ومضايقة جيش التحرير الوطني عند الحدود الفاصلة بين الشمال والجنوب كي يفرض على الثورة منق من التحكم في الصحراء أو حتى التنقل فيها، وساهمت في هذا الاتجاه القوة الثالثة المناوئة للثورة بمشاركة القوات الفرنسية وجزالاتها سعيا لتحقيق مشروع صحراء مستقلة عن الجزائر في إطار حكم ذاتي، وهو في حد ذاته مؤامرة استعمارية استحدثت كجبهة جديدة تحمل كل الخطورة ضد الثورة التحريرية لا تقل من حيث الأهمية وروح المناورة عن بقية المخططات الفرنسية السابقة لتصفية الثورة وكسر شوكتها.

2- الثورة في مواجهة سياسة فصل الصحراء (دور الولاية الخامسة):

لدحض المشروع الاستعماري القاضي بفصل الجنوب عن الشمال وسلخ الصحراء عن الجزائر، اعتمدت الثورة استراتيجية عسكرية وسياسية دبلوماسية. فكان لزاما عليها أن تنبه الرأي العام الجزائري إلى حقيقة المناورات الفرنسية بالتحسيس والتجنيد والتعبئة والاستماتة في مقارعة الاستعمار الذي مّد الأسلاك الشائكة والمكهربة، ولغم الحقول وأنشأ العديد من المحتشدات والمناطق المحرمة، بل وحول الجزائر كلها إلى معتقل بعدما انتهى العمل بخطي شال وموريس، و سعى لعزلها عن المحيط الإقليمي والعالمي، وفي الصحراء الكبرى قامت أمهات المعارك بين جيش التحرير الوطني وجيوش الاستعمار بقيادة بيجار **Bigeard**.

وكان من بين الإجراءات التي اتخذتها الثورة على مستوى الولاية الخامسة، تحرك وحدات جيش التحرير الوطني المرابطة بمنطقة فقيق الحدودية مع مراكش إلى ناحية تيميمون وتاغنبو، وبني عباس والعبادلة في منطقة بشار، أين اشتبك جيش التحرير بالقوات الفرنسية مرات عديدة، كلفت هذه الأخيرة خسائر هامة في وادي الناموس، وفي جبال بني ونيف إلى غاية الانحدارات المتوغلة في العرق الغربي الكبير التي تنتهي إلى تيميمون، واستطاع جيش التحرير أن يسيطر على طرق البترول حتى أن السلطات الاستعمارية كتمت مرور أول قطار يحمل بترول حاسي مسعود بعد أن أثارت حوله دعاية صاخبة.¹⁵ ولقد تفتنت قيادة الولاية الخامسة لمناورة فصل الصحراء ورأت أنها لا تختلف في جوهرها عن مناورة مماثلة سعت قبل ذلك لخلق كيان أوربي بمقاطعة وهران،¹⁶ ولعل ذلك ما يحمل أيضا مشروع تقسيم استعماري الهدف منه فصل الغرب الجزائري أيضا، وضربت الثورة بقوة معاقل الاستعمار وأعوانه لإحباط المؤامرات، ودخلت مع قواته في العديد من المعارك والاشتباكات والعمليات الفدائية في المدن، والخروج في مسيرات ومظاهرات تنديدية تطلب منها بذل الجهود على أكثر من صعيد، وتكليف المحافظين السياسيين بفضح وشرح السياسة الاستعمارية. كما شكل الاتساع الجغرافي الكبير للولاية الخامسة تحديًا هاما للثورة، فهي تشغل ثلث (3/1) مساحة الجزائر، وثلثي مساحة الولاية طبيعة وعرة، وتتعمق جنوبا إلى الحدود مع جيراننا مع دولتي مالي والنيجر، وتتطلب انتشارا وتنظيما مؤسسا على قواعد وهايكل متينة للتأمين من جميع الأخطار الاستعمارية المرتقبة على الصعيد العسكري والاقتصادي والاستراتيجي. ولقد عبّرت الإدارة الفرنسية عن تلك الأخطار أكثر من مرة وبأشكال تعكس مدى إصرارها على القضاء على الثورة، وتنفيذ مخططاتها القاضية بفصل الجنوب عن الوطن وخلق كتونات عرقية ومناطق مستقلة تضرب وحدة الشعب والوحدة الترابية للجزائر.¹⁷

وإلى جانب شساعة الولاية الخامسة، فإن معظمها تشكل الصحراء فضلا عن امتدادها أحيانا إلى بعض مناطق الولاية السادسة، وتمثل طبيعتها أرضا مكشوفة لا توفر شروط التغطية في المواجهات والمعارك، ناهيك عن صعوبة ووعورة مسالكها ومناخها، وندرة الغطاءات النباتية، وعدم الانتظام في التمرکز السكاني، وصعوبة الوصول إلى منابع الماء في حال اضطراب الجو وحدث العواصف الرملية هذا من جهة، ومن جهة ثانية فإن الولاية الخامسة قد شكلت بالنسبة للاستعمار تدفقا استيطانيا قويا ومتناميا للمستوطنين الفرنسيين والأوربيين وبخاصة منهم الإسبان بأزيد من 600 ألف مستوطن، وهو ما يفسر من ناحية معينة التحصينات الفرنسية الكثيرة المنتشرة على تراب الولاية الخامسة، والقواعد العسكرية (قاعدة رقان، كولومب بشار- تندوف، وهران مرسى الكبير...) والمراكز العسكرية والثكنات وتجمع القوات العسكرية (**Les Corps d'Armées**)¹⁸، هي كلها معطيات جعلت الثورة عموما والولاية الخامسة أمام ضرورات تتطلب الدقة في الترتيب والحضور القوي بين الجماهير إدراكا منها أن الاستعمار ماض في فرض الحصار وسياسة التطويق عن طريق البحر المتوسط، ومن

جهة المملكة المغربية قصد قطع الإمداد بالسلاح إلى الولاية الخامسة والولايات الأخرى، وممارسة قرصنة بحرية وجوية من نوع جديد.

ورغم تشديد الخناق وممارسات القمع، إلا أن الثورة زادت في امتدادها وتلاحمها مع الشعب، وفي التنظيم الإداري والسياسي والعسكري إلى غاية الحدود في أقصى الجنوب مع مالي والنيجر فيما عرف بـ **جبهة مالي**، وإلى أجزاء من الولاية السادسة لمقارعة جيوب الحركة المصالية بقيادة بلونيس، وبفضل التنظيم الذي أحدثته الثورة في المدينة والريف، على مساحة الولاية الخامسة وفي كل مناطقها الثمانية، وزرع وحدات وكتائب وفيلق جيش التحرير وخلايا الفدائيين، تعمقت وحدة الصف بين الثورة والشعب، وتعمقت كذلك الإدارة في إحباط المؤامرات الاستعمارية الرامية إلى تمزيق الجزائر ترابيا وعرقيا، وإفشال مخطط فصل الصحراء وكل المخططات الأخرى التي لا تقل خطورة سيما منها المشروع التصيري الذي اضطلعت به الكنيسة بعدما انضمت إلى المخطط الاستعماري.¹⁹

ولقد أحكمت قيادات الثورة ومسؤولو جيش التحرير الوطني تسيير الثورة وقيادتها في الصحراء على طول جبهتها الواسعة بالتنسيق مع الولاية السادسة بالرغم من غياب التكافؤ في العدد والعناد بين الثورة وقوات الجيش الفرنسي المدعومة بسلاح الطيران، إلا أن عناصر جيش التحرير وأبناء الصحراء العارفين بالبيئة الصحراوية ومتطلبات الحياة فيها، وخبرة بعضهم ممن أخضع للتجنيد الإجباري، والمشاركة في حروب فرنسا الاستعمارية وغيرها (الحرب العالمية الثانية- حرب الهند الصينية) أظهرت قدراتها في تسيير الحرب ومواجهة الجيش الاستعماري بتكتيك ينسجم مع الواقع الطبيعي والجغرافي لجنوب الولاية الخامسة. ولعل هذه الاستماتة هي التي أبطلت السياسات الاستعمارية المتوالية لضرب الثورة وإنهائها، وأفشلت سياسة التفرقة وتفقيت التراب الوطني.²⁰

ومع حلول سنة 1960 كانت جبهة التحرير الوطني قد أسست لخلاياها في مختلف مناطق الجنوب التابعة للولاية الخامسة، ووصلت بتنظيماتها خط الحدود مع دولتي مالي والنيجر قبل أن تنتشر وحدات جيش التحرير الوطني، وتفطنت الثورة منذ وقت مبكر لمسألة المواطنين الجزائريين المتمركزين في جنوب الحدود، فعملت على هيكلتهم هم أيضا ضمن قوائم خلايا جبهة التحرير وأصدرت لهم وثائق موقعة بختم الثورة، فضلا عن حيازتهم بطاقات هوية فرنسية كانت تسمح لهم بالتنقل بشيء من الحرية بين الجزائر ومالي والنيجر وعلى طول الشريط الحدودي.²¹

ومكنت أيضا سنة 1960 دخول الثورة بالجنوب مرحلة جديدة رسمت فيها قيادات الثورة وجيش التحرير الوطني استراتيجية العمل التي تضع في الحسبان عنصر المحيط الإقليمي: موريطانيا، جبهة مالي والنيجر، المغرب الأقصى، وليبيا. وكانت إستراتيجية الثورة في هذه المرحلة تقضي بالدعم اللوجستيكي للولاية الخامسة والثورة بشكل عام من حيث المعلومات الدقيقة عن قوات الجيش الاستعماري وتحركاتها ومراكزها الحيوية، ونشاط ووضعية الشركات الاحتكارية الأجنبية التي حصلت على كل التسهيلات والمساعدات لمباشرة أعمال الاستثمار في الصحراء الجزائرية خاصة في مجالات التنقيب واستغلال الموارد النفطية والمنجمية وغيرها.

ومن المهام التي اضطلع بها المناضلون كذلك تزويد جيش التحرير الوطني بالمؤونة والعتاد واللباس وحتى الذخيرة، خاصة على الحدود مع مالي والنيجر (جبهة مالي)، إذ أتاح استقلال دولة مالي سنة 1960 تشكيل قاعدة خلفية للثورة على تراب الدولة الجارة، وتحوّل بذلك العديد من أفراد جيش التحرير الوطني لإقامة مراكز تدريب جديدة سوف تلعب دورا هاما في الهيكلة والتنظيم السياسيين لشباب الصحراء، وتهيئتهم للتجنيد في صفوف جيش التحرير الوطني، ورغم الحشد العسكري الفرنسي وقوة العتاد وتوظيف سلاح الطيران والمتعاونين مع الجيش الفرنسي، إلا أن القادة العسكريين الفرنسيين اعترفوا بصعوبة المهام العسكرية التي قادوها في المنطقة.²²

ولقد مكنت جبهة مالي بقواعد الثورة الجديدة في مالي وعلى الحدود الجزائرية المالية، من إقامة مراكز تدريب ومن أبرزها مركز "قاو" **Base Gaou** "وتاسلي" ومركز "كدال" أول القواعد التي أنشأتها جبهة

التحرير الوطني كعسكر تدريب على استخدام الأسلحة، والتحكم في تكتيك الحرب الحديثة وحرب العصابات، وفنون العمليات التخريبية لضرب المصالح والأهداف الاستعمارية الفرنسية.

وإلى جانب برنامج التدريب العسكري، أحدثت الثورة بنفس المركز مصالح: المحافظة السياسية للتكوين السياسي، ومصالحة التمريض والعلاج عززت مصالح الصحة التابعة للولاية الخامسة المتواجدة على التراب المغربي وبخاصة منها تلك التي أشرف عليها وقنها الدكتور محمد أمير، وقسم الاتصالات السلكية واللاسلكية وقسم الاستعلامات والأخبار، وكانت فترات التكوين تتم بشكل مكثف نظرا لاعتبارات الثورة، وتطورها من جهة وأيضا ظروف المواجهة مع الاستعمار الفرنسي. وكانت قوافل الإمداد التي تصل إلى جبهة مالي تمثل المعركة الجديدة للثورة في الولاية الخامسة من مؤن وذخيرة وأسلحة تسلك قنات ومسالق عبور مضبوطة عن طريق المغرب بحرا على امتداد الأطلسي وصولا إلى دولة غينيا في ميناء كوناكري على متن سفن تجارية أجنبية يركبها في كل رحلة رجالات الثورة المُعينين لهذه المهام، كما لعبت الموانئ الإسبانية والبرتغالية دورا في العمليات الخاصة بالإمداد، ومن جزر الكناري قدمت العديد من السفن والمراكب التي رست محملة بالعتاد والمؤونة على السواحل الغربية في مرحلة أولى قبل نقلها على شاحنات خاصة في أوقات معلومات للإفلات من مراقبة ومضايقة القوات الاستعمارية الفرنسية وأعاونها والتقدير الزمني الضروري لهذه العملية يكون بمعدل أسبوع كي تصل الحمولة من كوناكري إلى باماكو ومنها إلى القاعدة الخلفية قاو.²³

ولقد استغلت الثورة وقيادتها في الولاية الخامسة العلاقة التاريخية بين الجزائر وجاراتها في القارة الإفريقية خاصة من حيث حركة التعاملات والتقلبات على الحدود، فالتجارة هناك ظلت لفترة طويلة النشاط الاقتصادي الذي عزز الروابط و**متصن** العلاقات بين أبناء المنطقة شمال وجنوب الحدود، كما أصبحت طرق التجارة معمورة بقوافل التجار والمنتقلين، وحتى مربو الماشية لم يكن لهم نطاق محدود²⁴. ولم تغفل أجهزة الاستعلامات الفرنسية ولا القوات العسكرية الاستعمارية عن تلك المعطيات، إذ تمكنت المصالح الطوبوغرافية والحاميات العسكرية من تشديد الرقابة وفرض التفتيش عند مراكز المراقبة ونقاط العبور الحدودية، بل غالبا ما كانت السلطات العسكرية الاستعمارية تكلف عناصر عسكرية من وحداتها لمتابعة القوافل من أدرار إلى وجهتها رقان، وفي مختلف المناطق الجنوبية الشرقية والغربية. وأقننت الثورة مرّات متكررة كيف تتعب السلطات الاستعمارية العسكرية المرافقة والمراقبة لتنتقل الشاحنات دون أن تضبط ما من شأنه تعطيل عمليات تمويل الثورة، ونجح أفراد وعناصر جيش التحرير الوطني في تمرير الأسلحة والذخيرة مخبأة ومحمية داخل صهاريج البنزين والوقود الذي تحمله الشاحنات.²⁵

وبحكم وحدة المصير والنضال المشترك الذي كان يربط الجزائر بأقطار القارة السمراء الخاضعة للاستعمار الفرنسي، فإن استقلال العديد من الدول الإفريقية قد فتح مجالا ملائما لدعم الثورة التحريرية، فضلا عن تقديرها الواضح لثورة التحرير الجزائرية، كما لعب الطبيب فرانزفانون²⁶ دورا كبيرا في العمل السياسي والتحسيس للقبائل المالية ومع مناضلي الحزب الديمقراطي الإفريقي وحزب المؤتمر الإفريقي دون أن يدع مجالا وثغرة للاستعمار كي يوقع الثورة في صراعات مع الجيران في جبهة مالي ومع الجالية الجزائرية المتمركزة في مالي والنيجر.

وفي 1960 قامت قيادة الثورة في الولاية الخامسة بإيفاد الدكتور فرانز فانون والضابط الطبي فرحات المعروف باسم (سي زكريا) برتبة رائد إلى دولة النيجر ومالي في مهمة استطلاعية عامة، والاتصال بشيوخ وأعيان الصحراء في أقصى الجنوب، وفي مرحلة قادمة نتيجة الاطمئنان الذي أبدته الثورة إزاء الوضع في المنطقة تم إرسال عدد من المسؤولين كان على رأسهم بوتفليقة عبد العزيز (سي عبد القادر)، أحمد دراية (درايا)، عمر أوصديق، قايد أحمد سليمان، محمد الشريف مساعدي، عبد الله بلهوشات وغيرهم، وتم كذلك تعيين قيادة خاصة بجبهة مالي وضمت كل من:

- بوتفليقة عبد العزيز: المسؤول العسكري والسياسي.
- بلهوشات عبد الله: نائبا لعبد العزيز بوتفليقة.
- مساعدي محمد الشريف: نائبا لقائد المنطقة ومحافظا سياسيا.
- دراية أحمد: نائبا مسؤولا عن الإعلام والاتصال.

- العيساني أحمد: نائبا مكلفا بالأسلحة والتموين.
- موفق نور الدين: المسؤول عن مراكز التدريب العسكري لجيش التحرير.²⁷

كما تم تعيين أحمد قمر قائد عسكريا على منطقة تندوف وبشار وموفق على أدرار ونواحيها وبلحاج خليفة على منطقة الهقار في إطار ما عرف بولاية الثورة في أقصى الجنوب.²⁸

ومثلما تعاملت الإدارة الاستعمارية مع الثورة فإنها فصلت كذلك مع التنظيم الجديد في جبهة أقصى الجنوب حيث شددت الخناق، وعززت وجودها العسكري في النقاط الحساسة والإستراتيجية من الصحراء مستعينة بقواعدها في النيجر وأعانها على الحدود وفي الدول الإفريقية، وتحولت المنطقة إلى ميدان للمعارك والاشتباكات بين وحدات جيش التحرير والقوات الفرنسية دون أن تسلم لا الطبيعة ولا سكان الصحراء من الهمجية والتقتيل التي لا تقل خطورة عن جريمة التفجيرات النووية ومن هذا المنطق كان رد الفعل الفرنسي من جبهة مالي عنيفا لما تصورته الإدارة الاستعمارية من تهديد مؤكد لمصالحها الحيوية في الصحراء الجزائرية (حقول النفط- القواعد والمطارات العسكرية- الثكنات- قواعد الحياة- المراكز التجريبية للمحطات النووية- المنشآت الاقتصادية- المراكز التنصيرية الواقعة تحت وصاية الكنيسة وتمركزات المستوطنين وهم في غالبيتهم من العسكريين العاملين في الخدمة والمتقاعدين، حيث سارعت بحشد قواتها العسكرية وتجميعها في إطار الإعداد لعمليات حرب معلنة وأقرت قيادة أركان الحرب العامة إلحاق تعزيزات مشكلة أساسا من فيالق اللفيف الأجنبي (**La Légion Etrangère**) ووحدات الكومندوس (**Unités Commandos**) وقامت بنشرها وتوزيعها على مستوى نقاط ومراكز تندوف، أدرار- توات، رقان، تينزواتين، تميواين حتى أقصى الجنوب ببرج باجي مختار²⁹. ولعل المواجهات التي فرضها جيش التحرير الوطني التابع للولاية الخامسة في جبهة مالي كانت ترمي إلى أهداف واضحة أهمها تأكيد شمولية الثورة وامتدادها إلى العمق الإستراتيجي في الصحراء الكبرى، استهداف المحطات والمنشآت النفطية ومراكز الاستعمار المختلفة، التأكيد على الوحدة الترابية للجزائر دون التفريط في جزء منها في الشمال كما في الجنوب رغم كل المساعي والمناورات الاستعمارية والتأكيد كذلك على مسألة جوهرية كانت قيادة الثورة عامة وقيادة الولاية الخامسة على وجه الخصوص من حيث لفت أنظار الرأي العام الدولي على القضية الجزائرية لكسب الدعم والتأييد الدبلوماسي لرفض أي مخطط تميزيقي يساوم بالصحراء الجزائرية على حساب سيادة الجزائر الوطنية³⁰. وحققت الثورة على الصعيد الشعبي أيضا نتائج إيجابية تجسدت في التجاوب السريع والواسع منذ إعلان الحكومة المؤقتة للجمهورية الجزائرية تاريخ 5 جويلية معلما وطنيا لمناهضة مشروع التقسيم، عبر عنه أبناء الجزائر في الصحراء بمظاهرات منددة بالمناورات الفرنسية وبمشروع التفتيت الجغرافي والسياسي والشعبي للجزائر، كما وجه جيش التحرير الوطني نداء إلى الجنود الأفارقة العاملين في صفوف الجيوش الاستعمارية في شهر نوفمبر 1960. وجيش التحرير من خلال هذا النداء يخاطب أيضا الحكومات التي هي مسؤولة عن وجود هؤلاء الجنود تحت ظل العلم الفرنسي في الجزائر جاء فيه: "... أيها الأفارقة، إن الحكومة الفرنسية جندتكم في حرب الجزائر بالرغم منكم كما فعلت في حرب الهند الصينية، إنها تجبركم على أن تعرضوا حياتكم للخطر من أجل قضية ظالمة، إنها تضطركم إلى محاربة إخوانكم الذين عانوا مثلكم إرهاب الاحتلال الاستعماري..."³¹.

ومن جهة أخرى حرصت الثورة على إحباط المؤامرة الكولونيالية لاستدراج الدول الإفريقية المحاذية للصحراء الجزائرية في مشروعها الاستعماري القاضي بالتقسيم: " إن الاستعمار الفرنسي يريد أن يكتسب أكبر عدد ممكن من الأنصار لنجاح مؤامراته في فصل الصحراء عن الجزائر، وذلك اعتقادا منه بأن هناك من يبيع الكرامة والشرف والتضامن الإفريقي مقابل دراهم معدودة. وكان الاستعمار الفرنسي يعول بصفة خاصة على أقطار المجموعة الفرنسية المجاورة للصحراء الجزائرية، ولكن هذا الجزء من المؤامرة انتهى بالفشل لأن حكومة مالي تقف بكل قوة إلى جانب الشعب الجزائري، وحكومة موريطانيا رفضت الانضمام إلى المنظمة المشتركة للمناطق الصحراوية، وإن أقطار المغرب العربي المجاورة للصحراء الجزائرية تقف موقفا واحدا مع الجزائر، وتعلم أن الصحراء الجزائرية ستكون ببقائها جزائرية مصدر رخاء وتقدم لكل أبناء المغرب العربي في حين أن نجاح مؤامرة الاستعمار في فصلها عن الجزائر يجعلها مصدر مؤامرات وتدخل استعماري وسببا لاستمرار الحرب في قلب المغرب العربي..."³².

ولكشف حقيقة المؤامرة الكولونيالية لمشروع التقسيم، قامت الثورة بشرح جذور المناورات حول الصحراء والموقف السليم من هذه القضية ثم نشره بجريدة المجاهد اللسان المركزي لجبهة التحرير الوطني في 17 جويلية 1961 تحت عنوان: (نحن والصحراء والبلاد المجاورة لنا) جاء فيه: "لقد استهدف الاستعمار في هذه الحملة البلاد الإفريقية المجاورة للجزائر أي البلاد التي تعتبر حليفة طبيعية للشعب الجزائري في كفاحه التحريري وقد بلغت هذه الحملة من الشدة حدا جعل كثيرا من الناس يتخيلون أن البلاد الإفريقية الشقيقة قد تنكرت للجزائر التي أراقت دماء أبنائها طيلة سبع سنوات في سبيل تحرير إفريقيا، وأن التضامن الواسع الذي يحظى به كفاح الشعب الجزائري قد تبخر فجأة عندما أوشكت الجزائر أن تقطف ثمار كفاحها.

لقد اتخذ الاستعمار من مطالبة الحكومة المؤقتة للجمهورية الجزائرية باحترام وحدة التراب الجزائري- أي ما يسميه هو بقضية الصحراء- منفا لبت التفرقة بين البلاد الإفريقية وغذاء لحمته الرامية لإخراج موقف الحكومة المؤقتة للجمهورية الجزائرية أثناء مفاوضات إيفيان، ولئن اتضح اليوم أن الاستعمار الفرنسي قد أخطأ الحساب مرة أخرى وأن مناورته قد تحطمت على صخرة التضامن الإفريقي مع الجزائر، فإن حملته المسمومة تركت في بعض الأفكار شيئا من الغموض يجتهد الاستعمار الفرنسي في تغذيته. وقد سبق للحكومة المؤقتة للجمهورية الجزائرية أن شرحت موقفها بوضوح مما يسمى قضية الصحراء، ورفعت للحكومات الإفريقية المجاورة للجزائر مذكرة في هذا الشأن، وليس في موقف الحكومة المؤقتة للجمهورية الجزائرية ما يسبب لها الحرج لا مع الحكومات الإفريقية الشقيقة ولا مع الأجيال الصاعدة في إفريقيا لأنه مبني على وعي عميق لمقاصد الاستعمار الجديد وتقدير تام لمصالح الشعوب الإفريقية القريبة والبعيدة.

إن الشعب الجزائري يواجه منذ سبع سنوات حربا إبادية شاملة لا يبررها الاستعمار الفرنسي منذ سنة 1957 إلا بعزمه على الاستحواذ على ثروات الجنوب الجزائري بطريقة أو بأخرى، ولهذا فإن من واجبا أن نقطع الطريق على مناورات الاستعمار وان لا نترك أي شخص في إفريقيا فريسة للشك في نوايانا، وفريسة "للغموض الذي تنتشره الدعاية الفرنسية حول مواقفنا"³³

وظلت الثورة متمسكة بموقفها الراض لأى مشروع يمس بالوحدة الترابية للجزائر، وحتى عند مباشرة المفاوضات، كان الموقف الجزائري من الصحراء واضحا صريحا يؤكد على أن الصحراء جزء لا يتجزأ من الجزائر وغير قابل للفصل عنها سواء في المفاوضات أو في غيرها³⁴، وردت حتى على المناورات الديغولية التي حاولت أكثر من مرة فرض شروط المساومة وحتى التهديد، فدوغول نفسه سوف يصرح أنه إذا أفضت سلسلة المفاوضات إلى الطريق المسدود، دون تحقيق اتفاق مع قادة الثورة لا فيما يتصل بمسألة تقرير المصير (**Autodermination**) وبمستقبل الجزائر، فإنه سوف يسارع بتحميل الجزائريين كامل المسؤولية لبناء ما أسماه الجزائر الجديدة (**la Nouvelle Algerie**) مهما كلف الجهد والتمن³⁵، غير أن موقف الوفد المفاوضات ظل يتمسك بمبدأ رفضى مشروع التقسيم حتى وغن ظفرت فرنسا الاستعمارية ببعض التنازلات الخاصة بالصحراء كالقواعد العسكرية والمراكز النووية والمطارات وغيرها، وتأكيد الثورة على مبدأ وحدة الأرض والشعب: "إن مبدأ وحدة الشعب أي وحدة عناصره التي يريد الاستعمار تشتيتها، لا يتم إلا إذا شمل كل أبناء الجزائر في كل شبر من أرض الجزائر، فهو مرتبط بمبدأ وحدة التراب الوطني وإذا كان الاستعمار الفرنسي يريد ضرب وحدة الشعب بواسطة الأقلية الأوربية، فإنه يحاول تجزئة التراب الوطني بفصل الصحراء الجزائرية عن المناطق الشمالية.."³⁶

وحتى ليوبولد سانغور الرئيس السنغالي المعروف بمواقفه فرانكفونية وقف موقفا غير معهود في مسألة فصل الصحراء الجزائرية، فهو يعتبر أن حدود البلد المستقل هي نفسها حدوده في زمن الاستعمار وإلا لقلنا أن هناك صحراء جزائرية و صحراء مغربية و صحراء موريطانية و صحراء نيجيرية وليبية وتونسية.. وإن لمن الصعوبة بمكان القول بأن صحراء موريطانيا لموريطانيا، وأن الصحراء الجزائرية لا يحق لها أن تكون ملكا للجزائر...."

وشكلت قضية الصحراء في معظم مراحل المفاوضات الجزائرية الفرنسية الشوكة العالقة بالنسبة للاستعمار الفرنسي بشنه معركة كبرى لضرب الوحدة الترابية للجزائر واحتفاظه بالصحراء، وإن المطامع

الاستعمارية حول الصحراء كانت عنصرا أساسيا في استمرار الحرب وعرقله مسار المفاوضات بل وعائقا في نجاحها، وعليه فإن الحكومة الجزائرية تسجل لدى الأقطار المجاورة للجزائر الأهمية الحيوية لهذه القضية. وعبرت في هذا الشأن الحكومة المؤقتة للجمهورية الجزائرية عن موقفها في مذكرة رسمية تطرح فيها ضرورة التمييز بين مظهرين يتعلقان بالسيادة الوطنية وثروات الصحراء³⁷.

ففيما يخص مسألة السيادة الوطنية ترى الحكومة المؤقتة للجمهورية الجزائرية رفض الطروحات الفرنسية التي تعتبر الصحراء أرضا خالية منفصلة تحولت مع مرور الوقت إلى إقليم ضمن الأقاليم الواقعة تحت السيادة الفرنسية. ذلك أن المزامع الاستعمارية باطلة، لأن فرنسا لم تكتشف الصحراء مثلما اكتشف كريستوف كولومبس الأرض الجديدة، وكان الصحراء لا مالك لها، وإنما احتل الطابور الفرنسي قسرا هذا الجزء الجنوبي من الجزائر كما سبق له وأن احتل كل الأجزاء الأخرى. كما أن هبة الشعب الجزائري في الفاتح من نوفمبر 1954 كانت بهدف إنهاء الاستعمار وطرده من كامل التراب الوطني بحدوده الجغرافية الكاملة التي اعترفت بها فرنسا الاستعمارية منذ مدة، كما أن الحكومة المؤقتة للجمهورية الجزائرية تدرك تمام الإدراك أن احتمال وجود نقاط ومسائل تتصل بالحدود والتعديل الذي يمكن أن يطرأ عليها مع جيرانها، غير أن الأساس من حيث المبدأ أن تتضمن عملية تحرير الجزائر كامل التراب الواقع في الحدود الحالية للجزائر، وأنه من البديهي استحالة تسوية المسائل الحدودية مع الدول الجارة الشقيقة بشكل جاد وحقيقي تراعي فيه الأخوة إلا في إطار دولة جزائرية ذات سيادة كاملة ودون أي ضغط من الدولة الاستعمارية، كما أن أي تعديل في الحدود يتم تسويته مع دولة الاستعمار لا يكون صحيحا لأنه لا يملك حق عقد اتفاقات مع الجزائر.³⁸

خلال مرحلة المفاوضات العسيرة بين الوفد الجزائري والفرنسي، وتحديدًا بعد انقطاع عملية التفاوض في لوگران (Lugrin)، أصبح واضحا ومؤكدا بما لا يدع مجالاً للشك حقيقة المناورات الديغولية بشأن الاحتفاظ بالصحراء فرنسية مهما كلف الثمن، ومهما كانت النتائج المترتبة عن استمرار الحرب وتداعيات ذلك على الجمهورية الخامسة ومصير دوغول نفسه.³⁹

وإذا كانت غالبية التفسيرات عن الإصرار الديغولي في تمسكه بمبدأ فصل الصحراء عن الجزائر تتم عن اعتبارات اقتصادية بالنظر إلى الثروات الظاهرة والباطنية في الصحراء الجزائرية، فإن المسألة تخفي اعتبارات أخرى ذات أبعاد استراتيجية أهم بكثير من الأبعاد الاقتصادية وحتى العسكرية على الرغم من النظرة الديغولية الخاصة لكل ما هو عسكري أكثر من سواه. وأهمية الصحراء من هذا المنظور تعود بجذورها إلى النظرة الإستراتيجية للصحراء خلال العمليات العسكرية للحرب العالمية الثانية حيث أثبتت صحراء ليبيا ومن ورائها كل الصحراء الإفريقية مكانتها الإستراتيجية من حيث امتدادها الجغرافي الذي يحصرها مياه الأطلسي في الغرب ومنطقة الشرق الأوسط شرقا، وبين إفريقيا الشمالية والقارة الإفريقية ناحية الجنوب، ومن كانت له السلطة في السيطرة على الصحراء كان له الأمر نفسه على إفريقيا القارة والمغرب العربي، وتعتبر آخر الهيمنة على النطاق الممتد جنوب أوربا عبر المتوسط، ومن هذا المنطق تتوضح المرتبة الإستراتيجية للموقع الجغرافي المتميز والتي ازدادت قوة وأهمية منذ فجر الكشوفات الحربية خلال الحرب العالمية الأولى، وأن الامتداد الواسع للصحراء سوف يمكن فرنسا من الحفاظ على مصانعها الحربية في حالة اضطراب دولي محتمل، وإذا نالت الأقطار الإفريقية استقلالها لم يعد بالمقدور ضمان هذه المصالح⁴⁰، وهي حقيقة ازدادت تأكيدا بعد تراجع المدّ الاستعماري الأوربي في آسيا بل وانتهاره مثلما حدث في الصين الشعبية بعد نجاح ثورة ماي عام 1949. والثورة في فيتنام والهند الصينية، وموجة التحرير العارمة التي اجتاحت القارة الآسيوية فرضت على المنظومة الغربية ضرورة البحث عن فضاءات جديدة لحرب مقبلة في مواجهة المعسكر الشيوعي، الأمر الذي وجّه الغرب في هذه المرحلة إلى إطلاق يده عن آسيا والاهتمام بإفريقيا كحصن جديد للغرب في زمن الحروب القادمة ولعل ذلك ما يفسر الأهمية الاستراتيجية غير المعلنة لفرنسا خاصة والغرب الرأسمالي بصورة عامة. ولما أدرك الحراك الامبريالي أن النزوع التحرري في إفريقيا لا يمكن قهره وإن طال الزمن، فإنه في الحالة هذه يكون التأقلم مع وضع الاستقلال السياسي للأقطار الإفريقية مسألة حتمية بإضافة وفرض صيغ جديدة للهيمنة تحت غطاء التعاون الاقتصادي وقضايا التنسيق الأمني⁴¹. ثم أن التجارب التحررية في القارة السمراء قد كشفت للأفارقة حقيقة الاستعمار ومناوراته، وفي هذه المرحلة يجد الاستعمار نفسه أمام خيارات تضع في الحسبان الواقع الجديد وتفرض عليه التحول في الإستراتيجية الجديدة المبنية على ما يلي:⁴²

أولاً- ضرب الثورة الجزائرية عسكريا وسياسيا واقتصاديا، وقطع خيط الرّحم بينها وبين باقي الأقطار الإفريقية بشتى الوسائل وأساليب الضغط لفرض منطق المهادنة والتواطؤ مع الاستعمار، ويسمى هذا الأسلوب الجديد في الإستراتيجية الاستعمارية وأدبياتها: "منطق الاعتدال والتفهم والنضج والصلاحية لمؤهلات ومسؤوليات الدولة".

ثانياً- فرض منطق التقسيم بفصل الصحراء نهائيا عن الجزائر واعتبارها نطاقا تابعا لدولة فرنسا أو على الأقل خاضعا لسيادة مشتركة فرنسية جزائرية تضطلع فيه فرنسا بدور المتصرف الرئيسي والمشرف الأساس وهو ما من شأنه فرض منطق آخر مفاده فقدان الأجيال الصاعدة في القارة الإفريقية والجزائر المطالبة بالصحراء كحق أو حتى الشعور بعاطفة وطنية إزاء هذا الجزء من التراب. لكن المؤكد أن الاستعمار قد استنفذ قواه واستهلك أكثرها في تحقيق الفرضية الأولى دون تحقيق النتائج المتوقعة، فكان من الصعب الدخول في محاولة من نفس النوع لذلك وقع التركيز على تحويل الفرضية الثانية موضع التنفيذ.

ومنذ نهاية الحرب العالمية الثانية تعززت لدى السلطات الاستعمارية فكرة زرع قواعد عسكرية في القارة الإفريقية لتكون درعا واقيا يصون ظهر أوروبا الغربية من الجنوب، وفضاء جغرافيا لتهديب المصانع الحربية واقتداراتها العسكرية في مواجهة الخطر الشيوعي، ذلك أن القناعة السائدة في تلك الفترة لدى القيادات السياسية والعسكرية الأوروبية أن القارة الأوروبية لم تعد كسابق عهدها مجالا للحرب بمقتضياتها الجديدة نظرا لصغر مساحة أوروبا من جهة ولاكتضاضها بالعنصر البشري من جهة ثانية. ومن هنا جاءت فكرة القواعد العسكرية والاقتصادية التي هي ظاهرا سبيل تحقيق التعاون في المجال الاقتصادي وباطنها شر لا يرحك، وحملت هذه المراكز اسم:

(Z.O.I.A) (**Zones d'organisation Industrielle Africaine**) ⁴³ أي "مناطق التنظيم الصناعي الإفريقي"، وحددت لها منطقة بشار "كولمب بشار" (**Colomb Bechar**) بإضافة جزء من التراب المغربي، ومنطقة الكويف وجبل العنق بإضافة قطعة من تراب تونس، ومنطقة ثالثة في غينيا (**La Guinée**) والمنطقة الرابعة مدغشقر (**Madagascar**) ⁴⁴، وكانت المناورة الفرنسية المعتمدة لإقناع الأفارقة الإغراء بتحقيق الرخاء الاقتصادي وتنمية قطاع الصناعات في الأقطار الإفريقية، والحاصل أن مثل هذه السلوكيات إنما تعبّر عن سيكولوجية الاستعمار التي تعتبر الأعراق البشرية غير البيضاء قاصرة فكريا ولها من القابلية على الإخضاع ما يجعلها تقبل بكل التسويات.

وإذا كانت مناورة مناطق التنظيم الصناعي الإفريقي توحى لأول وهلة أنها مشروع تعاون اقتصادي فرنسي إفريقي، فإنها في حقيقة الأمر استراتيجية لإرساء قواعد صناعات حربية على أسس حديثة توفى مادتها الخام الثروات الإفريقية في مجالات صناعة الأسلحة، والصواريخ الحربية المتنوعة، ومتطلبات التنظيمات العسكرية ولعل ذلك ما يفسر إنشاء: "المكتب الإفريقي للدراسات والأشغال الصناعية العسكرية تحت غطاء مؤسسة (**مناطق التنظيم الصناعي الإفريقي**)" ⁴⁵، وقد تضمن القانون الأساسي للمكتب الإفريقي للدراسات والأشغال الصناعية العسكرية مسألة مشروعية تدخل الجيش الفرنسي في إقامة ومتابعة نشاط المصانع الحربية الموجودة في هذه النطاقات على أن يضطلع بهذه المهمة سلاح المهندسين، غير أن المخطط هذا لم يجد سبيلا للتجسيد نتيجة استقلال تونس ومراكش والعديد من الأقطار الإفريقية بفعل اشتداد ثورة الجزائر مما جعله يقتصر فقط في هذه الحالة على الصحراء الجزائرية وتحويلها إلى قاعدة عسكرية تحقق التموين والأمان للإمكانات الحربية لدول أوروبا الغربية وقوات حلف شمال الأطلسي، وأصبحت كذلك قاعدة كولومب بشار قاعدة حربية بمواصفات كاملة كمختبر لقواعد الحرب العصرية لأسلحة الدمار الشامل ⁴⁶.

وتحول المركز العسكري للتجارب الصاروخية الخاصة الذي أنشئت قاعدته الأولى في ربيع 1947 بكولمب بشار إلى مركز حربي متعدد الاختبارات من حيث: إمكانية استرجاع الصواريخ المقذوفة ومراقبة خطوط سير الصاروخ والتمكن من رسمها وإنتاج وتخزين المواد الضرورية التي تدخل في صناعة الصواريخ- ضبط الصواريخ- ارتباط الاختبارات الصاروخية بالطيران، فمن الصواريخ ما هو (أرض- أرض) وأخرى (جو- أرض) تطلق بالطائرة جوا ويتم تفجيرها في الأرض، والصواريخ (جو- جو) تقذف بالطائرة ويتم تفجيرها في الجو وغيرها، ولعل المهم هنا هو أن مجال الاختبار يقتضي ميدانا ملائما للمتابعة والملاحظة ومن هذا

التصور يقع التمسك الفرنسي بالصحراء الجزائرية واعتبارها أرضا فرنسية، وقد نشرت (المجلة الإخبارية العسكرية الفرنسية في عددها الصادر في ربيع 1956: "إن فرنسا تجد نفسها في وضعية ممتازة من ناحية الحاجة إلى الميادين الشاسعة في الحرب الحديثة، نظرا لاتساع الصحراء وقربها النسبي من الوطن الأم، وهذه الوضعية الممتازة من شأنها أن تؤثر تأثيرا كبيرا على تطور دفاعنا الوطني نظرا لأهمية مشكل الصواريخ الخاصة من جهة وإلى مدى ارتباط هذا المشكل بميدان التجارب⁴⁷.

ومن وجهة نظر الفرنسيين أصحاب الخبرة في المجالين العسكري والحربي فإن مسألة فصل الصحراء أصبحت أمرا واقعا يفرض نفسه بقوة وإلحاح ولعل ذلك ما يفسر قرار الجنرال شارل دوغول **منذ خريف 1969** إقصاء الصحراء عن مشروع تقرير المصير، على أساس المنطق القائل بأن الصحراء أرض خلاء لا سكان فيها، وعليه يسقط عنها تطبيق مبدأ حق تقرير المصير⁴⁸، وأن كل ما من شأنه إتاحة استغلال الصحراء من جانب الفرنسيين لا يتعارض مع إشراك الأفارقة في الانتفاع بثرواتها.

غير أن الحقائق الغائبة من السياسة الاستعمارية غير المعلنة نجد له بعض التفسير في الكتابات الفرنسية فالمجلة الفرنسية العسكرية في عددها الصادر في جانفي 1961 كتبت: "منطق الحرب الذرية عزز دول العوامل الجغرافية في الحروب المقبلة، وأكسبها أهمية جديدة، بل إن مفهوم الإقليم قد تغير، لأن منطق الحرب الذرية يستلزم محاولة البقاء والاستمرار في الحياة بعد العدوان الذري... وذلك يعني وجوب تشتت القواعد والثروات في أوسع فضاء ممكن"⁴⁹. والواضح أن هذا المنطق الذي تؤسس عليه الدولة الفرنسية هو الذي يحرك إصرارها على الإبقاء على الصحراء الجزائرية فرنسية بحجة منطق الحرب الذرية الذي يضع باريس والمنظومة الرأسمالية الغربية بشكل عام في موضع الحاجة للاحتفاظ بالصحراء بأي ثمن ومهما كلف الأمر، والنتيجة الأقرب في هذه الحال أن القارة الإفريقية قد تتعرض في أي وقت لحرب بين القوتين الأعظم متوقع جدا أن تستخدم فيه أسلحة الدمار الشامل والرعب النووي، ومن جهة أخرى يحاول الاستعمار توظيف أسلوب الطمأنة لجيران الجزائر الأفارقة بأن وجود مثل هذه القواعد العسكرية والذرية في الصحراء من شأنه صد خطر الحرب الذرية عن أرضنا وأن مجرد وجود القواعد الذرية في الصحراء يقلل من محاولة ترتيب الحرب بالأساليب المعهودة.

إن هذه الخفايا العسكرية التي يقف وراءها الفرنسيون سوف تحمل القيادات العسكرية الاستعمارية على تعزيز وجودها في الصحراء وخوض الحرب على جبهاتها موازاة مع العمل العسكري في المناطق الأخرى من الجزائر، باستخدام جيوشها وعن طريق تقديم الدعم العسكري والإستراتيجية للقوات المصالية المناوئة للثورة⁵⁰، ومن جانب آخر كانت الثورة تدرك حقيقة الاستعمار ومناوراته القديمة الجديدة الأمر الذي جعلها تضع وتؤسس لإستراتيجية ذات فعالية للرد على الاستعمار. ورغم كل المحاولات الفرنسية بأشكالها المتعددة السياسية والإستراتيجية والقمعية والإغرائية وغيرها إلا أن تمسك الثورة بمبدأ اللامفاوضة باقتطاع الصحراء، جعل الاستعماريين الفرنسيين أمام إصرار الثورة بهذا المطلب المبدئي واستمرار العمليات الفدائية في المدن والمعارك في الولاية الخاصة وكل الولايات الأخرى بما فيها معاقل الثورة في فرنسا حول أطماع فرنسا الاستعمارية من قضية فصل الصحراء الجزائرية عن باقي تراب الجزائر إلى الإبقاء على مصالح لها في الصحراء بمجرد إقرار الاستقلال⁵¹.

3- الصحراء الجزائرية في نصوص اتفاقيات إيفيان:

أقرت اتفاقيات إيفيان بعد سلسلة المفاوضات الطويلة جملة من الشروط لإقرار مبدأ حق تقرير المصير واستقلال الجزائر، ولقد سلك الوفد المفاوض إستراتيجية المفاوضة الدبلوماسية لافتكاح الموافقة المبدئية دون الانتقاص من السيادة ويبدو أنها كانت إستراتيجية تخفي وجهها آخر يستكمل بعد الاستقلال. وهكذا حددت إيفيان نصوص الاتفاق حول العديد من المسائل. فبخصوص المرحلة الانتقالية قررت بدايتها مباشرة مع إعلان وقف إطلاق النار وحددت فترتها بين 3 و 6 أشهر، وتضطلع بها هيئة تنفيذية مؤقتة تضم 12 عضوا: تسعة أعضاء جزائريين وثلاثة أعضاء أوروبيين يتم تعيينهم بعد اتفاق بين الطرفين الجزائري والفرنسي، كما حددت مهام الهيئة التنفيذية المؤقتة بتسيير شؤون الجزائر وتحضير الاستفتاء على تقرير المصير، وللهيئة كامل الصلاحيات

في الجزائر بما في ذلك على إقليمي الواحات والساورة باستثناء ما يتعلق بالدفاع والأمن الداخلي للإقليم، والتعاملات الدبلوماسية، العملة والقضاء.

ويكون تمثيل فرنسا عن طريق محافظ سامي إلى غاية تسليم المهام مباشرة بعد الإعلان عن نتائج الاستفتاء، على أن توقف قوات الجيش الفرنسي أي عمل عسكري مع تقليص عدد القوات تدريجياً. وتقوم الهيئة التنفيذية بتسيير المصالح الإدارية المختلفة وتعيين المشرفين والمسيرين الإداريين في مختلف مناطق الجزائر والسير باتجاه جزارة الإدارة.

ولتفادي التجاوزات التي عودتنا عليها الثقافة الكولونيالية في الجزائر، جرى الاتفاق بين الطرفين الجزائري والفرنسي على إنشاء مجلس قضائي خاص ينظر في المخالفات والتجاوزات التي تخلّ وتمس بالأمن العام ومختلف الجناح ذات الطابع السياسي، على أن يتم تنصيب المجلس بعد استشارة الهيئة التنفيذية في انتظار إعادة طرح هذه المسألة للنقاش والمراجعة⁵².

وعن تاريخ الاستفتاء تقرر أن يكون في اليوم المحدد له على كامل التراب الجزائري بما في ذلك الصحراء⁵³، ويتم رصد الأصوات على المستوى الوطني بعد إنهاء عمل لجان المراقبة أطلق عليها اسم (لجنة المراقبة المركزية) يكون أعضاؤها من بين القائمة المقترحة من لدن الهيئة التنفيذية، وتقوم اللجنة بدورها لاحقا بتعيين لجان جهوية ومحلية، وبناء على الاستفتاء سوف يحرص المحافظ السامي على عملية نقل المهام وتسليمها إلى الهيئة الجزائرية التنفيذية المؤقتة في انتظار إجراء انتخابات تشريعية خلال ثلاثة أسابيع⁵⁴.

- النص الخاص بالمراكز الفرنسية في الصحراء:

يتم إخلاء القواعد النووية والمراكز الباليستيكية لكولمب بشار ورقان وعين إيكر في مدة أقصاها خمس سنوات بعد تطبيق تقرير المصير على أن تحتفظ فرنسا خلال الخمس سنوات أيضا بالمطارات العسكرية بكولمب بشار، مطار عين امقل ومطار رقان.

- التعاون المشترك في الصحراء:

يقول رضا مالك في كتاب: (l'Algerie à Evian)، أنه في مقابل الاعتراف بالسيادة الجزائرية على الصحراء، أبدى الوفد الجزائري قبول مبدأ التعاون المشترك الجزائري الفرنسي يخص المسائل المتعلقة باستغلال ثروات الصحراء. إن هذا الموقف الجديد كان يعبر عن التحول النوعي والأداء الدبلوماسي للمفاوض الجزائري⁵⁵. بيد أن المفاوضات قطعت مرات بسبب قضية الصحراء. وكان الاتفاق في هذه المسألة بأن يستمر العمل بالنسبة للشركات البترولية التي أبرمت عقودا والتزامات مع الدولة الفرنسية، وتعويض منظمة الـ (O.C.R.S) بتنظيم تقني جديد مشترك فرنسي جزائري تكون من صلاحياته تقييم ثروات الصحراء والقرار بشأن منح رخص الاستثمار التي تكون من صلاحيات الدولة الجزائرية وهو ما يكرس مبدأ السيادة الوطنية حتى في مسألة مراجعة قانون المحروقات. كما يمكن لدول أخرى تضم أقاليم صحراوية على ترابها الانضمام إلى هذا التنظيم⁵⁶.

المسائل العسكرية:

وقع الاتفاق بين الوفد الجزائري والفرنسي بشأن وقف إطلاق النار وجلاء القوات الفرنسية على:

- احتفاظ وحدات جيش التحرير الوطني ALN بأسلحتها وبقائها مرابطة في المواقع الجبلية لمختلف الولايات (ولايات الثورة).
- يتم جلاء القوات الفرنسية عن كامل هذه المناطق ونقلها إلى تجمعات بالاتفاق.
- لا مجال لأي اتصال بين القوات الفرنسية وجيش التحرير الوطني
- يتم تشكيل لجنة مركزية مشتركة للمراقبة تمثل جيش التحرير الوطني والجيش الفرنسي لتعيين اللجان الولائية المشتركة.
- إطلاق سراح جميع العسكريين المحتجزين من جانب الطرفين خلال العشرين يوما من إعلان وقف إطلاق النار.

- تقليص تعداد القوات العسكرية الفرنسية يوم الاستقلال التي تعدادها سنة 1945 أي إلى 80000 عسكري فرنسي خلال 6 أشهر من تقرير المصير، مع ضمان جلائها النهائي وفق جدول زمني يتوزع على مدى ثلاث سنوات. وحسب رضا مالك فإن هذا الاتفاق معقول رغم التعنت الفرنسي بالنظر إلى التعداد العسكري الضخم للقوات الفرنسية في الجزائر. 57

- قاعدة مرسى الكبير البحرية:

تحتفظ فرنسا بالقاعدة البحرية مرسى الكبير (وهران) لمدة خمسة عشر سنة من إعلان تقرير المصير، مع العلم أن الشروط الفرنسية في هذه المسألة بالذات عرفت تأرجحاً في بداية المفاوضات (إيفيان الأولى) طرحت مسألة السيادة الفرنسية كاملة، ثم مدة 99 سنة ثم 50 سنة و30 سنة. واعتبار القاعدة ذات منطقتين: المنطقة (أ) وتضم التجهيزات ولواحقها والمنطقة (ب) وتشكل المحيط الأمني للقاعدة وتكون بذلك المساحة الإجمالية التي تدخل في دائرة السيادة الفرنسية 550 كلم⁵⁸، وفي النهاية تنازل الفرنسيون على المنطقة ب (6/5) المساحة الإجمالية)، مع الاحتفاظ بمطار (Lartigue) في انتظار استكمال الأشغال بمطار بوسفر.

4- الولاية الخامسة خلال مرحلة وقف إطلاق النار:

عرفت الولاية الخامسة مثلما تقدم اشتداد العمل العسكري خلال المرحلة الأخيرة من الثورة، أين فرضت الإدارة الاستعمارية كل الأساليب واستنفذت كل قواها وكل المناورات في اقتطاع الصحراء، وضرب وحدة الشعب بطرح مشاريع خطيرة تمزق الجزائر ترابياً وعرقياً⁵⁹، ورغم الضغط الذي ضربته الإدارة الفرنسية على الثورة إلا أن ذلك لم يمنع منظمة الجيش السري O.A.S من خوض حرب جديدة صبغتها الوحشية والهمجية وعلى جبهات مختلفة⁶⁰، حرب على الشعب الجزائري وعلى المدنيين العزل من جهة وحتى على العديد من المسؤولين الفرنسيين من جهة ثانية. فحتى بعد الإعلان عن وقف إطلاق النار ودخول حيز التطبيق في 19 مارس 1962 استمرت الاغتيالات والتقتيل والنهب والتخريب تعبيراً عن رفض غلاة العسكريين والمستوطنين فكرة استقلال الجزائر وانتقاماً من فرنسا التي رأوا أنها تخلت عنهم.

وكادت فرنسا نفسها في هذه المرحلة بالذات أن تغرق في حرب أهلية، استدعت تدخل الجنرال شارل دوغول الذي وصف المعارضين للاتفاق بمجموعة الضباط المتعصبين الذين إن استمروا في تعنتهم، سوف يوقعون فرنسا في دوامة خطيرة، واستنجد أمام اشتداد المخاطر الداخلية بالدستور الفرنسي الذي يمنحه جميع الصلاحيات في حال تعرض البلاد إلى الخطر والتطاحن، خاصة بعد ما قررت الجهات المتخفية وراء منظمة الجيش السري وعلى رأسها الجنرال سالان (Gral Salan) إشاعة حالة الحرب والتقتيل وتحويل الجزائر إلى مستنقع الرعب⁶¹ وقد بدأت بوادر الاستجابة لهذا النداء تظهر منذ يوم 20 مارس 1962، وعرضت الشعب الجزائري إلى التقتيل الهجمي، والكثير من المرافق إلى الحرق والتخريب، ولم تسلم مكتبة جامعة الجزائر التي رأت أمهات الكتب والمصنفات تتعرض للإتلاف. وتحولت الساحات والأحياء في مختلف مناطق الجزائر العاصمة ووهران ومعظم المدن الجزائرية إلى ميدان للرعب على وقع المتفجرات والألغام. وتضاعفت عمليات تفجير السيارات في وهران، وأرزيو وسيدي بلعباس، وعين تموشنت، وحرق حاويات النفط بمرسى وهران.⁶²

وتوسع نشاط منظمة الجيش السري التي تبخرت أحلامها في محاولة إقامة كنتونات للمستوطنين بمقاطعة وهران وفقاً لمشروع "هرسانت" (Le plan Hersant) الذي تم عرضه على المجلس الوطني الفرنسي بتاريخ 28 فيفري 1957 باقتراح من السيد م.م. هرسانت (M.M. Hersant) والسيد أندري يوغ (André Hugues) والسيد نودي (D. Naudet) الأعضاء في المجموعة المسماة بالراديكالية داخل البرلمان الفرنسي، ومما جاء في نص الاقتراح أن الجمعية الوطنية تدعو الحكومة في إطار الاتحاد الفرنسي إلى:

أولاً: إنشاء جمهورية مستقلة في قسنطينة تضم أربعة ملايين ساكن في المقاطعات الحالية: قسنطينة- بونة (عناية) - باتنة- سطيف وجزء من تيزي وزو والمدينة.

ثانياً: إنشاء إقليم تلمسان المستقل يضم مقاطعات تلمسان، وجزءاً من دائرة عين تموشنت.

ثالثاً: استكمال قانون: المنظمة المشتركة للمناطق الصحراوية بإضافة جهاز سياسي خاص.

رابعاً: تحديد الإطار النهائي لمقاطعة (l'Algérois- Oranais)⁶³ لتحقيق الاندماج مع الوطن الأم، وتقديم مقترح مشروع لعشر سنوات يخص الجوانب السياسية والمالية والثقافية والاقتصادية والعسكرية مع الحرص الشديد على ضرورة تمتين الروابط بين المقاطعة (Province Française de l'Algerois- Oranais) والوطن الأم.⁶⁴

وإلى جانب مشروع هرسانت، ظهرت مشاريع أخرى هدفها رسم واستحداث حدود سياسية داخل الجزائر هي من الخطورة بكمكان على مستقبل الجزائر، وجاءت معظم هذه المشاريع على لسان الرسميين الفرنسيين بما أسموه الفرضيات الستة.

- الفرضية الأولى:

- عنابة والقالة: 5244 كلم²
- مقاطعة الجزائر العاصمة: 3393 كلم²
- مقاطعة وهران ودائرة تلاغ: 9070 كلم²

وتكون بذلك المساحة الإجمالية أين سيتم تجميع مليون أوربي 17707 كلم² وهو ما يساوي ضعف مساحة جزيرة كورسيكا ونصف مساحة لبنان،

الفرضية الثانية: وتقتصر عمالتي الجزائر وهران بمساحة تصل إلى 1993 كلم² تسع 725 ألف

أوربي.

الفرضية الثالثة: تقترح: مقاطعة وهران منقوصة من دائرة تلاغ، مستغانم، أورليانفيل منقوصة من ثنية الحد. والجزائر وكل المنطقة التي تربطها بالصحراء ضمن أنبوب النفط: حاسي مسعود، حاسي الرمل- وهران، على مساحة تصل إلى أزيد من 32826 كلم² أي 10/1 المساحة الإجمالية للجزائر تجمع نحو 3780000 نسمة: من بينهم 790 ألف أوربي وأزيد من مليونين مسلم أي أزيد من 3/1 عدد السكان.

الفرضية الرابعة: تضيف للفرضية الثالثة تيارت منقوصة من دائرة فيالار (Viallard بتسميلت حالياً)، وتكون بذلك المساحة الإضافية 23857، تتسع لمليون و 114 ألف أوربي وأقل بقليل من ثلاثة ملايين مسلم.⁶⁵

الفرضية الخامسة: تقترح عمالة الجزائر العاصمة- الأضنام منقوصة من دائرة ثنية الحد، ومستغانم دون معسكر وباليكاو Palikao، وهران – تلمسان ومجموع دوائر سعيدة المجاورة للمغرب الأقصى أي المشربية وعين الصفراء على مساحة إجمالية تصل إلى 73225 كلم² أي ربع مساحة الجزائر، ويصل عدد السكان فيها إلى مليون أوربي وثلاثة ملايين مسلم.⁶⁶

الفرضية السادسة: وتحدد إقليم التجميع السكاني في مقاطعات الجزائر العاصمة، الأضنام، مستغانم، وهران، تلمسان، سعيدة وتيارت، على مساحة 137731 كلم² تضم مليون أوربي وثلاثة ملايين وثمانمائة ألف مسلم.⁶⁷

وانتهى الحسم من حيث النتيجة إلى ترجيح الفرضية السادسة على اعتبار أنها تضع في الحسابان المستويات التي اعتمدت قبلاً في فينتام وكوريا ومالي وغينيا وفي ساحل العاج وغيرها لأنها تتيح من جهة رضا أوروبي الجزائر في مسألة إشراكهم في إدارة شؤون البلاد، مع احتمال أن يكون رئيس الجمهورية مسلماً ونائب الرئيس أوربياً و الاحتفاظ بحق الفيتو كما هو الشأن في جزيرة قبرص. ومن جهة ثانية تتيح للمسلمين إقامة وبناء جمهورية مستقلة تابعة لفرنسا، وأن نجاح هذه الفرضية يتوقف على شروط استعداد الأوربيين للتعاون المشترك بين المسلمين والفرنسيين، ويتوقف أيضاً على مدى استعداد المسلمين في أن يكونوا فرنسيين وبقائهم كذلك، أو بناء كيان مستقل تربطه بفرنسا علاقات ضيقة.⁶⁸ ومن الناحية العملية فإن كل المقترحات كانت تراعي قوة تجمع المستوطنين الأوربيين الذين تتركز أعلى نسبتهم في الغرب الجزائري: وهران- عين تموشنت- مستغانم- تلمسان، سعيدة وتيارت.⁶⁹ وعليه يتضح كيف أن الإدارة الاستعمارية برغم التطورات الحاصلة على المستوى العسكري والدبلوماسي، كانت تخطط وترسم الدولة المستقلة في الجزائر للأوربيين، وتعمل على تفتيت التراب

الجزائري بخط ورسم خريطة ذات حدود سياسية داخلية، والواضح أن تراب الولاية الخامسة خاصة في نطاقه الشمالي كان مستهدفا بقوة، بعدما حوّلت الاستراتيجيات الاستعمارية تراب جنوب الولاية إلى مختبر للتجارب النووية ومركز احتمال في حال نشوب حرب نووية لاحقة.

وخلال مرحلة المفاوضات بين الحكومة المؤقتة وفرنسا، حاول الطرف الفرنسي بعد اتفاق بينه وبين منظمة الجيش السري OAS المهيكلة في وهران من افتكاك إذعان الوفد الجزائري إلى التنازل عن إقليم سوف يشكل دولة أوريبي الجزائر في الغرب الجزائري، واتخاذ وهران عاصمة لها وما يتصل بها من نطاق تمرکز المستوطنين، والاحتفاظ بالقاعدة البحرية مرسى الكبير، القاعدة الحيوية على المتوسط، القريبة من الشواطئ الجنوبية لإسبانيا وفرنسا، والمنفذ الأسرع إلى المحيط الأطلسي⁷⁰. على أن المنظمة الإرهابية للجيش السري O.A.S لم تنقطع طول هذه الفترة عن تنفيذ عملياتها الإرهابية للضغط أكثر على دولة فرنسا من جهة وللتأثير على مسار المفاوضات للحصول على تسوية لصالحها والإبقاء على الجزائر فرنسية.

وإزداد حقد المستوطنين الأوربيين الذين انظموا بقوة تحت لواء المنظمة الإرهابية للجيش السري بعد الإعلان عن تاريخ وقف إطلاق النار في مارس 1962 واعتبرته خيانة لطموحاتها⁷¹، وكانت صور التعبير المتعصبة والحاقد في القطاع الوهراني قوية، بعدما تجندت أنشط عناصر الـ OAS في مختلف المناطق ومدن الغرب الجزائري الكبرى، انطلاقاً من وهران، للخروج في مظاهرات عارمة حشدت آلاف المستوطنين وتوزيع ونشر البيانات العنصرية، والمطالبة بالتقسيم في إطار دولة مستقلة. وكان من المتوقع أن التصعيد الجديد لغلاة الأوربيين الراضين لأي مشروع تسوية يتيح للجزائر إطار دولة السيادة، ويؤخر أحلامهم في دولتهم داخل النطاق الجزائري، سوف يخلف انعكاسات خطيرة أضافت للجزائر برغم دخول وقف إطلاق النار حيز التنفيذ قوائم جديدة من الشهداء، وفرضوا مجددا أسلوب وسياسة الأرض المحروقة، واتخذوا من التقتيل الهجمي والتخريب لغة للاستمرار في الحرب فما بين ربيع سنة 1960 إلى جويلية من نفس السنة، نفذت المنظمة الإرهابية للجيش السري نحو 2500 عملية إجرامية ترتب عنها استشهاد أزيد من ألف مواطن جزائري مقابل مصرع نحو سبعمائة أوريبي.⁷²

- وضعية جيش التحرير في الولاية الخامسة بعد وقف إطلاق النار:

مباشرة بعد تاريخ 19 مارس 1962 قامت قيادة الثورة بالتنسيق مع قيادة الحدود تراجع وتضع استراتيجية جديدة لجيش التحرير الوطني ALN للمرحلة المقبلة، وقتها كانت وحداته موزعة ما بين ما هو موجود في القاعدة الخلفية بالمغرب وبعضه على الحدود، واستقبل من جديد مركز "دار الكبداني" و"زغغن" أعداداً من عناصره لتنظيمها في شكل فيالق، وعليه أصبح جيش التحرير الوطني يضم الفرقة (أربعة أفواج)، والكتيبة (أربع فرق)، والفيلق (أربع كتائب) وتضم كل كتيبة مائة وعشرين جندياً، والفيلق أربعمئة وثمانون ويترأس الفيلق عسكري برتبة ضابط ثاني. يساعده 3 نواب برتبة ملازم. وفي المجموع كانت الوحدات التابعة للولاية الخامسة 16 فيلقاً بتعداد 7680 عنصر. وكلفت قيادة الولاية المسؤولين على مراكز دار الكبداني وزغغن بالتدريب كان على رأسهم: محمد علاهم، والأطرش عبد الحميد وغيرهم.⁷³

وكان قائد قيادة الحدود أحمد مستغانمي المعروف بالرائد رشيد ويساعده بكاي أحمد وصالح الواد في التنسيق ما بين القاعدة الخلفية للثورة على الحدود وباقي الجزائر، وأما قادة الفيالق فهم: عمر واسطي، محمد بوعزيز بوزيان محمد، مصطفى عنصر، البوسعيدي بشير، الحاج 80، لخضر يعقوبي، قادري بن يوسف، علي علاف، محمود بشيري، الحاج طرشاوي، عبد القادر بالحرمة، ميلود عساس، عبد القادر مجيدي، محمد شيبوب وبوسطة الواد.

وأما بلقاسم شريف فكان قائدا لنصف ألية على شمال تراب الولاية الخامسة، وأحمد بن سعدون قائدا على جنوب الولاية، وكمال عبد الرحيم على منطقة الهضاب والسهول العليا الواقعة في نطاق الولاية الخامسة⁷⁴. وأصبح بعد ذلك لكل منطقة أربع كتائب، كما رابطت الفيالق على الحدود الغربية وتلقى بعضها الإشارة للتمرکز في بني ونيف وبشار وتندوف، والبيض وتيارت وتلمسان والمشربية وزمورة ووهران وعين البرد وسيدي بلعباس ومستغانم ومعسكر، مع الإبقاء على جميع الوحدات في إطار مخطط تنسيق مع الامتثال للأوامر المنبثقة عن التوقيع على وقف إطلاق النار في 18 مارس 1962 بين الوفد الجزائري والفرنسي، وذلك

بوقف العمليات العسكرية عند توقيت منتصف الليل، وعدم اللجوء إلى أي عدوان معلن أو غيره. كما رابطت مختلف وحدات جيش التحرير في أماكن تواجدها، مع الامتناع عن حمل السلاح في حال تنقلها، ومن الجانب الفرنسي أقرّ الاتفاق على وقف إطلاق النار بقاء الجيوش الفرنسية على الحدود كذلك مرابطة في أمكنتها إلى غاية صدور نتيجة الاستفتاء على تقرير المصير، في انتظار تحولها التدريجي باتجاه المطارات العسكرية والموانئ (مطار وهران- زناتة) وميناء مرسى الكبير بوهران وميناء الغزوات.⁷⁵

كما أتاح الانسحاب التدريجي لقوات الجيوش الفرنسية، تقدّم جيش التحرير الوطني لاحتلال المواقع الإستراتيجية والدنو من المدن الكبرى للغرب الجزائري، واتخذت الاحتياطات اللازمة لتفادي الوقوع في مكائد المنظمة الإرهابية للجيش السري O.A.S التي عبّرت عن رفضها العنيف لما جاء في نصوص اتفاقيات إيفيان، وراحت تنفذ مخطط إغراق الجزائر في دوامة عنف جديدة، وعلى هذا الأساس تولت بعض عناصر جيش التحرير الوطني حراسة المرافق والمزارع والمنشآت بعدما هجرها جموع المستوطنين الذين التحقوا بوحدات الجيوش الفرنسية في انتظار مغادرة الجزائر.⁷⁶ وتولت كذلك عناصر جيش التحرير بعملية الحصاد وتوظيف مداخيلها في احتضان ومرافقة آلاف المتشردين واللاجئين الجزائريين الذين فقدوا كل ما يملكون بعدما غادروا الديار فرارا من القهر والمظالم الاستعمارية.

وأصدرت قيادة الولاية الخامسة في هذه المرحلة الأوامر والتعليمات للتحلي بالحذر لتجاوز أية مخاطر، واعتبار الظروف التي تجتازها الجزائر لم تنه حالة الحرب التي تفرضها فرنسا على الثورة، إلى أن كان الاستفتاء العام حول تقرير المصير في الفاتح جويلية 1962 والإعلان عن الاستقلال يوم 3 جويلية 1962، والخامس جويلية 1962 تاريخ استرجاع السيادة الجزائرية المصادرة منذ 1830.

الإحالات والهوامش

- 1- Jean, Lacouture : **Algerie, la Guerre est Finie**, 1^{ère} ed. éditions complexe Bruxelles, 1985 - p84.
- 2- للتفصيل في الموضوع راجع : Hartmut, Elsenhans : Op.cit . p 260 à 323 ، وأيضا: محمد الميللي: **المغرب العربي بين حسابات الدول ومطامح الشعوب**، ط2، دار الكلمة للنشر، بيروت 1983، ص 163.
- 3- دراسات وبحوث الملتقى الوطني الأول حول فصل الصحراء عن الجزائر: **"فصل الصحراء في السياسة الاستعمارية الفرنسية"**، المركز الوطني للدراسات والبحوث في الحركة الوطنية وثورة أول نوفمبر 1954. الجزائر 1998، ص 56.
- 4- أنظر الملحق.
- 5- الغالي، غربي: **"السياسة الفرنسية لفصل الصحراء وردود الفعل الدولية"**، في دراسات وبحوث الملتقى الوطني الأول حول فصل الصحراء عن الجزائر، ص 262. 263.
- 6- أنظر في ذلك: **جريدة المجاهد**، اللسان المركزي لجبهة التحرير الوطني الجزائري، الجزء الثاني 1958/02/08، ص 226.
- 7- **"معركة البترول جزء من معركة الاستقلال"**، في **جريدة المجاهد**، الجزء الأول 1958/08/28، ص 396.
- 8- **صحراؤنا في نظر الغرب"**، في **جريدة المجاهد**، الجزء الرابع، 1961/3/28، ص 144.
- 9- Alain, Peyrefitte : **Faut il Partager l'Algerie**, éditions Plon, Paris 1961. pp 201-20 5
- 10- ابراهيم، بيوض: ، ص ص 63، 64.
- 11- عبد السلام، بوشارب: **الهقار، أمجاد وأنجاد**، منشورات المتحف الوطني للمجاهد. وزارة المجاهدين، الجزائر 1995، ص 148.
- 12- نص البيان الذي أصدره الشيخ أوحمدون إلى جمهور الطوارق، راجع في ذلك جريدة المجاهد، 1958/10/10، الجزء الأول، ص 417.
- 13- **مناورات في الصحراء**، في **جريدة المجاهد**، الجزء الرابع، 1962/1/22، ص 283.
- 14- نفسه، ص 285.
- 15- **"معركة البترول"**: في – **جريدة المجاهد**- الجزء الأول. 1958/11/1، ص 439.
- 16- ظهر في نص مقترح بتاريخ 1957/02/28 بإسم: **Province Française de l'Algerois- Oranais** وتحويل تلمسان إلى مقاطعة مستقلة إلى جانب جزء من عين تموشنت، أنظر في ذلك:
- Alain, Peyrefitte : OP.Cit. pp 192- 193.
- 17- Mohamed Teguia : **l'Algérie en Guerre**, OP.Cit. PP.301 .307
- 18- Henri, LeMire: **Histoire militaire de la guerre d'algérie** - p 86
- 19- Ahmed, Bensadoun : Op.Cit. pp 63.66.
- 20- Ahmed, Bensaadoun : Op.Cit, pp 71. 72.
- 21- محمد، قنطاري: **استراتيجية السياسة الفرنسية في محاولة فصل الصحراء الجزائرية**، دراسات وبحوث الملتقى الوطن الأول حول فصل الصحراء، مرجع سابق، ص ص 173، 178.

- Quentin, Pichelin : **Vaincre une guérilla, le cas français en Algérie**, in Cahier de la recherche doctrinale, centre de doctrine d'Emploi des forces, Armée de Terre (Ministère de la défense français) pp 35.37. ⁻²²
- Ahmed, Bensadoun : op.cit : P.P. 188.191. ⁻²³
- ididem. Voir Aussi: Farouk, Benattia: **Si Mohamed KHATTAB, Précurseur du Maghreb**. Office ses Publications universitaires. Alger 1991. P 103.
- 24 **"الصحراء الكبرى"**, في – **جريدة المجاهد**- اللسان المركز لجبهة التحرير الوطني، الجزء الأول، 21 جانفي 1957. ص 214.
- 25 محمد قنطاري: مرجع سابق، ص 180.
- 26 ولد في 20 جويلية 1925، مختص في علم النفس، منظر ومفكر إنساني من المارتنيك، أقام بالمغرب والجزائر في 1952 نشر كتابه المعنون (**Peau Noire, Masques Blancs**). وفي 1953 قدم إلى البلدية ودعم الثورة في الولاية الرابعة ليطرد عام 1957 فالتحق بتنظيم جبهة التحرير بتونس، ثم تحول إلى المغرب أين ساهم في العديد منشورات جريدة المجاهد. في 1960 عين من طرف لأ؛ كممثل لها بأكرا (غانا) وتوفي في 16 فيفري 1961 بعد ما عانى كثيرا من اللوكيميا (سرطان الدم) بعد أن أنهى كتابه (المعذبون في الأرض) أسبوعا واحدا قبل وفاته- راجع المزيد في التفصيل: عاشور شرفي: **قاموس الثورة الجزائرية (1954-1962)**، دار القصب للناشر- الجزائر 2007، ص 254.
- 27 محمد قنطاري، مرجع سابق، ص 71.
- 28 للتفصيل في موضوع جبهة مالي ودور القواعد الخلفية للثورة في النيجر ومالي وغيرها راجع الدراسة الموثقة لـ: Gilbert, Meynier : Op.cit, Pages de 580 à 588. Et Jacques frémeaux : Op.cit.
- 29 -Erwan, Bergot : **Commandos de Choc « Algérie » 1954-4962, le dossier rouge. Services secrets contre FLN**. Editions Grasset. Paris 1975- Pages de 194 à 199. Voir Aussi : Henri, Lemire : **Histoire Militaire de la Guerre d'Algérie** ; op.cit, p201.
- 30 محمد العربي الزبيري: **ديغول...والصحراء**، مرجع سابق، ص ص 206 - 207.
- 31 **"عيشوا لإفريقيا- ولا تموتوا فرنسيين"**: في **جريدة المجاهد**- اللسان المركزي لجبهة التحرير الوطني، الجزء الثالث، 1960/11/1، ص 226.
- 32 للتفصيل في الموضوع، راجع **جريدة المجاهد** – الجزء الثالث، (مؤامرة الاستعمار على صحرائنا) 1961/3/13، ص 366.
- 33 في تفاصيل النداء الذي وجهته الحكومة المؤقتة للجمهورية الجزائرية، راجع **جريدة المجاهد**، الجزء الرابع، 1961/07/17، ص 103.
- 34 **"أهداف الاستعمار في الصحراء"**، في- **جريدة المجاهد**- الجزء الرابع، 1961/06/19، ص 80.
- 35 **"البتروول عندهم ثمن من دم بشير"** في – **جريدة المجاهد**- الجزء الرابع، 1961/06/08، ص 82.
- 36 **"شعبنا لن ينقسم وأرضنا لن تتجزأ"** في- **جريدة المجاهد**- العدد الرابع، 1961/06/05، ص 67.
- 37 للتفصيل راجع: **"مذكرة رسمية بشأن الصحراء الجزائرية"**، في – **جريدة المجاهد**- الجزء الرابع، 1961/07/31، ص 114.
- 38 راجع: **"مذكرة رسمية بشأن الصحراء الجزائرية"**، في – **جريدة المجاهد**- الجزء الرابع، 1961/07/31، ص 114
- 39 **"الخفايا العسكرية لتثبيت الفرنسيين بالصحراء"**، في- **جريدة المجاهد**- الجزء الرابع، 14 جوت 1961، ص 131.
- 40 - M.R, Thomas : **Sahara et Communauté**, Presses Universitaires de France, Paris 1960. P 260
- Réda, Malek : po.Cit. pp 301-303 ⁻⁴¹
- 42 **الخفايا العسكرية...، جريدة المجاهد**، الجزء الرابع، 1961/08/14، ص 130.
- 43 **الخفايا العسكرية...، في جريدة المجاهد**، الجزء الرابع، 1961/08/14، ص 130.
- 44 نفسه، الصفحة نفسها.
- 45 نفسه، الصفحة نفسها.
- 46 - Pigeot, Colonel : **Monographie politique du Territoire d'Ain Sefra, colomb Bechar**. Alger 1953- P P 65-67
- 47 **الخفايا العسكرية...، مرجع سابق، ص 131.**
- 48 للتفصيل راجع كتاب:
- M.R, Thomas : **Sahara et Communauté**, P.U.F. Paris 1960. Voir aussi : Patrick- charles, Renaud : **Combats Sahariens**, éditions Crancher, Paris 1993. PP 198. 199 etP. Beyssade : **La Guerre d'Algérie 1954-1962**, éditions planete, Paris 1968- Pages de 170 à 257.
- 49 **الخفايا العسكرية...، في- جريدة المجاهد**- الجزء الرابع، مصدر سابق، ص 131.
- 50 للتفصيل راجع:
- Jacques, Frémeaux: **La Guerre d'Algérie et le sahara**, voir aussi: Gilbert, Meynier: **Histoire intérieure du FLN 1954-1962**, op-cit, P P 296.297. et de 449 à 458. et :- Philippe, Tripier : Op.cit, PP 285 à 343
- Réda, Malek : **L'Algérie à Evian...**, op.cit. P P 72.75 ⁻⁵¹
- Reda Malek : **L'Algérie à Evian**, op.cit, P P 307. 308 ⁻⁵²
- 53 للمزيد من التفصيل، راجع : **Historia** : « **Il y'a dix ans, j'ai signé les accords d'Evian** », in – **Historia** magazine- N° : 304- Mars 1972.

- ⁵⁴ - للتفصيل راجع: Maurice, Allais : **Les Accords d'Evian, le Référendum et la Résistance Algérienne**, éditions l'esprit nouveau, Paris 1962.
- Benyoucef, Benkhedda : **Les Accords d'Evian**, O.P.U. Alger- Olivier, Long : **le Dossier des Accords d'Evian, une Mission Suisse pour la paix en Algérie**, O.P.U, Alger 1989
- ⁵⁵ - راجع : جمعية أول نوفمبر: **المرحلة الانتقالية للثورة الجزائرية من 19 مارس 1962 إلى سبتمبر 1962**. منشورات المتحف الوطني المجاهد. الجزائر 1995. وأيضا:
- Réda, Malek : op.cit. P P 309-310
- Benyoucef, Benkhedda : **Les Accords d'Evian**, op.cit. P 90 . voir aussi: - Jérôme, Helie: **Les Accords d'Evian. Histoire de la paix en Algérie**, éditions olivier orban, Paris 1992. P P 240-241.
- Réda, Malek : **(L'Algérie à Evian...)**, op.cit. P 308 ⁵⁷
- ibid. P 309. ⁵⁸
- ⁵⁹ - للتفصيل، راجع:
- Alain, Peyreffite : **Faut-il partager l'Algérie ?** éditions Plon. Paris 1962.
- ⁶⁰ - أنظر في ذلك:
- Charles, Ailleret: **Général du contingent en Algérie. 1960.1962**. op. cit chapitre 5-6-7-8-9-10 pages : 173 à 293.
- Clément, Stener : **Suzini et l'OAS**. Edition l'Harmattan. Paris 2004.
- Vincent , Quivy : **Des Anciens de l'OAS racontent**, éditions du seuil. Paris 2003.
- ⁶¹ - عبد الرحمن فارس: **الحقيقة المرة، مذكرات سياسية 1945-1965**. ترجمة مسعود حاج مسعود ، دار القصة للنشر ، الجزائر 2007، ص ص 164-174.
- Charles, Ailleret : **Général du Contingent...**, op.cit. P P. 176 -178 ⁶²
- ⁶³ - أنظر في ذلك: مشروع Hersant في: Alain, Peyreffite : OP.cit. PP. 192-193.
- ⁶⁴ - أنظر الخريطة التي توضح مشروع (La république autonome du constantinois) و (La Province Francaise de l'Algerois- Oranais) و André و Hersant أطلقه (Territoire autonome de Tlemcen) و M.de lipkowski و Naudet و Hugues : مشروع الشخصيات الراديكالية في الملحق.
- Alain, Peyreffite : Op.Cit. P P 143. 144. 145 .146. ⁶⁵
- Ibid. P P 148 -149 . ⁶⁶
- Ibid. P P 150-151. ⁶⁷
- Alain, Peyreffite : Op.Cit. P 152. ⁶⁸
- ⁶⁹ - أنظر الخريطة في الملحق. ⁷⁰
- Alain, Peyreffite : Op.cit. P 154.
- Remi, Kauffer : **OAS, Histoire d'une guerre Franco- française**. Edition du seuil, Paris 2002, P P 120 – 123.
- ⁷¹ - كما يمكن قراءة ذلك في التصريحات القوية والعنصرية للأب الروحي لمنظمة الجيش السري جان جاك سوزيني (Jean Jaques Suzini) المدونة والمقدمة في وسائل الإعلام المرئية والمسموعة.
- ⁷² - Remi, Kauffer : op.cit. P P 132 – 136 voir aussi : clément, Stener : Op.cit P 105
- ⁷³ - محمد، قنطاري: **"19 مارس 1962 (لايقاف النر والقتال) طبقا لاتفاقيات إيفيان ودور الولاية الخامسة في غرب الوطن"**، المرحلة الانتقالية للثورة الجزائرية، إنتاج جمعية أول نوفمبر، منشورات المتحف الوطني للمجاهد، الجزائر 1995، مرجع سابق، ص 176.
- ⁷⁴ - محمد قنطاري: مرجع سابق، ص 177.
- ⁷⁵ - نفسه، ص ص 178. 179.
- ⁷⁶ - راجع في ذلك: Anne , Marie Durantont- Crabol : **Le Temps de l'OAS**, éditions complexe, Bruxelles 1996, Pages de 207 à 233. voir aussi : P, Henissart : **Les Combattants du crépuscule, la dernière année de l'Algérie Française**. Editions Grasset. Paris 1970. P P 40 . 48.

الثورة الجزائرية وأزمة بنزرت (تونس) جويلية 1961

محمد السعيد عقيب

قسم العلوم الإنسانية - جامعة الوادي -

مقدمة:

ارتبط الكفاح المغربي ضد الاحتلال الفرنسي ببعده ببعض في صور مباشرة أو غير مباشرة طيلة فترة الاستعمار، وسعت العديد من الأطراف بغية توحيد مواجهة المحتل في كل المنطقة، وكان لذلك العديد من المظاهر التي جسدت التضامن المغربي خلال فترة الاحتلال سواء على المستوى الرسمي أو على المستوى الشعبي الذي كان أعمق وأمتن، ومن بين المواقف التي جسدت هذا التأزر ما كان بين الشعبين الجزائري والتونسي خلال فترة الثورة التحريرية (1954-1962)، إذ احتضنت تونس الثورة الجزائرية حكومة وشعبا وساندتها أيما مساندة ودعم، وبدورهم الجزائريين سجلوا التضامن مع تونس كلما سنحت الفرصة لذلك، ومن تلك المواقف المعبرة عن ارتباط الكفاح التونسي – الجزائري ضد الاستعمار أزمة بنزرت جويلية 1961.

فرغم اعلان استقلال تونس في مارس 1956 لكنها لم تسترجع سيادتها على كامل التراب التونسي، حيث احتفظت فرنسا بقاعدة بنزرت، الأمر الذي جعل الطرف التونسي يطالب باستمرار ببسط سيادته على ترابه، وقابله الفرنسيون بالتعاضى عن هذا الطلب حيناً، وبالمماطلة والمرواغة واستغلال الوضع للمناورة في قضايا أخرى أحياناً، مما أدى إلى توتر العلاقات الفرنسية- التونسية في العديد من المرات.

وبداية من شهر جوان 1961 بدأ التصعيد في المواقف بين الطرفين التونسي والفرنسي، وصدر في 4 جويلية من 1961 بياناً من الديوان السياسي للحزب الدستوري يقر بضرورة استرجاع بنزرت، وضرورة الاستعداد لذلك، ومنه تسارعت التحركات على المستوى العسكري والشعبي والسياسي، وانطلقت المواجهة بين الطرفين في 19 جويلية واستمرت حتى 22 جويلية 1961 بصور قرار عن مجلس الأمن بوقف اطلاق النار بين الطرفين التونسي والفرنسي بعد مواجهات ومعارك دامية.

و في ظل ذلك التوتر الذي قاد إلى أزمة وصراع مسلح بين تونس وفرنسا ، كانت الثورة الجزائرية تمر بمرحلة هامة قادت لإنهاء الاحتلال الفرنسي بالجزائر، وهي مرحلة المفاوضات التي عرفت مساراً متعثراً سواء بالنسبة للقاء لوسارن- Lucerne -بسويسرا (20 فيفري 1961)، أو ما تبعها من لقاءات جماعية وفردية للوفد الممثل لكل من الحكومة المؤقتة للجمهورية الجزائرية والحكومة الفرنسية.

وتزامنت أزمة بنزرت في تونس مع صعود قضية الصحراء كسبب لتعثر المفاوضات وتوقفها بين الجزائر وفرنسا، أكثر من هذا تحديد يوم 5 جويلية 1961 كيوم للوقوف ضد التقسيم للتراب الجزائري. وكان في 04 جويلية من نفس السنة أن أعلن عبد المجيد شاعر قرار الحزب الدستوري تطهير البلاد من الوجود الاجنبي وانطلاق عمليات التعبئة لتحقيق الجلاء عن بنزرت.

فكيف نظرت الثورة الجزائرية لأزمة بنزرت ؟ وكيف تعاملت معها ؟. وماهو التحليل الذي أعطاه إعلام الثورة الجزائرية لذلك؟ وماهي التأثيرات التي ترتبت على أزمة بنزرت بين تونس وفرنسا على الثورة

الجزائرية؟ وكيف كانت الموقف الدولية منها؟.

1- النظرة الإعلامية الجزائرية لأزمة بنزرت - جريدة المجاهد-

لقد تابعت جريدة المجاهد⁽¹⁾ لسان حال جبهة التحرير الوطني أزمة بنزرت ورصدت في عناوينها كرونولوجيا الأحداث وساقته مقالات عدة تضمنها العدد 101 ، الصادر في 31 جويلية 1961، منها الافتتاحية التي جاءت بعنوان " من العدوان على بنزرت إلى توقف المفاوضات " ، وكذلك مقالا آخر بعنوان " أزمة بنزرت والمفاوضات الجزائرية- الفرنسية ودرس في الأخوة" ، وتطرقت الجريدة لخلفيات أزمة بنزرت في مقال تحت عنوان "حقائق كشفتها معركة بنزرت".

إن هذا الاهتمام الذي أولته جريدة المجاهد بأزمة بنزرت يوضح مدى الارتباط الذي شعر به الجزائريون بين القضية الجزائرية ومطالب الحكومة التونسية بالسيادة على أراضيها، واسترجاع بنزرت وجلاء الجنود الفرنسيين عن التراب التونسي.

ففي افتتاحية العدد 101 من جريدة المجاهد جاء: ((لا يمكن التكهن لحد كتابة هذه الأسطر بعواقب الاعتداء الفرنسي الغادر على بنزرت ولا بمراميها البعيدة ، ولكن هذا الاعتداء فتح أعيننا من جديد على حقائق ضخمة كاد أن يغطيها تمويه الاستعمار... فقاعدة بنزرت ليست لها أية أهمية في الدفاع عن أوروبا الغربية، إذا كانت هذه الأخيرة عرضة لهجوم أوروبا الشرقية كما يزعمون ولكن هذه القاعدة لها أهمية بالغة في الحروب الصغيرة، كالحرب الاستعمارية التي تخوضها فرنسا بالجزائر منذ سبع سنوات، ومن الصعب عندما نرى هذا التثبيت الحمق بقاعدة بنزرت أن نصدق أن الحكومة الفرنسية عازمة على إنهاء حرب الجزائر وإيجاد حل سلمي للقضية الجزائرية، على أساس الاعتراف للجزائر باستقلالها وسيادتها))⁽²⁾

فتشبت فرنسا بينزرت - حسب جريدة المجاهد- يحقق لفرنسا هدفين الأول الحفاظ على قاعدتها العسكرية، لاستغلالها في أي صراع متوقع في منطقة غرب أو شرق المتوسط، وثانيا حتى تكون مرتكزا في الوصول للجزائر وقت الحاجة لمدد من الجيش سواء كانت البحرية أو الطيران، خاصة وأن الحرب في الجزائر لم تنته بعد.

هذه النظرة تربط قضية بنزرت بما يقع في الجزائر ، لأن فرنسا بما أنها لا ترغب في منح الجزائر استقلالها، فهذا يجعلها تحاول الاحتفاظ بالروافد التي من الممكن أن تستند إليها وقت الضرورة والحاجة كقاعدة بنزرت، ولذا فهذا الموقف يعتبر مناورة من فرنسا لتحقيق مصلحتها وفق ما تخطط له، دون النظر لتحقيق ما صرح به ديغول من سعيه لتحقيق تقرير مصير واستقلال الدول المستعمرة، وجلاء القوات الفرنسية عن أراضيها.

2- موقف الحكومة والمنظمات الجزائرية من أزمة بنزرت:

سجلت الثورة الجزائرية موقفها الجلي من أزمة بنزرت، وبيّنت تضامنها التام حكومة وشعبا مع الشعب والدولة التونسية في المطالبة بحقها في استرجاع سيادتها على كامل التراب التونسي وجلاء القوات الفرنسية عن بنزرت.

ففي برقية أرسلها رئيس الحكومة المؤقتة للجمهورية الجزائرية فرحات عباس⁽³⁾ للرئيس الحبيب بورقيبة⁽⁴⁾ عبر له فيها عن التنديد بما قامت به فرنسا اتجاه التونسيين الذين أرادوا طرد الفرنسيين من بنزرت ومما جاء فيها: ((أمام الاعتداء الفظيع المسلط على الشعب التونسي في بنزرت نؤكد لكم تضامننا

الكامل وندد مرة أخرى بهذه الجريمة الاستعمارية الجديدة، إننا واثقون من أن الشعب التونسي الشقيق سيخرج منتصرا من هذه المحنة الجديدة))⁽⁵⁾.

وأصدرت وزارة الأخبار الجزائرية بلاغا يقر: ((أن العدوان الموجه ضد الشعب التونسي في بنزرت يعد عدوانا ضد كل الشعوب التي تكافح من أجل تحرير بلادها تحريرا كاملا من الاستعمار ومخلفاته. إن الشعب الجزائري وحكومته ما انفكا يؤيدان واليوم أكثر من أي وقت مضى الكفاح الذي يقوده الشعب التونسي من أجل تحرير بنزرت من الاحتلال الأجنبي. إن تضامن الشعب الجزائري وحكومته مع الشعب التونسي فيما يتعلق بقضية الجلاء عن بنزرت قد عبرت عنه الثورة الجزائرية باستمرار وقد فكرنا دائما في هذا التضامن على أساس أنه يمكن أن يصل إلى حد المساهمة الملموسة))⁽⁶⁾.

وفي غرة جويلية 1961 جرت محادثات طويلة بين الحكومة التونسية والحكومة الجزائرية بسطت خلالها الحكومة الجزائرية موقفها من مشكل الصحراء وهو الموقف الذي عبر عنه في مذكرة سلمت إلى الحكومة التونسية، وفي هذه المحادثات أثيرت قضية جلاء القوات الفرنسية عن بنزرت صرح الوفد الجزائري للوفد التونسي أن الحكومة المؤقتة للجمهورية الجزائرية مستعدة لتقديم مساهمتها بالرجال والعتاد في الكفاح الذي يقوده الشعب التونسي الشقيق من أجل تحرير بنزرت.

إن موقف الحكومة المؤقتة للجمهورية الجزائرية يعبر بوضوح عن مشاعر الشعب الجزائري الذي يعتبر أن المعركة من أجل جلاء فرنسا عن قاعدة بنزرت امتدادا للمعركة التي يقودها الشعب الجزائري من أجل تحرير كامل ترابه الوطني. إن الحكومة المؤقتة للجمهورية الجزائرية تستنكر العدوان الفرنسي على الشعب التونسي وتعتبر من جديد عن مساندتها للكفاح من أجل استرجاع بنزرت⁽⁷⁾.

ويتبين من خلال بلاغ وزارة الأخبار الجزائرية أن الحكومة المؤقتة قد تظنت لما يمكن أن يضمّر في ثنايا أزمة بنزرت خاصة بعد سلسلة اللقاءات التي جمعت بين الرئيس بورقيبة والرئيس الفرنسي دي غول والتي منها لقاء رامبوي في 27 فيفري 1961 الذي دام خمس ساعات، مما أدى لشكوك الحكومة الجزائرية من طرح مشكلة الصحراء بين الطرفين لإيجاد حل بعيدا عن مطلب الوحدة الترابية الذي تتمسك به قيادة الثورة الجزائرية⁽⁸⁾.

وقد أفضى محمد يزيد وزير الأخبار⁽⁹⁾ في الحكومة المؤقتة الجزائرية بعد ظهر يوم السبت 22 جويلية بالتصريح التالي: ((إن العدوان الذي يجري الآن بجهة بنزرت غير موجه إلى تونس وحدها بل إلى المغرب العربي كله، وهذه العملية تعد امتدادا للحرب التي يواصلها الاستعماريون بالجزائر منذ غرة نوفمبر 1954. إن الشعب الجزائري والحكومة المؤقتة للجمهورية الجزائرية يقفان إلى جانب الشعب التونسي وحكومته في مقاومتهم للعدوان الفرنسي وكفاحهما من أجل الجلاء عن بنزرت. إننا مستعدون للمساهمة في هذه المعركة بالرجال والعتاد الحربي ونحن على اتصال بالحكومة التونسية لتحديد الوسائل التي نستطيع أن نؤازر بها إخواننا التونسيين وللحكومة التونسية طبعا أن تقرر الصفة التي نعينا بها في المعركة الطاحنة التي تخوضها ضد العدوان الفرنسي في جهة بنزرت))⁽¹⁰⁾.

وواصل قوله بالدعوة لتوحيد الصف المغربي لمواجهة مناورات فرنسا ولعبها على وتر التفرد بكل بلد على حدى بأن : ((المهم في هذه السويغات الحاسمة بالنسبة لتونس وللمغرب العربي هو تحقيق جبهة موحدة ضد العدوان العسكري والمناورات الاستعمارية الرامية إلى بث الشقاق بيننا إن وحدتنا ينبغي أن تتجسم بعمل مشترك ومنسق وستجبر هذه الوحدة المعززة بطاقة شعبيينا الجبارة العدو على التراجع. إن التناقض بين التصريحات الصادرة بباريس عن تصفية الاستعمار والعدوان الوحشي على بنزرت يبدو

واضحا للرأي العام العالمي والفرنسي بصورة خاصة. ونحن نتمنى أن تساهم ردود الفعل الدولي على العدوان الفرنسي في اجبار القوات الفرنسية على الجلاء عن بنزرت كما نتمنى أن يضطر التضامن الشمال افريقي الذي هو بصدد الظهور للعيان بخصوص بنزرت الاستعماريين للتروي ويضع حدا لمحاولاتهم الفاشلة لبث الشقاق بين شعبينا ، إننا متأكدون من أننا سنحرز على انتصار مشترك على الاستعمار الذي يحتضر كما يدل على ذلك عدوانه الجنوني ضد تونس ، إن الدم المغربي الذي يسيل في بنزرت كما يسيل في الجزائر يمثل أساسا مقدسا لتنشيد صرح المغرب العربي في كنف تشارك سياسي واقتصادي (أخوي)⁽¹¹⁾.

إن هذه التصريحات توحى بالمبادئ التي كانت تضبط السياسة الخارجية للثورة الجزائرية والتي تضمنها بيان أول نوفمبر 1954 ضمن الأهداف الخارجية للثورة، وأرضية مؤتمر الصومام.

زيادة على موقف الحكومة المؤقتة سجلت بدورها المنظمات الجزائرية الخاصة بالعمال والطلبة والشباب والنساء الجزائريات⁽¹²⁾ موقفها التضامني مع تونس في موقفها المطالب بتحرير بنزرت، وذلك من خلال البلاغ الذي صدر عنها وتضمن :

((يشير الاعتداء المنسق الذي يقوم به الاستعمار ضد تونس استنكار كافة الشعوب المحبة للحرية إن هذا الاعتداء يعبر بشكل فظيع على ان فرنسا بالرغم من الظواهر لم تعدل عن أفكارها ومبادئها الاستعمارية وإنها لا تتردد عن دوس الحرية وسيادة الشعوب من أجلر المحافظة عل استعمارها إن تصميم الشعب التونسي الشقيق الذي يكافح لبيسط سيادته على بنزرت المحتلة من طرف القوات الأجنبية أجابت عنه فرنسا بواسطة القوة وذلك بقتيلة وتقتيل السكن المدنيين. إن المنظمات الوطنية الجزائرية التي تكافح منذ سبع سنوات لتحرير الجزائر تؤكد للشعب والحكومة التونسية تضامنها الأخوي ومساندتها الحازمة للكفاح الذي يقودانه لاجلاء القوات الفرنسية المعتدية من قاعدة بنزرت وتعلن المنظمات الجزائرية عن عزمها في المساهمة في هذا الكفاح الذي هو كفاحها ، ولا تهمل أية فرصة أو تتقهقر أمام أية تضحية من أجل التحرير الكامل لشعوب افريقيا الشمالية وتحقيق المغرب العربي الموحد))⁽¹³⁾

3- تأثير أزمة بنزرت على المفاوضات الجزائرية – الفرنسية:

إن أزمة بنزرت تعدت آثارها مسألة خروج وجلاء القوات الفرنسية من الأراضي التونسية، لتكون لها تداعيات على القضية الجزائرية التي كانت تمر بمرحلة المفاوضات، وكيف لا يكون ذلك، والمستعمر واحد، والجزائر وتونس على نفس الحدود، وأثبت الشعبان الجزائر والتونسي تضامنها وترابطهما في العديد من المرات.

((ففي نفس اللحظة التي تتاح فيها الفرصة (للجزائر) لوقف المجزرة في مفاوضات حاسمة مع عدوها تجد ذلك العدو نفسه قد انتقل بعدوانه من أرض الجزائر إلى الأرض التونسية ، فماذا تفعل الجزائر في هذه اللحظة؟ إنها تعرف أن نجدة شقيقتها نجدة عملية وحقيقية ستوقف مفاوضات السلم بالنسبة للجزائر. إذن هل تضحي بتضامنها مع تونس الجريحة لتنقذ الجزائر الجريحة هي أيضا؟ أم أنها تعرف أن التاريخ لن يغفر لها هذا التخلي عن تونس الشقيقة في ساعة حرجة من تاريخها وفي محنة قد تعرض استقلالها وكيانها الوطني نفسه للخطر؟. ثم إن المبادئ التضامنية الفعلية التي ظلت تنادي بها الثورة الجزائرية من قبل أن تبدأ الثورة، هذه المبادئ لا تسمح لنا بأن نتغافل عن تطبيقها عند ما تدق ساعة تنفيذها. كلا إن الحكومة المؤقتة الجزائرية لم تتردد في اعلان موقفها، وتركت لفرنسا مسؤولية توقيف المفاوضات من أجل موقف الجزائر بالنسبة لشقيقتها تونس))⁽¹⁴⁾.

وكانت المفاوضات ما لبثت أن عادت مسيرتها بين الطرفين بعد أن تعثرت سابقا، وأصبحت عبارة عن حوار صامت، وبتاريخ 13 جوان 1961 توقفت على إثر مبادرة فرنسية، إلا أن الطرفين قررا البقاء على اتصال فيما بينهما، وتم تعيين دحلب⁽¹⁵⁾ الذي لعب دورا هاما ضمن الوفد الجزائري، للبقاء كممثل للحكومة المؤقتة للجمهورية الجزائرية في جنيف إلى غاية 20 جويلية 1961، حيث التقى الوفدان من جديد بعد تبادل العديد من وجهات النظر في لوقران -فرنسا القريبة من الحدود السويسرية- ولم تكن الحكومة المؤقتة تنتظر الشيء الكثير من هذا اللقاء، لكن خطتها كانت واضحة وهي قطع المفاوضات بسبب الصحراء، وتم لقاء في 26 جويلية بين لويس جوكس و كريم بلقاسم ودحلب، وأخفقت المحادثات بسبب قضية الصحراء وافترق الطرفان بعد معاينة الإخفاق⁽¹⁶⁾

وهكذا وصلت المفاوضات الجزائرية الفرنسية إلى طريق مسدود و انقطعت - مرة أخرى- بسبب تعنت الحكومة الفرنسية ورفضها الاعتراف بوحدة التراب الجزائري، وعدم استعداد الطرف الجزائري للتفريط في مبدأ الاستقلال الكامل والوحدة الترابية، وليس من الغريب أن تنقطع المفاوضات بعد ما حدث ببزرت.

وقد سبق للوفد الفرنسي أن قطع المفاوضات بدون سبب واضح ودام هذا الانقطاع خمسة أسابيع كانت كافية لما سماه، الوفد الفرنسي مهلة تفكير، ولكن الذي اظهر نية الاستعمار الفرنسي هو رجوعه إلى المفاوضات بنفس الأفكار وبنفس النغمة التي ظهرت منذ 16 سبتمبر 1959 عندما أعلن الجنرال ديغول عن استعداده لتقرير المصير وحل القضية الجزائرية⁽¹⁷⁾.

وإذا عمد الوفد الجزائري هذه المرة إلى إنهاء المفاوضات فلأنه لم يلمس أي نية صادقة في الوصول إلى اتفاق حقيقي حول المسائل الجوهرية التي بنت الحكومة الجزائرية عليها موقفها أثناء المحادثات والتي تتمثل في: ((السيادة الكاملة، ووحدة التراب الوطني بما في ذلك الصحراء، ووحدة الأمة الجزائرية، وجبهة التحرير الوطني هي الممثل الوحيد، ووقف اطلاق النار))⁽¹⁸⁾.

لم يكن هذا التوقف نهائيا، إذ ما لبثت أن عادت المفاوضات بين الطرفين الجزائري والفرنسي و استمرت بفضل وقف القتال ببزرت وقبول الطرف التونسي لقرارات مجلس الأمن بهذا الشأن ولكن أثناء استمرار القتال وبعده يسجل أن الجانب الفرنسي في مفاوضات لوغران - Lugrin - لم يجرؤ أن يفتح الطرف الجزائري بشأن موقف الحكومة الجزائرية من أزمة بزرت وكيف يمكن أن يفتحه في الموضوع أو يطلب منه تفسيراً لهذا الموقف؟ إن الحكومة الجزائرية لم تحاول أن تسلك طريق الخفاء أو المجاملة والمراوغة إنها لم تعرض مساعداتها على تونس في الخفاء لتكسب ود تونس دون أن تغضب فرنسا، وإنما فعلت ذلك جهرة وأعلنته في بلاغات رسمية متتالية. وذكرت بأن هذا العرض ليس وليد اليوم بل هو يرجع إلى تاريخ يوم أول جويلية أثناء محادثات رسمية جرت بين الحكومتين الشقيقتين التونسية والجزائرية⁽¹⁹⁾.

لقد حاول المندوبون الفرنسيون أن يرتبوا لأنفسهم كل التسهيلات في جزائر المستقبل، من خلال إلحاحهم على ضمانات الأقلية الفرنسية، وعلى الجنسية المزدوجة للأوربيين، الفرنسية اللغة الرسمية في الجزائر، الحفاظ على الحقوق المكتسبة، ضمان الملكيات، نفس الحقوق مع المواطنين الجزائريين، وقد اشترطوا قواعد عسكرية لن يكون للحكومة الجزائرية بطبيعة الحال أي حق عليها، ولن يشمل تقرير المصير غير ولايات الشمال الثلاث عشرة بينما تبقى الصحراء فرنسية، وستصبح الجزائر بلدا متاخما للصحراء الإقليم الفرنسي مثلها في ذلك كممثل موريتانيا ومالي وكل البلدان المتاخمة الأخرى⁽²⁰⁾

وقام وفد الحكومة الفرنسية في المفاوضات بالتمويه على الرأي العام الفرنسي، بالتصريح أن الوفد الجزائري قد تنازل عن موقفه بشأن جدول الأعمال والذي يقضي ببحث القضايا الأساسية في جلسات عامة

أولا قبل أن ترسل إلى اللجان المختصة، وقبل بجدول الأعمال الذي اقترحه الوفد الفرنسي والذي يقضي ببحث كل القضايا دفعة واحدة على مستوى اللجان الفرعية. والواقع أن الوفد الجزائري قد بقي متشبهاً بموقفه والحل الذي وقع عليه الاتفاق بين الطرفين في النهاية هو أن لا ترسل أية قضية إلى اللجان الفرعية إلا بعد أن تبحث في اللجان العامة وتحرر بشأنها التوجيهات اللازمة إلى اللجان الفرعية⁽²¹⁾.

كما بقي الوفد الجزائري متمسكا بموقفه فيما يتعلق ببحث ما يسميه الفرنسيون بمشكلة الصحراء وقد عبرت الحكومة المؤقتة بصوت واضح عن هذا الأمر بالقول أن: ((الشعب الجزائري قد حمل السلاح في 1 نوفمبر 1954 لطرد المحتل الفرنسي من كامل التراب الجزائري وبالحدود الجغرافية التي اعترفت القوة الاستعمارية بتبعيتها للجزائر منذ أكثر من قرن، والتي ما تزال تحتلها ... إن الهدف الأساسي لكفاح الشعب الجزائري هو استرجاع السيادة الجزائرية وعلى كامل التراب الجزائري من الحكم الفرنسي كما هو محدد عام 1954، ولن يبقى أي جزء منه فرنسا، وهكذا كان الأمر لجميع البلدان الأفريقية الشقيقة الراضحة تحت نير الاستعمار، إن الحكومة المؤقتة للجمهورية الجزائرية لاتتجاهل ... وجود مسائل متعلقة بتعديل الحدود، يمكن أن تطرح ما بين الجزائر وبعض البلدان المجاورة، لكن من الأسبقية أن يكون النهج التحرري لبلدنا متطلعا إلى كامل التراب الداخل في الحدود الحالية للجزائر))⁽²²⁾.

وهكذا فإن هذا الرأي للحكومة المؤقتة الجزائرية جاء ليبرز أن الصحراء جزء لا يتجزأ من التراب الوطني، وأن المفاوضات قضية جزائرية فرنسية ولا تحتاج إلى وساطة بينها وبين الحكومة الفرنسية، ونشير هنا بأن إشارة الحكومة لدول الجوار المقصود بها كل من تونس والمغرب .

خاصة وأنه قد ظهرت بعض المطامع إثر مطالبة الرئيس بورقيبة في لقائه مع الجنرال ديغول في رامبوي 27 فيفري 1961 غداة محادثتهما بشأن إخلاء قاعدة بنزرت، بتعديل الحدود الصحراوية لصالح تونس وقد أضر ذلك بالجزائر، فردت الحكومة المؤقتة بمذكرة دبلوماسية أرسلت إلى الدول الأفريقية منبهة إلى أهداف كفاح الجزائريين من أجل استرجاع ترابهم ضمن حدود 1954، مؤكداً أن أي تعديل حالي للحدود لا يمكن الحديث بشأنه إلا مع حكومة الجزائر المستقلة، و انعقد اجتماع ضم وزراء تونسيين وجزائريين غداة نشر هذه المذكرة توصل إلى اتفاق، أعلم التونسيين الحكومة الفرنسية بموجبه بأن مسألة الحدود كانت مشكلا تونسيا جزائريا، وفي 5 جويلية - من السنة المذكورة - يؤكد ملك المغرب دون تحفظ دعمه الكامل للحكومة المؤقتة في مفاوضاتها مع فرنسا فيما يتعلق بمبدأ احترام الوحدة الترابية، مشيرا إلى أن مسألة توضيح و ترسيم الحدود سيتم حلها بين المغاربة والجزائريين دون تدخل أجنبي، أما بورقيبة فكان قد طالب في خطاب أمام الجمعية التونسية بخروج الجيوش الأجنبية من كل البلاد التونسية ومن بنزرت أيضا وكذا العلامة الكيلو مترية رقم 233⁽²³⁾.

و المهم في قضية الصحراء أن الحكومة الفرنسية كانت في مفاوضات ايفيان قد أوقفت المفاوضات وطلبت مهلة للتروي في الظاهر، ولكنها في الحقيقة لتبذل مساعي ليست حميدة في شيء لدى الدول المتاخمة للصحراء. للزج بهم في القضية وبالتالي لاتصبح الصحراء حكرا على الجزائر فقط بل تعني كل دول الجوار المحيطة بها، وبذلك يتحقق لها ماتصبو إليه في الاحتفاظ بالصحراء.

هكذا فإن الحكومة المؤقتة للثورة الجزائرية أدركت المناورة التي كان الطرف الفرنسي يريد تحقيقها، وأدركت خطورة الألغام التي كان يعمل جاهدا لوضعها في طريق حل القضية الجزائرية، من خلال الزج بالعديد من الأطراف في الحل النهائي لها، وإغرائهم بالمصالح التي ستحقق لهم حين يسايرون النظرة والموقف الفرنسي، مما سيشكل خطرا كبيرا على مستقبل الجزائر المستقلة، فعملت بكل ما أوتيت من مهارة وقوة على تفكيك تلك الألغام، بالعمل على الصعيد الدبلوماسي والعسكري، لإقناع الأطراف التي انجذبت عن

قصد أو غير قصد للنظرة الفرنسية، لتصحيح الموقف لدول الجوار المطلة على الصحراء الجزائرية ولتحييدها عن الوقوف إلى جانب فرنسا ، وإقناعها بأن المشاكل التي تعنيها والجزائر يجب تأجيل حلها إلى ما بعد تحقيق الجزائر لاستقلالها، ويتم بالتالي النظر في مطالب ومصالح هاته الدول خاصة ما تعلق بقضية الحدود ورسما وتثبيتها، وهذا ما يعتبر نجاحا وذكاء دبلوماسيا كبيرا للدبلوماسية الجزائرية الناشئة، لأنه لم يكن بمقدور الثورة الجزائرية الدخول في صراعات هامشية تضعف الموقف الجزائري في معركة المفاوضات المفتوحة مع فرنسا .

4- المواقف الدولية من أزمة بنزرت:

هكذا فإن قضية بنزرت كشفت القناع عما يرمي إليه الاستعمار الفرنسي عند ما يطالب بالاحتفاظ بقاعدة المرسى الكبير تحت السيادة الفرنسية، بجانب القواعد العسكرية الأخرى، فهو يريد أن يترك في كل بلد "بنزرت" تمكنه من الغدر بالشعوب الصغيرة في أي وقت يريد. إن شعوب المغرب العربي لم تفتها هذه الحقيقة فقد نادى في مؤتمر طنجة المنعقد في أبريل 1958 بوجود التخلص من مخلفات الاستعمار الفرنسي، وفي مقدمتها القواعد العسكرية وقد تبين ان الاعتراف بالاستقلال كما تبين أن الكفاح للتخلص من مخلفات الاستعمار لا يقل أهمية ولا صعوبة عن الكفاح في سبيل الاستقلال نفسه.

وكان من المفروض إذا أردنا خوض المعركة ضد مخلفات الاستعمار أن نحرص على تنسيق سياسة الأقطار المغربية وتضامنها ولعل عدم التنسيق في سياسة بلاد المغرب العربي قد شجع الاستعمار الفرنسي على الاعتداء على بنزرت وقد يشجعه على الذهاب على ابعده من ذلك إذا لم يستخلص المسؤولون في الأقطار الثلاثة الدرس من هذه التجارب القاسية، إن القضايا التي مازالت معلقة بيننا وبين فرنسا - سواء منها حل القضية الجزائرية أو تصفية مخلفات الاستعمار في تونس والمغرب- لا يمكن ان تجد حلولها الطبيعية المتقومة مع رغائب شعوبنا إلا إذا خضنا معاركنا ضد الاستعمار بخطط منسقة ووجهة نظر واحدة⁽²⁴⁾.

إننا لا نستطيع أن نغالط أنفسنا مرة أخرى ونعتقد أنه في استطاعة أي قطر أن يحل قضاياها بصفة مجزة رأسا لرأس مع الحكومة الفرنسية، وبالفعل فإنه في استطاعة كل قطر أن يحل بعض المسائل الثانوية الشكلية في نطاق سياسة ضيقة ولكن الطريق لتحرير شعوبنا تحريرا صحيحا لا يمكن ان يفتح أمامنا إلا إذا واجهنا الاستعمار بجملة موحدة. إن الظروف التي يمر بها المغرب العربي تملينا ان نعيد النظر في السياسة التي سلكناها خلال السنوات الأخيرة لحل مشاكلنا وتلمي عينا أن نضع خطة موحدة للسير إلى الأمام في طريق التحرر والبناء وليس المهم أن نتوسع في وضع الخطط والمشاريع للمستقبل البعيد ولكن المهم أن نواجه المناورات الاستعمارية بسياسة منسقة واقعية تمتن التضامن بين أقطار المغرب العربي وتوفر لقضايانا المساندة الواسعة من جميع الشعوب وتحفظ حظوظ التعاون مع الجميع⁽²⁵⁾.

لقد أظهرت معركة بنزرت العديد من الحقائق التي كانت متوارية عن الأنظار سوى على المستوى الدولي أو القاري و الأقليمي، فهذه الأزمة التي عاشتها تونس بينت أنصار الشعوب الطامحة في التحرر والاستقلال ، وكشفت المتشدين بذلك وهم في الحقيقة ضد ذلك وعلى النقيض تماما فهم من أنصار الاستعمار والمتعاونين معه والداعمين له ، فلقد ساند تونس في محنتها العديد من الدول العربية والإفريقية والآسيوية ودول المعسكر الشرقي، وفي الجانب الآخر وقف إلى جانب فرنسا دول المعسكر الغربي المتحالفة معها.

وإذا كان في كل محنة جانبها المفيد فإن أول فائدة لاحت لأبناء المغرب العربي وكل أبناء الأمة العربية في كل أرجاء الوطن العربي هو أنها قد قشعت الغيوم من سماء وطننا الكبير وجرفت الفشور التي تظهر بين حين وآخر على السطح وبعثت ما هو كامن في الأعماق من مشاعر قومية فياضة تتطلع إلى الظهور التعبير

عن نفسها لأنها لا يمكن أن تبقى مكبوتة حبيسة في أقباص القلوب إلى الأبد. إن الموقف الاجماعي الرائع الذي وقفه كل العرب في المشرق والمغرب من قضية بنزرت لم ينحصر في نطاق التأييد اللفظي بل لوضع العرب كل امكانياتهم السياسية والمادية والعسكرية لمواجهة العدوان الاستعماري الفرنسي على تونس⁽²⁶⁾.

وكانت الحكومة المؤقتة للجمهورية الجزائرية أول من بادر بوضع كل امكانياتها تحت طلب حكومة تونس الشقيقة لخوض المعركة في بنزرت ضد العدوان الاستعماري العاشم، وهذا في الوقت الذي كان الاستعمار يريد أن يضرب بعضنا ببعض وأن يجد منفذا يتسرب منه إلى صفوفنا لينفذ مناوراته الدنيئة على حساب مصالحانا الحقيقية وكرامتنا ووحدتنا المقدسة التي يجب أن توضع فوق كل اعتبار. وليس موقف الحكومة الجزائرية موقفا عابرا بل هو الموقف الثابت للثورة الجزائرية منذ اندلاعها، موقف لم يتغير أبدا لأنه يعتمد على التحليل السليم لواقع المغرب العربي وينبع من عقيدة ثورية لا تجرفها التيارات في طرق ملتوية ولا تززعها الأحداث مهما كانت شدتها وتنوعها⁽²⁷⁾.

لقد كان الجدل يدور كثيرا حول فائدة توحيد الكفاح المسلح بل حول جدوى الكفاح المسلح نفسه، ومما لاشك فيه أن الكفاح الثوري طريق شاق ملى بالأشواك والصعاب والعقبات وإن من يسلكه لا ينتظر أن يجد الطريق أمامه مفروشا بالورود والرياحين إنه طريق التضحيات والدماء والألام ولكن مما لاشك فيه أيضا وهذا ما أثبتته معركة بنزرت بشكل قاطع أن الكفاح المسلح الموحد على صعيد المغرب العربي كان وما يزال أقصر وأسلم طريق للتحرر الكامل الشامل، وإن مشقات الطريق الثوري تعني انتهاء المشقات عند نهاية الطريق لأن الأهداف تتحقق كاملة بينما لا يؤدي الاقتصاد في الدماء في فترة معينة إلا إلى أنهار من الدماء تسيل فيلا فترات قد تكون متقطعة أو متلاحقة ولكن عواقبها وخيمة في كل مرة لأنه لا يمكن المحافظة على المد الثوري الذي هو رصيد كفاحنا متواصلًا صاعدا بعد قطعه مرة تلو الأخرى⁽²⁸⁾.

ومن جهة أخرى فقد ثبت أيضا بمن خلال قضية بنزرت أن المعسكر الغربي هو كتلة متلاحمة متضامنة في مواقفها الاستعمارية، إن الاستعمار الغربي وقف كله من قضية بنزرت مثل موقفه من قضية الجزائر موقف التأييد والتضامن العملي مع الاستعمار الفرنسي في عدوانه الإجرامي وهذا أمر طبيعي لا يستغرب من كتلة قامت على أساس الدفاع عن مصالحها الاستعمارية المنبثة في أنحاء كثيرة من إفريقيا وآسيا وأمريكا اللاتينية. ولكن الذي يستغرب هو أن بعض الدول الأفريقية هي دول المجموعة الفرنسية بالذات وغيرها من الدول السائرة في ركاب المعسكر الغربي لم تحرك ساكنا وكأن هذه القضية لا تهمها من قريب ولا بعيد، والواقع أن هذه الدول ليست مستقلة إلا في الظاهر وأن شعوبها تقف إلى جانب تونس في قضية بنزرت كما تقف إلى جانب الجزائر ولكن حكوماتها المقيدة بأغلال السياسية والاقتصادية والعسكرية لا تستطيع أن ترفع صوتها⁽²⁹⁾.

أما الدول الأفريقية والآسيوية والأمريكية المستقلة استقلالًا حقيقيا مثل غينيا وغانا ومالي وكوبا واندونيسيا الخ... فقد أعلنت تأييدها اليوم بتونس كما أعلنت تأييدها بالأمس للجزائر والكونغو، وليس من قبيل المصادفة أن نجد الدول التي اعترفت بالحكومة المؤقتة للجمهورية الجزائرية وبحكومة جيزنغا خليفة لوممبا في الكونغو هي نفسها التي وقفت بكل قوتها إلى جانب تونس في معركة بنزرت بالباسلة، إن هذه الدول تؤيد الحرية في كل مكان لأنها تحررت تحررا حقيقيا من كل أشكال الاستعمار القديم والجديد ولم تساوم على حريتها فلم تقبل المساومة على حرية الغير⁽³⁰⁾.

لقد جاءت قضية بنزرت قبل انعقاد مؤتمر دول عدم الانحياز لتلقي أضواء كاشفة على حقيقة المعسكر الغربي والدول السائرة في فلكه ولتثبت مرة أخرى للعالم أجمع أن ما يسمى بالدول غير المنحازة أو دول باندونغ هو الذي يجب أن يطلق عليه حقا وصدقا اسم العالم الحر، إن العالم الحر عالم باندونغ عالم الشعوب

محمد السعيد عقيب

التي تؤمن بالحرية لها ولكل الناس وتضحى في سبيل حريتها بكل ما تملك من جهود وإمكانيات ولا تقف عند هذا الحد بل تضحى بكل شيء وحتى بحريتها إذا لزم الأمر في سبيل حرية غيرها، أما ينبغي أن تنتقل كلمة العالم الحر الآن من الجزء الشمالي الذي دنسها بجرائمه الاستعمارية على الجزء الجنوبي من الكرة الأرضية هذا الجزء الذي يشمل شعوب آسيا وإفريقيا وأمريكا اللاتينية والذي يكافح بكل ما يملك في سبيل أن تصبح الحرية ملكا له ولكل البشر والذي يجب أن يشار إليه هو فقط عندما يتلفظ أي إنسان بكلمة العالم الحر⁽³¹⁾.

الخاتمة :

لم تكن الثورة الجزائرية بمعزل عما يدور حولها من المسائل المغاربية والعالمية، خاصة تلك التي كان لها تأثير مباشر على القضية الجزائرية، ولذا فقد سجلت موقفها من قضية بنزرت جويلية 1961، مجسدة بذلك مبادئ الثورة التي نص عليها بيان أول نوفمبر 1954.

وبينت الثورة من خلال ذلك تمسكها بقضية التحرر والوحدة الترابية لها و للدول الخاضعة للاحتلال ووقوفها إلى جانب الشقيقة تونس في محنتها وأزمته مع فرنسا، وعرضت خدماتها على تونس لمساعدتها عسكريا بما تستطيع، كما سجلت بدورها المنظمات الجزائرية الممثلة لمختلف الفئات تضمنها ووقوفها إلى جانب تونس.

وعبرت هذه المواقف الجزائرية حكومة ومنظمات عن مدى تمسك الجزائريين بالبعد الوحدوي المغاربي، خاصة وأن تونس قدمت دعما كبيرا للقضية الجزائرية من خلال احتضانها للحكومة الجزائرية وجيش التحرير والللاجئين الجزائريين، ووقوفها إلى جانب الجزائر من أجل احراز الاستقلال .

وهذا البعد الوحدوي الذي تبنته الثورة الجزائرية أخذت تدعو لضرورة تجسيده على الواقع وهو ما كان في العديد من المواقف خاصة وأن الاستعمار الذي كان يجثم على المغرب العربي واحد، وأساليبه المتبعة في مختلف الأقطار هي نفسها، ولذا كان من الضروري تكاتف الجهود المغاربية لتصفية الاستعمار خاصة وأن الجزائر لازالت تواجه المستعمر، وأن المصير المغاربي واحد.

وأثبتت الثورة الجزائرية من خلال أزمة بنزرت على أنها لا تقبل بالمساس بالوحدة الترابية الجزائرية في قضية الصحراء، ولعبت دبلوماسية دورا بالغا في تحييد الطامحين في الصحراء الذين انجروا وراء الرغبات القطرية التي تماشت مع مناورة فرنسا بالزج بالعديد من الأطراف المحيطة بالصحراء في حل المشكلة، حتى يسهل عليها تطويع المفاوضات الجزائر من خلال الضغوطات المتعددة، ولكنها لم تصل إلى ما كانت تصبو إليه.

الهوامش:

1- جريدة المجاهد: ظهرت صحيفة المجاهد لأول مرة كنشرة للثورة في جوان 1956 في مدينة الجزائر، وقد صدرت بالفرنسية ثم ترجمت للعربية، واستمرت تصدر بطريقة غير منتظمة حتى أوائل 1957، وتعتبر هي اللسان المركزي لجبهة التحرير الوطني، وابتداء من العدد الثامن 5 جويلية 1957 إبل العدد العاشر سبتمبر 1957 ظلت المجاهد تطبع بتطوان بالمغرب، وبعد انعقاد المجلس الوطني للثورة الجزائرية في أوت 1957 بالقاهرة ، تقرر نقل المجاهد من تطوان إلى تونس. للمزيد انظر: عواطف عبد الرحمان، الصحافة العربية في الجزائر دراسة تحليلية لصحافة الثورة الجزائرية 1954-1962، الجزائر، المؤسسة الوطنية للكتاب، 1958، ص54 ومابعدها.

2- المجاهد ، العدد101، 1961/07/31، ص01.

3- فرحات عباس(1899-1985): ولد في 1899/10/24 بدوار شلاما بالطاهير -جيجل- وهو من عائلة غنية أباه سعيد بن أحمد بن عباس ، وأمه ماجا بنت علي ، التحق بالدرسة الفرنكو- أهلية بالطاهير ، ثم الدراسة الفرنسية الابتدائية

بجيجل حتى تحصل على الشهادة الابتدائية فانتقل لمعهد سكيكدة ثم لثانوية قسنطينة، حصل سنة 1921 على البكالوريا، التحق سنة 1923 بجامعة الجزائر ليتابع دراسته في الصيدلة، انتخب سنة 1926 رئيسا لجمعية الطلبة المسلمين، وفي 1927 التحق بجمعية الطلبة المسلمين لشمال افريقيا، تخرج من الجامعة سنة 1931 وفتح له صيداوية بمدينة سطيف سنة 1933، كان فرحات عباس يطالب الدولة الفرنسية بترقية وتطوير الجزائريين وتحسين وضعهم الاجتماعي، أسس حزب الاتحاد الشعبي الجزائري رفقة محمد الصالح بن جلوسنة 1938، كان ممن شارك وصاغ بيان فيفري 1943 المطالب بحق الشعب الجزائري في تقرير مصيره، واسس سنة 1946 حزب الاتحاد الديمقراطي للبيان الجزائري، التحق بالثورة الجزائرية صيف 1955 وكن أول رئيس للحكومة المؤقتة للجمهورية الجزائرية في 1958/09/19، بعد الاستقلال ترأس أول مجالس شعبي وطني سنة 1963 ثم استقال منه، توفي في 1985/12/24. ترك العديد من المؤلفات. للمزيد انظر: مريم سيد علي مبارك، **مثقفون خلال الثورة**، الجزائر، دار المعرفة، 2012، ص ص 209-220.

4- الحبيب بورقيبة (1903-2002): ولد يوم 3 أوت 1903 بمدينة المنستير بتونس، زاول تعليمه الابتدائي والثانوي بالمعهد الصادقي، ثم بمعهد كارنو تحصل على اباكالوريا سنة 1924، ثم التحق بجامعة باريس ونال منها الاجازة في الحقوق، انخرط في الحزب الدستوري منذ سنة 1922، كتب في العديد من الصحف، ثم أسس جريدة العمل مع نخبة من أصدقائه، عين عضوا في اللجنة التنفيذية للحزب سنة 1933، مالبت أن انشق عنه وأسس الديوان السياسي - الحزب الدستوري الجديد- وتولى أمانته العامة، اعتقل العديد من المرات فاوض فرنسا على الاستقلال الداخلي وتم اعلان ذلك في 3 جوان 1955، ثم الاستقلال التام الذي أعلن في مارس 1956، عند ازاحة الأسرة الحسينية ممثلة في الباي انتخب رئيسا للجمهورية التونسية بعد اعلانها سنة 1957، أزيخ من الحكم سنة 1987 من طرف زين العابدين بن علي، توفي في 6 افريل 200 بالمستير.

5- المجاهد، العدد 101، ص 10.

6- نفسه.

7- نفسه.

8- عبد الله مقلاتي، **العلاقات الجزائرية -المغربية غبان الثورة التحريرية الجزائرية (1954-1962)**، رسالة دكتوراه في التاريخ الحديث والمعاصر، جامعة منتوري بقسنطينة، السنة الجامعية 2007/ 2008، - النسخة الالكترونية - ص 486-487.

9- امحمد يزيد: ولد بالبلدية سنة 1923، كان عضوا في حزب الشعب عندما ذهب إلى فرنسا عام 1945، مسؤول عن الفرع الجامعي في باريس حتى عام 1947، كان كاتباً عاما لجمعية طلبة شمال افريقيا 1946-1947، عام 1948 صار عضوا في اللجنة المركزية لحزب الشعب اعتقل في مارس 1948 وحكمت عليه محكمة الجزائر العاصمة في جوان بسنتين سجنا وعشر سنوات نفي، من 1950 إلى 1953 كان ممثلا لقيادة حركة الانتصار تحت اسم زبيرفي فرنسا، وقع ابعاده من منصبه بطلب من مصالي الذي أخذ عليه موقفه التوفيق من الحزب الشيوعي والسليبي من اليسار المتطرف التروتسكي. في الثورة أصبح وزيرا للاعلام في الحكومة المؤقتة 1958-1962، وعضوا في المجلس الوطني 1962-1965، سفيرا ببيروت 1975 وعضوا في اللجنة المركزية لحزب جبهة التحرير الوطني 1979-1984. توفي في نوفمبر 2003.

للمزيد انظر: محمد حربي، **الثورة الجزائرية سنوات المخاض**، تر: نجيب عباد وصالح المثلوثي، الجزائر، موفم للنشر، 1994، ص ص 183-184.

10- المجاهد، العدد 101، ص 10.

11- نفسه.

12- المنظمات الجزائرية هي: الاتحاد العام للعمال الجزائريين، الاتحاد العام للطلبة المسلمين الجزائريين، اتحاد النساء الجزائريات، والشباب الجزائري.

- 13- المجاهد، العدد 101، ص10.
- 14- نفسه.
- 15- سعد دحلب (1918-2000): ولد بقصر الشلالة -تيارت- سنة 1918 زاول دراسته في مسقط رأسه وتابعها في المدينة والبلدية، انضم لحزب الشعب عام 1944، انتخب عضوا في اللجنة المركزية لحركة الانتصار في أفريل 1953، اعتقل عند اندلاع الثورة وخرج من السجن في ربيع 1955 ليلتحق بصفوف جبهة التحرير ، عين عضوا في لجنة التنسيق والتنفيذ، تولى وزارة الخارجية في الحكومة المؤقتة الثالثة سنة 1961، شارك في مفاوضات ايفيان ، توفي في 16 ديسمبر 2000. للمزيد انظر: سعد دحلب، المهمة منجزة من أجل استقلال الجزائر، الجزائر، منشورات دحلب، دت
- 16- ابن يوسف بن خدة، اتفاقيات ايفيان، تعريب: لحسن زغدار ومحل العين جبانلي، الجزائر، ديوان المطبوعات الجامعية، 2002، صص24-25.
- 17- نفس المصدر، ص17.
- 18- نفس المصدر، ص22. وكذلك: سعد دحلب، المصدر السابق، صص131-132.
- 19- المجاهد، العدد 101، ص03.
- 20- سعد دحلب ، المصدر السابق، ص131.
- 21- المجاهد ، العدد 101 ، ص03.
- 22- محفوظ قداش، وتحررت الجزائر، الجزائر، دار الأمة 2011، ص ص285-286.
- 23- نفس المرجع ص ص274-275. وكذلك : عبد الله مقلاتي، المرجع السابق، ص496. وقد شارك في هذا الاجتماع عن الجزائر كل من: فرحات عباس، كريم بلقاسم، لخضر بن طوبال، وامحمد يزيد. وعن تونس: الباهي لدغم والطيب المهيري، والمصمودي والصادق لمقدم.
- 25- المجاهد ، العدد 101، ص05.
- 26- نفس المصدر.
- 27- نفس المصدر.
- 28- نفس المصدر.
- 29- نفس المصدر.
- 30- نفس المصدر.
- 31- نفس المصدر.

جهود النواب العراقيين في دعم الثورة الجزائرية: العهد الملكي 1954-

1958

علي العبيدي

قسم التاريخ - جامعة أبي بكر بلقايد-

مقدمة

لا يختلف اثنان حول الدور النضالي الذي قام به الشعب الجزائري في مواجهة الاحتلال الفرنسي للجزائر على مدار 132 سنة. ولم تستطع الماكينة العسكرية الفرنسية، بالرغم من بطشها، من إسكات صوت الحق وتكليم الأفواه التي أخذت تصدح بالحرية والاستقلال. وأخذت حركة المقاومة الوطنية دورها في محاربة الوجود الاستعماري الفرنسي والتعبير عن رغبة الشعب الجزائري⁽¹⁾، ومنذ إعلان الأمير عبد القادر ثورته ضد الاحتلال الفرنسي، مرورا بحركات المقاومة التي شهدتها مختلف مناطق الجزائر ضد المحتل الفرنسي، ساهمت بالوصول إلى حالة من النضوج الثوري ضد الوجود الفرنسي في الجزائر، والمتمثل في المشروع التحرري، على اثر انطلاق الرصاصة الأولى من قبل جيش جبهة التحرير الوطني تجاه قوات المحتل الفرنسي في الأول من نوفمبر 1954⁽²⁾.

وعلى الرغم من الجهود التي بذلها ثوار الجزائر في مقارعة المحتل الفرنسي، والانتصارات التي كانوا يحققونها ضد قواته، إلا أن الثورة الجزائرية كانت بحاجة إلى حاضنة عربية ودولية تمكنها في ديمومة جهدها العسكري ومواجهة العدو دبلوماسياً وسياسياً وإعلامياً وغيرها من الوسائل التي تساعد الثوار في ساحات القتال على مواجهة الماكينة العسكرية الفرنسية والانتصار عليها. ومن هذا المنطلق، وجدت الثورة الجزائرية صداً لها في فضائها العربي، وتباين هذا الصدى ما بين دعماً شعبياً عارماً، منقطع النظير، وجهود رسمية متفاوتة التأثير، ما بين القوى الفاعل والضعيف المحتشم. ومن الطبيعي أن يكون الموقف الشعبي واضح المعالم ومحدد المسارات في دعم الثورة الجزائرية بشتى السبل ومختلف الوسائل، في حين نجد الموقف الرسمي كان متفاوتاً وارتبط بطبيعة الأنظمة السياسية القائمة آنذاك وارتباطاتها الخارجية. ولكن على الرغم من ذلك، تمكنت القوى الشعبية والأحزاب من إجبارها على اتخاذ مواقف الحد الأدنى في دعم الثورة الجزائرية ومؤازرتها على الصعيد الدولي⁽³⁾. وهذا ما جعل الثورة الجزائرية تتجاوز مصيرها مجهولاً في حال بقائها وحيدة تواجه المحتل الفرنسي وحلفائه الغربيين. ونتيجة ذلك، كانت البندقية تحقق الانتصار في ساحات القتال، والدبلوماسية والدعم السياسي والمعنوي والعسكري يديم هذا الانتصار ويعززها.

على العموم، لم تخذل الجماهير العربية وقواها الوطنية ما كان ينتظره منهم أشقائهم في الجزائر من موقف فاعل ودعم لديمومة الثورة ضد المحتل الفرنسي. وكان العراق من بين الأقطار العربية السبّاقة في دعم الثورة الجزائرية، إذ تناخت الحركة الوطنية بحشد كافة قواها وفسح المجال للنشاط الشعبي ليعمل من أجل نصرة الجزائر في مواجهة المحتل الفرنسي، وفتح أبواب التطوع للدفاع عن القومية العربية في الجزائر المهددة من قبل الاستعمار الفرنسي، وبينت أن هدفه هو سحق العروبة في الجزائر وإذلال المواطن هناك عبر تغيير هويته وانتمائه القومي⁽⁴⁾. وكانت مكونات الحركة الوطنية تجد في البرلمان العراقي منبرا تستطيع من خلاله إحراج الحكومة العراقية⁽⁵⁾ وإجبارها على اتخاذ مواقف أكثر قوة ووضوح في دعم الثورة الجزائرية من دون الخوف من عواقب ذلك، نتيجة الضغوط التي كانت تمارسها الحكومة البريطانية الحليف الأوربي للفرنسيين⁽⁶⁾.

لم يقتصر موقف البرلمانيين العراقيين خلال العهد الملكي بخصوص دعم ومساندة الثورة الجزائرية على جانب محدد، وإنما على العكس، إذ لم يكن هؤلاء النواب يتركوا فرصة إلا واستغلوها من أجل إيصال أصواتهم والضغط على الحكومة. إذ كانت القضية الجزائرية واحدة من القضايا التي توحد أعضاء البرلمان العراقي على اختلاف مشاربهم الإيديولوجية والفكرية وحتى الطبقية، وعمل هؤلاء على ممارسة الضغوط وتحفيز الحكومة العراقية من أجل مواقف أكثر قوة وتأثير وفائدة للوصول بالثورة الجزائرية إلى هدفها المنشود بأسرع وقت ممكن. وكان العراق خلال العهد الملكي، ممثلاً بحكومته، بين ناري الضغوط تلك والالتزامات التي كبل بها دولياً من جانب بريطانيا⁽⁷⁾، وهو ما كان يحول بين الحكومة العراقية ومواقف واضحة تجاه الثورة الجزائرية، حسبما أرى، وليس مثلما يحاول البعض من تقليل شأن العراق خلال الحقبة الملكية في دعم الثورة الجزائرية. فالحكومة حاولت واجتهدت ان تكون بمستوى المطلب الجماهيري بلا أي مشاكل. وكانت الصحافة العراقية تعمل مواز مع جهود البرلمانيين العراقيين، إذ كانت تساند مطالبهم بخصوص موقف أكثر حزماً لدعم الثورة الجزائرية ومواجهة الغطرسة الفرنسية وسلوكها العدواني في الجزائر، وعلى سبيل المثال، كتبت جريدة البلاد تقول: "إننا ندعو الحكومة للإسراع في ترجمة مواقف ممثلي الشعب العراقي إلى واقع عملي ملموس، حتى تثبت أنها تساند وتدعم التحركات الوطنية من أجل التحرر والاستقلال، والقضية الجزائرية خير نموذج لهذا الموقف"⁽⁸⁾. ولكننا، نجد أن الحكومة العراقية في العهد الملكي كانت غير قادرة على اتخاذ المزيد من الإجراءات التي تساهم في تدعيم الثورة الجزائرية وديمومتها، بسبب عوامل ومؤثرات خارجية، مثلما اشرنا من قبل. ولكن هذا لم يمنع أن يصدر من الحكومة العراقية مواقف مساندة ومؤيدة للثورة الجزائرية بالحد الأدنى، إن صح التعبير. ومن هذه المواقف التي تؤكد هذا التوجه دعوة وزير الخارجية العراقي نوري السعيد لفرنسا بضرورة الاستجابة لصوت العقل ومنح الجزائر استقلالها، وذلك خلال اجتماعات المجلس الوزاري لحلف بغداد في 27 جانفي 1958، إذ خاطب الفرنسيين بالقول: "وان

الأوضاع في قسم آخر من العالم العربي لتستحق اهتمامنا الجدي وكان وفدنا في اجتماعنا السابق في كراجي قد أعرب عن أمله بان فرنسا بما لها من حكمه وتعقل قد نجد سبيلا لوضع حد للمجازر المرعبة التي تجري في الجزائر والتي لا طائل من ورائها. وذلك بالاعتراف بحق الجزائر في الحرية والاستقلال وفق مبادئ ميثاق الأمم المتحدة وتقرير المصير، ولكن يؤسفني أن أرى إن حرب التحرير الباهظة الثمن وهي الآن في سنتها الرابعة مازالت مستمرة وان كفاح الجزائري من اجل حقوقه وحرية مازال ماضياً دون أي اكترات من قبل فرنسا التي نقضت أعمالها الأهداف التي أعربت عنها كعضو من أعضاء منظمة الأمم المتحدة"⁽⁹⁾.

لقد شكلت الجهود التي بذلها النواب العراقيين داخل قبة البرلمان عامل ضغط على الحكومة العراقية ويحدد توجهاتها ومواقفها من مسالة دعم الثورة الجزائرية، وهذه المواقف المشرفة والمعبرة جدية بالإشارة إليها والوقوف عندها خلال فترة الحكم الملكي⁽¹⁰⁾، إذ شهدت قاعة مجلس النواب مناقشات اتسمت بالحدة والحماسة حينما كانت تطرح القضية الثورة الجزائرية للمناقشة، إذ يستنكر النواب من خلالها الأعمال التعسفية والاضطهاد الوحشي التي تقوم به القوات الفرنسية تجاه الشعب الجزائري⁽¹¹⁾، والتي اعتبروها مخالفة صريحة لحقوق الإنسان، وتحدياً لحقوق الشعب الجزائري المناضل في سبيل الحرية والاستقلال، وتحدياً للأمة العربية. وكان هذا الأمر، يثير في نفوس النواب السخط والاستياء الشديدين، ويطالبون الحكومة العراقية باتخاذ موقف أكثر شجاعة في دعم الثورة الجزائرية بلا خوف أو تردد ومهما كانت النتائج⁽¹²⁾. وعلى سبيل المثال، حينما تحركت الحكومة العراقية باتجاه طرح القضية الجزائرية في المحافل الدولية، لاسيما في اجتماعات هيئة الأمم المتحدة⁽¹³⁾، ساند أعضاء المجلس النيابي تحرك الحكومة في هذا الاتجاه، واعتبرها خطوة ايجابية من اجل مواجهة المحتل الفرنسي وفضح أعماله الإجرامية في الجزائر، وصرح العديد من النواب من أنها الخطوة التي يمكن أن تليها خطوات أكثر حسم وتأثير نحو تحقيق الهدف المنشود، أي استقلال الجزائر وحرية شعبها⁽¹⁴⁾.

ولم يقتصر نشاط البرلمانيين العراقيين عند حدود تأييد ومساندة تحركات الحكومة العراقية في تجاه دعم الثورة الجزائرية سياسياً، وإنما عمل أعضاء البرلمان على تذكير الحكومة العراقية بضرورة التحرك الجاد والفاعل في تجاه دعم الثورة الجزائرية واتخاذ مواقف عملية في هذا الاتجاه لوضع حد لجرائم الفرنسية. ففي يوم 23 أوت 1955 عقد مجلس النواب جلسته العادية برئاسة عبد الوهاب مرجان⁽¹⁵⁾. واستغل بعض الأعضاء انعقادها في تذكير رئيس المجلس بنقاعس الحكومة العراقية عن اتخاذ الإجراءات الكفيلة في وقف ما يحدث في الجزائر من جرائم ترتكبها القوات الفرنسية تجاه الشعب الجزائري، وان ذلك يتطلب تحركا سريعا من جانب الحكومة العراقية فرديا وجماعيا بالتعاون مع الحكومات العربية الأخرى لوقف هذا النزيف المستمر في الجزائر⁽¹⁶⁾.

وعلى اثر هذه الانشغالات التي عبر عنها نواب المجلس النيابي، جرى الاتفاق على مراسلة رئيس الحكومة العراقية نوري السعيد⁽¹⁷⁾ لتذكيره بان ما يحدث ويتعرض إليه الشعب الجزائري من ماسي يلزم الحكومة العراقية أن تبذل مزيداً من الجهود في هذا الاتجاه، وتضمنت الرسالة مايلي: "منذ أكثر من شهر قدم فريق منا نحن ممثلي الأمة الموجودين في بغداد مذكرة إلى مقامكم نلفت فيها نظر الحكومة إلى ما تجريه السلطة الفرنسية من فضائح يندى لها جبين الإنسانية خزيًا وخجلًا، في أقطار المغرب العربي، وما ترتكبه السلطات العسكرية الفرنسية من جرائم تقشعر لها الأبدان، ضد السكان العرب المطالبين بحقوقهم المشروعة في الحرية والاستقلال، والتخلص من التحكم الأجنبي، والظلم والابتزاز الذي تمارسه سلطات النظام الفرنسي خلافاً لكل قاعدة إنسانية أو عرف دولي واهينا بالحكومة أن تتخذ ما بالوسع اتخاذ من التدابير الزجرية، أو المعاملة الانتقامية، أما بصورة انفرادية أو بصورة جماعية، بالتضامن مع بقية الدولة العربية، وبالرغم من مضي أمد ليس بالقصير، فلم تظهر لنا أية نتيجة من نتائج ذلك التدخل الفردي أو الجماعي، في حين إن التعسف الفرنسي قد ازداد شدة وضاوة بحيث أصبح عدد القتلى يتجاوز الألوف خلال الفترة التي أعقبت مذكرتنا، والآن وقد نفذ الصبر، واشتدت صورة الظلم، لم نجد بُدّاً من رفع احتجاجنا هذا إلى مقامكم، آمليين أن تتخذ الحكومة موقفاً من مصائب إخواننا والعمل على ردع البغي الفرنسي بأي وسيلة من الوسائل الممكنة، ونأمل أن تعيروا هذه القضية المزيد من اهتمامكم لرفع هذا الظلم الصارخ"⁽¹⁸⁾.

وعلى ما يبدو، إن مثل هكذا تحركات من جانب النواب كانت تلقي بظلالها على سياسة الحكومة وتوجهاتها. وتعكس في ذات الوقت، أهمية الدور الذي كان يقوم به النواب العراقيين للضغط على حكومتهم ودفعها نحو اتخاذ مواقف أكثر قوة وتأثير، لكونها تساهم، بشكل أو بآخر، في تحريك الشارع العراقي والتأثير به، ليحول دون تحجج الحكومة بما تتعرض له من ضغوط خارجية وكثرة الملفات الداخلية والخارجية بما يجعلها في حالة تجاوب محتشم مع هذه المطالب⁽¹⁹⁾.

ولم يكتف مجلس النواب العراقي عند هذا التحرك السياسي السابق، وانما قررت رئاسته، بإجماع الأعضاء، إرسال برقية مستعجلة إلى الامين العام لجامعة الدول العربية في الاول من سبتمبر 1955 احتجاجاً على الفضائح الفرنسية، وتكاسل الجامعة عن التحرك لمواجهة هذه التحديات التي تهدد مستقبل العرب. ومن جملة ماورد فيها: "نشجب المجزرة الوحشية التي تقوم بها فرنسا في المغرب العربي، والتي أدمت قلوب العرب كافة"⁽²⁰⁾، كما دعا أعضاء المجلس النيابي العراقي في برقيتهم اللجنة السياسية للجامعة العربية، التحرك والعمل الجاد من اجل اتخاذ الإجراءات اللازمة لمقاطعة فرنسا سياسياً واقتصادياً⁽²¹⁾، والسعي والعمل لعرض القضية الجزائرية على مجلس الأمن الدولي واجبار فرنسا على وقف عدوانها على شعب لا يطلب سوى حريته في تقرير مصيره، ومساعدة المجاهدين لمواصلة جهادهم⁽²²⁾.

و حينما تزايدت الهجمة الوحشية التي كانت تتبعها السلطات الاستعمارية الفرنسية في الجزائر بقصد عزل الثورة عن فضاءها الشعبي، ومن ثم القضاء عليها بداية عام 1956، تصاعدت موجة الاستنكار الشعبي للجرائم التي تقترفها السلطات الاستعمارية الفرنسية⁽²³⁾. وعلى اثر ذلك، طلب عدد من النواب ممن عرفوا بمواقفهم القومية والدعامة للثورة الجزائرية من رئاسة البرلمان العراقي على تخصيص جلسة برلمانية لمناقشة القضية الجزائرية وبحث كيفية دعم الثورة المسلحة هناك. وعقدت هذه الجلسة في 16 مارس 1956، وحضرها وزير الخارجية العراقي برهان الدين باش اعيان⁽²⁴⁾، والتي شهدت احتفالية وتضامناً منقطع النضير مع الثورة الجزائرية، وعكست تدخلات النواب عن دعم ومساندة كبيرة لمطالب الشعب الجزائري في الحرية والاستقلال، إذ أشار النائب محمد فاضل الجمالي⁽²⁵⁾ إلى معاناة الجزائر وحالتها وما يتعرض له المجاهدين من ظروف صعبة وقاسية نتيجة السياسة الفرنسية القائمة على سياسة الإبادة للشعب الجزائري، وطالب الدول العربية أن تتخذ الموقف المناسب لنصرة الشعب الجزائري من خلال الاتصال بالدول الكبرى للضغط على فرنسا لتعيد النظر في سياستها وترك الشعب الجزائري يقرر مصيره بنفسه بعيداً عن الضغط الاستعماري الفرنسي، كما طالب الدكتور الجمالي الحكومة العراقية التفكير بحالة مجاهدي الجزائر وعوائلهم وما يحتاجون إليه من مساعدات على الحكومة تقديمها بسخاء لنصرة القومية العربية في الجزائر ومراعاة للنواحي الإنسانية⁽²⁶⁾.

كما تحدث النائب عبد الكريم كنة طالباً من الحكومة العراقية والدول العربية والإسلامية إقامة تعاوناً مشتركاً للوقوف ضد السياسة الفرنسية في الجزائر وإنقاذ الشعب العربي هناك من المجزرة الرهيبة التي يتعرض لها، لاسيما أن فرنسا لم توقف تدفق قواتها نحو الجزائر من اجل الاستعداد لحملة إبادة برا وبحرا وجوا، حسبما قال. وبناء عليه، فقد طالب، وبجراحة لم يسبق لها مثيل، بضرورة مقاطعة فرنسا اقتصادياً، إذ قال: " لو منعت الدول العربية هبوط طائرات فرنسا وبضائعها وشركاتها التجارية من العمل في الوطن العربي وقاطعت فرنسا اقتصادياً فسوف تلحق بها أضرار كبيرة، وبعدها ستغير موقفها تجاه الجزائر"⁽²⁷⁾. وناشد الحكومات العربية أن تضحى بالقليل من مصالحها من اجل إنقاذ أشقاء لهم في دولة عربية تتعرض للظلم وقهر المحتل⁽²⁸⁾. وساند النائب جميل الاورفلي هذا المطلب، واعتبر المقاطعة الاقتصادية ومنع شركات فرنسا من العمل في العراق، واعتبر ذلك مساهمة في إضعاف اقتصاد فرنسا لمنعها من استمرار حربها في الجزائر، ولو بشكل ضئيل⁽²⁹⁾.

وفي ذات الموضوع، تحدث النائب علي كمال الذي ذكر أن المجزرة التي يتعرض لها الشعب الجزائري على مسمع ومرأى من العالم المتمدن يجب أن لا تمر مرور الكرام على العراقيين، وأن من واجب العراق أن يستنكر هذا العمل وأن يعاقب مرتكبيه بقطع العلاقات السياسية والاقتصادية مع فرنسا⁽³⁰⁾.

لقد أثارت هذه التداخلات الحماسية التي قام بها هؤلاء النواب انفعالات قوية في نفوس بقية الأعضاء، حينما شعروا بحجم المأساة التي يتعرض لها الشعب الجزائري على يد المحتل الفرنسي. وهو الذي دفع مجموعة من نواب المجلس من مختلف الاتجاهات والانتماءات السياسية، وهم: إسماعيل الغانم، رزوقي الغانم، شاكر ماهر، توفيق المختار، عبد الكريم كنه، عبد المحسن الدوري، عبد الكريم الازري، جميل كبة، وهم نواب عن بغداد، الى جانب عدد من نواب الموصل، وهم: محمد الجلي، سامي باشعالم، فيصل الدموجي ومصالح النقشبندي، والنائب عن البصرة حسن عبد الرحمن، ونائب المنتفك عبد الغني الدلي، والنائب الكردي عن اربيل جمال عمر نظمي⁽³¹⁾. ليقدموا مقترحا للرئاسة المجلس يطالبون فيه تشريع قانون يلزم الحكومة العراقية بضرورة قطع العلاقات السياسية والاقتصادية والثقافية مع فرنسا ردا على ما ترتكبه من جرائم وتقتيل جماعي في الجزائر فضلا عن مساندتها لإسرائيل⁽³²⁾.

ولم يقتصر هذا الأمر على هذا الحد، بل إن النائب صادق البصام طالب لأول مرة في التاريخ العربي الحديث باستخدام النفط كسلاح سياسي فعال لأنه يعتقد إن مسالة المقاطعة الاقتصادية للشركات الفرنسية غير كافية، إذ أشار في هذا الصدد، قائلاً: "إن لفرنسا مصالح اقتصادية ونفطية وغيرها، فعليها إذا كنا حقيقة لا نريد تكرار مأساة فلسطين في الجزائر وغيرها، علينا ان نقاطع فرنسا ونقطع حصتها من امتيازات النفط ونقطع العلاقات الاقتصادية معها او على الأقل نمتنع عن قبول الشركات الفرنسية في الأعمال العمرانية التي أخذ مجلس الاعمار يمنحها للشركات العالمية"⁽³³⁾. وأشار إلى أن الموقف الرادع لفرنسا سيجعلها تعيد النظر في سياسة العنف والقسوة التي تتبعها في الجزائر⁽³⁴⁾.

وفي مداخلته أشاد النائب عبد المجيد محمود بنضال الشعب الجزائري وحبه للحرية ومقاتلته المحتل، وهذا يتطلب عدم تركه لوحده في مواجهة قوى عظمى مثل فرنسا، لذلك طالب بتقديم كل أساليب الدعم والمساندة من الحكومة العراقية التي تقتضيها واجبات الأخوة العربية وأن تقطع علاقاتها الاقتصادية والسياسية مع فرنسا⁽³⁵⁾ على اقل تقدير، لكي تشعر فرنسا بان الشعب الجزائري ليس لوحده في مواجهة جبروته، وإنما هناك إخوة لهم يساندونهم ويدعمونهم حسب قوله⁽³⁶⁾.

وكانت مطالباً أعضاء المجلس النيابي بخصوص مساندة ودعم الثورة الجزائرية من جانب الحكومة العراقية بتأييد وترحيب من جانب الصحافة العراقية. واعتبرت موقف النواب يعكس مطالب الشارع العراقي الذي يتحرق غيضاً مما تقوم به القوات الفرنسية في الجزائر من تجاوزات وانتهاك لحقوق الشعب الجزائري. كما أكدت على أن مطلب المقاطعة الاقتصادية رسالة من الحكومات العربية وشعوبها لفرنسا من أنها لا تحظى بالترحاب والقبول. وكتبت جريدة اليقظة البغدادية في مقالها الافتتاحي، تقول: "ضرورة مقاطعة العرب جميعاً فرنسا اقتصادياً وثقافياً لتدري إن هناك شعوراً عدائياً واقعياً يسود الجبهة العربية"⁽³⁷⁾.

لم تقتصر تدخلات النواب العراقيين في مهاجمة فرنسا وجرائمها في الجزائر، وإنما شمل الأطراف التي تساند فرنسا في جرائمها من القوى العظمى وتدعمها عسكرياً ومعنوياً⁽³⁸⁾، فهذا النائب الموصل سامي باشعالم يهاجم موقف حلف الشمال الأطلسي الداعم لفرنسا، وهو الذي يدعي عمله للمحافظة على السلام العالمي حسب قوله، وتساءل عن الأسباب التي دفعت أعضائه إلى إرسال قواته لمقاتلة شعب اعزل. كما أبدى أسفه لما تقوم به فرنسا من أعمال وحشية: "أعلن اشمنزازي وأسفي للدرك الذي وصلت إليه فرنسا التي تزعم زورا أنها مهد الحريات في العالم ومنح حقوق الإنسان... لقد شاركت الحكومتان الأمريكية والبريطانية فرنسا في أعمالها العدوانية عن طريق تأييد هذه الأعمال"⁽³⁹⁾. وطالب رئيس الحكومة نوري السعيد باتخاذ الإجراءات الكفيلة لوقف العدوان الفرنسي على شعب الجزائر. وفي نفس الإطار تحدث نائب الموصل الآخر توفيق السمعاني متسائلاً عن أسباب انحياز الدول الغربية الى جانب فرنسا، وهي التي تدعي إيمانها بالسلام والحرية لشعوب العالم، حينما تغض الطرف عن الممارسات الإجرامية وسياسة الإبادة ضد الجزائريين⁽⁴⁰⁾.

استمرت انتقادات النواب العراقيين لموقف الحكومة العراقية، إذ لم يترك هؤلاء مناسبة من دون استغلالها لتعبير عن قصور الحكومة في موقفها من الثورة الجزائرية. وحينما عقد مجلس النواب جلسة لمناقشة آليات تنظيم عمليات الملاحة الجوية في الأجواء العراقية، حيث أثار النائب توفيق المختار قضية سماح السلطات الجوية في المطارات العربية، مثل: بغداد، الشام، بيروت والقاهرة بهبوط الطائرات الفرنسية القادمة من منطقة الهند الصينية لتزود بالوقود ولتكمل مسيرتها نحو الجزائر: "لنقصف المجاهدين هناك"⁽⁴¹⁾، وطالب الحكومة باسم أعضاء المجلس النيابي منع الطائرات الفرنسية من النزول في المطارات العراقية لتزود بالوقود. ودعا في ذات الوقت، الحكومة العراقية لمقاطعة فرنسا حتى وان لم تكن المقاطعة جماعية من قبل كل الدول العربية⁽⁴²⁾.

عندما شعر النواب العراقيين خطوات الحكومة العراقية نحو اتخاذ إجراءات سريعة وفعالة بخصوص دعواتهم لمقاطعة فرنسا اقتصادياً غير فعالة وسريعة، أعيد طرح المقترح الذي قدم من قبل بخصوص ذلك⁽⁴³⁾. وطرح هذا الانشغال على وزير الخارجية العراقي برهان الدين باش أعيان عند استضافته في المجلس. وحاول الأخير تبرير سبب ذلك لأعضاء المجلس النيابي، وادعى عدم جدوى المقاطعة إذا لم تكن جماعية من جانب الدول العربية، لاسيما التي لها مصالح مع فرنسا حسب قوله⁽⁴⁴⁾. واعتقد أن ما ذهب إليه الوزير من رأي يبدو منطقياً وواقعياً، فلا قيمة لمثل هكذا مقاطعة إذا لم تكن جماعية، وبمشاركة فاعلة من جانب الدول التي لها تعاملات كبيرة مع فرنسا، لاسيما وان العراق محسوب في توجهاته الاقتصادية، على سبيل المثال، السوق الانكلو سكسونية. ولكنه، سرعان ما حاول امتصاص ردود الفعل الغاضبة من أعضاء المجلس النيابي، حينما أكد أمامهم رغبة الحكومة بالمقاطعة الاقتصادية في حال

إذا كانت ضرورية، بالقول: "إن الحكومة العراقية إذا وجدت ضرورة للمقاطعة ولو بصورة انفرادية فإن العراق لا يتأخر عن ذلك"⁽⁴⁵⁾. ولم يقتنع النواب بتبريرات وزير الخارجية، وازداد إصرار البعض منهم أن لا تتردد الحكومة العراقية في اتخاذ قرار المقاطعة بشكل فردي بعيدا عن التردد العربي الرسمي. وتجلّى غضب النواب في رد النائب سامي باشعالم على رأي وزير الخارجية، وسؤاله عن الأسباب الكامنة وراء تردد العراق وعدم إقدامه على المقاطعة مادامت فرنسا مستمرة في سياستها العدوانية ضد الجزائر، وأشار قائلا: "لماذا يا ترى يتلأأ العراق في الإقدام على مقاطعة فرنسا؟، ولم هذا التخوف ولماذا يا ترى لا نثار لكرامتنا المهانة بالوسائل التي بأيدينا إشهارها"⁽⁴⁶⁾. ومن خلال ما سبق، تكشف لنا الوقائع عن وجود هوة بين الموقف الحكومي وموقف نواب المجلس النيابي بخصوص دعم الثورة الجزائرية، وفي ذات الوقت يظهر عجز الحكومة العراقية وعدم قدرتها على اتخاذ موقف يرتقي إلى مستوى طموحات الرأي العام العراقي، المساند بكل جوانحه للثورة، وهذا يرجع إلى ضعف قرارها السياسي المرتبط بعجلة المصالح البريطانية، الحليف لفرنسا، مما كان يصعب على الحكومة أن تتحرك خارج هذا الإطار⁽⁴⁷⁾.

ونظرا لقلّة حيلة الحكومة العراقية وعدم قدرتها على اتخاذ موقف مؤثر وفعال، وهو تحصيل حاصل ارتباطها بأجندات خارجية. وعلى ما يبدو أن أعضاء المجلس النيابي كانوا يشعرون بمديات الحرج الذي كانت تعاني منه الحكومة نتيجة تكرارها وتشبيها بالمبررات والأعذار الواهية. وهذا جعل البعض منهم يخفض من سقف المطالب وتحفيز الحكومة العراقية على اتخاذ الحد الأدنى من مواقف التأييد للثورة الجزائرية عبر العمل على طرح القضية الجزائرية في المحافل الدولية لإيجاد الحل المناسب لها. وفي هذا الاتجاه، أشار النائب جميل الاورفلي إلى ضرورة ترك لغة الاحتجاجات التي أصبحت غير مجدية، وان على الحكومة العراقية العمل بجدية اكبر عبر التحرك دبلوماسيا وتبني القضية الجزائر في المحافل الدولية وحث الدول الكبرى لبذل المزيد من الجهد لإيجاد حل لهذه القضية عبر ضغطها على فرنسا للموافقة على الاعتراف بحقوق الشعب الجزائري في الحرية والاستقلال⁽⁴⁸⁾. وذهب في ذات الاتجاه، النائب فاضل الجمالي حينما أشار إلى ضرورة رفع وتيرة النشاط الإعلامي للحكومات العربية للتعريف بالقضية الجزائرية في المحافل الدولية، وعبر ذلك بالقول: "ضرورة قيام الحكومات العربية بتسليط الضوء على الثورة الجزائرية في وسائل الإعلام والمؤتمرات الدولية التي يحضرها العرب وفضح الأساليب الوحشية التي تتبعها فرنسا في الجزائر التي ليس فيها معامل حربية، وإنما فيها إبادة بشر آمنين، نساء وشيوخ وأطفال، يبادون بدون ذنب وبدون دخول معركة، وان هناك فضائع تقشعر لها الإنسانية وهذا ما يجب أن يعرفه العالم ويطلع عليه من اجل كسب الشعوب في دول العالم المختلفة لتأييد قضية الجزائر والضغط على حكوماتها لدعم الثورة"⁽⁴⁹⁾. كما دعا النائب الجمالي الحكومة إلى اتخاذ سلسلة من الإجراءات بهدف تنسيق الجهود مع الدول الكبرى والدول الافرو-أسيوية والدول العربية لدعم الثورة الجزائرية، كما أشار عليها

بالعمل على تبني مقترح دعوة الجمعية العامة للأمم المتحدة من اجل عقد جلسة خاصة لمعالجة قضية الجزائر⁽⁵⁰⁾.

ساهم تراجع سقف المطالب من جانب النواب، وتركيزهم على الجانب الدبلوماسي والإعلامي ودعوتهم الحكومة العراقية على تبني القضية الجزائرية وعرضها في المحافل الدولية في أن يتنفس الوزير باش اعيان الصعداء، وان يجد مخرجا لعرض التحركات الدبلوماسية والسياسية التي قامت بها الحكومة في الفترة الماضية، حيث أشار إلى أن الحكومة استدعت ممثلي حكومات كل من: بريطانيا والولايات المتحدة الأمريكية وفرنسا وأبلغوا باستياء العراق من نقل قوات حلف شمال الأطلسي نحو الجزائر، واستنكار الحكومة لما تقوم به فرنسا من أعمال وحشية تجاه الشعب الجزائري، كما أشار الوزير إلى أن الحكومة العراقية طالبت الدول المشتركة في مؤتمر باندونغ أن يسرعوا في التدخل لإيقاف المجزرة في الجزائر، كما أن الوفد العراقي في مؤتمر طهران بذل جهودا كبيرة في سبيل طرح قضية الجزائر للحصول على دعم للمجاهدين وقضيتهم⁽⁵¹⁾.

على العموم، كانت قضية دعم الثورة الجزائرية مطلبا دائما الطرح تحت قبة المجلس النيابي في بغداد. ولم تترك مناسبة دون أن يستغلها النواب، ويحاولوا من خلالها إظهار تقصير الحكومة العراقية من القيام بدورها الذي يفرضه واجب العروبة في هذا الاتجاه. وعلى سبيل المثال، حينما عقدت جلسة لمناقشة سياسة العراق الخارجية على الصعيدين العربي والدولي في شهر جويلية من عام 1956، كانت مسألة دعم الثورة الجزائرية في مقدمة الموضوعات التي ركز عليها نواب المجلس. وأشارت جريدة الأخبار البغدادية إلى مطالبة النواب ممثلي الحكومة ببيان الخطوات والإجراءات التي اتخذتها بهذا الخصوص⁽⁵²⁾. وأبرزت تدخل النائب حسن عبد الرحمن الذي دعا إلى ضرورة تخصيص بندا في موازنة الحكومة لدعم جيش التحرير الجزائري، على أن لا تقل قيمة المبلغ عن نصف مليون دينار عراقي، وأن يدفع هذا المبلغ مباشرة لممثل جبهة التحرير من اجل الاستفادة منه في تغطية متطلبات الحرب التي يخوضها جيش التحرير الجزائري ضد القوات الفرنسية⁽⁵³⁾. أما النائب عبد العزيز الخياط، فانه طالب الحكومة بتقديم المزيد من الدعم للجزائر أسوة بالدعم المادي الذي تقدمه للأردن والبالغ مليون دينار، حين تدخل قائلا: "لماذا تتأخر الحكومة عن تقديم المعونة للجزائر بينما نراها ساعدت الأردن بمليون أو أكثر"⁽⁵⁴⁾، وبرر النائب موقفه بالقول: "أن وضع الأردن ليس كوضع الجزائر الذي تزداد فيه الضحايا البريئة كل يوم، فالجزائريون أصبحوا معرضين إلى الهجوم من الجو ومن البر ومن البحر"⁽⁵⁵⁾. كما طالب النائب الخياط الحكومة إلى عدم تكليف الشركات الفرنسية بانجاز أي نوع من المشاريع في العراق لان هذا العمل يقوي فرنسا اقتصاديا ويجعلها تصرف أموال العراق لشراء الأسلحة لتضرب بها الشعب الجزائري⁽⁵⁶⁾.

وأثار مطلب النائب عبد العزيز الخياط بمنع الشركات الفرنسية من العمل في العراق، قضية كانت دائماً مدار تسال النواب لممثلي الحكومة العراقية، وهي مسألة مقاطعة فرنسا اقتصادياً⁽⁵⁷⁾. ونتيجة ذلك، وجه العديد من النواب انتقاداتهم للتبريرات التي تقدمها الحكومة بشأن عدم قدرتها على تنفيذ ذلك بحجة عدم حصول الإجماع العربي حول هذا الموضوع. وطالبوا الحكومة أن يتخذ العراق الخطوة الأولى بمقاطعة فرنسا اقتصادياً لكي يقتدي به الآخرون، لاسيما وان الجامعة العربية ناقشت هذا الموضوع ولم تصل فيه إلى نتيجة تذكر نظراً للخلافات بين الدول العربية التي كانت ظاهرة على السطح. وعليه، فان العديد من النواب كانوا يعتقدون أن المقاطعة الجماعية لا يمكن تحقيقها، وان انتظار تحقيق الإجماع العربي هو الذي أضاع فلسطين من قبل وهو الذي سيضيع الجزائر بسبب فشل العرب في الوقوف بشكل جماعي لنصرة الشعب الجزائري⁽⁵⁸⁾. وعلق النائب عبد الغني الدلي إلى أن انتظار تحقيق إجماع عربي تجاه مسألة المقاطعة سيؤدي بالأمر إلى ضياع الجزائر مثلما ضاعت فلسطين من قبل⁽⁵⁹⁾، وأردف بالقول: "إن الإجماع بين أعضاء الجامعة وخاصة في هذا الظرف قد يكون شبه مستحيل"⁽⁶⁰⁾. وشاركه ذات الرأي النائب عبد الكريم كنه، بالقول: "انتظار القرارات الجماعية قد أضاع فلسطين وان الإجماع مفقود في الجامعة العربية"⁽⁶¹⁾. وساند العديد من النواب هذا المطلب، أي أن يتخذ العراق موقفاً فردياً بالمقاطعة⁽⁶²⁾.

على ما يبدو، إن إصرار النواب العراقيين على مسألة المقاطعة الفردية بعيداً عن الإجماع العربي، كان يهدف إلى إسقاط حجج الحكومة العراقية بخصوص أهمية الإجماع العربي في مثل هذه الأمور. فالإجماع العربي، لا يمكن أن يتحقق في الوقت الذي كانت فيه الأنظمة العربية مرتبطة بأجندات خارجية تحول بينها وبين الموقف الحازم الواضح، وان قراءة النواب لذلك الواقع كان حقيقياً، فالتجربة ما زالت ماثلة أمامهم فيما يخص قضية فلسطين. لذا لم يكن لديهم القدرة على تصور بلداً عربياً آخر يمكن أن يضيع، بعد أن بدا شعبه يرى الحرية في نهاية النفق.

ساهم تصاعد موجة القمع الإرهابي من جانب القوات الفرنسية ضد الشعب الجزائري من أجل القضاء على الثورة في تفاعل النواب العراقيين من التطورات التي تشهدها الجزائر. وعلى اثر انتهاء الدورة النيابية في الأول من سبتمبر 1956، لخص عبد الوهاب مرجان رئيس مجلس النواب الصورة الكاملة لأحداث الثورة الجزائرية وأساليب القمع الإرهابية المضادة في محاولة لاطلاع الرأي العام العراقي على حقيقة ما يجري على الساحة الجزائرية. وذلك في تصريح مسهب أدلى به للجرائد العراقية أكد فيه: "ان قضية الجزائر البلد العربي المكافح أخذت تثير القلق وتشغل بال الرأي العام العراقي لما يجري فيه من أعمال وحشية انقلبت إلى حرب فناء وإبادة وانه ليحز في الضمير العربي أن يترك هذا الجزء من وطنه يكافح وحيداً في سبيل حقوقه الإنسانية وكيانه العربي"⁽⁶³⁾، ونقلت جريدة الأخبار مطالبة عبد الوهاب مرجان الحكومة بالضغط على فرنسا ومقاطعتها مقاطعة شاملة، وأشارت بالقول: "وأكد أن

ذلك اقل ما يبديه بلد عربي إلى بلد شقيق، يقدم من التضحيات الجسام ما يرفع جبين العرب في تاريخهم الحديث، تلك التضحيات التي لا يتوقف الاستمرار عليها تقرير مصير هذا البلد المناضل فقط إنما يتوقف عليه إلى حد بعيد مصير حركة التحرر القائمة الآن في المغرب العربي بأسره⁽⁶⁴⁾.

وعلى اثر إقدام السلطات الفرنسية في 22 أكتوبر 1956 على اختطاف الطائرة التي كانت تقل الزعماء الجزائريين المؤمل وصولهم إلى تونس للاجتماع بممثلي الحكومة الفرنسية هناك⁽⁶⁵⁾، وإعلانها صراحة بعدم إطلاق سراحهم⁽⁶⁶⁾، انبرى مجلس النواب العراقي متمثلاً برئيسه عبد الوهاب مرجان ليستنكر عملية الاختطاف مما حدا به إلى إرسال برقيات إلى الحكومتين التونسية والمغربية، والأمين العام للجامعة العربية ناشدهم فيها بضرورة الإسراع للتدخل لدى الحكومة الفرنسية لإطلاق سراحهم. واعتبر إقدام فرنسا على اختطاف الزعماء الجزائريين واعتقالهم اعتداء صارخ على الحريات ويناقض مبادئ الأمم المتحدة وجميع القوانين والأعراف الدولية⁽⁶⁷⁾. وفي ذات الاتجاه، علق عبد الوهاب مرجان في افتتاح الجلسة الاعتيادية لمجلس النواب في الأول من ديسمبر 1956 على الحادثة واصفا السلطات الفرنسية بالخسة والإجرام، حينما قال: "إن الاستعمار الفرنسي يلجأ إلى أخس مؤامرة عرفها الشعب العربي باعتقاله قادة حركة التحرير في الجزائر مما أثار سخط ونقمة الجماهير العربية التي تعتبر معركة الجزائر جزءاً لا يتجزأ من معركتها في كل مكان"⁽⁶⁸⁾.

وعندما عين عبد الوهاب مرجان رئيساً للحكومة العراقية في الثالث عشر من ديسمبر 1957، استبشر أعضاء المجلس النيابي خيراً. لقد وجد هؤلاء بجلوس مرجان على رأس السلطة التنفيذية إضافة قوية للعمل ما بين السلطة التشريعية والتنفيذية من اجل اتخاذ قرارات فعالة تساهم في دعم الثورة الجزائرية. واستندت هذه الرؤية، على أساس أن عبد الوهاب مرجان كان يعتبر من ابرز الداعمين والمؤيدين لمطلب مقاطعة فرنسا اقتصادياً ودعم الثورة الجزائرية. ولكن الوقائع والأحداث أثبتت أن مسالة الدعم الحكومي للثورة الجزائرية يقف عند حدود معينة لا يمكن تجاوزها من قبل اي رئيس حكومة مهما كانت ميوله وتوجهاته قومية ووطنية. وهذا الأمر كان يعكس الانطباع الحقيقي من أن قرار الحكومة العراقية، وغالبية الحكومات العربية الأخرى، لا يمكن أن يتعدى سيناريوهات المعدة من قبل قوى خارجية كانت تتحكم بتوجيه السياسة الخارجية للبلد العربي هذا او ذلك⁽⁶⁹⁾. ويتجلى هذا الموقف في آراء رئيس الحكومة مرجان التي تراجعت في ليلة وضحاها، إذ تراجعت حدة اندفاعه في هذا الاتجاه، وكانت لغة التبرير هي الأكثر استخداماً من قبله حينما كان يواجه مطالب، زملائه السابقين، من أعضاء المجلس النيابي بخصوص مقاطعة فرنسا اقتصادياً وتوفير الدعم والمساندة للثورة الجزائرية. وظهر مرجان عند استضافته من قبل المجلس النيابي حريصاً على تبرير تقاعس الحكومة في اتخاذ تليق بمكانة العراق العربية وتكرس استقلاله السياسي بلا تبعية أو تأثير خارجي. وعندما طرح النائب محمد علي محمود حول جدية الحكومة

العراقية في تطبيق مطلب مقاطعة فرنسا اقتصادياً نتيجة السلوك الوحشي الذي تتبعه في الجزائر، نجد إجابة رئيس الحكومة عبد الوهاب مرجان بان حكومته لن تتردد في تنفيذ المقاطعة إذا ما قررت جامعة الدول العربية ذلك⁽⁷⁰⁾. وهذه الإجابة تؤكد مرة أخرى أن حجم الضغوط التي كانت تتعرض لها الحكومة العراقية تحول دون أي موقف من هذا القبيل. وحاول مرجان الابتعاد عن الحرج والخيبة التي سببها للنواب استدراك الأمور من خلال الإشارة إلى الدعم المادي والمعنوي الذي تقدمه الحكومة العراقية للثورة الجزائرية، وأكد على أن الحكومة اتخذت الإجراءات اللازمة لرفع قيمة الدعم المالي من 75 ألف دينار إلى 250 ألف دينار في ميزانية عام 1958، كما أشار إلى استعداد حكومته في المساهمة في الصندوق المشترك الذي سيتم تأسيسه من قبل جامعة الدول العربية لمساندة الجزائر⁽⁷¹⁾.

وفي جلسة مجلس النواب المنعقدة في العشرين من جانفي 1958، اعترف رئيس الحكومة عبد الوهاب مرجان، في رده على سؤال لأحد النواب حول المساعدات العراقية للجزائر في ميزانية سنة 1958، بان المبلغ المخصص للجزائر قليل جداً، فرد عليه النائب ومطالباً بزيادته إلى المليون دينار عراقي⁽⁷²⁾، ثم أردف قائلاً: "بان المبالغ المزمع تقديمها للأردن، ليست الأردن بحاجة إليها بقدر حاجة الجزائر لها"⁽⁷³⁾. واستغل رئيس الحكومة وجوده تحت قبة البرلمان، وشن على فرنسا هجوماً، وطلب منها أن تتعلم الدرس من بريطانيا التي حررت مستعمراتها بصورة سلمية!، حيث قال معلقاً: "إن الجزائريين لا يمكن أن يكونوا فرنسيين كما أن الفرنسيين لا يمكن أن يكون عرباً"⁽⁷⁴⁾. وأكد أيضاً: "على استعداد العراق لمقاطعة فرنسا اقتصادياً كما قاطعتها سياسياً بشرط تشترك الدول العربية بهذه المقاطعة لتكون قوية مؤثرة، والواقفون على مواطن الأمور يعرفون جيداً أن بعض الدول العربية لن تشترك بهذه المقاطعة وستملأ الدنيا صياحاً بان العراق لم يوافق" وهكذا تسير الأمور ويمر الزمان وتذهب الفرص"⁽⁷⁵⁾.

وعلى اثر هذا الإحراج الذي وضع فيه رئيس الحكومة مرجان، وفي محاولة منه في المحافظة سمعته بمناصرته للقضايا القومية والوطنية، طلب من وزير خارجيته العمل على جس نبض الحكومات العربية وبيان مدى استعدادها لتنفيذ مطلب المقاطعة الاقتصادية. إذ فاتحت وزارة الخارجية العراقية سفاراتها في العواصم العربية للاستفسار عن مدى استعداد الحكومات العربية لمقاطعة فرنسا، فكان الجواب هو موافقة كل من سوريا والأردن على تنفيذ المقاطعة، في حين لم توافق كل من: السعودية، مصر، تونس، المغرب، لبنان والسودان⁽⁷⁶⁾. وكان هذا الموقف مبرراً كافياً بعدم اتخاذ الحكومة قراراً بالمقاطعة على الرغم من المطالبة المستمرة للنواب العراقيين.

ومن المواقف التي تحسب للنواب العراقيين بخصوص دعمهم للثورة الجزائرية، الحادثة التي شهدتها افتتاح دورة مجلس النواب في شهر فيفري 1957، حينما القيه

الخطاب الملكي لم يتطرق للقضية الجزائرية، مما أثار العديد من النواب لأنهم يرون أن هذه القضية ملحة جدا وهي أهم من العديد من القضايا التي تناولها الخطاب، لهذا نجد النائب محمد مهدي الوهاب يحتج على خطاب الملك بقوله: " أن من المستحسن أن لا تغفل الحكومة موضوع الجزائر في خطاب العرش، فالجزائر البلد العربي المناضل الذي ثار ضد عدو غادر يفوقه في العدد والعدة ضد فرنسا التي كشفت بشكل سافر عن نواياها السيئة تجاه العرب"⁽⁷⁷⁾. وهذا الموقف يدل دلالة واضحة على الاهتمام الكبير من جانب النواب العراقيين بالثورة الجزائرية وعدم غفرانهم حتى للملك في حال محاولة تهميشها في توجهات السياسة العراقية الخارجية.

وفي ذات الجلسة، انتقد النواب الحكومة العراقية على صرف مداخل العراق في أمور غير مجددة، وهناك شعب يستحق أن توفر له الأموال والإمكانات لمساعدة على تحقيق استقلاله ونيل حريته. فقد نصح بعض النواب الحكومة ترشيح الإنفاق الداخلي والتخلي عن الصرف على الأمور (التافهة) وتحويل تلك المبالغ لدعم الجزائر، وهو ما أشار إليه النائب توفيق الفكيكي، بالقول: "من العجب العجاب أن تقوم الحكومة العراقية بتأسيس أوبرا أو سينما أو ملهى فتصرف عليها الملايين من الدنانير، كما تصرف على أمور تافهة وتترك أمر الجزائر المجاهدة العظيمة لا تفكروا أيها الساسة بأنه سيبقى لنا استقلال إذا خذلت الجزائر"⁽⁷⁸⁾.

كما وقف النواب المجلس النيابي موقفاً حازماً من قرار السلطات الفرنسية بإعدام المناضلة جميلة بوحيرد، إذ قدم 13 نائبا طلبا لتدخل مجلس النواب والحكومة لوقف تنفيذ حكم الإعدام بحقها⁽⁷⁹⁾، وبالفعل أرسل مجلس النواب برقية احتجاج إلى الأمين العام للأمم المتحدة ومجلس العموم البريطاني والكونغرس الأمريكي للتوسط في وقف تنفيذ هذا الحكم⁽⁸⁰⁾. ومن بين ما جاء في برقية الاحتجاج: "أن إصدار السلطات الفرنسية حكم الإعدام على المجاهدات الجزائريات جميلة ورفيقاتها قد اقلق بال أعضاء مجلس الأمة العراقي من هذه الأحكام الجائرة المخالفة لمبادئ العدل والإنسانية... فأتشرف برفع رغباتهم الحارة في التوسط لدى الحكومة الفرنسية بالعدول عن تنفيذ هذا الحكم والأمل وطيد بان إيمانكم بحقوق الإنسان ليحقق هذه الأمنية الغالية برفع صوت الحق والعدالة الإنسانية"⁽⁸¹⁾.

وعندما ناقش مجلس النواب لائحة قانون انضمام العراق إلى اتفاق منع ومعاقبة جريمة إبادة الجنس البشري⁽⁸²⁾. استغل النواب ذلك وطرحوا القضية الجزائرية للنقاش وبيان ما تقوم به القوات الفرنسية من جرائم بحق الشعب الجزائري، إذ أشار النائب عبد الكريم كنه: " إن مواد هذه الاتفاقية تسمح للحكومة العراقية والحكومات العربية برفع دعوى ضد فرنسا في هيئة الأمم المتحدة لما تقتضيه من عمليات إبادة للجنس البشري في الجزائر وان ما تقوم به فرنسا في الجزائر من تقتيل وإبادة هو عمل إجرامي"⁽⁸³⁾، ونال هذا المقترح تأييداً من جانب الصحافة العراقية، واعتبرت توقيع العراق على هذه الاتفاقية لا يمكن تفويتها للضغط على فرنسا وإجبارها على وقف عمليات الإبادة البشرية

التي تقترفها في الجزائر⁽⁸⁴⁾. ولم يتوقف ذات النائب عند هذا الحد، طالب الحكومة بإعادة النظر في المبلغ المخصص لدعم الجزائر، والبالغ 250 ألف دينار، لكونه مبلغاً زهيداً لا يتناسب وعظمة الدور الذي يقوم به الشعب الجزائري في الدفاع عن وطنه، وعلق قائلاً: "يجب أن لا يغرب عن بال الحكومة إن تخصيص مال وبشكل عاجل وفوري لجيش التحرير لأنه أمر واجب على الحكومة... وان يكون متناسبا مع العبء الملقى على جيش التحرير... لأن الشعب الجزائري أصبح بكامله كتلة واحدة منصهرة في جيش التحرير فإذا كانت الحكومة عازمة على شيء فعليها بجيش التحرير"⁽⁸⁵⁾. وساند غالبية النواب في مداخلاتهم لما ذهب إليه النائب عبد الكريم كنه من ملاحظات بخصوص دعم ومساندة الثورة الجزائرية ومعاقبة فرنسا على ما تقوم به من أعمال إجرامية في الجزائر⁽⁸⁶⁾.

خلاصة القول، من خلال هذا العرض المختصر نجد أن جهود النواب العراقيين تجاه الثورة الجزائرية كانت كبيرة وفاعلة، إذ سعى هؤلاء النواب، على اختلاف انتماءاتهم وتوجهاتهم السياسية والفكرية والاجتماعية، من الوقوف جنباً إلى جنب متخذين خلف نصر الثورة الجزائرية ودعمها بشتى السبل. إذ اعتبر هؤلاء أن واجبهم القومي يقتضي أن يبذلوا، بكل ما استطاعوا، جهودهم من اجل دعم مطالب الشعب الجزائري في الحرية والاستقلال. وعلينا أن نتذكر، بان الفرد العربي في تلك المرحلة، وربما حتى في وقتنا الحاضر، محاصر وغير قادر على أن يتحرك وفق ما يفرضه ضميره الحي تجاه إخوته في شدايدهم ومصائبهم. ولهذا كانت لغة الاحتجاج والخطابة هو المتنفس له في ظل التبعية التي فرضتها الظروف الدولية على أنظمتهم السياسية آنذاك. ومن هنا، نجد أن قلة الحيلة هو الصفة الغالبة على تحركاته ومطالبته، وكان المواطن العربي ينتظر الفرغ حتى يتمكن من ترجمة أمانيه وتطلعاته إلى واقع ملموس. وهذا ما تحقق بالفعل حينما حدث تغييراً سياسياً في العراق بانتقاله من النظام الملكي إلى النظام الجمهوري بعد ثورة 14 جويلية 1958، وعندها حدث الانقلاب التي جاء بالفرج على العراقيين حينما وجدوا أنفسهم أما منظومة سياسية تتجاوب مع تطلعاته في مساندة ودعم إخوانه في الجزائر من اجل الحرية والاستقلال.

الهوامش:

- ¹ إبراهيم كبة، أضواء على القضية الجزائرية، مطبعة الرابطة، بغداد، 1956، ص 73-74.
- ² جريدة الشعب(بغداد): 21 مارس 1956.
- ³ فعلى سبيل المثال، تظهر أهمية الدور الذي لعبته الدول العربية في دعم الثورة الجزائرية سياسياً ودبلوماسياً، على الرغم من اختلاف إيديولوجيتها وتوجهاتها وارتباطاتها، هو نجاحها في السماح للوفد الجزائري من حضور جلسات مؤتمر باندونغ في افريل 1955، وكان هذا الحضور نجاحاً دبلوماسياً كبيراً للثورة الجزائرية، لأنه المرة الأولى التي يجرى عرض القضية الجزائرية على مؤتمر دولي بهذا الحجم نتيجة جهود التي بذلتها الدول العربية، واعتراف المؤتمر بجهة التحرير الوطني كمثل شرعي للشعب الجزائري. للمزيد من المعلومات حول هذا الموضوع ينظر: مريم صغير، **المواقف الدولية من القضية الجزائرية 1954-1962**، أطروحة دكتوراه غير منشورة، جامعة الجزائر، كلية العلوم الإنسانية والاجتماعية/ قسم التاريخ، 2004، ص 268-269؛ أسامة صاحب الجنابي، **مصر وحركة عدم الانحياز 1955-1970**، رسالة ماجستير غير منشورة، جامعة بابل، كلية التربية، قسم التاريخ، 2007، ص 68-70.
- ⁴ لقد أكدت الصحافة العراقية دقة قراءتها لما يحدث في الجزائر من سلوك وحشي كانت تقوم به القوات الاستعمارية الفرنسية، حينما أعطت الثورة الجزائرية بعداً قومياً موازياً للقضية الفلسطينية، واعتبرتها قضية لأثقل أهمية عنها، مركزة على خطورة ذلك على الأمن القومي العربي. واعتبرت ما يحدث في الجزائر ما هو إلا جريمة قل مثيلها في التاريخ الإنساني، وشبهت ما تقوم به القوات الفرنسية من أعمال إجرامية توازي ما تقوم به القوات الصهيونية في فلسطين من قتل وتشريد للفلسطينيين. ينظر: علي العبيدي، **أصداء الثورة الجزائرية في الصحافة العراقية 1954-1962... جريدة فتي العراق نموذجاً**، بحث منشور في: مجلة عصور، العدد 8-9 في سبتمبر - ديسمبر 2007، وهران، ص 38.
- ⁵ الحكومات العراقية التي شكلت خلال فترة الدراسة هي:

- حكومة نوري السعيد(الحزب الدستوري) 4 أوت 1954 حتى 20 جوان 1957.
- حكومة علي جودت الأيوبي(الجهة الوطنية المتحدة) حتى 13 ديسمبر 1957.
- حكومة عبد الوهاب مرجان (مستقل) حتى 3 مارس 1958.
- حكومة نوري السعيد (الحزب الدستوري) حتى 15 ماي 1958.
- حكومة احمد مختار بابان(مستقل) حتى 14 جويلية 1958 (قيام ثورة 14 جويلية).

⁶ أصبح العراق جزءا هاما في الإستراتيجية البريطانية في منطقة المشرق العربي منذ أواخر القرن التاسع عشر، وأكدت أحداث الحرب العالمية الأولى أهميته، حينما قررت بريطانيا إرسال حملة عسكرية لاحتلاله عام 1941. ولكن التطورات السياسية التي حدثت فيما بعد فرضت على البريطانيين تغيير صورة وجودها في العراق من احتلال عسكري مباشر إلى تحالف إستراتيجي من خلال معاهدة شاملة تضمن المصالح البريطانية في العراق. وكانت أولى تلك المعاهدات عقدت عام 1922، ثم عدلت بمعاهدة أخرى في عام 1926، وأخيرا وقع الطرفان معاهدة 1930 التي نظمت علاقات العراق ببريطانيا والدول الأخرى فضلا عن تحديد اطر سياساتها الخارجية وقدرتها العسكرية وغيرها من الأمور التي كانت تصب في مصلحة بريطانيا. وأكدت جميع تلك المعاهدات على التحالف الوثيق بين العراق وبريطانيا في مختلف المجالات. وهذا الوضع حدد من قدرات العراق في الكثير من المناسبات في اتخاذ قرارات بعيدة عن التأثير البريطاني. للتفاصيل ينظر: فاروق صالح العمر، **المعاهدات العراقية البريطانية وأثرها في السياسة العراقية الداخلية 1922-1948**، وزارة الإعلام، بغداد، 1977، ط1.

⁷ من جملة ما كبل العراق، غير الاتفاقيات الثنائية التي كانت تربطه ببريطانيا وتجعل الأخيرة تتدخل بشكل سافر في سياسته الخارجية والداخلية أيضاً، كان، على سبيل المثال، حلف بغداد أو ما يعرف باسم(المعاهدة المركزية) والذي يرجع تأسيسه إلى 24 فيفري 1955 بهدف مواجهة الخطر الشيوعي في منطقة الشرق الأوسط، وضم كل من : تركيا ، باكستان، إيران، بريطانيا، الولايات المتحدة الأمريكية. للتفاصيل ينظر:

www.arab-ency.com/index.php. module .

- ⁸ جريدة البلاد(بغداد): 17 مارس 1956.
- ⁹ جريدة الزمان(بغداد): 28 جانفي 1958.
- ¹⁰ توقف النشاط البرلماني في العراق على اثر ثورة 14 جويلية عام 1958، وبناءا عليه سوف يتركز حديثنا عن جهود البرلمانيين العراقيين على الفترة الممتدة ما بين 1954-1958 من عمر الثورة الجزائرية.
- ¹¹ ابراهيم كبة، المصدر السابق، ص 76.
- ¹² جريدة اليقظة(بغداد): 20 فيفري 1955.

- 13 . كانت الحكومة العراقية قد قامت باتصالاتها مع الحكومات العربية من اجل طرح القضية الجزائرية للمناقشة في هيئة الأمم المتحدة، ونال هذا التحرك دعم كل من: الأردن ومصر والمملكة العربية السعودية.
- 14 . جريدة البلاد(بغداد): 26 جويلية 1955.
- 15 . من الشخصيات العراقية التي ساندته ودعمه الثورة الجزائرية بشكل واضح وفاعل، لما عرف عنه من مواقف قومية في دعم القضايا العربية.
- 16 . جريدة الحياض(بغداد): 25 اوت 1955.
- 17 . نوري السعيد(1888-1958): سياسي وعسكري عراقي معروف، شغل مناصب سياسية وعسكرية عدة، تولى رئاسة الحكومة العراقية لأربعة عشرة مرة خلال العهد الملكي. ينتمي لعائلة من الطبقة الوسطى، تخرج من المدرسة العسكرية في اسطنبول، شارك في الثورة العربية الكبرى 1916، كان محور السياسة العراقية طوال العهد الملكي، ساهم بشكل كبير في تشكيل حلف بغداد عام 1955، وإعلان الاتحاد الهاشمي بين العراق والأردن 1958، وكثيرا ما كان يوصف بأنه رجل بريطاني في العراق، قتل على اثر قيام ثورة 14 جويلية 1958. للتفاصيل ينظر: عصمت السعيد، نوري السعيد: رجل الدولة والإنسان، دار الساقى، لندن، 1992، ط1.
- 18 . محاضر مجلس النواب (م.م.ن)، الاجتماع الاعتيادي لعام 1955م، الجلسة رقم (27) بتاريخ 23 اوت 1955، ص527.
- 19 . كانت الصحافة العراقية تساند تحركات نواب البرلمان العراقي من خلال التغطية الشاملة والمستمرة لما يحدث في الجزائر من تطورات وأحداث، وتعمل على استنثارت العراقيين ودفعهم للوقوف الوقفة اللازمة في دعم الثورة الجزائرية، فعلى سبيل المثال: هاجمت صحيفة فتى العراق الحكومات العربية وحملتها مسؤولية ما يحدث من مجازر في الجزائر نتيجة السكوت تجاه ما يحدث. وخاطبت الرأي العام العربي بالقول: " هل من الإنصاف أن تبقى الجزائر وحدها في الميدان؟، هل يطيب للعرب ان تبقى فرنسا تحصد أخواننا في الجزائر بوحشية تفوق كل وصف وتصور؟، أن وصمة عار جديدة سيلطخها التاريخ في جبين العرب أن هم تركوا الجزائر وحدها في الميدان"، ينظر: جريدة فتى العراق(الموصل): 7 جوان 1956.
- 20 . جريدة الحوادث(بغداد): 2 سبتمبر 1955.
- 21 . كان مطلب مقاطعة فرنسا سياسيا واقتصاديا مطلب شعبيا، ولا يقتصر على أعضاء المجلس النيابي. وكان الجميع يتحدث عن ذلك، اذ كانت مسألة المقاطعة تناقش في الصحافة والمجالس والمناسبات الوطنية. ولدلالة على ذلك نستعين بما كتبه الشاعر محمد علي اليعقوبي، كتب يقول:
- قاطعوا شرامة مارعت نمم الأمم
ليس من شأنها الوفاء ولا الخلق والكرم
لا نظام يسان فيها ولا عهد يحترم

- وسنا الحرب في الجزائر قد شب و اضطرم
أيها العرب جردوا عزمكم واشحذوا الهمم
ينظر: محمد علي اليعقوبي، **جهاد المغرب العربي**، مطبعة النعمان، النجف، 1960،
ص 16.
- ²² جريدة الحوادث: 2 سبتمبر 1955.
- ²³ جريدة الحرية (بغداد): 15 افريل 1956.
- ²⁴ برهان الدين باش اعيان(1915-1975): دبلوماسي عراقي معروف، شغل مناصب حكومية وحزبية كثيرة، عرف بتوجهاته القومية. تخرج من كلية الحقوق في بغداد عام 1937، عرف عنه نشاطه المتواصل في مجالات العمل الخيري والاصلاحي والاجتماعي والعلمي. شغل منصب وزير خارجية مملكة العراق لسنوات التي سبقت قيام ثورة 14 جويلية 1958. للتفاصيل ينظر: احمد برهان الدين باش اعيان، **برهان الدين باش اعيان: حياته وعصره 1915-1975**، دار الساقى، لندن، 2013.
- ²⁵ فاضل الجمالي(1903-1997): سياسي ومفكر عراقي، نال شهادة الدكتوراه من جامعة كولومبيا في التربية، عين وزيرا لأول مرة في عام 1946، تولى رئاسة الحكومة خلال الفترة 1953-1954، وكان قد انتخب رئيسا للبرلمان العراقي في عام 1952، وانتخب لأكثر من مرة نائبا في البرلمان. وعرف عن الجمالي توجهاته القومية، وكان من الداعين إلى استقلال الدول العربية، لاسيما دول المغرب العربي من خلال نشاطاته في المحافل الدولية، له العديد من المؤلفات السياسية وفي التربية، منها: كتاب (الأمة العربية إلى أين)، وكتاب (مذكرة العراق في قضية فلسطين). توفي عن عمر ناهز 95 سنة في تونس. للتفاصيل ينظر:
- محمد فاضل الجمالي www.wikipedia/wiki/
- ²⁶ فاضل الجمالي، **من واقع السياسة العراقية**، بيروت، 1956، ص 82.
- ²⁷ م.م.ن، الجلسة رقم 27 في 16 مارس 1956، ص 470.
- ²⁸ المصدر نفسه، ص 271.
- ²⁹ جلال كاظم محسن، مواقف نواب ديالى وأرائهم في المجلس النيابي 1950-1956 من خلال مناقشات مجلس النواب العراقي، مقال منشور في مجلة: ديالى، العدد 56، السنة 2012، بعقوبة، ص 36.
- ³⁰ م.م.ن، الجلسة رقم (27) في 16 مارس 1956، ص 479.
- ³¹ يظهر موقف هذا النائب الكردي إلى أن القضية الجزائرية حينما كانت تطرح في إطارها العربي لا يثير أي حساسيات قومية معارضة من قبل القوميات الأخرى، وهو دلالة على النضوج والوعي بأهمية احترام الفضاء العربي الذي تستقر في وسطه قوميات أخرى. أي بمعنى آخر، أن المسلمة لا تأخذ أبعاد عنصرية محددة كون القضية تخص العرب دون غيرهم، وموقف هذا النائب الكردي دليل على النضوج السياسي الذي يفتقر إليه الكثير الآن.

32. م.م.ن، الجلسة رقم (27) في 16 مارس 1956، ص 481-480.
33. المصدر نفسه، ص 481.
34. المصدر نفسه، ص 482.
35. لقد ساهم مطالبية النواب العراقيين بمقاطعة فرنسا من اجل الضغط عليها لتغيير موقفها تجاه مطالب الشعب الجزائري، في تبني البرلمانين العرب مثل هذا المطلب. كما هو الحال بالنسبة لأعضاء مجلس النواب السوري في تبني هذا المطلب ومطالبية الحكومة السورية في قطع علاقاتها مع فرنسا في مختلف الجوانب نتيجة سياساتها الوحشية في الجزائر، كما طالبوها بضرورة مفاتحة الحكومات العربية الأخرى للعمل من اجل مقاطعة فرنسا سياسيا واقتصاديا. ينظر: مذكرات المجلس النيابي السوري، الدور التشريعي السادس، الدورة الاستثنائية الرابعة، الجلسة التاسعة عشر، 4 اوت 1956، ص570-577.
36. م.م.ن، الجلسة رقم (27) في 16 مارس 1956، ص483.
37. جريدة اليقظة: 21 مارس 1956.
38. كان واضحا لدى العراقيين من أن فرنسا ليس وحيدة في مواجهتها للشعب الجزائري، وإنما على العكس كانت تلقى الدعم والتأييد من جانب الدول العظمى الأخرى. فعلى سبيل المثال كانت بريطانيا تساند فرنسا في مشروعها القمعي في الجزائر. ويتجلى هذا الموقف بما كتبه جريدة الديلي اكسبريس اللندنية، حين قالت: "يجب علينا مساعدة فرنسا وتأييد الفرنسيين بطريق الفهم وحسن النية، لان كفاح الفرنسيين في سبيل السلام في بلاد الجزائر إنما هو كفاح في سبيل الجمهورية الفرنسية. أن الاقتصاد الفرنسي لا يمكن أن يستغني عن شمال إفريقيا. أن انتصار القوى الهدامة في الجزائر لا يعني إلا فقدان ملايين العمال لإعمالهم، وانتشار البطالة سوف لا يستتبع إلا الفوضى والشيوعية". ينظر:
- Daily Express(London):10.5.1956.
39. نقلا عن: عدنان سامي نذير، دور نواب الموصل في البرلمان العراقي خلال العهد الملكي 1925-1958، أطروحة دكتوراه غير منشورة، كلية الآداب، جامعة الموصل، 1993، ص 503.
40. المرجع نفسه، ص504.
41. جريدة الأخبار(بغداد): 26 مارس 1956.
42. م.م.ن، الجلسة رقم (34) في 26 افريل 1956، ص542.
43. م.م.ن، الجلسة رقم (37) في 29 افريل 1956، ص547.
44. جريدة اليقظة: 23 افريل 1956.
45. جريدة اليقظة: 23 افريل 1956.
46. عدنان سامي نذير، المرجع السابق، ص 505.
47. يتجلى الانحياز البريطاني إلى جانب فرنسا، بما ذكره السفير البريطاني السير كلادوين جب في كلمة ألقاها أمام رؤساء تحرير الصحف الفرنسية في باريس، حيث

خاطبهم بالقول: "إننا نحبي الجهود المتواصلة التي تبذلها فرنسا لتحقيق تسوية كريمة حرة للمشكلة الجزائرية تأخذ بنظر الاعتبار مصالحها كدولة عظمى. أن لفرنسا الحق في أن تأمل من جارتها الكبرى عبر المائش كل المساعدات والتشجيع اللازم في هذا الصدد، ومن المؤكد أنها ستحصل على ذلك". ينظر:

Le Monde :7 mars 1956.

- 48 . جريدة الأخبار: 25 مارس 1956 .
- 49 . فاضل الجمالي، المصدر السابق، ص 211.
- 50 . المصدر نفسه، ص 211 .
- 51 . جريدة اليقظة: 27 افريل 1956.
- 52 . جريدة الأخبار (بغداد): 27 جويلية 1956.
- 53 . المصدر نفسه.
- 54 . م.م.ن، الجلسة رقم (34) في 26 جويلية 1956، ص 549 .
- 55 . المصدر نفسه، ص 549.
- 56 . المصدر نفسه، ص 550.
- 57 . كان مطلب المقاطعة الاقتصادية والسياسية لفرنسا مطلب شعبيا، وكانت الأحزاب والشخصيات السياسية الوطنية تساند ذلك المطلب في كل مناسبة. ففي يوم 15 ماي 1956 بعث عدد من الشخصيات الوطنية، وهي: محمد مهدي كبة، كامل الجادرجي، محمد حديد، محمد صديق شنشل وفائق السامرائي، مذكرة إلى رئيس الحكومة نوري السعيد يطلبون فيها العمل الجاد من اجل مقاطعة فرنسا اقتصاديا وسياسيا، ومن جملة ما جاء فيها: "أن قضية الجزائر البلد العربي المكافح، أخذت تبعث على القلق وتشغل بال الرأي العام العراقي أيما انشغال لما يجري فيه من أعمال وحشية، انقلبت مع الأسف الشديد إلى حرب إفناء وإبادة، وانه ليحز في الضمير العربي أن يترك هذا الجزء العزيز من الوطن يكافح وحيدا في سبيل حقوقه الإنسانية وكيانه العربي ... وإنما كل ما يريده أخواننا الجزائريين من العراق في هذه المرحلة من كفاحهم المرير هو الضغط على فرنسا بمقاطعتها مقاطعة شاملة"، ينظر: جريدة الزمان: 16 افريل 1956.
- 58 . حينما اندلعت الثورة الجزائرية لم يكن مخيال الشعب العراقي قد تجاوز الانتكاسة التي حدثت في فلسطين، والمحنة التي يتعرض إليها الشعب الفلسطيني على يد العصابات الصهيونية. وهذا الحضور الذهني هو الذي احدث حراكا سياسيا على المستوى الشعبي والسياسي لمواجهة احتمالات تكرار مأساة الشعب الفلسطيني. ومن بين ما حدث في هذا الاتجاه المحاضرة التي ألقاها عميد كلية الحقوق في بغداد والتي حملت عنوان: (محنة الجزائر بعد نكبة فلسطين)، ومن بين ما طرح فيها، تسال المحاضرة عن استعداد العرب لمواجهة ما يحدث في الجزائر، حينما تحدث قائلا: "ماذا اعددنا نحن لهذا الصراع الرهيب؟، وما الذي قدم به من توضيحات؟، إننا اليوم مطالبون في هذا الجزء من الوطن العربي بتقديم كل المساعدات له حتى ينال

- حريته... ولا تردد للإسهام في هذا الواجب الجليل، انه فرض عين على كل قادر وكلنا على شي، وان كان يسيرا". ينظر: جريدة اليقظة: 31 ماي 1957.
- ⁵⁹ من الأسباب التي جعلت فلسطين تكون لقمة سائغة في فم الحركة الصهيونية هو الخلافات العربية قبل كل شي، لان الأقطار العربية لم تكن على قبل واحد لمواجهة التحديد الصهيوني.
- ⁶⁰ م.م.ن، الجلسة رقم (34) في 26 جويلية 1956، ص 548.
- ⁶¹ المصدر نفسه، ص 549.
- ⁶² بعد إن سئم المواطن العربي من النظام العربي الذي كان سائد آنذاك، وللأسف لحد الآن، كونه غير قادر على اتخاذ المواقف اللازمة لمواجهة اللزمات التي كانت تحيط بالعرب آنذاك. فعلى سبيل المثال كانت جامعة الدول العربية عاجزة عن تنفيذ أي نوع من المقاطعة تجاه فرنسا، على الرغم من توصية اللجنة السياسية للجامعة العربية خلال اجتماعها في دمشق يوم 18 سبتمبر 1956 إلى اللجنة الاقتصادية بضرورة انجاز دراسة حول مقاطعة فرنسا من جميع النواحي. اذ بقيت المسألة حبراً على ورق. ينظر: جريدة الأهرام (القاهرة): 26 أكتوبر 1956.
- ⁶³ جريدة الزمان (بغداد): 2 سبتمبر 1956،
- ⁶⁴ جريدة الأخبار: 2 سبتمبر 1956.
- ⁶⁵ واعضاء الوفد المفاوض، هم كل من: احمد بن بلا، محمد خيضر، حسين ايت احمد، محمد بوضياف ومصطفى الاشرف.
- ⁶⁶ أحدثت عملية الاختطاف حراكا شعبيا استثنائيا، وان كان الحراك الشعبي هذا متواصلًا ومستمرًا منذ اندلاع الثورة الجزائرية، إذ خرجت الجماهير عفويا، وهي تتدد بالجريمة التي قامت بها السلطات الفرنسية في بغداد وكافة المدن العراقية. وكانت هذه المظاهرات مناسبة أيضا للضغط على الحكومة العراقية ودعم للنواب العراقيين داخل قبة البرلمان وإجبار الحكومة على اتخاذ المزيد من الإجراءات التي تدعم الثورة الجزائرية. ينظر على سبيل المثال: جريدة الزمان: 24-30 نوفمبر 1957؛ جريدة الأخبار: 23-30 نوفمبر 1962.
- ⁶⁷ جريدة الزمان: 25 نوفمبر 1956،
- ⁶⁸ م.م.ن، الجلسة رقم (17) في: 1 ديسمبر 1956، ص 532.
- ⁶⁹ وهذا الوضع هو الذي جعل التناقض واضحا ما بين الموقف الرسمي للعراق في العهد الملكي والعهد الجمهوري، وليس الأشخاص ممن حكموا في العهد أو ذلك، كانوا أكثر وطنية أو خونة، كما يحلو للبعض وضع مثل هذه التصورات.
- ⁷⁰ م.م.ن، الجلسة رقم (15) في 18 جانفي 1958، ص 255.
- ⁷¹ جريدة الأخبار (بغداد): 19 جانفي 1958.
- ⁷² كانت جهود النواب العراقيين تحظى بمتابعة صحيفة المجاهد، صحيفة الثورة الجزائرية، وممارسة الضغط على الحكومة العراقية. وأشارت في احد تغطياتها إلى مطالبة احد النواب الحكومة بزيادة قيمة المساعدات المالية للثورة الجزائرية، حيث

- كتبت تقول: "ما زالت حملة مقاطعة فرنسا اقتصاديا يتسع نطاقها في العراق الشقيق، فقد حملت الأنباء أن نائبا اقترح على الحكومة العراقية أثناء مناقشة الميزانية أن تخصص مبلغا ماليا ضخما لإعانة الثورة الجزائرية، وان تقطع علائقها الاقتصادية مع فرنسا". ينظر: صحيفة المجاهد، العدد 18 في 15 فيفري 1958.
- 73 .م.م.ن، الجلسة رقم (16) في 20 جانفي 1958، ص 482.
- 74 .المصدر نفسه.
- 75 .جريدة الزمان: 21 جانفي 1958.
- 76 .ملفات البلاط الملكي / 192 / 6/5، كتاب وزارة الخارجية إلى رئاسة الديوان الملكي في 3 مارس 1958 .
- 77 .م.م.ن، الجلسة رقم (8) لسنة 1957، ص 112.
- 78 .المصدر نفسه، ص 115 .
- 79 .م.م.ن، الجلسة رقم (15) في: 30 جانفي 1958، ص 260.
- 80 .جريدة الزمان: 31 جانفي 1958.
- 81 .م.م.ن، الجلسة رقم (16) في 1 فيفري 1958، ص 283.
- 82 .جريدة الأخبار: 5 جانفي 1958 .
- 83 .م.م.ن، الجلسة رقم (4) في 2 جانفي 1958، ص 34.
- 84 .جريدة الأخبار: 5 جانفي 1958.
- 85 .م.م.ن، الجلسة رقم (4) في 2 جانفي 1958، ص 34.
- 86 .المصدر نفسه، ص 35-38.

دور الأحزاب السياسية في تفعيل الإصلاحات في الجزائر بلكعبيات مراد - قسم الحقوق جامعة عمار التليجي الأغواط- belkaibatmourad@gmail.com

ملخص

تكتسي الإصلاحات أهمية كبيرة في ترقية المجتمع و أداء الخدمة العمومية التي تتكفل بها الدولة من منطلق تغليب المصلحة العامة على المصلحة الخاصة أو التوفيق بينهما ، من خلال تأثير الأطراف الفاعلة و أخص بالذكر الأحزاب السياسية التي تحشد مناضليها و تعبر عن آرائها في مختلف الميادين و تجهز الكوادر لصالح مؤسسات الدولة ، كما تمثل الشعب عن طرق أسلوب الانتخاب .

فلا يمكن القيام بالإصلاحات دون إشراك الأحزاب السياسية التي تميط اللثام على التجاوزات و العيوب التي تعيق العمل الإداري بصفة خاصة أو الخدمة العامة بصفة عامة .

مقدمة

تسعى حاليا السلطات العمومية الى ترقية دور الخدمة العمومية في إطار مسعى شامل المتمثل في الإصلاحات من خلال التكفل بانشغالات المواطنين و تقريبهم من الإدارة العامة و تخفيف الإجراءات على المواطن و لاسيما طولها و ثقل الملفات ، و بالتالي التوفيق بين تحقيق المصلحة العامة و المصلحة الخاصة .

كما تهدف ترقية الخدمة العمومية إليإحداث قطيعة مع الممارسات السلبية لبعض أعوان الدولة و جعل العمل الإداري جوارى و تشاوري و راشد .

حيث أنه لم تعد الإدارة العمومية تفرض حكمها النابعة فلسفة الفكر الواحد بل أصبح حاليا مصطلح الحكم الراشد أو الإدارة الراشدة السائد و استبعاد البيروقراطية أي حكم الإدارة التي مافاتئ أن تكون إحدى معوقات النشاط الرسمي .

تتجسد السلطة السياسية في الجزائر في شخص السيد رئيس الجمهورية المخول قانونا بالمبادرة بإرادة سياسية بناء عن انشغالات المجتمع المدني أو الأحزاب في شكل قرارات حاسمة تأخذ طابع دستوري أو إداري أو طابع سياسي.

تهدف الإصلاحات الى تصحيح البرامج المعتمدة من قبل السلطات العمومية و التي تشوبها نقص أو فراغ أو ازدواجية أو غموض او عدم تجاوب المجتمع او عدم مواكبة القانون للوضع الحالي .

تتمثل أسباب الإصلاحات السياسية :

_ تأزم الظروف و تفاقم أزمات اجتماعية .

_ كثرة الاحتجاجات و الإضرابات و تحولات إقليمية .

_ إحساس بالإحباط بسبب فشل السياسات المنتهجة .

اعتمدت في هذا البحث المنهج الوصفي التحليلي يمكننا من استعراض المفاهيم و الأحكام القانونية و توضيحه في نطاق الدراسة .

نطرح الإشكالية الآتية : هل يمكن أن تساهم الأحزاب السياسية في تفعيل الإصلاحات من أجل ترقية المجتمع ؟

المبحث الأول : الطبيعة القانونية للأحزاب السياسية

يعد الحزب السياسي مؤسسة سياسية تحمل برنامجا يتضمن عدة مجالات مختلفة، و يتمتع بالشخصية الاعتبارية بمجرد منحه الاعتماد من وزارة الداخلية .

حيث أن المشرع الجزائري يقر بالتعددية الحزبية و يعتبرها مظهرا من مظاهر الديمقراطية و التعددية السياسية و هذا ما نصت عليه المادة 02 من القانون العضوي المتعلق بالأحزاب على أنه : "حق إنشاء الأحزاب السياسية معترف به و يضمنه الدستور"¹

نتناول هذا المبحث في المطلبين الآتيين :

المطلب الأول : مؤسسة سياسية

تنص المادة 08 من قانون الأحزاب السياسية على أنه : " لا يجوز طبقا لأحكام الدستور تأسيس الحزب سياسي على أهداف مناقضة .

_ للقيم و المكونات الأساسية للهوية الوطنية .

_ للوحدة و السيادة الوطنية .

_ للحريات الأساسية .

_ لاستقلال البلاد و سيادة الشعب و كذا الطابع الديمقراطي و الجمهوري للدولة .

_ لأمن التراب الوطني و سلامته .

تمنع على الأحزاب السياسية كل تبعية للمصالح الأجنبية أيا كان شكلها ."²

نتناول هذا المطلب في الفرعين الآتيين :

¹ القانون العضوي رقم 12_04 ، المؤرخ في 12 يناير سنة 2012 ، يتعلق بالأحزاب السياسية ، الجريدة الرسمية العدد 02

² القانون العضوي رقم 12_04 ، المرجع السابق .

الفرع الأول : موالية للنظام

تتمثل في الحزب الحاكم أو الحزب الحائز للأغلبية في البرلمان و الحكومة باعتبار أنهم يؤيدون السلطة و قد تتألف الحكومة من مجموعة من الأحزاب أو ما يسمى بالحكومة الائتلافية .

الفرع الثاني : معارضة للنظام

تسمح القوانين بمعارضة الحزب للسلطة العمومية في كنف المشروعية و بذلك معارضة السياسات المتخذة سواء كانت قانونية أم غير قانونية . مما يؤدي بها الى إعادة النظر في الدستور أو القوانين . لكن المشرع الجزائري حرص على سلمية النشاط الحزبي و التقيد بالقوانين ، تنص المادة 09 من قانون الأحزاب السياسية على أنه : " لا يمكن الحزب السياسي أن يلجأ إلى العنف أو الإكراه مهما تكن طبيعتها أو شكلها .

كما لا يمكنه أن يستلهم من برنامج عمل حزب سياسي محل قضائيا ."³

كما أن العمل الحزبي يخضع لضوابط قانونية تتمثل أساسا بالثوابت الوطنية و المكتسبات المحققة لا يمكن معارضتها بأي شكل من الأشكال و مهما كانت الظروف لأنه يعبر عن تاريخ الشعب و حاضره و مستقبله و هذا ما نصت عليه المادة 08 من قانون الأحزاب السياسية على أنه : " لا يجوز طبقا لأحكام الدستور تأسيس حزب سياسي على أهداف مناقضة :

_ للقيم و المكونات الأساسية للهوية الوطنية .

_ لقيم ثورة أول نوفمبر 1954 و الخلق الإسلامي .

_ للوحدة و السيادة الوطنية .

_ للحريات الأساسية .

_ لاستقلال البلاد و سيادة الشعب و كذا الطابع الديمقراطي و الجمهوري للدولة .

_ لأمن التراب الوطني و سلامته .

تمنع على الأحزاب السياسية كل تبعية للمصالح الأجنبية أيا كان شكلها ."⁴

المطلب الثاني : تمتع الحزب السياسي بالشخصية الاعتبارية

منح القانون للحزب السياسي الشخصية الاعتبارية عملا بنص المادة 04 من قانون الأحزاب السياسية على أنه : " يؤسس الحزب السياسي لمدة غير محدودة و يتمتع بالشخصية المعنوية و الأهلية و استقلالية التسيير و يعتمد في تنظيم هيكله و تسييرها المبادئ الديمقراطية ."⁵

³ القانون العضوي رقم 12_04 ، المرجع السابق .

³ القانون العضوي رقم 12_04 ، المرجع السابق .

⁴ القانون العضوي رقم 12_04 ، المرجع السابق .

و تنطبق هذه المادة على ما نصت عليه المادتين 49 و 50 من القانون المدني الجزائري على أنه : " الأشخاص الاعتبارية هي :

_ الدولة ، الولاية ، البلدية .

_ المؤسسات العمومية ذات الطابع الإداري .

_ الشركات المدنية و التجارية .

_ الجمعيات و المؤسسات .

_ الوقف .

_ كل مجموعة من أشخاص أو أموال يمنحها القانون شخصية قانونية .⁶

تنص المادة 50 من القانون المدني الجزائري على أنه : " يتمتع الشخص الاعتباري بجميع الحقوق إلا ما كان منها ملازما لصفة الانسان ، و ذلك في الحدود التي يقرها القانون .

يكون لها خصوصا :

_ ذمة مالية .

_ أهلية في الحدود التي يعينها عقد إنشائها أو التي يقرها القانون .

_ موطن و هو المكان الذي يوجد فيه مركز إدارته .

_ الشركات التي يكون مركزها الرئيسي في الخارج و لها نشاط في الجزائر يعتبر مركزها في نظر القانون الداخلي في الجزائر .

_ نائب يعبر عن إرادتها .

_ حق التقاضي .⁷

المبحث الأول : مساهمة الأحزاب السياسية في الإصلاحات السياسية

تساهم الأحزاب السياسية بشكل فاعل في عملية البناء الحضاري و الأسلوب الديمقراطي و التمثيل السلمي في دفع السلطة العمومية و لاسيما السلطة التنفيذية في الإصلاحات بقيادة القاضي الاول في البلاد رئيس الجمهورية أعلى سلطة في البلاد و حامي الأمة و الدستور ، و تشمل الإصلاحات مختلف المجالات السياسية و الاقتصادية و الاجتماعية ، و لا يمكن القيام بالإصلاح دون مواكبتها بالمنظومة القانونية حسب تدرج القوانين حتى تصبح الإصلاحات لها أثرا قانونيا .

القانون العضوي رقم 12_04 المؤرخ في 12 يناير سنة 2012 ، الجريدة الرسمية العدد 02 المؤرخة في 15 يناير سنة 2012 ، المتعلق بالأحزاب السياسية.⁵

⁶ القانون رقم 05_10 ، المؤرخ في 20 جوان 2005 ، المعدل و المتمم للقانون رقم 75_58 ، المتضمن القانون المدني .

⁷ القانون رقم 05_10 ، المرجع السابق .

تشمل الميادين الحياة اليومية للمواطن ، و رغبات المجتمع و ظروفه و علاقة الحاكم بالمحكوم و الترشيح و الانتخاب و بعث ثقافة سياسية و المواطنة ، و هذا ما نصت عليه المادة 11 من القانون العضوي المتعلق بالأحزاب على أنه : " يعمل الحزب السياسي على تشكيل الإرادة السياسية للشعب في جميع ميادين الحياة العامة و ذلك عبر :

_ المساهمة في تكوين الرأي العام .

_ الدعوة إلى ثقافة سياسية أصيلة .

_ تشجيع المساهمة الفعلية للمواطنين في الحياة العامة .

_ تكوين و تحضير النخب القادرة على تحمل مسؤوليات عامة .

_ اقتراح مترشحين للمجالس الشعبية المحلية و الوطنية .

_ السهر على إقامة و تشجيع علاقات جوارية دائمة بين المواطن و الدولة و مؤسساتها .

العمل على ترقية الحياة السياسية و تهذيب ممارستها و تثبيت القيم و المقومات الأساسية للمجتمع ، لاسيما قيم ثورة أول نوفمبر 1954 .

العمل على تكريس الفعل الديمقراطي و التداول على السلطة و ترقية الحقوق السياسية للمرأة .

_ العمل على ترقية حقوق الإنسان و قيم التسامح .⁸ من خلال نص المادة نستنتج أن للحزب :

_ دور الأحزاب السياسية تجاه الناخبين .

_ دور الأحزاب السياسية تجاه منتخبيها .

نتناول هذا المبحث في المطلبين الآتيين :

المطلب الأول : دور الأحزاب السياسية تجاه الناخبين

يعد ناخبا كل جزائري بلغ سن 18 سنة كاملة يوم الاقتراع يتمتع بحقوقه المدنية و السياسية و لم يوجد إحدى حالات فقدان الأهلية المحددة في التشريع المعمول به في قائمة ، و لا يصوت إلا من كان مسجلا في القائمة الانتخابية يوم الاقتراع .

إذا كان غير مسجل يمكن له التوجه الى بلدية إقامة الناخب مرفقا بوثيقة إثبات (بطاقة التعريف الوطنية أو جواز سفر أو رخصة السياقة) و وثيقة لإثبات الإقامة أو إحدى الوثائق الآتية : عقد الملكية ، عقد أو وصل الإيجار شهادة الإيواء ، وصل الكهرباء و الغاز ، وصل مصلحة المياه .

⁸القانون العضوي رقم 12_04 ، المرجع السابق .

تقوم الأحزاب السياسية بتهيئة قواعدها من خلال جذب عدد من المناضلين و المتعاطفين من خلال التعريف بالحزب من برنامج و أهداف الحزب و هياكله و هيئاته ، و عقد سلسلة من لقاءات و الاستقبال و انجاز بطاقات المناض .

تنص المادة 11 من قانون الأحزاب السياسية على أنه : " يعمل الحزب السياسي على تشكيل الارادة السياسية للشعب في جميع ميادين الحياة العامة و ذلك عبر :

_ المساهمة في تكوين الرأي العام .

_ الدعوة إلى ثقافة سياسية أصيلة .

_ تشجيع المساهمة الفعلية للمواطنين في الحياة العامة .

_ تكوين و تحضير النخب القادرة على تحمل مسؤوليات عامة .

_ اقتراح مترشحين في المجالس الشعبية المحلية و الوطنية .

_ السهر على إقامة و تشجيع علاقات جوارية دائمة بين المواطن و مؤسساتها .

العمل على ترقية الحياة السياسية و تهذيب ممارستها و تثبيت القيم و المقومات الأساسية للمجتمع الجزائري لاسيما قيم ثورة أول نوفمبر 1954 .

العمل على تكريس الفعل الديمقراطي و التداول على السلطة و ترقية الحقوق السياسية للمرأة .

_ العمل على ترقية حقوق الانسان و قيم التسامح .

المطلب الثاني : دور الأحزاب السياسية تجاه منتخبها

إن نشأة الأحزاب السياسية تجد مصدر و سبب نشأتها أساسا في الاقتراع العام بواسطة المجموعات البرلمانية ذات الإيديولوجية المختلفة و المشكلة للبرلمان ، أو اللجان الانتخابية التي تشكل للتعريف بالمرشحين التابعين لها ، أو بواسطة الجمعيات الفكرية و النوادي الشعبية و على رأسها النقابات ، و يمكن تعريف الأحزاب السياسية بأنها تنظيم يتشكل من مجموعة من الأفراد تتبنى رؤيا سياسية منسجمة و متكاملة تعمل في ظل نظام قائم على نشر أفكارها و وضعها موضع التنفيذ ، و تهدف من وراء ذلك الى كسب ثقة أكبر عدد ممكن من المواطنين على حساب غيرها و تولي السلطة أو على الأقل المشاركة في قراراتها .⁹

تنص المادة 03 من القانون العضوي المتعلق بالأحزاب على أنه : " الحزب السياسي هو تجمع مواطنين يتقاسمون نفس الأفكار و يجتمعون لغرض وضع مشروع سياسي مشترك حيز التنفيذ للوصول بوسائل ديمقراطية و سلمية إلى ممارسة السلطات و المسؤوليات في

⁹ سعيد بوشعير ، القانون الدستوري و النظم السياسية المقارنة ، الجزء الثاني ، الطبعة السابعة ، ديوان المطبوعات الجامعية الجزائر ، سنة 2005 ، ص 122 .

قيادة الشؤون العمومية.¹⁰ الملاحظ من التعريف أن المشرع الجزائري اشترط في الحزب أن طرفا يستعمل فيها العنف أو غير نابعة من إرادة الشعب للوصول الى السلطة أو البقاء فيها ، و يتعين عليه التقيد بالديمقراطية و العمل السلمي ، كالانتخابات التعددية الحرة و النزاهة .

و عليه فإن المجتمع يجهز الإطارات القادمين من الأحزاب السياسية بصفتهم ممثلهم ، بعد ترشحهم في الانتخابات ، و للمنتخبين دورا كبيرا في ترقية الخدمة العمومية من خلال إزالة الصعوبات و المعوقات التي تحال دون التكفل الجيد بالخدمة العمومية .

و يحمل المنتخب صفة رسمية بعيدا عن الصفة الحزبية أو بمعنى آخر أن يترك النظرة الحزبية الضيقة و يعمل على تحقيق المصلحة العامة في ظل تطبيق السياسة العامة للدولة و قوانينها .

خاتمة

تشكل الأحزاب السياسية عاملا نحو إرساء ثقافة المواطنة و دولة الحق و القانون في ظل مجتمع سياسي يسوده السلم و الوئام و الهدوء و الإنصاف .

كما أنها تعبر عن تطلعات الشعب عن طريق النقد و التثمين في سياسات السلطة العمومية في شتى الميادين سواء في الظروف العادية أو الظروف التي تسبق الانتخابات .

حيث أن الإصلاحات السياسية التي تقوم بها السلطة لا يمكن أن تكون بمنأى عن الأحزاب .

قائمة المراجع

1_ النصوص القانونية

1_ الدستور الجزائري ، المؤرخ في 28 نوفمبر 1996 ، الجريدة الرسمية العدد 76 ، المؤرخة في 08 ديسمبر 1996 .

2_ القانون العضوي رقم 12_04 ، المؤرخ في 12 يناير سنة 2012 ، يتعلق بالأحزاب السياسية الجريدة الرسمية العدد 02 .

3_ القانون رقم 05_10 ، المؤرخ في 20 جوان 2005 ، المعدل و المتمم للقانون رقم 75_58 المتضمن القانون المدني .

2_ الكتب

1_ سعيد بوشعير ، القانون الدستوري و النظم السياسية المقارنة ، الجزء الثاني ، الطبعة السابعة ديوان المطبوعات الجامعية ، الجزائر ، سنة 2005 .

¹⁰ القانون العضوي رقم 12_04 ، المرجع السابق .

دور المرأة الشعانية في الثورة التحريرية نواصر عائشة (الخنساء الأخرى للشعانية) نموذجاً مختار سويلم - جامعة غرداية-

مقدمة

أوجد الله عز وجلّ الإنسان لخلافته في الأرض ولعمارتها لذا شاءت حكمته أن يكون من هذا الإنسان الذكر والأنثى الذين تعاونوا لحمل هذه الأمانة وتحمل المسؤولية المترتبة عنها، ونحسب أن هذه المسؤولية الجسيمة يتضاعف شأنها ويعظم إبان الشدائد والمحن. وبحكم طبيعة الإنسان الاجتماعية، فإن الاحتكاك والتدافع والتصادم سنة كونية ضرورية؛ تتغير بفعلها بُنى أو تتشكل، وقد تقوى بسبب ذلك كيانات أو تضحل، ولعلنا لا نحيد عن الصواب إذا قلنا أن أكثر مظاهر هذه السنة تجسيدا في الواقع هي الحروب والأزمات فبفعلها تُشرد الشعوب وتُداس الكرامات وتهان الإنسانية، فكم من أمة مزقتها حرب ضروس فُرِضت عليها من أصحاب الأهواء، وكم من أقوام شردتهم دسائس إنسانٍ غلبته شهوة الامتلاك وأعمت بصره أطماعه الهوجاء.

وبسبب موقعها في المجتمع، كانت المرأة رائدة في مواقفها على مرّ التاريخ في العالم؛ فقد خاضت ميادين، واقتحمت أحداثا تشدّ الهمم وتستنهض العزائم بل كانت رائدة في الذود عن حماها بما تملكه من قوة معنوية و طاقة عاطفية وإصرار شامخ يقهر الرجال، فهذه أول شهيدة في الإسلام أم ياسر¹ (رضي الله عنها) تتحدى غطرسة الظلم وترتقي شهيدة محتسبة تضحيتها لوجهه الكريم، وقريب منها الشاعرة والصحابية "الخنساء"² تتحدى الحزن لفراق بنيتها الثلاثة فتستقبل نبأ استشهادهم بعزم وصبر وهي من بكت أخاها صخرا في الجاهلية بدموع حارة حتى عُرفت به، وفي العصر الحديث يحفظ الفرنسيون للقديسة جون دارك³ دورها في مقاومة الإنجليز بإطلاق هذا الاسم على الجزائرية لالة فاطمة نسومر التي قادت الرجال الأشاوس؛ فوقفت في وجه المحتل وقهرت كبرياءه بمقاومتها الباسلة التي حيرت الأعداء، و دون أن تغادر وطننا المهدى - نجد التاريخ يحدثنا عن بطلات الجزائر اللواتي سطرن ملحمة التحرير جنبا إلى جنب مع إخوانهن الرجال، ولم يتخلفن عن ركب الاستشهاد والفداء؛ حيث أنيط إلى بعضهن مهمات خطيرة تتجاوز طبيعتهن البيولوجية؛ قد يعجز عنها بعض الرجال؛ ومن بين هؤلاء المجاهدات نجد جميلة بو حيرد المجاهدة الثائرة، وحسبية بن بو علي؛ الشهيدة التي لقتن جلاذيتها درسا في الصبر والجلد، و وريدة مداد الشهيدة التي طلّقت الدنيا لأجل قضية الجزائر، ولعل الحديث عن تضحيات المرأة الجزائرية يدفعنا إلى استحضار مقولة شهيرة تصلح لهذا المقام، وهي قول نابليون بونابرت " وراء كلّ رجل عظيم امرأة " فنحسب أن صلاحيتها هنا لا تتعلق بجنسية قائلها فقط؛ بل ترتبط كذلك

¹ - هي الصحابية سمية بنت خياط، تكنى " أم عمار " وتعرف باسمها " سمية " وكنيتها بابنها عمار بن ياسر، كانت أمة لأبي حديفة بن المغيرة المخزومي، وكان ياسر بن عامر حليفا لأبي حديفة بن المغيرة المخزومي، فزوجه بها فولدت له عمارا فأعتقه.

² - هي تماضر بنت عمرو بن الحارث بن الشريد السلمي، (ت 26هـ؟) شاعرة مخضرمة من أهل نجد، لقبّت بالخنساء لارتفاع أرنبتى أنفها، وهي صفة مستحبة.

³ - جان دارك (1412؟ - 1431م) قادت الفرنسيين إلى النصر في خمس معارك ضد الإنجليز، قام الإنجليز بحرقها بعدما أسرت عام 1431م. انظر: ency.kacem.com

بالتركيبة النفسية التي تستعذب الغزو وترى في احتلال البلدان حملة مقدّسة لتخليص الشعوب من ربق العصور الوسطى! لكننا نقرأ نحن الجزائريين هذه المقولة لنذكر بإيماننا دور المرأة الخفي ومهمتها العظيمة في مساندة أخيها في معركة التحرير. هذا الرجل الذين كان أبا وأباً وزوجاً وابناً بل كان أخاً في الجهاد والجهاد كلمة مقدّسة، لذا نقول بدورنا: وراء كلّ رجل عظيم امرأة عظيمة مثله.

وما دام التاريخ سجل تجارب الشعوب؛ فقد سجل التاريخ ودون على صفحاته أروع قصص النضال والتضحية لثلة من الرجال والنساء من أبناء الولاية التاريخية الخامسة؛ ثم بعد ذلك الولاية التاريخية السادسة. لقد كان أبناء الولاية السادسة إبان حرب التحرير الجذوة التي ساهمت في اشتعال غيرها ضمن الولايات الأخرى التاريخية؛ ثم كانوا النار التي استعرت لأجل الحرية في الولاية السادسة بعد تأسيسها.

إذا كانت تضحيات المجاهدين من أبناء المنطقة وخاصة الشعانبة⁴ منهم معروفة عند الخاص والعام، تحفظها الوثائق التاريخية،⁵ وتشهد بها المذكرات الشخصية لبعض أعلام الثورة التحريرية كالمجاهد محمد جغابة⁶، وسعيد اعبادو إلا أن نصيب المرأة الشعانبية لا يكاد يُذكر، وإن ذكر فيرد خبراً محتشماً؛ لا يعكس حقيقة التضحية ولا يكشف عظمة الدور الفعال الذي تحمّلته، لذلك أنشأنا هذا المقال لنبحث هذا الدور الغائب أو المغيب علناً نسهم في نفض الغبار عن تلك الشخصية النسوية، والأم الشعانبية التي تشبعت بالحس الوطني ببعديه العربي والإسلامي، فقاومت وساهمت في الثورة بقدر ما تستطيع، وعبرت عن إيمانها بالثورة وعاطفتها الوطنية الصادقة بقصائد شعرية رائعة تخلد فيها أمجاد الثورة وبطولاتها وتغنّت بها في الأعراس والمناسبات لتشجذ الهمم وتغرس الروح الوطنية في النفوس⁷ فماذا يقول التاريخ باعتباره حكماً لا يتعاطف مع أحد؟

تطرق الباحث عبد الحليم بيثي في قسم من أقسام دراسته القيمة والموسومة بـ: تطور الثورة الجزائرية في ناحية غرداية " إلى دور المرأة في حرب التحرير بناحية غرداية؛ وهي حقيقة - كما أسلفنا الذكر - تكاد تُنسى أو تزول، وذلك أن هذا الدور المهم لا يظهر للعيان في غالب الأحيان ويدخل في المهام المعتادة للمرأة؛ إلا أن الباحث ارتأى الإشارة إلى وعي قيادة الثورة في المنطقة بهذا الدور بعرضه لمهام المرأة، ولقيمة هذه الشهادة نوردها كاملة: " اهتمت الثورة بالمرأة اهتماماً بيناً من حيث اعتبارها الركيزة الخلفية للعمل الثوري، فقد تحملت مهمات كثيرة منها:

- القيام بشؤون الأسرة والأولاد، خاصة إذا علمنا أن أغلب المجاهدين كانوا بالبوادي وفي الجبال وفي مناطق نائية ومنطقة [ولاية 5 - 6] فمثلاً فقد كان حوالي 10% من القوة الرجالية بمتليلي في خارجها في النشاط الثوري.

⁴ - كان بعض أبناء الشعانبة من السابقين إلى الانضمام إلى الحركة الوطنية قبل الثورة؛ حيث شارك كل من مسعود بن ولية وبوعامة بوخشبة كمثلين عن الناحية لحركة الانتصار للحرية الديمقراطية في مؤتمر هورنو ببلجيكا في صيف 1954م. انظر: أبناء الشعانبة: رجال الصحراء... وصناع تاريخها عبد الحميد بن ولية، دار صبحي، متليلي، الجزائر، ط1/2013م، ج1، ص110.

⁵ - انظر على سبيل المثال: تقرير حول أحداث الثورة التحريرية بولاية غرداية للفترة ما بين 1959 م - 1962م المصادق عليه في الندوة الولائية الثالثة بتاريخ 09 أكتوبر 1986م.

⁶ - يقول في مذكراته: صارت متليلي قاعدتي الخلفية المفضلة، وصار الشعانبة بفضل سيرتهم الجادة محاورى المفضلين. حين يدخل المرء متليلي فكأنما يدخل ديرا آمناً. انظر: حوار مع الذات ومع الغير، دار هومة، الجزائر/2007، ج2، ص141.

⁷ - انظر: تقرير حول أحداث الثورة التحريرية بولاية غرداية للفترة ما بين 1959 م - 1962م المصادق عليه في الندوة الولائية الثالثة بتاريخ 09 أكتوبر 1986م، ص28، 29.

- القيام بإعداد التموين الجيد [طعام، مؤونة، خياطة لمراكز الجيش] في المدن والقرى المختلفة في متليلي⁸ والمنبعة وبريان والقرارة، وتبرز أسماء عديدة لخياطات ماهرات من آل بن بيتور، وآل مولاي إبراهيم، وآل بلخضر في متليلي وزوجة لقمان حمو وخبزي محمد وشوشان إبراهيم في القرارة وغيرهم كثير.

- العناية بالشؤون الاقتصادية مثل الفلاحة والري والرعي.

- الاهتمام بأطفال وأرامل الشهداء والمجاهدين الغائبين عن بيوتهم وكذا السجناء والمعتقلين.

- العناية بشؤون الجرحى في المعارك في المستشفيات السرية داخل المدن وخارجها في البادية.

- القيام بمظاهرات أمام البلديات ضد تجنيد الأبناء في صفوف الحركة، في إطار معاقبة الأسر التي كان لها جنود في جيش التحرير الوطني.⁹

ويسرد باحث آخر، ويفصل في ذكر أمهات ونساء من مدينة متليلي شاركن في مهام خطيرة إبان الثورة وتعرضن لشتى أساليب الضغط والتهديد ولم يحدن عن خط الثورة والمقاومة، بل وصل الأمر بالعدو إلى محاولة استرجاعهن وإغرائهن بالتخلي عن الهوية العربية الإسلامية عن طريق منظمات نسائية مشبوهة كمنظمة " الأنسة سيد قارة "10، ويذكر الباحث أن رد المرأة بمنطقة متليلي على مثل هذه الخطط والدسائس كان " بالفعل لا بالقول، حيث كان منهن الشهيدات والمجاهدات والأمهات اللاتي قدمن فلذات أكبادهن من أجل الجهاد في سبيل الله والوطن "11 وقد ذكر الباحث المجاهدة حدة بن عمران التي دفعت أبناءها الثلاثة طرباقو قدور، ومسعود، ومحمد إلى ميدان النزال والاستبسال فسقطوا جميعا شهداء في سبيل الحرية والشرف؛ فاستحقت بالفعل لقب " خنساء الشعانبة "، كما ذكر شهيدات أبنات سندر ج أسماءهن في ملحق خاص نهاية هذا المقال، ليتسنى لنا التطرق إلى الخنساء الأخرى الشهيدة " نواصر عائشة ".

لقد أذهلتني هذه الشخصية بعد أن قرأت ما كتبه الباحث عبد الحميد بن ولهة بخصوص ظروف اعتقالها وعملية تعذيبها إلى أن نالت شرف الشهادة؛ فبالرغم من أن المجاهدة حدة بن عمران كان مصابها جلاً لفقد أبنائها الثلاثة؛ إلا أن ما كان يحيط بالشهيدة عائشة نواصر من ظروف أشد وأعجب، ولعله العجب الذي قادني إلى مقابلة¹² ابنها المجاهد "رزاق مبارك"؛ ثم مقابلة أخرى¹³ مع ابنها الأصغر "العلمي" الذي شاهد أمه وهي تُعذب ونال نصيبه هو الآخر من التعذيب؛ لكن قبل سرد ما جاء في المقابلتين يستحسن أن نعرض ما كتبه الباحث عنها أولاً ثم نعود لشهادة المجاهدين مبارك رزاق وأخيه العلمي؛ يقول الباحث عنها هي: " الشهيدة عائشة نواصر من مدينة متليلي الشعانبة، كان زوجها [محمد] رزاق مجاهداً وكذا ثلاثة من أبنائها وهم الإخوة رزاق الزيغم، وأحمد، ومبارك. وهو ما جعلها تحت المراقبة الدائمة والتعرض للحملات التفنيسية المتتالية، حيث أدى ذلك إلى

8 - في هذا الإطار كانت والدتي - رحمها الله - كثيراً ما تذكر لنا بفخر ما كانت تعدّه من طعام (حسب ما توفر) للضيوف المزعومين، وفي الواقع لعناصر المركز المؤقت تحت السد الكائن بغابة جدي بمحصر متليلي (غابة بن زعبية)، قبل أن يُكتشف دور والدي موسى سويلم في عملية التنظيم وفراره إلى ناحية بوكحيل؛ حيث أرسل إلى أخيه جلول سويلم رسالة شفوية مشفرة مفادها: انزع الحشانة من السد، ويقصد هدم المركز واغمره بالتراب.

9 - تطور الثورة الجزائرية في ناحية غرداية، محمد عبد الحليم بيشي، دار زمורה، الجزائر، طبعة خاصة/2013م، ص226، 227.

10 - انظر: أبناء الشعانبة: رجال الصحراء... وصناع تاريخها، ج2، ص30.

11 - المرجع نفسه، والموضع نفسه.

12 - مقابلة صوتية يوم 2014/11/17م مساء بمنزل ابنه الزيغم ببوهرارة، غرداية.

13 - مقابلة صوتية يوم 2014/11/18م مساء بمنزلي بالثنية، غرداية.

تشريد عائلتها والقبض على زوجها والزج به في السجن. وأثناء حملة تمشيطية بحثا عن عائلتها تم إلقاء القبض عليها في منزلها بالعطف سنة 1959، فنكلوا بها أمام السكان، قبل أن يتم جرّها على الأرض ويبقروا بطنها إلى أن لفظت أنفاسها الأخيرة رافضة البوح عما تملك من أسرار فداء للدين والوطن. في حين تمّ تعذيب ابنتها ميرة ومسعودة عذابا شديدا، قبل أن يقوموا بأخذ ابنها الصغير العلمي رزاق¹⁴ معهم إلى الأغواط حيث قاموا بتعذيبه رغم صغر سنه ثم أجبروه على لبس الزي العسكري الفرنسي والبقاء في الثكنة العسكرية هناك يقوم بأعمال البناء حتى تاريخ وقف إطلاق النار. وقد استشهد ابنها زيغم رزاق سنة 1960 في معركة محصر بشقاق بمتليلي بعد استشهادها بشهور قليلة¹⁵

إن المتأمل في هذه الشهادة ليقف موقف المتعجب من عزم هذه المرأة وقوة أعصابها في هذا الموقف وقبل هذا الموقف وذلك أن هذه المرأة كانت تدرك أن المخاطر تحيط بها من كل جانب، و تعلم أن الحنف يتهددها في كل ثانية لأن الأسرة كلها تعمل ضد مصالح المحتل؛ والعدو الفرنسي لا يؤمن له جانب وهو محتل مجرم لا يرحم أحدا؛ يصف القنصل الأمريكي في الجزائر أثناء الاحتلال هذه الجرائم في تقرير بعثه لسلطات بلاده بعد أيام من احتلال مدينة الجزائر بقوله: " إن القوات الفرنسية قد أقرمت بارتكاب العديد من الفظائع التي قد تلائم المتوحشين، ولكن البرابرة - كما يقول - الذين قاوموا الفرنسيين لم يصدر منهم أبدا مثل ما صدر من هؤلاء" كما شهد " أن ميولهم [الفرنسيين] للنهب والسلب تفوق بكثير ميول البرابرة"¹⁶

من النادر إذاً أن نجد مثيل هذا النوع من الصمود عند النساء، فمن تكون هذه المرأة يا ترى ومن أين جاءت بهذه العزيمة؟ قد نجد شيئا من الإجابة على ذلك في المقابلتين اللتين أجرتهما مع ابنيها مبارك والعلمي.

الشهيدة هي عائشة نواصر بنت رمضان بن علالة؛ ولدت خلال 1910 بمتليلي، تزوجت مع رزاق محمد بن مبارك (مواليد 1889م) رجل فاضل كان إبان الثورة إسكافيا يصلح الجلود ويصنع الأحذية قبض عليه المحتل وأدخل السجن حيث توفي به يوم 17 مارس 1959، رزقت بأربعة ذكور، وبناتان، الذكور هم:

- رزاق الزيغم أكبر الأولاد سقط شهيدا في 1960 بمتليلي وهو أحد أبطال معركة محصر بشقاق.

- رزاق أحمد فرع مال، فدائي ومسؤول عن الخلايا، توفي يوم 03 فيفري 1993.

- رزاق مبارك مجاهد وأحد أبطال معركة جرجير 1961، وسجين بالأغواط إلى الاستقلال.

- رزاق العلمي مسبل مكلف بمهام الاتصال وتسجيل التبرعات بالرغم من صغر سنه.

أما البناتان فهما:

- رزاق مسعودة زوجة المجاهد شنيبي عبد القادر كمندوس في الثورة.

- رزاق ميرة زوجة المسبل رزاق أحمد بن لخضر كان بيته مركزا.

¹⁴ - لقد ذكر لي المجاهد العلمي رزاق أن العدو لم يشأ إطلاق سراحه بالرغم من صغر سنه لأمرين: عدم محاكمته لأنه كان قاصرا من جهة ومن جهة أخرى خشية التحاقه بإخوانه المجاهدين في الجبل، ولم تتم محاكمته إلا في 1961 بسجن دالمسي dalmasi بالبلدية. مقابلة صوتية مسجلة يوم 2014/11/18م بمنزلي.

¹⁵ - أبناء الشعانية رجال الصحراء..، ج2، ص30.

¹⁶ - الاحتلال الفرنسي للجزائر من خلال نصوص معاصرة، جمع وتقديم: محمد الهادي الحسني، مؤسسة عالم الأفكار، الجزائر.

لقد كانت الشهيدة نواصر عائشة تعيش جوا خاصا مفعما بالوطنية ومشعبا بقيم الثورة مما أهلها لأن تكون محط ثقة مسؤولي الثورة بالمنطقة (محمد بن يوسف لغواطي) و (محمّد علي: عز الدين القبائلي) حيث أدخلها ابنها أحمد رزاق للنظام في 1957 قبل ولديها مبارك والزيغم فكلفها بشراء البرانيس والقشاشيب لصالح النظام وجمع الأخبار في المناسبات الاجتماعية.¹⁷

في سنة 1959 ألقى القبض على أحمد رزاق والزيغم رزاق والشرع علي وأحمد الزهواني الفدائيين آنذاك، فيما تمكن الشنيني عبد القادر - الذي كان يسكن بالجوار - من الفرار قبل المداهمات.

استطاع كل من الزيغم رزاق¹⁸ والشرع علي من الهرب ليلا من مركز الاعتقال¹⁹ حيث كان في نية رزاق الزيغم توديع أمه عائشة نواصر في منزلها في العطف ومواساتها بعد وفاة والده؛ وهو ما لم يحدث؛ فقد كان العدو قد طوق الحي - الذي حمل اسمه بعد الاستقلال - بأكمله ونصب كمائنه للقبض عليه؛ لكنه فشل في ذلك، مما دفع بالمحتل إلى اقتحام بيت الشهيدة عائشة وهي في عِدّة وفاة زوجها، وقد شرع الجنود في استنطاقها أمام مرأى ابنتها مسعودة وابنها الصغير العلمي الذي قال لي - في كثير من التأثير الممزوج بالفخر بصنيع والدته - أثناء المقابلة التي أجريتها معه: القصة تبدأ يوم الأحد 11 جوان 1959 بعد منتصف الليل باقتحام عساكر فرنسا لبيتنا حيث بدؤوا أولاً بصعقي كهربائيا لتخويف أختي وأمي، ثم شرعوا في تعذيب والدتي مرارا وتكرار بالكهرباء ثم بالضرب المبرح لكنها لم تنبس ببنت شفة وبكل أمانة أقولها للتاريخ وبكل صدق أنها لم يُسمع لها صوت ولا كلمة وهو الأمر الذي اندهشت له. ما أقوله الآن لن يزيد في أمرها شيئا فهي غير موجودة الآن، لقد هشموا جسمها بالكامل عن طريق الضرب، لقد أصيبت بنزيف داخلي جعلها تبرزق دما.. لم يتوقف تعذيبنا نحن الثلاثة؛ حيث انزوت مجموعة من الجنود لتعذيب أختي مسعودة بالضرب والكهرباء كذلك، ومن شدة التعذيب أغمي علي مرارا²⁰

لقد تحملت السيدة عائشة نواصر لساعات طوال أشكال التعذيب والتكيل بصمتٍ أبهر الجلاذ وأثار حنقه، وأفقده صوابه؛ لذا لم يُوقف هذا المشهد المأساوي إلا بعد أن أدرك أنه حوّل هذا الجسد الطاهر إلى ركامٍ من دمٍ ولحمٍ توشك الروح أن تغادره، لقد تُركت الشهيدة ملقاة على قارعة الطريق تموت ببطءٍ وفي صمت لتغادر الروح الطاهرة ذلك الجسد وتستسلم لبارئها لتطوى صفحة مضيئة من تاريخ امرأة شعانية وتدفن في مقبرة العطف بجوار زوجها الذي سبقها إلى الرفيق الأعلى قبل شهرين، إلا أنه بالرغم من استشهاد عائشة نواصر ودفنها؛ إلا أن خصالها وتضحياتها لم تدفن معها وبقيت نبراسا يهتدي به من جاء بعدها.

17 - مقابلة مع المجاهد رزاق مبارك.

18 - استطاع الزيغم من إحداث ثقب في جدار الزنزانة الطيني بفضل ملعقة نسي السجنان أخذها بعد وجبة الطعام؛ وقد استطاع الشهيد الزيغم من حمل المجاهد علي الشرع على كتفه وذلك أن الله وهبه بنية مرفولوجية قوية. مقابلة مع المجاهد رزاق العلمي.

19 - سجنوا بمركز أمني بشوارع الجزائر حاليا مقابل مقر ولاية غارادية، والبناء لا يزال جزء منه قائما؛ حيث كان مخصصا لمكتب

التشغيل bureau de main d'Euve

20 - مقابلة مع المجاهد رزاق العلمي.

إن استشهاد هذه البطلة بهذه الصورة المشرفة إنما هو تحقق للرؤيا²¹ التي رأتها عائشة نواصر قبل ثلاث سنوات، ولعلها علامة قبول العمل وصدق النية؛ ففراصة المؤمن لا تخيب.

لقد كانت هذه التضحية تاجًا يزين رؤوس ذويها وأسرتها التي تتنفس الوطنية، وهي - أي التضحية - جميل في أعناق كل جزائري وطني محب للجزائر، وهو ما أشاد به الشاعر بوعلام بوعامر مخاطبًا الشعانية:²²

بجهدٍ لــــه تجلّد شبّــــانٌ وشيــــبٌ واستبســــل
الأطفــــال

وأطــــاقت نساؤكم²³ منه مــــا قد عجزت عنه من سواكم رجال
مَنْ مُطِيقُ مطاقِ أخت²⁴ ابن عمرا نَ وقد هان عندها الإثــــقال
لا جفــــاء وإنما يُرخصُ الأنفــــسَ أن يصدق الفدى

والقتــــال

وأقل ما ينبغي علينا - نحن الذين ننعم بالحرية والاستقلال - الاعتراف بدور كل وطني غيور على الجزائر من الرجال والنساء؛ تماما كما كان مجسدا إبان الثورة المضفرة، فقد جاء في مؤتمر الصومام ضمن مقرراته التي أشادت إشادة واضحة بفاعلية المرأة الجزائرية في ثورة نوفمبر حيث أقر المجتمعون بهذا الدور بقولهم " وإننا لنحيّ بإعجاب وتقدير ذلك المثل الباهر الذي تضربه في الشجاعة الثورية الفتيات والنساء والزوجات والأمهات، ذلك المثل الذي تضربه جميع أخواتنا المجاهدات اللاتي يشاركن بنشاط كبير - وبالسلح أحيانا - في الكفاح المقدس في سبيل تحرير الوطن ولا يخفى أن الجزائريات قد ساهمن مساهمة إيجابية فعالة في الثورات الكثيرة التي توالى وتجددت في بلاد الجزائر منذ سنة 1830 ضد الاحتلال الفرنسي...والمرأة الجزائرية اليوم موقنة أن الثورة الحاضرة ستنتهي لا محالة بالحصول على الاستقلال."²⁵

قائمة الملاحق

ملحق خاص بجدول أسماء الشهداء و بالصور التاريخية

21 - ذكر ابنها العلمي أن والدته رحمها الله تعالى حددتهم قبل ثلاث سنوات من استشهادها أنها رأت رؤيا عجيبة قيل لها فيها: هذا مكانك في الجنة.

22 - انظر: قصيدة لامية الشعانية ضمن صفحة مؤسسة الشعانية للتأصيل والتنمية على الفايس بوك.

23 - في إشارة لتضحية الشهيدة نواصر عائشة.

24 - يقصد خنساء الشعانية حدة بن عمران.

25 - انظر: www.elmassar-ar.com



المجاهد رزاق أحمد في مركز غابة الدوارم بمتليلي سنة 1961



من اليمين: محمد بوحفص، الشهيد رزاق الزيغم، والشهيد الطاهر محجوب، الشنيني عبد القادر، والدوي الهاشمي بمركز الضاية بن ضحوة 1960/01/07



المجاهد رزاق مبارك في قصر الشلالة سنة 1961



من اليمين: المجاهد النعيمي (وادي سوف)، الشيخ بن حمزة، قادة لعمور، رزاق أحمد (غابة الدوارم، متليلي 1961)

قائمة أسماء شهيدات الناحية اللائي سقطن تحت أيادي جلاديهن وجميعهن من قبيلة الشعانية

الاسم واللقب	تاريخ الازدياد	مكان الازدياد	اسم الأب	الانخراط في الثورة	تاريخ الاستشهاد
فاطنة حمزة	خ 1881	غارداية	سالم	1956	1957
فاطنة قريدة	خ 1930	متليلي	أحمد	1957	فيفري 1959
عائشة نواصر	خ 1901؟	متليلي	رمضان	1957	جوان 1959
أم الخير دين	خ 1932	متليلي	الشيخ	1956	1960
العالية مصباح	خ 1934	متليلي	عبد القادر	1957	1960
الشيخة الرويجي	خ 1943	متليلي	أحمد	1959	أفريل 1960
سخرية بومهراس	خ 1919	متليلي	محمد	1958	أفريل 1961
مسعودة بريك	خ 1942	المنيعة	أحميدة	1957	1957
عائشة شعيب	خ 1932	المنيعة	اقويدر	1957	1957
فاطنة أولاد مختار	خ 1935	المنيعة	قدور	1958	نوفمبر 1960

قائمة المراجع

- الاحتلال الفرنسي للجزائر من خلال نصوص معاصرة، جمع وتقديم: محمد الهادي الحسني، مؤسسة عالم الأفكار، الجزائر.
- أبناء الشعانية: رجال الصحراء... وصناع تاريخها، عبد الحميد بن ولهة، دار صبحي، متليلي، الجزائر، ط1/2013م.
- تطور الثورة الجزائرية في ناحية غرداية، محمد عبد الحليم بيشي، دار زمורה، الجزائر، طبعة خاصة/2013م.
- التقارير والشهادات الشفوية:
- تقرير حول أحداث الثورة التحريرية بولاية غارداية للفترة ما بين 1959 م - 1962م المصادق عليه في الندوة الولائية الثالثة بتاريخ 09 أكتوبر 1986م.
- مقابلة مع المجاهد رزاق مبارك يوم 2014/11/17 مساء.
- مقابلة مع المجاهد رزاق العلمي يوم 2014/11/18
- مؤسسة الشعانية للتأصيل والتنمية على الفيس بوك.

الحاج ناصر محمد نشاطه في الجزائر والقاهرة

يوسف مناصرية - جامعة الحاج لخضر باتنة -

مقدمة

جادت الجزائر بالكثير من العلماء الفطاحل في شتى الميادين الثقافية والإعلامية والسياسية ناهيك عن رجال الجهاد والحرب والمقاومة داخل الجزائر وخارجها .

و من هؤلاء ذلكم الذين انطلقوا من منطقة وادي ميزاب بعد أن ارتووا علوم العربية والإسلام في كتاتيبها ومدارسها ونواديها وانتشروا في المدن الجزائرية لتوسيع معارفهم وعمقوها في الجامعات الإسلامية في جامع الزيتونة الأعظم بتونس وجامع الأزهر بالقاهرة .

ولا يمكن أن نتحدث عن الأستاذ الحاج ناصر محمد دون الإشارة الى علماء فطاحل تركوا بصماتهم في التاريخ العربي الإسلامي ولعل أشهرهم الشيخ صالح بن يحي الزعيم الوطني السياسي الوحدوي العربي الإسلامي وماله من فضل على بلدان شمال إفريقيا وتحررها إلى جانب الشيخ المصلح ابن خلدون زمانه العلامة الأستاذ عبد العزيز الثعالبي صاحب المؤلفات الغزيرة من روح القرآن إلى سيرة الرسول (ص) إلى تونس الشهيدة والمنبذون في الهند والكلمة الحاسمة وهو من شيوخ العلم والسياسة الوحدويين العاملين في المغرب العربي والعالم العربي الإسلامي والمتفتحين على العالم المعاصر فحاور علماء الغرب وصادق بعضهم من أمثال المستشرق الفرنسي الكبير صاحب الفكر النير الفيلسوف والمفكر هنري جيد Henri Gide .

الحاج ناصر مولده ونشأته :

و الحاج ناصر محمد متقف جزائري من أسرة ميزابية عريقة عرفت بالعلم والمعرفة والتدين والإصلاح الاجتماعي وأنجبت الكثير من العلماء والمثقفين والسياسيين والمصلحين والثائرين .

و صاحبنا عصامي التكوين باللغة العربية متحديا وضعه الاجتماعي المؤثر صابرا وصامدا أمام العواصف وتقلبات الزمان متحديا للأوضاع السائدة في زمن الاستعمار .

ولد سنة 1919 ببني يزقن غرداية والده الحاج محمد بن داوود وأمه طفيش عائشة بنت محمد من أسرة ذات احساس وطني تتكون من أخيه عيسى الملقب القانون المدني وهو تاجر بمدينة عنابة ، وعضو في حزب الشعب الجزائري. اما اخوه الثاني فهو محمد الصغير معلم قرآن إلى جانب المسمى ادريس حاج محمد وهو من أهل ميزاب زكان كاتباً للشيخ العلامة بيوض وهو تاجر بمدينة الجزائر وعضو حزب الشعب الجزائري واثّر في ابن اخته مفدي زكريا شاعر الثورة الجزائرية (1).

تابع صاحبنا تعليمة بالمدارس القرآنية بمدينة يزقن حتى سنة 1936 ثم انتقل إلى المدرسة القرآنية بمدينة القرارة التي كان يسيرها حينئذ الشيخ بيوض وبقي بها حتى سنة 1939 ثم هاجر الى تونس والتحق

1- أنظر Archives Aix- En- Provence, FR CAOM, 93/4268 ،

تقرير الشرطة الفرنسية بعنابة في 5 سبتمبر 1955 .

بجامع الزيتونة بين سنوات 1940 و 1943 ولم يتمكن من الحصول على شهادة التطوع بسبب الحرب ووصول الحلفاء إلى تونس.⁽²⁾

يمتاز الحاج ناصر محمد بالنشاط والحيوية رغم العوز والحاجة اضافة الى فقدانه لعينه اليمنى مما أثر على تحصيله وأدائه العلمي ، وعلى الرغم من أنه لم يتحصل على اية شهادة فقد تمكن من دراسة الفلسفة والآداب اضافة الى العلوم الإسلامية .

نشاطه الوطني في تونس ومصر 1940-1949 :

لم يكن الحاج ناصر محمد طالبا عاديا بل كان ناشطا سياسيا ومحتكا بباقي الدارسين بجامع الزيتونة فانتمى إلى الحزب الحر الدستوري التونسي (القديم) الذي كان يطالب باستقلال تونس الكامل. ولعله يكون قد تأثر بأفكار زعماء الحزب محيي الدين القليبي وصالح فرحات وابن مراد وغيرهم كثير . ومن المؤكد انه تأثر بالنشطاء من أهل ميزاب الجزائريين الذين ساهموا في تأسيس الحزب ومولوه ونشروا الدعاية له⁽³⁾

واضافة الى كونه كان متعاطفا منذ سن 17 مع حزب الشعب الجزائري ومعجبا بوطنية مصالي الحاج ولكنه لم يصرح بذلك تجنباً لمضايقة شرطة الاستعمار⁽⁴⁾. وقد كلفه ذلك متابعة مصالح الشرطة الفرنسية لنشاطاته وأوقفته يوم 14 ماي 1943 بتونس وحكم عليه يوم 17 نوفمبر 1944 من قبل المحكمة العسكرية الدائمة بتونس بثلاث سنوات(03) سجنا (مع التأجيل) بتهمة المساس بالأمن الخارجي للدولة. ولم يكد يستقر حتى اعادت الشرطة القبض عليه من جديد في نهاية نوفمبر 1944 بنفس التهمة وبقي مسجوناً إلى غاية 20 مارس 1945 حينما اطلق سراحه من قبل نفس المحكمة⁽⁵⁾.

و بقي بتونس حتى 08 ماي 1945 وهو التاريخ الذي غادرها فيه راجعا إلى الجزائر ، وزار عائلة ببني يزقن ولم يلبث أن غادر الجزائر مرة اخرى عائدا إلى تونس لمتابعة دراسته. وكان ذلك في شهر اوت 1945 بعدما باعت والدته مجوهراتها لتمكنه من مبلغ 50 الف فرنك لمتابعة دراسته .

و عند مروره بمدن سوسة والقيروان وصفا قس التي التقى فيها بأحد رفاق السجن المسمى الحاج احسين عبد العزيز وهو تونسي من مدينة مدينين. وأسّر له برغبته في التوجه الى مصر فوجد لديه نفس الرغبة واتفقا على ذلك . وفي يوم 27 نوفمبر 1945 حضر الحاج حسين ومعه شاب جزائري اسمه العيد مسعود بن سعيد⁽⁶⁾. الذي كان قد تعرف عليه وهو طالب بجامع الزيتونة⁽⁷⁾.

و انطلق الثلاث مع احد صيادبي السمك مقابل عشرة آلاف فرنك للفرد. وعند وصولهم الى مدينة زوارة الليبية أوقفتهم السلطات الانجليزية وحبستهم بمدينة طرابلس لمدة ثلاثة أيام بتهمة السفر غير الشرعي ، ولم تشفع لهم مبررات الذهاب الى مصر للدراسة حتى منتصف جانفي 1946 حين رخصوا لهم بالمرور إلى مصر. و لما وصلوا الى معبر الحمام بمصر القى عليهم القبض مرة ثانية وبعد خمسة عشرة يوما من الحبس أخذوهم الى القاهرة .

2- تقرير الشرطة الفرنسية ، الجزائر في 22 نوفمبر 1951 .

3- نفس المصدر وكذلك تقرير الشرطة الفرنسية، الجزائر، في 22 نوفمبر 1951

4- تقارير الشرطة الفرنسية، قسنطينة، استجواب في 1949/06/29.

5- نفس المصدر وكذلك تقرير الشرطة الفرنسية، الجزائر، في 22 نوفمبر 1951

6- الأستاذ الدكتور المرحوم العيد مسعود من أعمدة الثقافة والتاريخ في الجزائر برز أثناء الثورة التحريرية بجهده الجبار في الميدان الإعلامي وقد عمل في صمت وشموخ بجامعة قسنطينة وهو اول عميد لها تخرج على يده أجيال من الطلبة في معهد العلوم الاجتماعية وامتلت المجالات بكتاباته العلمية وحفظ له الأرشيف الفرنسي مسيرته الثورية في ملفات متابعة الشرطة الفرنسية له ولأماتله تمنى ان يوفقنا الله لإبراز جانب من حياة فقيد الأمة.

7- تقرير الشرطة الفرنسية قسنطينة، استجواب في 1949/06/29.

وكان خبر جبهة الدفاع عن بلدان شمال إفريقيا وأمينها الشيخ الفضيل الورتلاني قد انتشر في الصحافة فسألوا عنه واتصلوا به عن طريق الجالية الشمال إفريقية التي استقبلتهم بالقاهرة . وعندما دخلوا مكتب شركة النقل التي كان يسيرها الورتلاني بشارع البستان استقبلهم واستجوبهم لمدة ثلاثة ساعات كاملة⁽⁸⁾.

و قدم الحاج احسين معلومات عن وضع تونس الاقتصادي المزري مما أجبر السكان على القبول بتحديد الوجبات والمواد الغذائية ووصف عودة المنصف باي الملك التونسي الذي كان سجيناً في الجزائر وبهجة التونسيين بذلك .

اما الشاب العيد مسعود فقد حجم عن الكلام نظراً لصغر سنه وابتعاده عن المسائل السياسية . وقد استمع الشيخ الورتلاني مطولا الى انطباعات الحاج ناصر محمد الذي اطنب في الحديث عن مجازر الاستعمار في 08 ماي 1945 وقمع الحريات وسجن الوطنيين وما قام به الدكتور بن جلول من جهد في الدفاع عن الجزائريين خاصة لما اغلقت السلطات الفرنسية مدارس جمعية العلماء القرآنية ، ووصف الوضع الاقتصادي بالتدهور وخضوع الشعب الى القسمة الغذائية مجبراً⁽⁹⁾.

و كانت توجيهات الشيخ الورتلاني لهم قد ارتكزت على مواصلة العمل من أجل التحرر والاستقلال . وعند المغادرة ذهب الحاج ناصر محمد لزيارة عم امه الشيخ ابراهيم اطفيش العامل بالمكتبة الوطنية . ولكنه احس بثقل الزيارة فلم يعد إليه ولاحظ حسب قوله ان الشيخ ابتعد عن التقاليد الميزابية والعادات الجزائرية⁽¹⁰⁾.

و كان لقاءه بالشيخ الورتلاني قد فتح له باب الانضمام إلى جبهة الدفاع عن بلدان شمال افريقيا . وصادر بتزدد على مكتبها فرشحه الورتلاني للعمل لدى جمعية الاخوان المسلمين⁽¹¹⁾ . فوظفوه محرراً بمجلة (الاخوان المسلمين) وهي مجلة أسبوعية كانت تصدر كل يوم جمعة وبأشرف عمله بكتابة مقالات وطنية مقابل خمس جنيهاً شهرياً ، ثم صارت سبع بعد عدة اشهر . ولم يكن حراً طليقاً بل كان يخضع لتوجيهات رئيس تحرير المجلة الذي يحدد له العناصر الأساسية للمقالات فارتكزت على المسائل الدينية في المقام الأول والمسائل ذات الطابع العام التي تهم كل بلدان العالم الاسلامي⁽¹²⁾.

و ساعده الاستقرار في جبهة الدفاع على الكتابة فنشر عدة مقالات دينية في جريدة (شباب محمد) وهي لسان حال جمعية صغيرة ذات بعد ديني صرف ، كما نشر ايضاً مقالات ادبية في جريدة (المقتطف) الادبية التي كانت تصدر مرة في الشهر وكان اهتمامه الاساسي بالكتابة عن الحركة الوطنية في بلدان شمال افريقيا ملتزماً بمبادئ جبهة الدفاع وبرز فيها شعوره الوطني الوقاد الطامح الى تحرير بلدان شمال إفريقيا وقد ظهر ذلك جلياً في المحاضرات التي كان يلقاها⁽¹³⁾.

و توسعت علاقاته ومعارفه فالتقى الشيخ محمد الخضر الحسين الذي فتح له مجال القاء المحاضرات في القاهرة وركز على الوضع السياسي في الجزائر منذ 1830 ، ومستوى اللغة العربية والادب في بلدان

8- نفس المصدر.

9- نفس المصدر.

10- نفس المصدر.

11- يقول عنها أنها تنظيم يجمع المسلمين الرادكاليين من كل بلدان العالم الاسلامي بدون تمييز للانتماء السياسي ، وقد جمع هذا التنظيم في بعض الاوقات اكثر من خمسة ملايين عضو منحرف . نفس المصدر .

12- نفس المصدر وكذلك تقرير الشرطة الفرنسية ، الجزائر ، 6ديسمبر 1949.

13- تقرير الشرطة الفرنسية في 6 ديسمبر 1949

شمال إفريقيا وسياسة فرنسا المعادية للتعليم العربي وجرائمها ضد الانسانية في ماي 1945 وكانت كلها موضوعات برمجتها جبهة الدفاع عن بلدان شمال إفريقيا⁽¹⁴⁾.

لم يكن الحاج ناصر محمد محدود الطموح بل كان نبيا فطنا محبا للإطلاع والاكتشاف ولذلك كانت له علاقات عميقة مع حركة الإخوان المسلمين فتعرف على خباياها ورجالها ومهامهم وحتى مصيرهم⁽¹⁵⁾، وكذلك فعل مع جبهة الدفاع عن بلدان شمال إفريقيا .

و بحكم اطلاعه على الاوضاع السياسية علم بنية الحكومة المصرية في حل حركة الاخوان المسلمين فتخوف من المضايقات بحكم علاقته بالحركة ، سارع إلى طلب رخصة مرور من القنصلية الفرنسية للعودة إلى الجزائر وإثناء متابعة الاجراءات شارك الشيخ محي الدين القليبي رئيس الحزب الحر الدستوري التونسي القديم في الرسالة التي وجهها الى الحكومة المصرية وقف فيها ضد تصرفات مكتب المغرب العربي الجانب التونسي الذي كان يقوده الحبيب بورقيبة رئيس الحزب الحر الدستوري التونسي الجديد وكان ذلك في نهاية سنة 1948 .⁽¹⁶⁾

و مثلما كان متابعا لمكونات حركة الاخوان المسلمين في مصر كان أيضا متابعا لمكونات جبهة الدفاع عن بلدان شمال إفريقيا بها⁽¹⁷⁾، وكانت لها علاقات متينة مع جميع المجموعات الوطنية المصرية ولرئيسها الخضر حسين علاقات متعددة مع مختلف الوزارات المصرية ، وتميزت الجبهة بموقف واضح من الجامعة العربية بحكم ان ليس لها ممثلا عن بلدان شمال إفريقيا ، واعتبرت أن موقف الأمين العام للجامعة عبد الرحمن عزام وتأكيد على ان مكتب المغرب العربي هو الوحيد المخول لتمثيل بلدان

14- تقرير الشرطة /استجواب / قسنطينة في 1949/06/29

15- رصد مكونات جمعية الاخوان وتأطيرها وعرف ان المرشد العام هو الشيخ حسن البنا (اغتيال في شهر فيفري 1949) ، ونائبه محمود لبيب باي والسكرتير العام عبد الحكيم عبيد والسكرتير العام المساعد : فريد عبد الخالق ، وامين المال الدكتور خميس ، ورئيس التحرير الصالح عشموي وعلم باعتقال الاعضاء القادة في 7 نوفمبر 1948 ، وهو التاريخ الذي حلت فيه حركة الاخوان المسلمين وعلم ان الحركة كانت تنقسم الى عدة اقسام في المدن الكبرى ولا تتوفر سوى على قسم واحد في المدن الصغرى الى جانب قسم الكشافة وكان يتابع تحركاتها عبر الصحف فعلم مبكرا بنية الحكومة بحل الحركة ، اسرع الى تقديم طلب الى القنصلية الفرنسية بالقاهرة لمغادرة مصر في 8 ماي 1948 الى الجزائر

تقرير الشرطة الفرنسية ، استجواب / قسنطينة 1949/06/29

16- تقرير الشرطة الفرنسية في 6 ديسمبر 1949.

17- ذكر ان مكتبها كان مهيكلا كالتالي : الرئيس : الشيخ محمد الخضر حسين (عمره 85 سنة) جزائري تونسي متجنسا مصريا ، استاذ بجامع الازهر وطني خالص ، السكرتير العام ابومدين الشافعي (عمره 30 او 35 سنة) جزائري تلمساني تتلمذ على الشيخ الابراهيمي ، امين المال : الحاج احمد بن كزيد تونسي (جربة) (عمره 60-65 سنة) تاجر وطني مستقل الاعضاء : الشيخ اسماعيل علي (عمره 70 سنة) جزائري (جيجل) استاذ بجامع الازهر الشيخ عمار سعدي (عمره 70 سنة) جزائري (خنشلة) استاذ بجامع الازهر . عمار سعدي (عمره 45 او 50 سنة) جزائري (سطيف) تاجر. طيفيش ابراهيم ابو اسحاق (عمره 70 سنة) جزائري (غرداية) موظف بالمكتبة الوطنية القاهرة . اما اهداف الجبهة فهو الحصول على استقلال بلدان شمال موحدة ونص قانونها الاساسي على عدم الاعتراف بالأحزاب السياسية . وهي تنشر مبادئها عن طريق المحاضرات وللمناشير الصحفية واستغلال جميع الاحداث الواقعة في شمال إفريقيا . ليس لها لسان حال وانما مرخص لها بالنشر في الصحف المصرية. اما مواردها المالية فتعتمد على الاشتراكات (جنيها واحدا في السنة) وكذا التبرعات الشخصية من المحبين.

تقرير الشرطة ، استجواب / قسنطينة ، 1949/06/29

شمال إفريقيا في مصر ، غير مقبول كون الجبهة تعتبر أن الاحزاب الشمال إفريقية قد فقد منها الأمل في تحقيق برنامج الاستقلال⁽¹⁸⁾.

أما الحاج ناصر فلم يكن منعزلا عن مكونات مكتب المغرب العربي ، ومثلما دفعة فضوله للإطلاع على هياكل حركة الاخوان وجبهة الدفاع ورجالها ، فقد توصل إلى معرفة الكثير من المعلومات عن تكوين وهياكل ورجال مكتب المغرب العربي⁽¹⁹⁾ الذين تعرف عليهم أثناء القائه المحاضرات بمقر جبهة الدفاع وإثناء الاجتماعات المختلفة بحكم انهم من رجال الحركة الوطنية ومن كبار زعمائها وبحكم ميوله الوطنية وايمانه بأفكار حزب الشعب الجزائري الاستقلالية ، والمطلع على أقوال الحاج ناصر يدرك جيدا أن الرجل كان شغوبا بالمعرفة وربط العلاقات مع الناس والاستقصاء حول حياتهم ومساهم السياسي ومن هنا عرف انهم من خريجي المدارس والجامعات الفرنسية ومن النشطاء السياسيين مما كلفهم السجن والمتابعة وجلهم من ممثلي الأحزاب الاستقلالية كحزب الشعب الجزائري والحزب الدستوري الجديد التونسي وحزب الاستقلال المغربي.

لقد تمكن الحاج ناصر محمد من الخروج من القاهرة في 29 جانفي 1949 برخصة من القنصلية الفرنسية عائدا الى الجزائر مرورا بتونس. وكان له بها نشاطات واتصالات كثيرة بين شهري فيفري ومارس 1949⁽²⁰⁾. وفي تونس زار المحامي السيد قلاوي عمار ليطلب منه استرجاع كتبه من جمارك الحدود بين ليبيا وتونس واتصل مع بعض الشباب الميزابيين بتونس كان يدرسون بجامع الزيتونة ، كما التقى الطبيب أحمد بن ميلاد وزوده بمعلومات عن فلسطين ثم اتصل بالسيد نوم الدين محمود ، مدير جريدة (الاسبوع) المصورة الصادرة بتونس الذي طلب منه كتابة مقال للجريدة حول وضع الشعوب العربية في المشرق العربي غداة هزيمة 1948 في فلسطين⁽²¹⁾.

و وصل الشيخ الحاج ناصر محمد الى الجزائر العاصمة يوم 02 مارس 1949 قادما من قسنطينة ، واتصل بالشيخ بيوض فانتظره في محطة القطار و كان يبجله و يوقره و يعتبره ابا روحيا له ، و كان الشيخ بيوض متلهفا لمعرفة أخبار المشرق العربي و لذلك استمع بإمعان و تعمق لما كان يسرده الحاج ناصر⁽²²⁾.

غير أن الحاج ناصر كان مهتما بالجزئيات الخاصة بالوطن و خاصة بوضع بني ميزاب . و كان رأيه مخالفا لفتاعة الشيخ بيوض فيما يخص الدفاع عن مصالح الميزابيين ، و اخذ عليه دخوله في المجلس الوطني الفرنسي عوض الاهتمام بالمسائل الدينية و التزام الحياد ليكون اكثر فائدة للسكان الميزابيين . غير ان الشيخ بيوض اجابه بصرامة بان مصالح السكان يمكن الدفاع عنها من داخل المجلس

18- نفس المصدر.

19- ذكر الحاج ناصر أن مكتب المغرب العربي كان يتكون من السياسيين الجزائريين والمغاربة والتونسيين الممثلين للأحزاب الوطنية فكان يمثل الحزب الدستوري التونسي الجديد الحبيب بورقيبة ، محامي سابق ، والدكتور الحبيب ثامر (35-40 سنة) محكوم غيابيا بتونس بتهمة المساس بأمن الدولة ورشيد ادريس (32 سنة) خريج المدرسة الصادقية بتونس وحسين التريكي (30-32 سنة) وسليم الطيب (35 سنة) أخ المحامي المنجي سليم . وكان يمثل حزب الشعب الجزائري الشاذلي المكي وقد استقال من المكتب بسبب اختلافه مع بورقيبة . اما المغرب فكان يمثله حزب الاستقلال : أحمد بن المليح (32 سنة) حاصل على شهادة الليسانس من جامعة القاهرة وأستاذ الادب العربي . وعبد المجيد بن جلول (32 سنة) حاصل على شهادة الليسانس من جامعة القاهرة ، استاذ الادب العربي ممثلا عن حزب الاصلاح الوطني .

20- تقرير الشرطة الفرنسية ، الجزائر ، 1949/11/22

21- تقرير الشرطة ، استجواب / قسنطينة ، 1949/06/29

22- تقرير الشرطة ، استجواب / قسنطينة ، 1949/06/29

(23) . و بحكم ثقافته الشيخ بيوض الواسعة و تجربته الطويلة ، اقترح على الحاج ناصر تقديم دروس في مدرسة القرارة ولكنه اعتذر مبررا ذلك بتفضيله العيش في المدينة عوض الصحراء (24).

و بقي بالعاصمة و اتصل بالشيخ الابراهيمى و عبّر له عن تعاطفه مع جمعية العلماء المسلمين و ترجاه في ايجاد وظيفة مدرس في احدى مدارس جمعية العلماء و لكن الابراهيمى اجله الى شهر اكتوبر حين الدخول المدرسي و طلب منه معلومات حول وضع فلسطين و نكبه 1948 و لعل ان ذلك كان مصدر الهام للشيخ الابراهيمى في كتابة مقالاته حول فلسطين المنشورة في جريدة البصائر (25).

و تردد الحاج ناصر على الشيخ الابراهيمى و طلب منه تعيينه ممثلا لجريدة البصائر في المغرب و تونس و اكد له الشيخ ان للجريدة من يمثلها و هو المسمى عبد الرحمن غريب . و لكنّه لم يأس و لم يمل من التردد عليه فالتقى بالأستاذ اسماعيل العربي و تبادل معه الحديث حول القاهرة التي عاشا فيها الاثنان و وصفه بأنه رجل مادي ميال الى جمع المال و لم يهتم بالسياسة . و لعل الشيخ الابراهيمى قد تجنب توظيف الحاج ناصر كونه يحمل افكارا مشوشة و علم انه يتجول في المقاهي و يدعو الى توحيد صفوف المسلمين على يد خليفة منتخب و هذا الطرح كان لا يتماشى و وضع المسلمين و واقعهم (26) . و للحاج ناصر افكار غير مستقرة ففي القاهرة كان ينادي بجمع كلمة بلدان شمال افريقيا و العمل على تحريرها و لما عاد الى الجزائر صار يدعو الى تحرير البلدان الاسلامية تتمركز السلطة فيها في يد خليفة منتخب و على الشباب المسلمين التركيز على التكوين و الدراسة ليكونوا نخبة المستقبل لبناء اركان الخلافة الاسلامية (27).

و تقابل مع الحاج مصالي في اقامته ببوزريعة و تحدث معه حول سياسة حزب الشعب و حركة الانتصار للحريات الديمقراطية (28) . و كان الرجل معجبا بمبادئ حزب الشعب الجزائري و ناقدا لترشح حركة الانتصار إلى المجلس الوطني و اتباع نهج الاتحاد الديمقراطية للبيان الجزائري (29) . و كان هاجس الرجل هو البحث عن وظيف و وفق في الحصول عليه كمثل لبلدان شمال افريقيا لدى جريدة (العرب) التي كان يديرها يونس بحري سنة 1949 .

و لكنه لم يبلغ طموحه فسافر الى باريس سنة 1950 بحثا عن عمل و تعلم اللغة الفرنسية و لكنه لم يوفق و عاش اياما صعبة يرثى لها و لكنه صير عزيز النفس فلم ينتبه لوضعه احد و عاد الى الجزائر مع بداية 1951 و لم ييأس من البحث عن عمل يناسب قدراته في ميدان الصحافة او الاذاعة او تدريس اللغة العربية للكبار ذلك ان عينه الوحيدة لا تمكنه من متابعة و ثائق التلاميذ و تصحيحها .

و نصحه البعض بالتقرب من الادارة الاستعمارية و لكنه حافظ على وطنيته و مناهضته للعنف و استعمال القوة و كان يرى ان استقلال بلدان شمال افريقيا يمكن ان يتحقق بنشر التعليم و توسيعه بين الناس و في اوساط الشباب (30) . و المؤكد أن الرجل قد فقد الامل في بلوغ مده و لذلك كان قد عزم على الرحيل الى المشرق و الإقامة هناك ليعمل على انشاء اتحاد الدول الاسلامية ليتحقق حلمه (31).

23- نفس المصدر

24- نفس المصدر

25- تقرير الشرطة ، الجزائر 1951/11/22

26- تقرير الشرطة ، استجواب / قسنطينة ، 1949/06/29

27- تقرير الشرطة ، الجزائر 1951/04/26

28- تقرير الشرطة ، الجزائر 1949/12/06

29- تقرير الشرطة ، استجواب / قسنطينة ، 1949/06/29

30- تقرير الشرطة ، الجزائر ، 1951/11/22

31- تقرير الشرطة ، استجواب / قسنطينة ، 1949/06/29

و انقطعت عنا أخبار الرجل حتى سنة 1955 حين ذكرت الشرطة الاستعمارية ان الحاج ناصر محمد عاد من القاهرة إلى الجزائر مرورا بمدينة عنابة يوم 4 ديسمبر 1955 و كان مراسلا لجريدة العلماء المسلمين (البصائر) و جريدة (البناء) الدمشقية. و كان قد عاد الى الجزائر رغبة منه في تأسيس جريدة له ولم يذكر اسمها⁽³²⁾.

ولم نتتبع مساره الثقافي ولا السياسي اثناء الثورة ولا بعدها ولم تصلنا معلومات عنه سوى ما ذكره شفويا الاستاذ الفاضل الدكتور ابراهيم بحاز يوم 12 اكتوبر 2014 من ان الرجل قد استقر به المقام في المغرب الاقصى الشقيق وأنه صار من المقربين إلى الملك الحسن الثاني ومن المادحين له ولعل ذلك كان يتماشى مع افكاره فهل وجد الحاج ناصر محمد ضالته في البحث عن خليفة المسلمين في شخص الحسن الثاني ...

سياسة التوغل الإستعماري الفرنسي بمنطقة وادي ريغ

بن صغير حضري يمينية

معهد العلوم الإنسانية و الإجتماعية - جامعة غرداية -

التعريف بمنطقة وادي ريغ :

تشغل منطقة وادي ريغ الجهة الشمالية الشرقية من الصحراء الجزائرية على مسافة 600 كلم جنوب شرق عاصمة البلاد الجزائر، والمنطقة عبارة عن منخفض يبدأ من منحدر أم الطيور، و بالضبط من عين الصفراء⁽¹⁾ على بعد 80 كلم من بلاد الزاب إلى بلدة قوق على مسافة 30 كلم جنوب تقرت، ليمتد بذلك على مسافة من الشمال إلى الجنوب قدرت بحوالي 160 كلم، و امتداد أفقي (العرض) ما بين 30 و 40 كلم⁽²⁾. (خريطة 01) ليضم بذلك مساحة قدرت بحوالي 12000 كلم²، يحده من الشمال بلاد الزاب، ومن الجنوب وادي مية، و من الجهة الشرقية وادي سوف، ومن الغرب منطقة الحجيرة، وهو بذلك يقع ما بين خطي طول 32°، 54° شرق خط غرينتش، وخطي عرض 34°، 09° شمال خط الاستواء⁽³⁾. (خريطة 02)

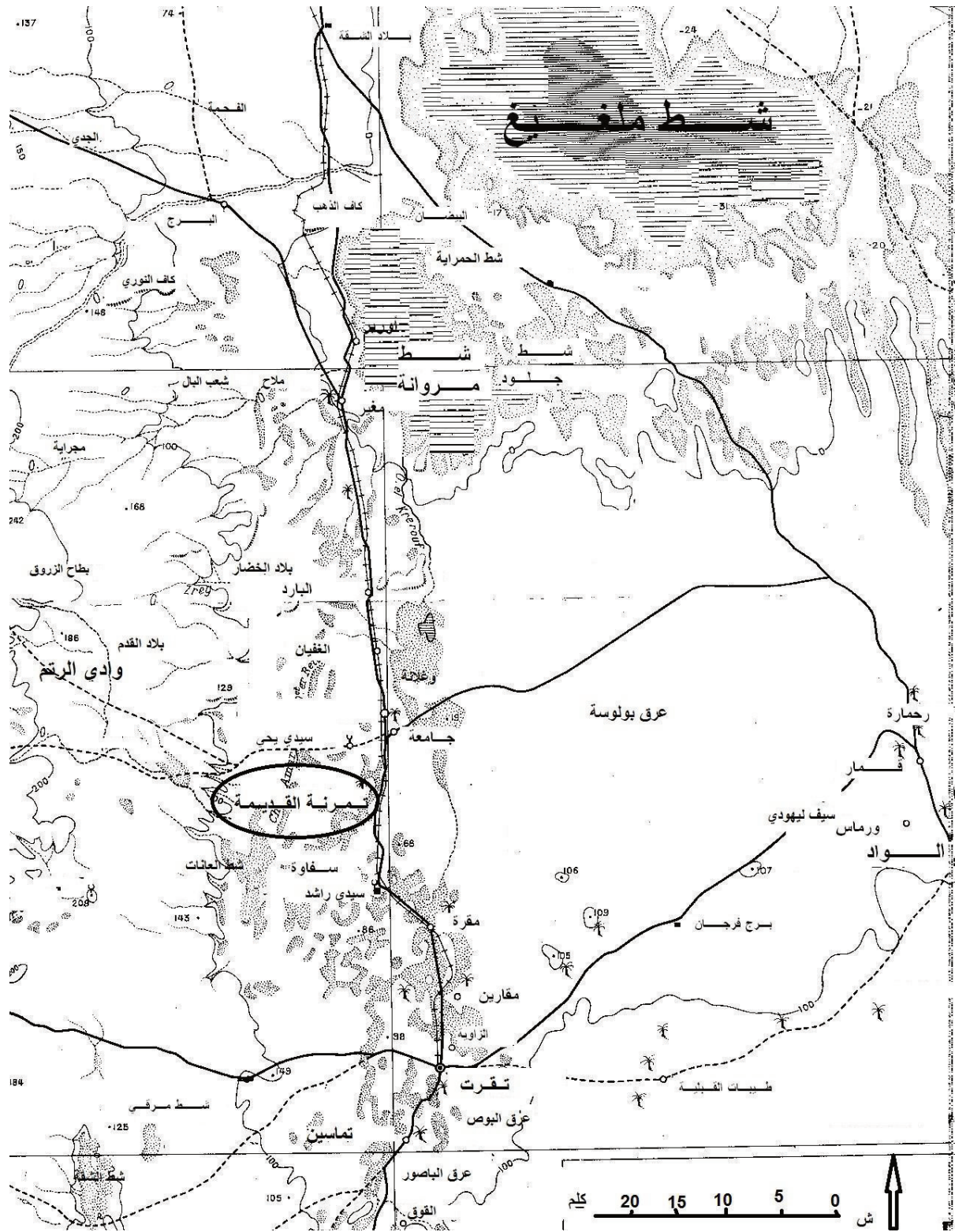

خريطة 01: الموقع الجغرافي لمنطقة وادي ريغ المصدر (SOUGRAH)

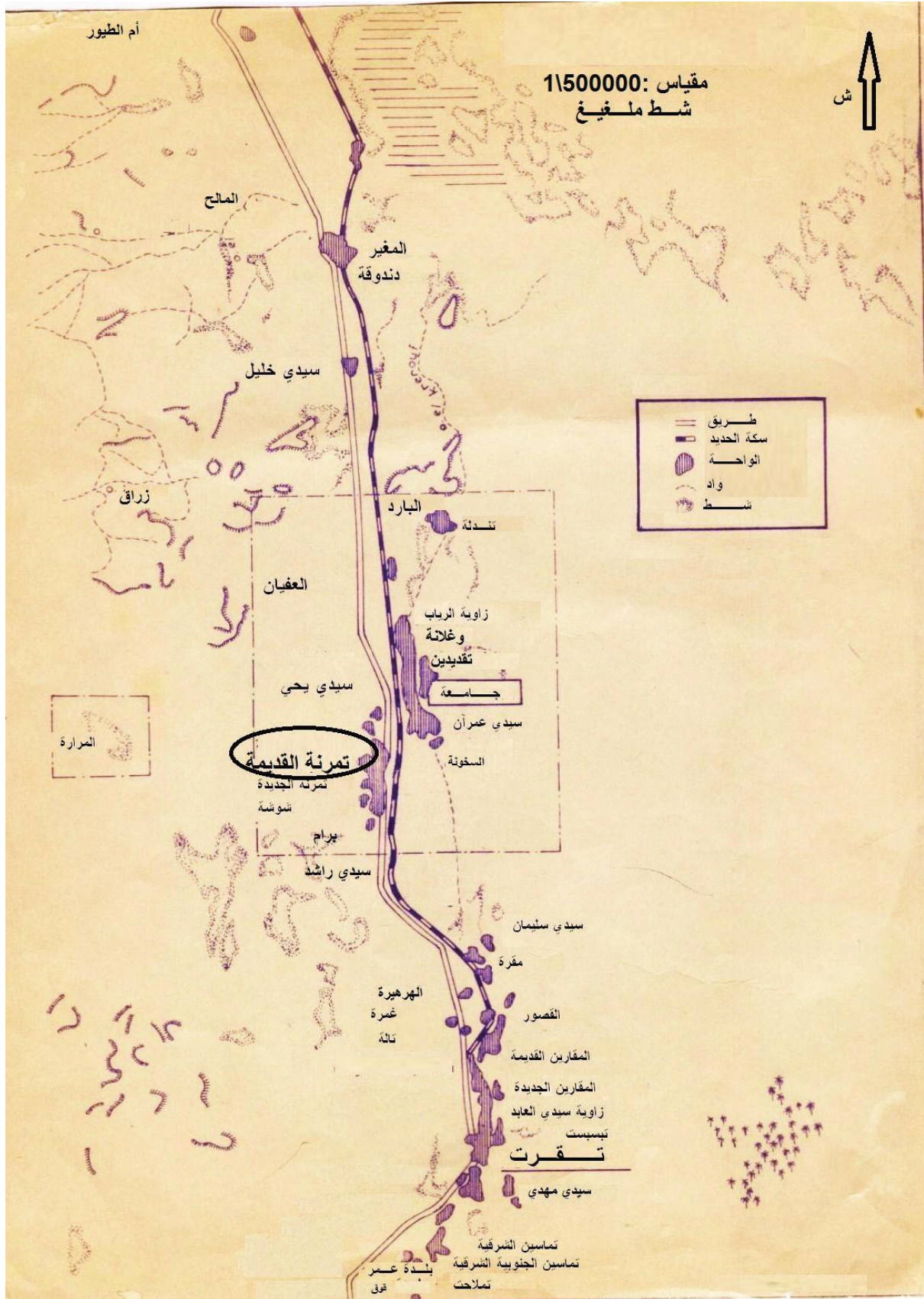

خريطة 02: موقع وادي ريغ من الجهة المصدر (SOUGREAH)

-الإحتلال الفرنسي لمنطقة وادي ريغ (سياسة فرق تسد):

إن الصراع الذي كان بين رجال أسرة بني جلاب للحصول على المشيخة، و الصراع بين كل من عائلة بن قانة، و عائلة بوعكاز على مشيخة العرب ،وعلى ملك بني جلاب بوادي ريغ إلى درجة انشغالهم عن مؤازرة أحمد باي بقسنطينة في حربه مع الفرنسيين ،و تخليهم عنه حيث تجلى ذلك بشكل واضح فيما بعد⁽⁴⁾، فقد انعكس هذا الصراع على الأحداث التي عرفتها المنطقة،فموت علي بن محمد الجلابي استلمت لالة عيشوش من عائلة بن قانة وأرملة السلطان عمر الجلابي مقاليد الحكم ،والوصاية على ابنها عبد الرحمان بن عمر في الفترة ما بين 1249 -1256هـ / 1833م-1840م ،وتحالفت مع شيخ العرب فرحات بن سعيد ،ومع فرنسا للقضاء على أحمد باي⁽⁵⁾ ، وفي سنة 1269 هـ/1852م راسل الشيخ عبد الرحمان الجلابي الجنرال سال (salle) حاكم قسنطينة يطلب منه نصرت ابنه عبد القادر لحكم المنطقة، فأرسل له هذا الأخير شهادة بذلك يؤيد فيها حكم عبد القادر للمنطقة خلفا لأبيه تحت سلطة أحمد بن قانة،الذي أصبح إلى جانب الفرنسيين، وعندما جاء بن قانة إلى تقرت وجد الأبواب مغلقة في وجهه ، وبوفاة عبد القادر خلفه سليمان بن جلاب على مشيخة تقرت ،وقد أزره سكان وادي ريغ لاستنكارهم لولاء عبد الرحمان و ابنه للفرنسيين⁽⁶⁾.

وبعد احتلال القوات الفرنسية لبسكرة سنة1260 هـ / 1844م، وإستقرار هم بها توقفوا مدة عن مواصلة الزحف نحو الصحراء بعد تقديرهم لصعوبة المنطقة فاكتفوا بإرسال محلات إلى منطقة وادي ريغ، وسوف بقيادة الجنرال ديفو للتعرف على مسالكها وأحوال أهلها⁽⁷⁾. وما تجدر الإشارة إليه أن ما كان يقلق فرنسا في هذه المناطق هو ثورة ناصر بن شهرة⁽⁸⁾ ، بالإضافة إلى ثورة الشريف محمد بن عبد الله⁽⁹⁾ بورقلة.

هذا الأخير الذي تحالف مع ناصر بن شهرة ،وسليمان الجلابي ضد الفرنسيين⁽¹⁰⁾. ونظرا لهذه المقاومة الشرسة انطلق الجنرال ديفو قائد الناحية العسكرية بباتنة باتجاه تقرت ،وسوف ليمنع الشريف بن عبد الله من السيطرة ،في الوقت الذي مازالت فيه منطقة وادي ريغ تحت سلطة سليمان ، وتحسبا لما قد يقوم به الفرنسيين أمر سليمان الجلابي سكان وادي ريغ بجمع كل تمورهم وتخزينها بتقرت خفية عن الفرنسيين⁽¹¹⁾.

وفي سنة 1270 هـ/1854م من شهر نوفمبر أمر الكولونال ديفو قائد الناحية العسكرية بباتنة جنوده بالسير باتجاه الجنوب الشرقي بقيادة القائد مارسسي (Marcier)، وبتاريخ 22 نوفمبر من نفس السنة خيم بجيشه قرب المغير، وبعد يومين من السير، أي في 24 نوفمبر وصل إلى وغلانة، وفي 25 نوفمبر وصل سيدي راشد، فكانوا في كل قصر يمرون به لا يجدون به سوى النساء، و الأطفال، والعجزة لأن رجالهم مع الشيخ سليمان بتقرت⁽¹²⁾، وبعد وصول الجيش الفرنسي نصب خيامه قرب المقارين ،وبالمقابل تشكل الجيش المحلي من رجال وادي ريغ من المغير إلى تقرت، كما بعث الشيخ سليمان إلى أهل سوف، فجاهه جمع غفير واجتمعوا كلهم في النزلة ،وتبسبت،والزاوية لتنظيم صفوفهم، فكانوا أكثر مما كان ينتظره الفرنسيين⁽¹³⁾،وقد أدرك القائد الفرنسي مارمي (Marmier) أن الشريف بن عبد الله سوف يعمل على مأزرة سكان تقرت ،وجمع سكان الطيبات لمآزرتهم، فقطع الاتصال بتقرت ،وعزلها من منطقة وادي ريغ وسوف حتى أنه اتجه بتاريخ 27 نوفمبر 1854 إلى الطيبات لمنع الشريف من وصولها مع أتباعه ،وألزم سكانها بالبقاء في بيوتهم ثم العودة إلى المقارين ،ولكن كل هذا لم يمنع الشريف من دخول تقرت رفقة ألفين

مقاتل ، و أربعمئة فارس لمآزره الشيخ سليمان ،فقام في 29 نوفمبر بمهاجمة مخيم العدو بالمقارين مما فاجأ العدو وأربكه ،فتكبد خسائر كبيرة في الأرواح ،والعتاد ،وقد عرفت هذه المعركة بمعركة " بورخيس " هذه المعركة التي حيكّت حولها الأساطير⁽¹⁴⁾ ، وبطبيعة الحال كان رد العدو أعنف وأبشع ، فبتاريخ 30 نوفمبر من نفس السنة حاصر العدو تقرت ، وقد حدثت في صفوف الشيخ سليمان بلبله خاصة بعد تخلي أتباع الشريف عنه ،مما دفعه يوم 01 ديسمبر إلى إخراج كل القوم الذي كانوا معه ، ليغادر تقرت رفقة الشريف عبد الله بتاريخ 02 ديسمبر ، و منه إلى توزر بالجريد التونسي⁽¹⁵⁾ ، وبهذا خلت الساحة أمام الجيش الفرنسي لدخول تقرت بتاريخ 02 ديسمبر 1267هـ / 1854 م تحت قيادة الكولونال ديفو⁽¹⁶⁾ ، لتسقط بذلك أشهر مملكة عرفتها منطقة وادي ريغ بعد أربعة قرون ، استغل فيها الاستعمار الفرنسي الصراعات الداخلية لصالحه ، بإتباع سياسة فرق تسد إذ انه بتاريخ 26 ديسمبر 1851م ولى الكولونال ديفو علي باي بن فرحات بن السعيد⁽¹⁷⁾ قائدا عاما على تقرت ، و مداشرها ، و على ورقلة ، و الوادي ، و حقق حلم أبيه بالاستيلاء على عرش بني جلاب ، و لكنه عرش ناقص لأنه باسم فرنسا .

-السياسة الإستعمارية بالمنطقة قبل 1870 :

بعد دخول المستعمر إلى المنطقة حاول السيطرة عليها عن طريق القوة العسكرية خاصة بعد المقاومات الشعبية التي وصلت إلى المنطقة ،كما عمل الاستعمار على وضع حاميات عسكرية كغيرها من المناطق الأخرى التي كانت في هذه المرحلة تحت رحمة القائد العام بالجزائر العاصمة يحكمها حسب أهوائه دون الرجوع لأي قوانين فكانت السلطة عسكرية بالدرجة الأولى⁽¹⁸⁾ .

ومن السياسة التي إستخدمها الإستعمار لإخضاع المنطقة في هذه المرحلة بعد هروب سليمان الجلابي إلى تونس وإستقرار حكم الفرنسيين بتقرت هو تنصيب علي باي بن فرحات بوعكاز على وادي ريغ ووادي سوف ، ووادي مية حتى سنة 1870 كما سبق الذكر ،وبذلك أصبحت تقرت بعد إحتلالها ملحقه بالزيبان ، ويتولى التنسيق والمراقبة المكتب العربي بواسطة المشايخ والقادة الذين يتم تعيينهم من طرف المستعمر⁽¹⁹⁾ .

ومن خلال الكتابات والتقارير أدرك الإستعمار بكل توجهاته قيمة معرفة هذه المناطق ، وضرورة توظيف ذلك لتحقيق و إنجاز مشاريعها الإستعمارية بأقل ما يمكن من خسائر مادية وبشرية ، وبوسائل أكثر فاعلية ونجاعة لإطالة وترسيخ مظاهر هذا الإحتلال ، كما أدركت ضرورة الإعتقاد على المعرفة لتبرير مشروعها الإستيطاني ، فتم إحداث مؤسسات علمية حكومية ، وتشجيع شخصيات وهيئات فكرية لإنجاز دراسات وبحوث حول المنطقة لإستغلالها من طرف الإداريين والعسكريين لوضع المخططات والسياسة الملائمة لإخضاع هذه المناطق ، فارتبط التوسع الإستعماري الفرنسي لصحراء بإستكشاف إمكاناتها الإقتصادية ، والبشرية ، ومظاهرها الجغرافية ، والعادات والتقاليد ، وتاريخها السياسي و الحضاري ، فقامت لجنة إكتشاف الجزائر العلمية التي أسستها وزارة الحربية الفرنسية سنة 1837 ، والتي كان ضمنها مختصين غربيين كل في مجال تخصصه بدراسة الصحراء الجزائرية من مختلف الأوجه⁽²⁰⁾ ، وقد إطلع الإستعمار على منطقة وادي ريغ وعاصمتها منذ 1838 عن طريق ليون روش الذي زارها كجسوس ضمن الوفد الذي أرسله الأمير عبد القادر حيث قدم تقرير مفصل عن المنطقة⁽²¹⁾ ، وبعد إحتلال بسكرة 1844 توقف الفرنسيون

عن التغلغل في الصحراء لجهلهم بها، ولكن مع ذلك تواصلت البعثات الإستكشافية بتكليف من وزارة الحربية لتعرف على المنطقة من خلال زيارات منظمة قام بها كل من دي شوفارييه، وبراكس حوالي سنة 1847 في مهمة سرية، و كاريت، ودوفري الذي بدأ عمله منذ 1859، وإستمر إلى ما بعد 1870⁽²²⁾، هذا الأخير الذي كان له دورا كبيرا في التوسع باتجاه الجنوب لتمكنه من اللغة العربية التي ساعدته على التغلغل بين السكان، وكسب عدد لا يستهان به لصالح فرنسا⁽²³⁾ ومن جانب آخر وحتى تطبق قبضتها على القبائل البدوية بالمنطقة عملت على تغذية الصراعات بسبب المراعي و نقاط الماء لتتمكن من تصنيف قوة كل طرف وبالتالي التمكن من التغلب عليهم⁽²⁴⁾.

- سياسة الإستعمار الفرنسي بعد 1870 :

بعد نهاية حرب فرنسا مع ألمانيا سنة 1870 ثار سكان المنطقة في وجه علي باي بن فرحات، وعينوا مكانه الشيخ بوشمال أغا على تقرت، و بعد أن تأكد الإستعمار الفرنسي أن القبائل المناوئة له لن تضمن له التوسع والإستقرار جهز سنة 1872 جيشا قويا يتقدمه الكولونيل لاكروا بجنوده للانتقام من السكان، فزحف على المنطقة وسيطر عليها بعد معركة حامية الوطيس إنتهت بدخول عاصمة الإقليم من جديد، إعتقل على إثرها بعض الأعيان من بينهم الحاج أحمد الطرابلسي، وبوشمال، وبن قبي، والحاج بن حميدة، وسليمان الخليلي و نفاهم إلى كليدونيا الجديدة جزاء تمردهم على السلطات الإستعمارية⁽²⁵⁾، وفي هذه المرحلة إستولى المستوطنون الأوروبيون على السلطة في الجزائر، وأصبحوا هم من يسيرون أمور البلاد ويحكمونها بأسلوبهم الخاص إلى 1954، فعملوا على إعداد برنامج يدعم نفوذهم، وكان زعيمهم المحرك لمخططاتهم بالجزائر أو غيسط ورنير،⁽²⁶⁾ ، وقد إنعكس ذلك على السياسة الإستعمارية بمنطقة وادي ريغ في مختلف المجالات :

في المجال الإقتصادي :

بعد الإنتصارات العسكرية التي حققتها فرنسا سنة 1896 في غرب إفريقيا تمكنت هذه الأخيرة من بسط نفوذها على كامل الصحراء، وعلى طرقها التجارية، والمحطات الشهيرة، فبعد سقوط مدينة جنات 1911، بدأت البعثات العلمية تقوم بالمسح الطبوغرافي، والجيولوجي، والجغرافي لتنفيذ مشاريع إقتصادية تعوض فرنسا خسائرها في حربها مع المقاومة المسلحة بالجنوب الشرقي، و الجنوب الغربي⁽²⁷⁾ ، وقد إستندت في وضع مشاريعها على ما عرفت عن طرق القوافل الصحراوية القديمة التي تم تحديدها سابقا، فأنشأ ديفيك مارسال سنة 1890 شركة للنقل بوادي ريغ تحت إسم الشركة الصحراوية للسيارات بعقد يدوم لمدة تسعة و تسعين سنة أي إلى 1989 لنقل البضائع ما بين جنوب إفريقيا وشمالها مرورا بتقرت، وقد إزدهرت أكثر مع وصول خط السكة الحديدية إلى تقرت 1914 عبر الصحراء لربط شمال البلاد بجنوبها، على أمل أن يتفرع إلى المناطق الصحراوية الأخرى لنقل البضائع والجنود، ولقد كان هذا المشروع من ضمن المشاريع التي طرحها كاباني سنة 1853 grand chemin de fer d'Afrique⁽²⁸⁾.

ومن جهة أخرى إتبع الإستعمار سياسة القضاء على نظام الملكية الزراعية، وتسهيل عملية الحصول على أراضي بالمنطقة بدون مقابل، وإعطائهم قروض مالية، وقد كان لقانون 26 جويلية 1873 فضل في تحطيم نظام الملكية وحرية التصرف للمستوطنين في أراضي

الجزائريين ،فكان من نتيجة ذلك إقامت مستثمرات فلاحية وتسخير أبناء المنطقة للعمل بأبخس الأثمان⁽²⁹⁾ ،ومع بداية 1880 بدأ بعض الأوربيين يستقرون بوادي ريغ ولو أن عددهم كان قليل فأنشأوا أولى الشركات بالمنطقة سميت شركة وادي ريغ كانت تملك خمسين ألف نخلة ،وثانيهما شركة باتنة والصحراء الجزائرية للزراعة والصناعة تحت قيادة جورج رولاند الأكبر ،هذا الأخير الذي قام بعدة دراسات حول الثروة المائية بوادي ريغ ،و يعتبر الفرنسيون المهندس جي باعث الحياة في الواحات بحفره للأبار الإرتوازية، مع العلم أن الفرنسيين عندما دخلوا المنطقة وجدوا سكانها بار عيين في حفر الأبار التقليدية ،وقد كان لزيادة حفر الأبار الإرتوازية أثار سلبية على الأبار التقليدية ،وغابات السكان ،خاصة بعد سنة 1886 ، إذ إزداد الأمر تدهورا مم تسبب في جفاف الواحات المرتفعة و القصور ،في الوقت الذي تعرضت فيه المناطق الأكثر إنخفاضا نتيجة السقي المفرض إلى ظهور السبخات وتشعب التربة بالمياه ،وقد إستمر الوضع إلى سنة 1925 عندما إنطلقت عملية حفر السفالة لتصريف مياه النز ،ولكن بعدما جفت أو تعفنت أملاك السكان ،وبعد الحرب العالمية الثانية إزدادت ملكية المستعمر بالمنطقة ،ليصبحوا مع حلول 1950 يملكون عشر مجموع نخيل وادي ريغ ،ومن أشهر المستثمرات بالمنطقة مستثمرة ديفيك بتبسبت (1940)،و مستثمرة رانو بالنزلة⁽³⁰⁾،و جامعة ،ومستثمرة بنسيغة،التي ضمت مئات الهكتارات ، ،وفي سنة 1952 عمل المستعمرون على إنشاء جمعيات تعاونية فلاحية لسيطرة على الأوضاع الفلاحية ،باستخدام اليد العاملة المحلية الموسمية بدل الدائمة مستغلين في ذلك فقر الفلاحين⁽³¹⁾ .

وبالرغم من كثرت أنواع التمور التي تزخر بها منطقة وادي ريغ إلا أنهم ركزوا على نوع دقلة نور الذي أصبح يصدر إلى فرنسا مع أواخر القرن التاسع عشر ،ونظرا لنوعيتها الجيدة بداء الأمريكيون في إستيرادها إبتداء من 1910 ،وفي خضم ذلك أهملت الزراعات المعيشية التي يحتاجها السكان ليصبح وادي ريغ مع نهاية 1930 مهددا بمجاعة حقيقية⁽³²⁾ . وفي ما يخص التجارة فقد سيطر اليهود عليها بكامل الإقليم بتشجيع من الإستعمار يتعاطون الربا دون محاسب ،كما إزدادت الضرائب ،والمظالم الجبائية على العباد ،و العقارات ،والحيوانات ،وظهرت الطبقة التي تركت الأغلبية تعمل عند الأقلية بأبخس الأثمان⁽³³⁾ .

في المجال الديني : حاولت الإدارة الإستعمارية التغلغل في الصحراء عن طريق النشاط التبشيري ،وذلك عندما قامت جمعية الأباء البيض بتأسيس مراكز لها على حواف الجنوب⁽³⁴⁾ ،لمحو الدين الإسلامي ،وقد تولى مسؤولية تنفيذ هذه المهمة الكاردينال لافيغري ،وقد أشار القس شارل دوفوكو إلى ذلك بقوله ((الأمر الأول هو إقامة النظام الفرنسي ،والحضارة في إمبراطونيتنا بالشمال الغربي الإفريقي ،والأمر الثاني هو التبشير))⁽³⁵⁾ ،وهو يعتبر من أهم المتحمسين لذلك ،فأنشأوا بعاصمة الإقليم تقرث كنيسة ،ومركز للأخوات البيض ، تبعتها كنيسة أخرى بجامعة ،وقد تمادى الإستعمار في تشويه الدين الإسلامي بتحويل بعض المساجد إلى ثكنات كالمسجد المالكي بتقرث الذي حول إلى ثكنة عسكرية⁽³⁶⁾ .

- في المجال الإجتماعي :

إتخذ مجتمع وادي ريغ من الإستعمار موقفا عدائيا بإعتباره كافرا لايجوز التعامل معه ،لهذا إتبع الإستعمار سياسة التجويع بتضييق الخناق عليهم في موارد الرزق⁽³⁷⁾ .

كما عمل الإستعمار على إحياء الجذور العرقية بالمنطقة، والدعوة لإحياء اللهجات القديمة ومحاربة العربية، مستغلا في ذلك الإختلاف العرقي .، لنشر التفرقة وإشعال روح العنصرية (38)، فأختلطت الأمور و ظهرت عائلات على حساب عائلات أخرى لم تكن تذكر، وبداء إستغلال الإنسان لأخيه الإنسان، فعم الفقر والجهل (39).

ولقد كان لتراجع الأهمية الإقتصادية للمناطق الصحراوية في السياسة الإستعمارية مع بداية القرن العشرين إلى منتصفه إنعكاسا خطيرا على الحياة المعيشية لسكان الصحراء ومنها منطقة وادي ريغ، إذ إنتشرت المجاعة، وقل عدد السكان، لتعود هذه الأهمية مع إكتشاف البترول سنة 1956 (40).

كما كان لتجنيد الإجباري لأبناء المنطقة أثره السلبي على العائلات خاصة التي بقيت بدون معين، ومع بداية نضال أبناء المنطقة ومشاركهم في حركة النضال والتحرر عمل الإستعمار على إعتقال ونفي المناضلين من أبنائها إلى خارج الوطن، و تشجيع الخرافات، والبدع، فمن الخرافات التي كانت سائدة حضرة لالة مليحة، وحضرة سيدي عمار، كما أنها لم تدخر جهدا في تجهيل السكان، وغلق الكتاتيب إلى درجة أنه أصبح يطلق الحافظ لكتاب الله أو جزاء منه لقب العالم (41).

ومن بين سياسة التغلغل، وأدواته الأعمال الصحية كالتطبيب، والأعمال الخيرية، و الإجتماعية كتعليم النسوة فنون الخياطة و الطرز تحت حماية ورعاية بعثات دينية، وإرساليات مسيحية فرنسية، إسبانية، وإنجليزية... (42)، فأسسوا بتقرب مركزا للأباء البيض للفتيات لتعليمهم الطرز التقليدي، والخياطة، كما كان ضمن هذه المراكز راهبات ممرضات تمكنوا من التغلغل داخل هذه المجتمعات لتأثير فيهم، ومعرفة أسرارهم، وبالتنكر و التحايل تمكن الكثير من الشخصيات من إعداد بحوث ودراسات حول المنطقة إجتماعيا، وسياسيا، وإقتصاديا (43).

ولم يكتف الفرنسيون بذلك إذ عملوا على التشكيك في مقومات هذه المجتمعات، ومكتساباتها بإعتبار أنفسهم حاملي للحضارة .

وفي الأخير يمكن القول أن منطقة وادي ريغ كانت ضمن مخططات التوسع الإستعماري بالصحراء الجزائرية منذ البداية لأهميتها الإقتصادية، و لتحقيق ذلك إتبعت سياسة خاصة بدأت بالإستكشافات الجغرافية والإقتصادية، و الإجتماعية، .. وغيرها، و إنتهت بالسيطرة عليها في مختلف المجالات، فإنعكس ذلك سلبا على حياة السكان، كان من نتيجته محاولتهم في العديد من المرات التعبير عن رفضهم للسياسة الإستعمارية، فكانوا ضمن المقاومات المسلحة في بداية الإستعمار، ثم تبنا فيما بعد الأفكار الإصلاحية، والسياسية التي عرفتها الجزائر .

(1) عين الصفراء موضع بجانب شط مروان و يعتبر الحدود الطبيعية لوادي ريغ أنظر قادري (عبد الحميد)، نظرة مختصرة على إقليم وادي ريغ، الجزائر، 1987، ص04.

(2) Gousskov(N), *la Géologie et les problèmes de l'eau en Algérie*, Alger 1952,p10.

(3) Nesson (c), « structure Agraire et évolution sociale dans les oasis de l'oued Righ» T.I.R.S. T XXIV. 1^{ère} et 2^{ème} semestre, ALGER, 1965, P 85

(4) بوعزيز (يحي)، «المقاومة في الواحات الجنوبية»، المجاهد الأسبوعي، العدد1135، 8ماي1982، ص16.

commune de Touggourt, Habitat cadre de vie et environnement journée d'études sur la (5) gestion du grandes villes, S.D,P04

(6) قادري (عبد الحميد)، التعريف بوادي ريغ، منشورات جمعية الوفاء لشهيد تقرت، الأمل للطباعة الوادي، الجزائر، 1999، ص18.

(7) العوامر (إبراهيم محمد)، كتاب الصروف في تاريخ الصحراء وسوف، الدار التونسية للنشر، 1977، ص 312.

(8) كان ابن شهرة آغا من قبل الفرنسيين على قبائل الأرباع قبل إنضمامه إلى حركة محمد بن عبد الله في مقاومة للفرنسيين الجنوب أنظر زوزو (عبد الحميد)، «الوضع في منطقة ورقلة، قبل الاحتلال الفرنسي» مجلة الاصاله، العدد 41، الجزائر، 1977، ص 111.

(9) حكم ورقلة سنة 1851 م واتخذ منها مركزا لمقاومة الفرنسيين إلى أن ألقى عليه القبض سنة 1861 و نقل إلى فرنسا و منها إلى عنابة 1866م ثم تونس إلى أن توفي سنة 1876 أنظر: المرجع نفسه، ص 111.

(10) Feraud (ch), Histoire des Sultans de Touggourt, et du sud Algérien, édition Grand Alger Alger, 2006, P181.

(11) العوامر (إبراهيم محمد)، المصدر السابق، ص 312. أنظر أيضا:

Feraud (ch), Histoire...., PP189-190

Ibid, P190.

(13) العوامر (إبراهيم محمد)، المصدر السابق، ص 312.

(14) بوعزيز (يحي)، المرجع السابق، ص ص 24-25. أنظر أيضا: قادري (عبد الحميد)، التعريف...، ص 19.

Feraud (ch), Histoire, P193

(15) العوامر (إبراهيم محمد)، المصدر السابق، ص 313. أنظر أيضا:

Feraud (ch), Histoire...., P194 .

(16) العوامر (إبراهيم محمد)، المصدر السابق، ص 312.

(17) اتبعت فرنسا في تسليم هذه المهمة على إعطاء البرنوس كدليل على تسلم القيادة من طرف الفرنسيين. أنظر:

Feraud (ch), Histoire...., P 123

(18) عميراوي (حميدة) ، السلطة في الجنوب الجزائري بداية الإحتلال الفرنسي، الذكرى 37 للإنتفاضة الشعبية التاريخية بورقلة، 1999، ص 65.

(19) قادري (عبد الحميد)، التعريف.....، ص 18 .

(20) العربي (إسماعيل) ، الصحراء الكبرى وشواطئها، المؤسسة الوطنية لنشر الكتاب ، الجزائر ، 1983 ، ص 46

(21) كواتي (مسعود) ، مهمة ليون روش في مدينة تقرت ، الذكرى 37 للإنتفاضة الشعبية التاريخية بورقلة ، 1999، ص 105.

(22) بن نعمية (عبد المجيد) ، موقف شبوخ بني جلاب من الإحتلال الفرنسي (1830 – 1854)، الملتقى التاريخي الثالث لفترة حكم بني جلاب بتقرت، 23- 24 أبريل 1998، صص 122- 123. أنظر أيضا

:بوباية (عبد القادر)، دور الرحالة و المستكشفين في عملية التوسع الفرنسي في الصحراء (1827- 1877)، الذكرى 37 للإنتفاضة الشعبية التاريخية بورقلة، 999، ص 80.

(23) عميراوي (حميدة)، المرجع السابق ، ص 72

(24) حرز الله (محمد العربي)، منطقة الزاب، مائة عام من المقاومة (1830-1930)، دار السبيل للنشر

والتوزيع، الجزائر، 2008، ص 45

(25) بن دومة (محمد الطاهر) ، أخبار و أيام وادي ريغ، تقديم وتحقيق بن عون محمد الحاكم) ، مذكرة

مقدمة لنيل شهادة الماجستير في التاريخ ، جامعة قسنطينة ، 2010 – 2011 ، ص ص 134 - 135 .

- (26) بوحوش (عمار) ، التاريخ السياسي للجزائر في البداية ولغاية 1962 ، دار الغرب الإسلامي ، الجزائر ، 1997 ، ص 152 .
- (27) بلغيث (محمد الأمين) ، فصل الصحراء الجزائرية عن الشمال ، الذكرى 37 للإنتفاضة الشعبية التاريخية بورقلة ، 1999 ، ص 163
- (28) Cabani (F) , grand chemin de fer d' Afrique , Paris , 1953 , p 134
- (29) بوحوش (عمار) ، المرجع السابق ، ص ص 164- 167 .
- (30) شرف الدين (أحمد رضوان) ، وادي ريغ الإحتلال و الإستعمار الزراعي ، الذكرى 37 للإنتفاضة الشعبية التاريخية بورقلة ، 1999 ، ورقلة ، ص ص 93- 94 . أنظر أيضا : بن دومة (محمد الطاهر) ، المرجع السابق ، ص 218 .
- (31) شرف الدين (أحمد رضوان) ، ص ص 95- 96
- (32) نفسه ، ص 98 . أنظر أيضا : بن دومة (محمد الطاهر) ، المرجع السابق ، ص 218 .
- (33) بوحوش (عمار) ، المرجع السابق ، ص 164 ، أنظر أيضا : سايح (عز الدين) ، مصطلحات التاريخ و الجغرافيا والأعلام التاريخية ، منشورات بغدادي للطباعة والنشر ، الجزائر ، دبت ، ص 88 .
- (34) لونيبي (إبراهيم) ، أهمية الصحراء الجزائرية في إستراتيجية الإستعمار الفرنسي ، الذكرى 37 للإنتفاضة الشعبية التاريخية بورقلة ، 1999 ، ورقلة ، ص 127 .
- (35) بلغيث (محمد الأمين) ، تاريخ الجزائر المعاصر ، دراسات ووثائق ، دار مدني للطباعة والنشر ، الجزائر 2008 ، ص 54 .
- (36) بن دومة (محمد الطاهر) ، المرجع السابق ، ص 186 .
- (37) بن دومة (محمد الطاهر) ، المرجع السابق ، ص 18 .
- (38) بلغيث (محمد الأمين) ، ص 52 .
- (39) قادري (عبد الحميد) ، التعريف ، ص 23 .
- (40) لونيبي (إبراهيم) ، المرجع السابق ، ص 129 .
- (41) بن دومة (محمد الطاهر) ، المرجع السابق ، ص ص 218- 220 .
- (42) زكي (مبارك) ، الطب الإستعماري من عمل إنساني إلى أداة للتسرب الإستعماري السلمي ، مجلة البيئة المغربية ، العدد الثامن ، ديسمبر 1962 ، ص ص 104- 106 .
- (43) العراقي (عز الدين) ، شارل دوفوكو وهب حياته لتنصير المغرب العربي ، مجلة البيئة المغربية ، العدد الثامن ، ديسمبر 1962 ، ص 56

الثورة الجزائرية وأزمة بنزرت (تونس) جويلية 1961

محمد السعيد عقيب

قسم العلوم الإنسانية -كلية العلوم الاجتماعية والإنسانية - جامعة الوادي -

مقدمة:

ارتبط الكفاح المغربي ضد الاحتلال الفرنسي بعضه ببعض في صور مباشرة أو غير مباشرة طيلة فترة الاستعمار، وسعت العديد من الأطراف بغية توحيد مواجهة المحتل في كل المنطقة، وكان لذلك العديد من المظاهر التي جسدت التضامن المغربي خلال فترة الاحتلال سواء على المستوى الرسمي أو على المستوى الشعبي الذي كان أعمق وأمتن، ومن بين المواقف التي جسدت هذا التأزر ما كان بين الشعبين الجزائري والتونسي خلال فترة الثورة التحريرية (1954-1962)، إذ احتضنت تونس الثورة الجزائرية حكومة وشعبا وساندتها أيما مساندة ودعماء، وبدورهم الجزائريين سجلوا التضامن مع تونس كلما سنحت الفرصة لذلك، ومن تلك المواقف المعبرة عن ارتباط الكفاح التونسي – الجزائري ضد الاستعمار أزمة بنزرت جويلية 1961.

فرغم اعلان استقلال تونس في مارس 1956 لكنها لم تسترجع سيادتها على كامل التراب التونسي، حيث احتفظت فرنسا بقاعدة بنزرت، الأمر الذي جعل الطرف التونسي يطالب باستمرار ببسط سيادته على ترابه، وقابله الفرنسيون بالتغاضي عن هذا الطلب حيناً، وبالمماطلة والمرواغة واستغلال الوضع للمناورة في قضايا أخرى أحياناً، مما أدى إلى توتر العلاقات الفرنسية- التونسية في العديد من المرات.

وبداية من شهر جوان 1961 بدأ التصعيد في المواقف بين الطرفين التونسي والفرنسي، وصدر في 4 جويلية من 1961 بياناً من الديوان السياسي للحزب الدستوري يقر بضرورة استرجاع بنزرت، وضرورة الاستعداد لذلك، ومنه تسارعت التحركات على المستوى العسكري والشعبي والسياسي، وانطلقت المواجهة بين الطرفين في 19 جويلية واستمرت حتى 22 جويلية 1961 بصدور قرار عن مجلس الأمن بوقف اطلاق النار بين الطرفين التونسي

والفرنسي بعد مواجهات ومعارك دامية.

و في ظل ذلك التوتر الذي قاد إلى أزمة وصراع مسلح بين تونس وفرنسا ، كانت الثورة الجزائرية تمر بمرحلة هامة قادت لإنهاء الاحتلال الفرنسي بالجزائر، وهي مرحلة المفاوضات التي عرفت مسارا متعثرا سواء بالنسبة للقاء لوسارن- Lucerne -بسويسرا (20 فيفري 1961)، أو ما تبعها من لقاءات جماعية وفردية للوفد الممثل لكل من الحكومة المؤقتة للجمهورية الجزائرية والحكومة الفرنسية.

وتزامنت أزمة بنزرت في تونس مع صعود قضية الصحراء كسبب لتعثر المفاوضات وتوقفها بين الجزائر وفرنسا، أكثر من هذا تحديد يوم 5 جويلية 1961 كيوم للوقوف ضد التقسيم للتراب الجزائري. وكان في 04 جويلية من نفس السنة أن أعلن عبد المجيد شاعر قرار الحزب الدستوري تطهير البلاد من الوجود الاجنبي وانطلاق عمليات التعبئة لتحقيق الجلاء عن بنزرت.

فكيف نظرت الثورة الجزائرية لأزمة بنزرت؟ وكيف تعاملت معها؟ وماهو التحليل الذي أعطاه إعلام الثورة الجزائرية لذلك؟ وماهي التأثيرات التي ترتبت على أزمة بنزرت بين تونس وفرنسا على الثورة الجزائرية؟ وكيف كانت الموقف الدولية منها؟.

1- النظرة الإعلامية الجزائرية لأزمة بنزرت – جريدة المجاهد-

لقد تابعت جريدة المجاهد⁽¹⁾ لسان حال جبهة التحرير الوطني أزمة بنزرت ورصدت في عناوينها كرونولوجيا الأحداث وساققت مقالات عدة تضمنها العدد 101 ، الصادر في 31 جويلية 1961، منها الافتتاحية التي جاءت بعنوان " من العدوان على بنزرت إلى توقف المفاوضات " ، وكذلك مقالا آخر بعنوان " أزمة بنزرت والمفاوضات الجزائرية- الفرنسية ودرس في الأخوة" ، وتطرقت الجريدة لخلفيات أزمة بنزرت في مقال تحت عنوان "حقائق كشفتها معركة بنزرت".

إن هذا الاهتمام الذي أولته جريدة المجاهد بأزمة بنزرت يوضح مدى الارتباط الذي شعر به الجزائريون بين القضية الجزائرية ومطالب الحكومة التونسية بالسيادة على أراضيها، واسترجاع بنزرت وجلاء الجنود الفرنسيين عن التراب التونسي.

ففي افتتاحية العدد 101 من جريدة المجاهد جاء: ((لا يمكن التكهن لحد كتابة هذه الأسطر بعواقب الاعتداء الفرنسي الغادر على بنزرت ولا بمراميها البعيدة ، ولكن هذا الاعتداء فتح

أعيننا من جديد على حقائق ضخمة كاد أن يغطيها تمويه الاستعمار... فقاعدة بنزرت ليست لها أية أهمية في الدفاع عن أوروبا الغربية، إذا كانت هذه الأخيرة عرضة لهجوم أوروبا الشرقية كما يزعمون ولكن هذه القاعدة لها أهمية بالغة في الحروب الصغيرة، كالحرب الاستعمارية التي تخوضها فرنسا بالجزائر منذ سبع سنوات، ومن الصعب عندما نرى هذا التشبث الحمق بقاعدة بنزرت أن نصدق أن الحكومة الفرنسية عازمة على إنهاء حرب الجزائر وإيجاد حل سلمي للقضية الجزائرية، على أساس الاعتراف للجزائر باستقلالها وسيادتها⁽²⁾

فتشبث فرنسا ببنزرت - حسب جريدة المجاهد- يحقق لفرنسا هدفين الأول الحفاظ على قاعدتها العسكرية، لاستغلالها في أي صراع متوقع في منطقة غرب أو شرق المتوسط، وثانيا حتى تكون مرتكزا في الوصول للجزائر وقت الحاجة لمدد من الجيش سواء كانت البحرية أو الطيران، خاصة وأن الحرب في الجزائر لم تنته بعد.

هذه النظرة تربط قضية بنزرت بما يقع في الجزائر ، لأن فرنسا بما أنها لا ترغب في منح الجزائر استقلالها، فهذا يجعلها تحاول الاحتفاظ بالروافد التي من الممكن أن تستند إليها وقت الضرورة والحاجة كقاعدة بنزرت، ولذا فهذا الموقف يعتبر مناورة من فرنسا لتحقيق مصلحتها وفق ما تخطط له، دون النظر لتحقيق ما صرح به ديغول من سعيه لتحقيق تقرير مصير واستقلال الدول المستعمرة، وجلاء القوات الفرنسية عن أراضيها.

2- موقف الحكومة والمنظمات الجزائرية من أزمة بنزرت:

سجلت الثورة الجزائرية موقفها الجلي من أزمة بنزرت، وبينت تضامنها التام حكومة وشعبا مع الشعب والدولة التونسية في المطالبة بحقها في استرجاع سيادتها على كامل التراب التونسي وجلاء القوات الفرنسية عن بنزرت.

ففي برقية أرسلها رئيس الحكومة المؤقتة للجمهورية الجزائرية فرحات عباس⁽³⁾ للرئيس الحبيب بورقيبة⁽⁴⁾ عبر له فيها عن التنديد بما قامت به فرنسا اتجاه التونسيين الذين أرادوا طرد الفرنسيين من بنزرت ومما جاء فيها: ((أمام الاعتداء الفظيع المسلط على الشعب التونسي في بنزرت نؤكد لكم تضامننا الكامل ونندد مرة أخرى بهذه الجريمة الاستعمارية الجديدة، إننا واثقون من أن الشعب التونسي الشقيق سيخرج منتصرا من هذه المحنة الجديدة⁽⁵⁾)).

وأصدرت وزارة الأخبار الجزائرية بلاغا يقر: ((أن العدوان الموجه ضد الشعب التونسي في بنزرت يعد عدوانا ضد كل الشعوب التي تكافح من أجل تحرير بلادها تحريرا كاملا من

الاستعمار ومخلفاته. إن الشعب الجزائري وحكومته ما انفكا يؤيدان واليوم أكثر من أي وقت مضى الكفاح الذي يقوده الشعب التونسي من أجل تحرير بنزرت من الاحتلال الأجنبي. إن تضامن الشعب الجزائري وحكومته مع الشعب التونسي فيما يتعلق بقضية الجلاء عن بنزرت قد عبرت عنه الثورة الجزائرية باستمرار وقد فكرنا دائما في هذا التضامن على أساس أنه يمكن أن يصل إلى حد المساهمة الملموسة⁽⁶⁾.

وفي غرة جويلية 1961 جرت محادثات طويلة بين الحكومة التونسية والحكومة الجزائرية بسطت خلالها الحكومة الجزائرية موقفها من مشكل الصحراء وهو الموقف الذي عبر عنه في مذكرة سلمت إلى الحكومة التونسية، وفي هذه المحادثات أثيرت قضية جلاء القوات الفرنسية عن بنزرت صرح الوفد الجزائري للوفد التونسي أن الحكومة المؤقتة للجمهورية الجزائرية مستعدة لتقديم مساهمتها بالرجال والعتاد في الكفاح الذي يقوده الشعب التونسي الشقيق من أجل تحرير بنزرت.

إن موقف الحكومة المؤقتة للجمهورية الجزائرية يعبر بوضوح عن مشاعر الشعب الجزائري الذي يعتبر أن المعركة من أجل جلاء فرنسا عن قاعدة بنزرت امتدادا للمعركة التي يقودها الشعب الجزائري من أجل تحرير كامل ترابه الوطني. إن الحكومة المؤقتة للجمهورية الجزائرية تستنكر العدوان الفرنسي على الشعب التونسي وتعتبر من جديد عن مساندتها للكفاح من أجل استرجاع بنزرت⁽⁷⁾.

ويتبين من خلال بلاغ وزارة الأخبار الجزائرية أن الحكومة المؤقتة قد تفتنت لما يمكن أن يضمّر في ثنايا أزمة بنزرت خاصة بعد سلسلة اللقاءات التي جمعت بين الرئيس بورقيبة والرئيس الفرنسي دي غول والتي منها لقاء رامبوي في 27 فيفري 1961 الذي دام خمس ساعات، مما أدى لشكوك الحكومة الجزائرية من طرح مشكلة الصحراء بين الطرفين لإيجاد حل بعيدا عن مطلب الوحدة الترابية الذي تتمسك به قيادة الثورة الجزائرية⁽⁸⁾.

وقد أفضى محمد يزيد وزير الأخبار⁽⁹⁾ في الحكومة المؤقتة الجزائرية بعد ظهر يوم السبت 22 جويلية بالتصريح التالي: ((إن العدوان الذي يجري الآن بجهة بنزرت غير موجه إلى تونس وحدها بل إلى المغرب العربي كله، وهذه العملية تعد امتدادا للحرب التي يواصلها الاستعماريون بالجزائر منذ غرة نوفمبر 1954. إن الشعب الجزائري والحكومة المؤقتة للجمهورية الجزائرية يقفان إلى جانب الشعب التونسي وحكومته في مقاومتها للعدوان الفرنسي وكفاحهما من أجل الجلاء عن بنزرت. إننا مستعدون للمساهمة في هذه المعركة بالرجال والعتاد الحربي ونحن على اتصال بالحكومة التونسية لتحديد الوسائل التي

نستطيع أن نؤازر بها إخواننا التونسيين وللحكومة التونسية طبعاً أن تقرر الصفة التي نعينها بها في المعركة الطاحنة التي تخوضها ضد العدوان الفرنسي في جهة بنزرت⁽¹⁰⁾.

وواصل قوله بالدعوة لتوحيد الصف المغربي لمواجهة مناورات فرنسا ولعبها على وتر التفرد بكل بلد على حدى بأن : ((المهم في هذه السويغات الحاسمة بالنسبة لتونس وللمغرب العربي هو تحقيق جبهة موحدة ضد العدوان العسكري والمناورات الاستعمارية الرامية إلى بث الشقاق بيننا إن وحدتنا ينبغي أن تتجسم بعمل مشترك ومنسق وستجبر هذه الوحدة المعززة بطاقة شعبينا الجبارة العدو على التراجع. إن التناقض بين التصريحات الصادرة بباريس عن تصفية الاستعمار والعدوان الوحشي على بنزرت يبدو واضحاً للرأي العام العالمي والفرنسي بصورة خاصة. ونحن نتمنى أن تساهم ردود الفعل الدولي على العدوان الفرنسي في اجبار القوات الفرنسية على الجلاء عن بنزرت كما نتمنى أن يضطر التضامن الشمال افريقي الذي هو بصدد الظهور للعيان بخصوص بنزرت الاستعماريين للتروي ويضع حداً لمحاولاتهم الفاشلة لبث الشقاق بين شعبينا ، إننا متأكدون من أننا سنحرز على انتصار مشترك على الاستعمار الذي يحتضر كما يدل على ذلك عدوانه الجنوني ضد تونس ، إن الدم المغربي الذي يسيل في بنزرت كما يسيل في الجزائر يمثل أساساً مقدساً لتشييد صرح المغرب العربي في كنف تشارك سياسي واقتصادي أخوي⁽¹¹⁾.

إن هذه التصريحات توحى بالمبادئ التي كانت تضبط السياسة الخارجية للثورة الجزائرية والتي تضمنها بيان أول نوفمبر 1954 ضمن الأهداف الخارجية للثورة، وأرضية مؤتمر الصومام.

زيادة على موقف الحكومة المؤقتة سجلت بدورها المنظمات الجزائرية الخاصة بالعمال والطلبة والشباب والنساء الجزائريات⁽¹²⁾ موقفها التضامني مع تونس في موقفها المطالب بتحرير بنزرت، وذلك من خلال البلاغ الذي صدر عنها وتضمن :

((يشير الاعتداء المنسق الذي يقوم به الاستعمار ضد تونس استنكار كافة الشعوب المحبة للحرية إن هذا الاعتداء يعبر بشكل فظيع على ان فرنسا بالرغم من الظواهر لم تعدل عن أفكارها ومبادئها الاستعمارية وإنها لا تتردد عن دوس الحرية وسيادة الشعوب من أجلر المحافظة عل استعمارها.إن تصميم الشعب التونسي الشقيق الذي يكافح لبسط سيادته على بنزرت المحتلة من طرف القوات الأجنبية أجابت عنه فرنسا بواسطة القوة وذلك بقتلة وتقتيل السكن المدنيين. إن المنظمات الوطنية الجزائرية التي تكافح منذ سبع سنوات لتحرير الجزائر تؤكد للشعب والحكومة التونسية تضامنها الأخوي ومساندتها الحازمة للكفاح الذي

يقودانه لاجلاء القوات الفرنسية المعتدية من قاعدة بنزرت. وتعلن المنظمات الجزائرية عن عزمها في المساهمة في هذا الكفاح الذي هو كفاحها ، ولا تهمل أية فرصة أو تتقهقر أمام أية تضحية من أجل التحرير الكامل لشعوب افريقيا الشمالية وتحقيق المغرب العربي الموحد)) (13)

3- تأثير أزمة بنزرت على المفاوضات الجزائرية – الفرنسية:

إن أزمة بنزرت تعدت آثارها مسألة خروج وجلاء القوات الفرنسية من الأراضي التونسية، لتكون لها تداعيات على القضية الجزائرية التي كانت تمر بمرحلة المفاوضات، وكيف لا يكون ذلك، والمستعمر واحد، والجزائر وتونس على نفس الحدود، وأثبت الشعبان الجزائر والتونسي تضامنها وترابطهما في العديد من المرات.

((ففي نفس اللحظة التي تتاح فيها الفرصة (للجزائر) لوقف المجزرة في مفاوضات حاسمة مع عدوها تجد ذلك العدو نفسه قد انتقل بعدوانه من أرض الجزائر إلى الأرض التونسية ، فماذا تفعل الجزائر في هذه اللحظة؟ إنها تعرف أن نجدة شقيقتها نجدة عملية وحقيقية ستوقف مفاوضات السلم بالنسبة للجزائر. إذن هل تضحى بتضامنها مع تونس الجريحة لتتخذ الجزائر الجريحة هي أيضا؟. أم أنها تعرف أن التاريخ لن يغفر لها هذا التخلي عن تونس الشقيقة في ساعة حرجة من تاريخها وفي محنة قد تعرض استقلالها وكيانها الوطني نفسه للخطر؟. ثم إن المبادئ التضامنية الفعلية التي ظلت تتنادي بها الثورة الجزائرية من قبل أن تبدأ الثورة، هذه المبادئ لا تسمح لنا بأن نتغافل عن تطبيقها عند ما تدق ساعة تنفيذها. كلا إن الحكومة المؤقتة الجزائرية لم تتردد في اعلان موقفها، وتركت لفرنسا مسؤولية توقيف المفاوضات من أجل موقف الجزائر بالنسبة لشقيقتها تونس)) (14).

وكانت المفاوضات ما لبثت أن عادت مسيرتها بين الطرفين بعد أن تعثرت سابقا، وأصبحت عبارة عن حوار صامت، وبتاريخ 13 جوان 1961 توقفت على إثر مبادرة فرنسية ، إلا أن الطرفين قررا البقاء على اتصال فيما بينهما ، وتم تعيين دحلب (15) الذي لعب دورا هاما ضمن الوفد الجزائري، للبقاء كممثل للحكومة المؤقتة للجمهورية الجزائرية في جنيف إلى غاية 20 جويلية 1961، حيث التقى الوفدان من جديد بعد تبادل العديد من وجهات النظر في لوقران – فرنسا القريبة من الحدود السويسرية- ولم تكن الحكومة المؤقتة تنتظر الشيء الكثير من هذا اللقاء ، لكن خطتها كانت واضحة وهي قطع المفاوضات بسبب الصحراء ، وتم لقاء في 26 جويلية بين لويس جوكس و كريم بلقاسم ودحلب، وأخفقت المحادثات بسبب قضية الصحراء وافترق الطرفان بعد معاينة الإخفاق (16)

وهكذا وصلت المفاوضات الجزائرية الفرنسية إلى طريق مسدود و انقطعت - مرة أخرى- بسبب تعنت الحكومة الفرنسية ورفضها الاعتراف بوحدة التراب الجزائري، وعدم استعداد الطرف الجزائري للتفريط في مبدأ الاستقلال الكامل والوحدة الترابية ، وليس من الغريب أن تنقطع المفاوضات بعد ما حدث بينزرت.

وقد سبق للوفد الفرنسي أن قطع المفاوضات بدون سبب واضح ودام هذا الانقطاع خمسة أسابيع كانت كافية لما سماه، الوفد الفرنسي مهلة تفكير، ولكن الذي اظهر نية الاستعمار الفرنسي هو رجوعه إلى المفاوضات بنفس الأفكار وبنفس النغمة التي ظهرت منذ 16 سبتمبر 1959 عندما أعلن الجنرال ديغول عن استعداده لتقرير المصير وحل القضية الجزائرية (17).

وإذا عمد الوفد الجزائري هذه المرة إلى إنهاء المفاوضات فلأنه لم يلمس أي نية صادقة في الوصول إلى اتفاق حقيقي حول المسائل الجوهرية التي بنت الحكومة الجزائرية عليها موقفها أثناء المحادثات والتي تتمثل في: ((السيادة الكاملة، ووحدة التراب الوطني بما في ذلك الصحراء، ووحدة الأمة الجزائرية ، وجبهة التحرير الوطني هي الممثل الوحيد، ووقف اطلاق النار)) (18).

لم يكن هذا التوقف نهائياً ، إذ ما لبثت أن عادت المفاوضات بين الطرفين الجزائري والفرنسي و استمرت بفضل وقف القتال بينزرت وقبول الطرف التونسي لقرارات مجلس الأمن بهذا الشأن ولكن أثناء استمرار القتال وبعده يسجل أن الجانب الفرنسي في مفاوضات لوغران - Lugin - لم يجرؤ أن يفتح الطرف الجزائري بشأن موقف الحكومة الجزائرية من أزمة بنزرت وكيف يمكن أن يفتحه في الموضوع أو يطلب منه تفسيراً لهذا الموقف؟. إن الحكومة الجزائرية لم تحاول أن تسلك طريق الخفاء أو المجاملة والمراوغة إنها لم تعرض مساعداتها على تونس في الخفاء لتكسب ود تونس دون أن تغضب فرنسا، وإنما فعلت ذلك جهرة وأعلنته في بلاغات رسمية متتالية. وذكرت بأن هذا العرض ليس وليد اليوم بل هو يرجع إلى تاريخ يوم أول جويلية أثناء محادثات رسمية جرت بين الحكومتين الشقيقتين التونسية والجزائرية (19).

لقد حاول المندوبون الفرنسيون أن يرتبوا لأنفسهم كل التسهيلات في جزائر المستقبل ، من خلال إلحاحهم على ضمانات الأقلية الفرنسية، وعلى الجنسية المزدوجة للأوربيين ، الفرنسية اللغة الرسمية في الجزائر، الحفاظ على الحقوق المكتسبة، ضمان الملكيات، نفس الحقوق مع المواطنين الجزائريين ، وقد اشترطوا قواعد عسكرية لن يكون للحكومة الجزائرية بطبيعة الحال أي حق عليها، ولن يشمل تقرير المصير غير ولايات الشمال الثلاث عشرة بينما تبقى الصحراء فرنسية، وستصبح الجزائر بلدا متاخما للصحراء الإقليم الفرنسي مثلها في ذلك كمثل

موريتانيا ومالي وكل البلدان المتاخمة الأخرى⁽²⁰⁾

وقام وفد الحكومة الفرنسية في المفاوضات بالتمويه على الرأي العام الفرنسي، بالتصريح أن الوفد الجزائري قد تنازل عن موقفه بشأن جدول الأعمال والذي يقضي ببحث القضايا الأساسية في جلسات عامة أولا قبل أن ترسل إلى اللجان المختصة، وقبل بجدول الأعمال الذي اقترحه الوفد الفرنسي والذي يقضي ببحث كل القضايا دفعة واحدة على مستوى اللجان الفرعية. والواقع أن الوفد الجزائري قد بقي متشبثا بموقفه والحل الذي وقع عليه الاتفاق بين الطرفين في النهاية هو أن لا ترسل أية قضية إلى اللجان الفرعية إلا بعد أن تبحث في اللجان العامة وتحرر بشأنها التوجيهات اللازمة إلى اللجان الفرعية⁽²¹⁾.

كما بقي الوفد الجزائري متمسكا بموقفه فيما يتعلق ببحث ما يسميه الفرنسيون بمشكلة الصحراء وقد عبرت الحكومة المؤقتة بصوت واضح عن هذا الأمر بالقول أن: ((الشعب الجزائري قد حمل السلاح في 1 نوفمبر 1954 لطرد المحتل الفرنسي من كامل التراب الجزائري وبالحدود الجغرافية التي اعترفت القوة الاستعمارية بتبعيتها للجزائر منذ أكثر من قرن، والتي ما تزال تحتلها ... إن الهدف الأساسي لكفاح الشعب الجزائري هو استرجاع السيادة الجزائرية وعلى كامل التراب الجزائري من الحكم الفرنسي كما هو محدد عام 1954، ولن يبقى أي جزء منه فرنسيا ، وهكذا كان الأمر لجميع البلدان الأفريقية الشقيقة الراضحة تحت نير الاستعمار، إن الحكومة المؤقتة للجمهورية الجزائرية لاتتجاهل ... وجود مسائل متعلقة بتعديل الحدود ، يمكن أن تطرح ما بين الجزائر وبعض البلدان المجاورة، لكن من الأسبقية أن يكون النهج التحرري لبلدنا متطلعا إلى كامل التراب الداخل في الحدود الحالية للجزائر))⁽²²⁾

وهكذا فإن هذا الرأي للحكومة المؤقتة الجزائرية جاء ليبرز أن الصحراء جزء لا يتجزأ من التراب الوطني، وأن المفاوضات قضية جزائرية فرنسية ولا تحتاج إلى وساطة بينها وبين الحكومة الفرنسية ، ونشير هنا بأن إشارة الحكومة لدول الجوار المقصود بها كل من تونس والمغرب .

خاصة وأنه قد ظهرت بعض المطامع إثر مطالبة الرئيس بورقيبة في لقائه مع الجنرال ديغول في رامبوي 27 فيفري 1961 غداة محادثتهما بشأن إخلاء قاعدة بنزرت، بتعديل الحدود الصحراوية لصالح تونس وقد أضر ذلك بالجزائر، فردت الحكومة المؤقتة بمذكرة دبلوماسية أرسلت إلى الدول الأفريقية منبهة إلى أهداف كفاح الجزائريين من أجل استرجاع ترابهم ضمن حدود 1954، مؤكداً أن أي تعديل حالي للحدود لا يمكن الحديث بشأنه إلا مع حكومة الجزائر المستقلة، و انعقد اجتماع ضم وزراء تونسيين وجزائريين غداة نشر هذه المذكرة توصل إلى

اتفاق، أعلم التونسيين الحكومة الفرنسية بموجبه بأن مسألة الحدود كانت مشكلا تونسيا جزائريا، وفي 5 جويلية - من السنة المذكورة - يؤكد ملك المغرب دون تحفظ دعمه الكامل للحكومة المؤقتة في مفاوضاتها مع فرنسا فيما يتعلق بمبدأ احترام الوحدة الترابية، مشيرا إلى أن مسألة توضيح و ترسيم الحدود سيتم حلها بين المغاربة والجزائريين دون تدخل أجنبي ، أما بورقوية فكان قد طالب في خطاب أمام الجمعية التونسية بخروج الجيوش الأجنبية من كل البلاد التونسية ومن بنزرت ايضا وكذا العلامة الكيلو مترية رقم 233⁽²³⁾.

و المهم في قضية الصحراء أن الحكومة الفرنسية كانت في مفاوضات ايفيان قد أوقفت المفاوضات وطلبت مهلة للتروي في الظاهر، ولكنها في الحقيقة لتبذل مساعي ليست حميدة في شيء لدى الدول المتاخمة للصحراء. للزج بهم في القضية وبالتالي لاتصبح الصحراء حكرا على الجزائر فقط بل تعني كل دول الجوار المحيطة بها، وبذلك يتحقق لها ماتصبر إليه في الاحتفاظ بالصحراء.

هكذا فإن الحكومة المؤقتة للثورة الجزائرية أدركت المناورة التي كان الطرف الفرنسي يريد تحقيقها، وأدركت خطورة الألعام التي كان يعمل جاهدا لوضعها في طريق حل القضية الجزائرية، من خلال الزج بالعديد من الأطراف في الحل النهائي لها، وإغرائهم بالمصالح التي ستحقق لهم حين يسايرون النظرة والموقف الفرنسي، مما سيشكل خطرا كبيرا على مستقبل الجزائر المستقلة، فعملت بكل ما أوتيت من مهارة وقوة على تفكيك تلك الألعام ، بالعمل على الصعيد الدبلوماسي والعسكري، لإقناع الأطراف التي انجذبت عن قصد أو غير قصد للنظرة الفرنسية، لتصحيح الموقف لدول الجوار المطلة على الصحراء الجزائرية ولتحييدها عن الوقوف إلى جانب فرنسا ، وإقناعها بأن المشاكل التي تعنيها والجزائر يجب تأجيل حلها إلى ما بعد تحقيق الجزائر لاستقلالها، ويتم بالتالي النظر في مطالب ومصالح هاته الدول خاصة ما تعلق بقضية الحدود ورسمها وتثبيتها، وهذا ما يعتبر نجاحا وذكاء دبلوماسيا كبيرا للدبلوماسية الجزائرية الناشئة، لأنه لم يكن بمقدور الثورة الجزائرية الدخول في صراعات هامشية تضعف الموقف الجزائري في معركة المفاوضات المفتوحة مع فرنسا .

4- المواقف الدولية من أزمة بنزرت:

هكذا فإن قضية بنزرت كشفت القناع عما يرمي إليه الاستعمار الفرنسي عند ما يطالب بالاحتفاظ بقاعدة المرسى الكبير تحت السيادة الفرنسية، بجانب القواعد العسكرية الأخرى، فهو يريد أن يترك في كل بلد "بنزرت" تمكنه من الغدر بالشعوب الصغيرة في أي وقت يريد. إن شعوب المغرب العربي لم تفتها هذه الحقيقة فقد نادى في مؤتمر طنجة المنعقد في أبريل 1958

بوجوب التخلص من مخلفات الاستعمار الفرنسي، وفي مقدمتها القواعد العسكرية وقد تبين ان الاعتراف بالاستقلال كما تبين أن الكفاح للتخلص من مخلفات الاستعمار لا يقل أهمية ولا صعوبة عن الكفاح في سبيل الاستقلال نفسه.

وكان من المفروض إذا أردنا خوض المعركة ضد مخلفات الاستعمار أن نحرص على تنسيق سياسة الأقطار المغربية وتضامنها ولعل عدم التنسيق في سياسة بلاد المغرب العربي قد شجع الاستعمار الفرنسي على الاعتداء على بنزرت وقد يشجعه على الذهاب غلى ابعد من ذلك إذا لم يستخلص المسؤولون في الأقطار الثلاثة الدرس من هذه التجارب القاسية، إن القضايا التي مازالت معلقة بيننا وبين فرنسا - سواء منها حل القضية الجزائرية أو تصفية مخلفات الاستعمار في تونس والمغرب- لا يمكن ان تجد حلولها الطبيعية المتفهمة مع رغائب شعوبنا إلا إذا خضنا معاركنا ضد الاستعمار بخطط منسقة ووجهة نظر واحدة⁽²⁴⁾.

إننا لا نستطيع أن نغالط أنفسنا مرة أخرى ونعتقد أنه في استطاعة أي قطر أن يحل قضاياها بصفة مجزأة رأساً لرأس مع الحكومة الفرنسية، وبالفعل فإنه في استطاعة كل قطر أن يحل بعض المسائل الثانوية الشكلية في نطاق سياسة ضيقة ولكن الطريق لتحرير شعوبنا تحريراً صحيحاً لا يمكن ان يفتح أمامنا إلا إذا واجهنا الاستعمار بجهة موحدة. إن الظروف التي يمر بها المغرب العربي تملي علينا ان نعيد النظر في السياسة التي سلكتها خلال السنوات الأخيرة لحل مشاكلنا وتملي علينا أن نضع خطة موحدة للسير إلى الأمام في طريق التحرر والبناء وليس المهم أن نتوسع في وضع الخطط والمشاريع للمستقبل البعيد ولكن المهم أن نواجه المناورات الاستعمارية بسياسة منسقة واقعية تمتن التضامن بين أقطار المغرب العربي وتوفر لقضايانا المساندة الواسعة من جميع الشعوب وتحفظ حظوظ التعاون مع الجميع⁽²⁵⁾.

لقد أظهرت معركة بنزرت العديد من الحقائق التي كانت متوارية عن الأنظار سوى على المستوى الدولي أو القاري و الأقليمي، فهذه الأزمة التي عاشتها تونس بينت أنصار الشعوب الطامحة في التحرر والاستقلال ، وكشفت المتشدين بذلك وهم في الحقيقة ضد ذلك وعلى النقيض تماماً فهم من أنصار الاستعمار والمتعاونين معه والداعمين له ، فلقد ساند تونس في محنتها العديد من الدول العربية والإفريقية والآسيوية ودول المعسكر الشرقي، وفي الجانب الآخر وقف إلى جانب فرنسا دول المعسكر الغربي المتحالفة معها.

وإذا كان في كل محنة جانبها المفيد فإن أول فائدة لاحت لأبناء المغرب العربي وكل أبناء الأمة العربية في كل أرجاء الوطن العربي هو أنها قد قشعت الغيوم من سماء وطننا الكبير وجرفت القشور التي تظهر بين حين وآخر على السطح وبعثت ما هو كامن في الأعماق من

مشاعر قومية فياضة تتطلع إلى الظهور التعبير عن نفسها لأنها لا يمكن أن تبقى مكبوتة حبيسة في أقفاص القلوب إلى الأبد. إن الموقف الاجماعي الرائع الذي وقفه كل العرب في المشرق والمغرب من قضية بنزرت لم ينحصر في نطاق التأييد اللفظي بل لوضع العرب كل امكانياتهم السياسية والمادية والعسكرية لمواجهة العدوان الاستعماري الفرنسي على تونس⁽²⁶⁾.

وكانت الحكومة المؤقتة للجمهورية الجزائرية أول من بادر بوضع كل امكانياتها تحت طلب حكومة تونس الشقيقة لخوض المعركة في بنزرت ضد العدوان الاستعماري العاشم، وهذا في الوقت الذي كان الاستعمار يريد أن يضرب بعضنا ببعض وأن يجد منفذا يتسرب منه إلى صفوفنا لينفذ مناورات الدنيئة على حساب مصالحنا الحقيقية وكرامتنا ووحدتنا المقدسة التي يجب أن توضع فوق كل اعتبار. وليس موقف الحكومة الجزائرية موقفا عابرا بل هو الموقف الثابت للثورة الجزائرية منذ اندلاعها، موقف لم يتغير أبدا لأنه يعتمد على التحليل السليم لواقع المغرب العربي وينبع من عقيدة ثورية لا تجرفها التيارات في طرق ملتوية ولا تززعها الأحداث مهما كانت شدتها وتنوعها⁽²⁷⁾.

لقد كان الجدل يدور كثيرا حول فائدة توحيد الكفاح المسلح بل حول جدوى الكفاح المسلح نفسه، ومما لاشك فيه أن الكفاح الثوري طريق شاق ملئ بالأشواك والصعاب والعقبات وإن من يسلكه لا ينتظر أن يجد الطريق أمامه مفروشا بالورود والرياحين إنه طريق التضحيات والدماء والآلام ولكن مما لاشك فيه أيضا وهذا ما أثبتته معركة بنزرت بشكل قاطع أن الكفاح المسلح الموحد على صعيد المغرب العربي كان وما يزال أقصر وأسلم طريق للتحرر الكامل الشامل، وإن مشقات الطريق الثوري تعني انتهاء المشقات عند نهاية الطريق لأن الأهداف تتحقق كاملة بينما لا يؤدي الاقتصاد في الدماء في فترة معينة إلا إلى أنهار من الدماء تسيل فيلا فترات قد تكون منقطعة أو متلاحقة ولكن عواقبها وخيمة في كل مرة لأنه لا يمكن المحافظة على المد الثوري الذي هو رصيد كفاحنا متواصل صاعدا بعد قطعه مرة تلو الأخرى⁽²⁸⁾.

ومن جهة أخرى فقد ثبت أيضا بمن خلال قضية بنزرت أن المعسكر الغربي هو كتلة متلاحمة متضامنة في مواقفها الاستعمارية، إن الاستعمار الغربي وقف كله من قضية بنزرت مثل موقفه من قضية الجزائر موقف التأييد والتضامن العملي مع الاستعمار الفرنسي في عدوانه الإجرامي وهذا أمر طبيعي لا يستغرب من كتلة قامت على أساس الدفاع عن مصالحها الاستعمارية المنبثة في أنحاء كثيرة من افريقيا وآسيا وأمريكا اللاتينية. ولكن الذي يستغرب هو أن بعض الدول الافريقية هي دول المجموعة الفرنسية بالذات وغيرها من الدول السائرة في ركاب المعسكر الغربي لم تحرك ساكنا وكان هذه القضية لا تهمها من قريب ولا بعيد، والواقع

أن هذه الدول ليست مستقلة إلا في الظاهر وأن شعوبها تقف إلى جانب تونس في قضية بنزرت كما تقف إلى جانب الجزائر ولكن حكوماتها المقيدة بأغلال السياسية والاقتصادية والعسكرية لا تستطيع أن ترفع صوتها (29).

أما الدول الأفريقية والآسيوية والأمريكية المستقلة استقلالاً حقيقياً مثل غينيا وغانا ومالي وكوبا واندونيسيا الخ... فقد أعلنت تأييدها اليوم بتونس كما أعلنت تأييدها بالأمس للجزائر والكونغو، وليس من قبيل المصادفة أن نجد الدول التي اعترفت بالحكومة المؤقتة للجمهورية الجزائرية وبحكومة جيزنغا خليفة لوممبا في الكونغو هي نفسها التي وقفت بكل قوتها إلى جانب تونس في معركة بنزرت الباسلة، إن هذه الدول تؤيد الحرية في كل مكان لأنها تحررت تحرراً حقيقياً من كل أشكال الاستعمار القديم والجديد ولم تسالوم على حريتها فلم تقبل المساومة على حرية الغير (30).

لقد جاءت قضية بنزرت قبل انعقاد مؤتمر دول عدم الانحياز لتلقي أضواء كاشفة على حقيقة المعسكر الغربي والدول السائرة في فلكه ولتثبت مرة أخرى للعالم أجمع أن ما يسمى بالدول غير المنحازة أو دول باندونغ هو الذي يجب أن يطلق عليه حقاً وصدقاً اسم العالم الحر، إن العالم الحر عالم باندونغ عالم الشعوب التي تؤمن بالحرية لها ولكل الناس وتضحي في سبيل حريتها بكل ما تملك من جهود وإمكانات ولا تقف عند هذا الحد بل تضحي بكل شيء وحتى بحريتها إذا لزم الأمر في سبيل حرية غيرها، أما ينبغي أن تنتقل كلمة العالم الحر الآن من الجزء الشمالي الذي دنسها بجرائمه الاستعمارية على الجزء الجنوبي من الكرة الأرضية هذا الجزء الذي يشمل شعوب آسيا وإفريقيا وأمريكا اللاتينية والذي يكافح بكل ما يملك في سبيل أن تصبح الحرية ملكاً له ولكل البشر والذي يجب أن يشار إليه هو فقط عندما يتلفظ أي إنسان بكلمة العالم الحر (31).

الخاتمة :

لم تكن الثورة الجزائرية بمعزل عما يدور حولها من المسائل المغاربية والعالمية، خاصة تلك التي كان لها تأثير مباشر على القضية الجزائرية، ولذا فقد سجلت موقفها من قضية بنزرت جويلية 1961، مجسدة بذلك مبادئ الثورة التي نص عليها بيان أول نوفمبر 1954.

وبينت الثورة من خلال ذلك تمسكها بقضية التحرر والوحدة الترابية لها و للدول الخاضعة للاحتلال ووقوفها إلى جانب الشقيقة تونس في محنتها وأزماتها مع فرنسا، وعرضت خدماتها على تونس لمساعدتها عسكرياً بما تستطيع، كما سجلت بدورها المنظمات الجزائرية الممثلة

لمختلف الفئات تضمنها ووقوفها إلى جانب تونس.

وعبرت هذه المواقف الجزائرية حكومة ومنظمات عن مدى تمسك الجزائريين بالبعد الوحدوي المغربي، خاصة وأن تونس قدمت دعما كبيرا للقضية الجزائرية من خلال احتضانها للحكومة الجزائرية وجيش التحرير والملاجهين الجزائريين، ووقوفها إلى جانب الجزائر من أجل احراز الاستقلال .

وهذا البعد الوحدوي الذي تبنته الثورة الجزائرية أخذت تدعو لضرورة تجسيده على الواقع وهو ما كان في العديد من المواقف خاصة وأن الاستعمار الذي كان يجثم على المغرب العربي واحد، وأساليبه المتبعة في مختلف الأقطار هي نفسها، ولذا كان من الضروري تكاتف الجهود المغربية لتصفية الاستعمار خاصة وأن الجزائر لازالت تواجه المستعمر، وأن المصير المغربي واحد.

وأثبتت الثورة الجزائرية من خلال أزمة بنزرت على أنها لاتقبل بالمساس بالوحدة الترابية الجزائرية في قضية الصحراء، ولعبت دبلوماسية دورا بالغا في تحييد الطامحين في الصحراء الذين انجروا وراء الرغبات القطرية التي تماشت مع مناورة فرنسا بالزج بالعديد من الأطراف المحيطة بالصحراء في حل المشكلة، حتى يسهل عليها تطويع المفاوضات الجزائر من خلال الضغوطات المتعددة، ولكنها لم تصل إلى ما كانت تصبو إليه.

الهوامش:

1- جريدة المجاهد: ظهرت صحيفة المجاهد لأول مرة كنشرة للثورة في جوان 1956 في مدينة الجزائر، وقد صدرت بالفرنسية ثم ترجمت للعربية، واستمرت تصدر بطريقة غير منتظمة حتى أوائل 1957، وتعتبر هي اللسان المركزي لجبهة التحرير الوطني، وابتداء من العدد الثامن 5 جويلية 1957 إبل العدد العاشر سبتمبر 1957 ظلت المجاهد تطبع بتطوان بالمغرب، وبعد انعقاد المجلس الوطني للثورة الجزائرية في أوت 1957 بالقاهرة ، تقرر نقل المجاهد من تطوان إلى تونس. للمزيد انظر: عواطف عبد الرحمان، الصحافة العربية في الجزائر دراسة تحليلية لصحافة الثورة الجزائرية 1954-1962، الجزائر، المؤسسة الوطنية للكتاب، 1958، ص54 وما بعدها.

2- المجاهد ، العدد101، 1961/07/31، ص01.

3- فرحات عباس(1899-1985): ولد في 1899/10/24 بدوار شلاما بالطاهير –جيجل-

وهو من عائلة غنية أباه سعيد بن أحمد بن عباس ، وأمه ماجا بنت علي ، التحق بالدرسة الفرنكو- أهلية بالطاهير ، ثم الدراسة الفرنسية الابتدائية بجيجل حتى تحصل عل الشهادة الابتدائية فانتقل لمعهد سكيكدة ثم لثانوية قسنطينة، حصل سنة 1921 على البكالوريا، التحق سنة 1923 بجامعة الجزائر لیتابع دراسته في الصيدلة، انتخب سنة 1926 رئيسا لجمعية الطلبة المسلمين ،وفي 1927 التحق بجمعية الطلبة المسلمين لشمال افريقيا، تخرج من الجامعة سنة 1931 وفتح له صيداية بمدينة سطيف سنة 1933، كان فرحات عباس يطالب الدولة الفرنسية بترقية وتطوير الجزائريين وتحسين وضعهم الاجتماعي،أسس حزب الاتحاد الشعبي الجزائري رفقة محمد الصالح بن جلوسنة1938، كان ممن شارك وصاغ بيان فيفري 1943المطالب بحق الشعب الجزائري في تقرير مصيره، واسس سنة 1946حزب الاتحاد الديمقراطي للبيان الجزائري، التحق بالثورة الجزائرية صيف1955واكن أول رئيس للحكومة المؤقتة للجمهورية الجزائريةفي 19/09/1958، بعد الاستقلال ترأس أول مجاس شعبي وطني سنة 1963 ثم استقال منه، توفي في 24/12/1985. ترك العديد من المؤلفات . للمزيد انظر: مريم سيد علي مبارك، **مثقفون خلال الثورة**، الجزائر، دار المعرفة، ، 2012، ص ص 209-220.

4- الحبيب بورقيبة(1903-200): ولد يوم 3 أوت 1903 بمدينة المنستير بتونس، زاول تعليمه الابتدائي والثانوي بالمعهد الصادقي ، ثم بمعهد كارنو تحصل على اباكالوريا سنة 1924، ثم التحق بجامعة باريس ونال منها الاجازة في الحقوق ، انخرط في الحزب الدستوري منذ سنة 1922، كتب في العديد من الصحف ، ثم أسس جريدة العمل مع نخبة من أصدقائه ، عين عضوا في اللجنة التنفيذية للحزب سنة 1933، مالبت أن انشق عنه وأسس الديوان السياسي –الحزب الدستوري الجديد- وتولى أمانته العامة، اعتقل العديد من المرات فاوض فرنسا على الاستقلال الداخلي وتم اعلان ذلك في 3 جوان 1955، ثم الاستقلال التام الذي أعلن في مارس 1956، عند ازاحة الأسرة الحسينية ممثلة في الباي انتخب رئيسا للجمهورية التونسية بعد اعلانها سنة 1957، أزيخ من الحكم سنة1987من طرف زين العابدين بن علي، توفي في 6افريل 200 بالمنستير.

5- المجاهد ، العدد101، ص10.

6- نفسه.

7- نفسه.

8- عبد الله مقلاتي، العلاقات الجزائرية -المغربية غبان الثورة التحريرية الجزائرية(1954-1962)، رسالة دكتوراه في التاريخ الحديث والمعاصر، جامعة منتوري بقسنطينة، السنة الجامعية 2007/ 2008، - النسخة الالكترونية - ص 487-486.

9- امحمد يزيد:ولد بالبليدة سنة 1923 ، كان عضوا في حزب الشعب عندما ذهب الى فرنسا عام 1945، مسؤول عن الفرع الجامعي في باريس حتى عام 1947، كان كاتبا عاما لجمعية طلبة شمال افريقيا 1946-1947، عام 1948 صار عضوا في اللجنة المركزية لحزب الشعب اعتقل في مارس 1948 وحكمت عليه محكمة الجزائر العاصمة في جوان بسنتين سجنا وعشر سنوات نفيًا، من 1950 إلى 1953 كان ممثلا لقيادة حركة الانتصار تحت اسم زبير في فرنسا، وقع ابعاده من منصبه بطلب من مصالي الذي أخذ عليه موقفه التوفيق من الحزب الشيوعي والسليبي من اليسار المتطرف التروتسكي. في الثورة أصبح وزيرا للاعلام في الحكومة المؤقتة 1958-1962، وعضوا في المجلس الوطني 1962-1965، سفيرا ببيروت 1975 وعضوا في اللجنة المركزية لحزب جبهة التحرير الوطني 1979-1984. توفي في نوفمبر 2003.

للمزيد انظر: محمد حربي، الثورة الجزائرية سنوات المخاض، تر: نجيب عباد وصالح المثلوثي، الجزائر ، موفم للنشر، 1994، ص ص183-184.

10- المجاهد ، العدد101، ص10.

11- نفسه.

12- المنظمات الجزائرية هي: الاتحاد العام للعمال الجزائريين، الاتحاد العام للطلبة المسلمين الجزائريين، اتحاد النساء الجزائريات، والشباب الجزائري.

13- المجاهد، العدد101، ص10.

14- نفسه.

15- سعد دحلب (1918-2000): ولد بقصر الشلالة -تيارت- سنة1918 زاول دراسته في مسقط رأسه وتابعها في المدينة والبليدة، انضم لحزب الشعب عام 1944، انتخب عضوا في اللجنة المركزية لحركة الانتصار في أفريل 1953، اعتقل عند اندلاع الثورة وخرج من السجن في ربيع 1955 ليلتحق بصفوف جبهة التحرير ، عين عضوا

- في لجنة التنسيق والتنفيذ، تولى وزارة الخارجية في الحكومة المؤقتة الثالثة سنة 1961، شارك في مفاوضات إيفيان، توفي في 16 ديسمبر 2000. للمزيد انظر: سعد دحلب، المهمة منجزة من أجل استقلال الجزائر، الجزائر، منشورات دحلب، دبت
- 16- ابن يوسف بن خدة، اتفاقيات إيفيان، تعريب: لحسن زغدار ومحل العين جبائلي، الجزائر، ديوان المطبوعات الجامعية، 2002، صص 24-25.
- 17- نفس المصدر، ص 17.
- 18- نفس المصدر، ص 22. وكذلك: سعد دحلب، المصدر السابق، ص ص 131-132.
- 19- المجاهد، العدد 101، ص 03.
- 20- سعد دحلب، المصدر السابق، ص 131.
- 21- المجاهد، العدد 101، ص 03.
- 22- محفوظ قداش، وتحررت الجزائر، الجزائر، دار الأمة 2011، ص ص 285-286.
- 23- نفس المرجع ص ص 274-275. وكذلك: عبد الله مقلاتي، المرجع السابق، ص 496. وقد شارك في هذا الاجتماع عن الجزائر كل من: فرحات عباس، كريم بلقاسم، لخضر بن طوبال، وامحمد يزيد. وعن تونس: الباهي لدغم والطيب المهيري، والمصمودي والصادق لمقدم.
- 25- المجاهد، العدد 101، ص 05.
- 26- نفس المصدر.
- 27- نفس المصدر.
- 28- نفس المصدر.
- 29- نفس المصدر.
- 30- نفس المصدر.
- 31- نفس المصدر.



الجمهورية الجزائرية الديمقراطية الشعبية
وزارة التعليم العالي والبحث العلمي
جامعة غرداية

مجلة الواحات للبحوث والدراسات

تصدر عن جامعة غرداية - الجزائر

ردمدا: 1112-7163

مجلة الواحات للبحوث والدراسات

ISSN: 1112-7163

République Algérienne Démocratique et Populaire

Ministère de l'Enseignement Supérieur
et de la Recherche Scientifique

Université de Ghardaïa

Revue « ELWAHAT » pour les Recherches et les Etudes

Editée par l'Université de Ghardaïa - Algérie



الأداب واللغات



المجلد: 07 العدد: 02، ديسمبر 2014

الجزء

Lettres et Langues



الجزء E

المجلد: 07 العدد: 02، ديسمبر 2014

ELWAHAT

Volume 07 N° 02, Décembre 2014

Section E

الجمهورية الجزائرية الديمقراطية الشعبية

وزارة التعليم العالي والبحث العلمي

جامعة غرداية

مجلة الواحات للبحوث والدراسات

مجلة أكاديمية فكرية محكمة

تصدر عن جامعة

غرداية - الجزائر

المجلد 17 العدد 2

صفر 1436 هـ / ديسمبر 2014 م

مجلة الواحات للبحوث والدراسات

الإيداع القانوني رقم: 2006/2763

ردمد 1112 - 7163 I.S.S.N

كل الحقوق
محفوظة

مجلة الواحات للبحوث والدراسات

ردمد : 7163- 1112

هي مجلة علمية ذات لجنة قراءة متعددة الإختصاصات من جامعيين وخبراء دوليين. تنشر مجلة الواحات للبحوث والدراسات أبحاث في جميع الميادين. تنشر مقالات أصلية، وتحليلات علمية في مختلف المجالات.

لمجلة الواحات للبحوث والدراسات خمس (5) أجزاء:

جزء A: العلوم التطبيقية

جزء B: الحقوق والعلوم السياسية

جزء C: العلوم الاقتصادية والتجارية وعلوم التسيير

جزء D: العلوم الاجتماعية والإنسانية

جزء E: الآداب واللغات

الناشر

جامعة غرداية

حقوق النشر محفوظة

عند قبول مقال للنشر في مجلة الواحات للبحوث والدراسات، يصرح المؤلفون بنقل حقوق النشر للناشر.

للإتصال

ترسل جميع المراسلات عن طريق البريد إلى مدير النشر:

العنوان: مجلة الواحات للبحوث والدراسات- جامعة غرداية ص ب 455
طريق المطار غرداية 47000 الجزائر.

أو عن طريق البريد الإلكتروني: elwahatk.abdellah@gmail.com

الهاتف: +213 029 25 81 14 الفاكس: +213 029 25 81 12

مدير المجلة: الأستاذ الدكتور دادة موسى بلخير

مدير النشر: الدكتور عبد الله كمامسي

اللجنة العلمية

عجيلة محمد (الجزائر)	سايدو توري أبو بكر (النيجر)	دادة موسى بلخير (الجزائر)
قوي بوحنية (الجزائر)	براندت ستيفاني (فرنسا)	وقيد محمد العيد (الجزائر)
بوساليم صالح (الجزائر)	جيلي فيرونيك (فرنسا)	قندوز بن ريمة عتيقة (الجزائر)
قرليفة حميد (الجزائر)	أوداير جين ماري (فرنسا)	ولد الحاج محمد ديدي (الجزائر)
أولاد سعيد أحمد (الجزائر)	بن يحي يحي (الجزائر)	بيساطيوعافية سامية (الجزائر)
كيحول بوزيد (الجزائر)	هادية مشيخي (تونس)	شحمة عبد المجيد (الجزائر)
حاج محمد قاسم (الجزائر)	توبي مصطفى (المغرب)	بدرأوي محمد (المغرب)
قدي عبد المجيد (الجزائر)	درايسا محمد (الأردن)	بن رحيم حفصية (تونس)
غزو محمد أكلي (الجزائر)	إنيجوانيجوآدولفو (إسبانيا)	تيسي دانيال (فرنسا)
خنور صالح (الجزائر)	روزان منير (الأردن)	تومبسون ميشال (الولايات م أ)
فرج فرج (مصر)	باجو مصطفى (الجزائر)	خلفاوي فتحي (الجزائر)
شايب ساسي (الجزائر)	عبدللي محمد (الجزائر)	بحاز إبراهيم (الجزائر)
حجاج عمر (الجزائر)	بن سعد محمد سعد (الجزائر)	جبلي نور الدين (الجزائر)
حمودة عائشة (الجزائر)	جوادات محمد (المغرب)	مصيطفى عمار (الجزائر)
المجاري عبد الكريم (تونس)	الشمري عماد (الأردن)	بن سلامة محمد (الجزائر)
حمادي أحمد (الجزائر)	محفوظ عبد اللطيف (المغرب)	حسيني مسعود (الجزائر)
وولف جونج كايزر (فرنسا)	ماجد عيساني عبدول (الجزائر)	سنوسي عبد الحكيم (الجزائر)
بوعبدلي أحلام (الجزائر)	عبد الخالق عيسى (فلسطين)	صانون سليمان (بوكينافاسو)
خواجة عبد العزيز (الجزائر)	درماكي عائشة (سلطنة عمان)	غانمي محمد (تونس)
بن سانية عبد الرحمان (الجزائر)	حسن زيدان سليمان (ليبيا)	ناتالي موندي (فرنسا)
بوعرعور كمال (الجزائر)	موسوي أحمد (الجزائر)	دادا موسى بلخير (الجزائر)
مرزوقي أمجد (تونس)	سلامي مختار (الجزائر)	شريطي عبد الكريم (الجزائر)
شول بن شهرة (الجزائر)	معراج هواري (الجزائر)	بلبوخاري الناصر (الجزائر)
أولاد حيمودة جمعة (الجزائر)	مصيطفى عبد اللطيف (الجزائر)	يوسف محمد (الجزائر)
بجاح يسين (العربية السعودية)	الصمدي مصطفى (المغرب)	حاج سعيد عبد القادر (الجزائر)
بلعور سليمان (الجزائر)	غزِيل مولود (الجزائر)	حاج عيسى محمد (الجزائر)
كواتي مسعود (الجزائر)	هيبة سيف الدين (الجزائر)	وينتن مصطفى (الجزائر)

الجزء E

الأداب و اللغاب

رئيس التحرير

سرقمة عاشور (الجزائر)

لجنة القراءة

الدكتور بوتردين يحي (الجزائر)

الدكتور بن سعد محمد سعيد (الجزائر)

الدكتور حمودة مصطفى (الجزائر)

الدكتور بوعامر بوعلام (الجزائر)

الدكتور مولاي لخضر بشير (الجزائر)

الدكتور غزيل بلقاسم (الجزائر)

الدكتور حجي محمد يحي (الجزائر)

قواعد النشر في مجلة الواحات

مجلة « الواحات » مجلة أكاديمية محكمة، تهدف إلى نشر الدراسات والبحوث الأصيلة المبتكرة في مختلف العلوم التي تهتم بدراسة الإنسان. تقبل المجلة البحوث والدراسات المكتوبة باللغة العربية أو اللغتين الفرنسية أو الإنجليزية.

لنشر في مجلة « الواحات » يشترط احترام قواعد النشر العامة والخاصة الموالية. إن المجلة مفتوحة أمام كل الباحثين العاملين في مختلف الجامعات ومراكز البحث الجزائرية والعربية والأجنبية.

أ - قواعد النشر العامة:

1. أن يكون البحث أصيلاً ، وتتوفر فيه شروط البحث العلمي المعتمد في كتابة البحوث الأكاديمية
2. الالتزام بمراجعة البحث من حيث الأسلوب واللغة.
3. يجب أن لا تزيد صفحات البحث عن 30 صفحة وأن لا تقل عن 06 صفحات. كما تحدد أبعاد الورقة بـ 16×24 و هوامش الورقة بـ 2×2×2×2
4. الالتزام بكتابة العناوين الرئيسية في وسط السطر والفرعية في الجانب.
5. الالتزام بإرسال السيرة الذاتية المختصرة بالنسبة للباحثين الذين يرسلون المجلة لأول مرة.
6. يجب أن لا يكون البحث قد سبق نشره في السابق و لم يقدم للنشر إلى جهة أخرى.

ب - قواعد النشر الخاصة:

7. فيما يخص كتابة النصوص:

- يكتب نص المقال ببرنامج وورد (Word)، بخط Simplified arabic، وبحجم 14 بالعربية و12 باللغات الأجنبية بخط Times New Roman
(العنوان الرئيسي بحجم 16 - والعنوان الفرعي بحجم 15 - والمقال 14 -
والهامش 12)

8. تخصص الصفحة الأولى من المقال لكتابة المعلومات الأساسية الموالية فقط : عنوان البحث، اسم الباحث أو الباحثين والدرجة العلمية، اسم المؤسسة أو المؤسسات التي

- يعملون لديها ، عنوان المراسلة، البريد الإلكتروني، وعنوان الصندوق البريدي.
9. تخصص الصفحة الثانية من المقال لتقديم ملخص للبحث في حدود 150- 250 كلمة والكلمات الدالة (من 3 إلى 7 كلمات)، باللغة الأم للمقال واللغة الإنجليزية... يجب أن يعبر الملخص عن محتوى المقال بصورة شاملة وصادقة مع احترام الدقة في هذه الترجمات.
10. يبدأ تقديم البحث من الصفحة الثالثة بتكرار عنوان البحث وبدون تكرار اسم الباحث أو الباحثين.
11. يجب ترقيم الصفحات في الوسط وفي أسفل الصفحة.
12. فيما يخص إعداد الجداول والأشكال:
- ترقم الجداول والأشكال ترتيبا تصاعديا وتوضع في مكانها المناسب في المقال. ويجب أن تقدم هذه الجداول في حدود مقاس الورقة وبالنمط العمودي (Portrait).
13. ترقم الخرائط والصور والأشكال ترقيما تصاعديا وتوضع داخل النص، ويشار إلى مصدرها كما يلي: اسم الخريطة أو الصورة أو الشكل رقم ()
فيما يخص الخرائط والصور:
مصدر الخريطة أو الصورة أو الشكل
14. ترسل الخرائط والصور في ملفات مستقلة عن النص، أي ملف لكل خريطة أو صورة وهذا من نوع جبيك (jpeg).
- مثال (nom de l'image.jpeg)، شريطة أن تكون نوعية الصورة لا تقل عن (300 dpi).
15. إننا لا نقبل إلا الصور الرقمية ومن نوع جبيك (jpeg).
16. يجب أن يكون عدد الخرائط والصور محدود وتخص فقط تلك التي تقدم معلومات هامة لا يمكن الاستغناء عنها (أقصى حد من الصور هو 5).
17. فيما يخص إثبات المراجع والهوامش:
- تكتب المراجع كما يلي:
18. يشار إلى المراجع في آخر المقال على الشكل التالي :
- تسجل الكتب والمراجع في قائمة مصادر المراجع بصورة مرتبة ترتيبا أبجديا أو ألف بائيا. كما يلي: اسم الباحث أو الباحثين، عنوان الكتاب، رقم الطبعة، دار النشر،

مكان النشر.

- تسجل الدوريات في قائمة المراجع كما يلي: اسم الباحث ، عنوان البحث، اسم الدورية، العدد، مكان الصدور.

19. تكتب الهوامش كما يلي:

يجب أن تكون الإحالات (الهوامش) متسلسلة بأرقام متتابعة وتوضع في آخر المقال ومرتببة ترتيبا تسلسليا:

- سجل إحالات الهوامش كما يلي:
- إذا كانت الإحالة إلى كتاب: يكتب رقم الإحالة، اسم ولقب الباحث ، أو الباحثين، عنوان الكتاب، رقم الطبعة، دار النشر، مكان النشر، الجزء أو المجلد، الصفحة التي توجد بها الفكرة أو الفقرة المنقولة.
- إذا كانت الإحالة إلى مقال منشور في دورية: يكتب رقم الإحالة، اسم ولقب الباحث، اسم المجلة أو الدورية ، العدد ، دار النشر، مكان النشر، الجزء أو المجلد، الصفحة التي توجد بها الفكرة أو الفقرة المنقولة.
- عند تكرار ذكر نفس المرجع، يكتب بعد رقم الإحالة نفس المرجع السابق والصفحة،
- في حالة ما إذا كان التكرار مباشر، وإذا فصل تكرار المرجع بمرجع آخر أو عدة مراجع أو صفحة جديدة، يجب ذكر بعد رقم الإحالة اسم ولقب الباحث ، الصفحة ثم مرجع سابق.

20. إذا كان المرجع موقع إلكتروني:

21. اسم الكاتب أو المنظمة. عنوان الصفحة الرئيسية، (شبكة الانترنت). عنوان الموقع URL (تاريخ تصفح الموقع: اليوم، الشهر، السنة).

22. إذا كان المرجع صفحة من موقع إلكتروني:

- اسم الكاتب (عنوان المصدر). عنوان صفحة المصدر أو الوثيقة التي تتضمن المصدر،(عنوان الصفحة الرئيسية)، (شبكة الأنترنت). عنوان الموقع URL (تاريخ تصفح صفحة الموقع: اليوم، الشهر، السنة).

ج - فيما يخص إجراءات النشر

23. تُرسل البحوث والدراسات وجميع المراسلات المتعلقة بالمجلة إلى مجلة الواحات

- للبحوث و الدراسات عن طريق البريد الإلكتروني المنشور في موقع المجلة حسب الرابط التالي: [/http://elwahat.univ-ghardaia.dz](http://elwahat.univ-ghardaia.dz)
24. يرفق بالبحث موجز للسيرة الذاتية للباحث، متضمناً عنوان الباحث بالتفصيل، وأرقام هواتفه الخاصة و المنزل والعمل والفاكس - إن وجد - لكي يسهل التواصل مع الباحث عند الضرورة .
25. تخضع كل البحوث والدراسات إلى التحكيم السري من قبل محكمين مختصين.
26. تعرض الدراسات والبحوث على محكمين اثنين على الأقل لتقديم الخبرة حولها. وتعتبر هذه التقارير أساس القبول أو التأجيل لأي بحث أو دراسة. مع العلم أن المجلة يمكنها أن تطلب إدخال التعديلات التي تراها مناسبة بناء على تقارير المحكمين.
27. يُخطَر الباحث بقرار صلاحية بحثه للنشر من عدمها خلال ستة أشهر - على الأكثر- من تاريخ الاستلام
28. في حالة ورود ملاحظات من المحكمين، تُرسل تلك الملاحظات إلى الباحث لإجراء التعديلات اللازمة بموجبها، على أن تعاد للمجلة خلال مدة أقصاها شهر.
29. الأبحاث التي لم تتم الموافقة على نشرها لا تعاد إلى أصحابها و يعلم صاحب المقال بنتيجة التحكيم، كما أن المجلة غير ملزمة بتبرير ذلك.
- يمنح الباحثون المقبولة بحوثهم نسخة من المجلة التي نشر بها بحثه.



استلهايم الرموز الدينية في ديوان اللهب المقدس لمفدي زكريا

مسعود بودوخة

قسم اللغة والأدب العربي كلية الآداب واللغات - جامعة سطيف 2 -

abudoukha@yahoo.fr

ملخص-

هدفنا في هذه الدراسة أن نسلط الضوء على جانب من الأهمية بمكان في شعر مفدي زكريا، إنه جانب استلهايم الرموز الدينية في قصائده الشعرية؛ هذا الاستلهايم يؤكد البعد الديني لدى الشاعر، إلى درجة يصعب معها عزل مظاهر تأثر الشاعر بلغة القرآن والأحداث والوقائع ذات الطابع الديني عن لغته الشعرية التي لا تحيل - فرضا - إلى أثر ديني أو قرآني، فلغة مفدي الشعرية مشبعة بهذه الآثار، سواء منها ما تعلق منها بجانب الشكل والتركيب، وما تعلق بجانب المعنى والمضمون..

وهكذا أردنا أن تكون معالجتنا لهذه الظاهرة الهامة البارزة في ديوان "اللهب المقدس" مدخلا نستجلي من خلاله مدى توظيف الشاعر لتقافته الدينية والقرآنية بالذات في استخدام الرمز الديني، وطرائق هذا الاستخدام، والسياقات التي وردت فيها تلك الرموز، ولا شك أن هذه السياقات يمكن أن تتخذ مدخلا يمكننا من تصنيف تلك الرموز بحسب سياقاتها ودلالاتها، وهي ترتبط - بالتأكيد - بالتجربة الشعرية للشاعر، ومذهبه الفني، ورؤيته الفلسفية.

الكلمات الدالة: الرموز الدينية، مفدي زكريا، اللهب المقدس، الثقافة الدينية، الأثر القرآني.

The Utilization of religious symbols in the Poetry of moufdi Zakaria

Summary

symbols in his poetry ; This inspiration emphasizes the religious Our aim in this study to look aside important in Poetry of Moufdi Zakaria , he side the Utilization of religious dimension to the poet , to the degree that it is difficult to isolate aspects influenced the poet language of the Koran and the events and facts of a religious nature on the language of poetry which presumably does not refer to the impact of religion or Koran , Moufdi language of poetry is saturated with these effects , both of which are attached next to the shape and composition , and attached next to the meaning and content ..

So we want to be our treatment of this phenomenon important figures in Diwan " sacred flame " gateway address from which the extent of hiring poet for religious culture and Koranic particularly in the use of the religious symbol , and methods of use, and the contexts in which they are received those symbols , no doubt that these contexts can take we can input rating of those symbols according to their contexts and implications , which is certainly linked to the experience of poetry of the poet , and his doctrine of artistic and philosophical vision .

Key words: Religious symbols, moufdi Zakaria, the sacred flame, religious culture, the impact of Quranic.

إذا استعرضنا عامة الرموز التي وظفها الشاعر مفدي زكريا في ديوان اللهب المقدس وجدناها تدور

على محاور أساسية هي: الأنبياء، والقادة الفاتحون، والوقائع والأحداث التاريخية، والرموز العامة، وسنحاول تناول كل قسم منها بشيء من التفصيل

1/ الأنبياء

حفلت قصائد ديوان اللهب المقدس برموز أشهر الأنبياء والرسل الذين وردت قصصهم في القرآن الكريم، وقد لاحظنا أن عيسى المسيح وموسى الكليم (عليهما السلام) هما أكثر الأنبياء وروداً في قصائد الديوان، يليهما في الذكر آدم ويوسف وداود وسليمان وإبراهيم عليهم السلام، وفي كل مرة يستحضر الشاعر جانباً من جوانب حياة أولئك الأنبياء وقصصهم، والشاعر في توظيفه لأسماء الأنبياء رموزاً إما أن يذكر النبي باسمه، وإما أن يأتي بعبارة مستتبطة من قصة ذلك النبي ومتصلة بأحداثها.

المسيح

وظف الشاعر رمز المسيح مرات عدة، استحضر في كل مرة منها جانباً من جوانب شخصية المسيح ومعنى من المعاني يتوافق مع السياق الذي يرد فيه الرمز، فهو في قصيدة (الذبيح الصاعد) يستحضر فيه بعد الفداء والتضحية بالنفس من أجل تحقيق المثل العليا والمبادئ السامية، فيماثل بين الشهيد أحمد زبانا ويشبهه وهو يمشي ثابت الخيطي نحو المقصلة بالمسيح المترفع عن كيد أعدائه فيقول:

قام يخال كالمسيح ونيدا يتهادى نشوان يتلو النشيدا (1)

وحين ينفذ فيه حكم الإعدام يستدعي الشاعر صورة المسيح مرة أخرى حين زعم قاتلوه أنهم ظفروا به وشفوا غليلهم بقتله وهو قد سما السماء ورفع، هنا تتوحد صورة الشهيد زبانا الذي سمت روحه إلى بارئها كما رفع المسيح:

زعموا قتله وما صلبوه ليس في الخالدين عيسى الوحيدا (2)

وفي قصيدة (ماذا تخبئه يا عام ستينا) التي يبدو أن الشاعر نظمها في غرة العام الميلادي يستحضر رمز المسيح مبرئاً له مما يرتكبه المستعمرون المدعون الانتساب إليه فيخاطبه قائلاً:

ويا ابن مريم في ذكراك موعظة لو أنها تلهم الرشد المجانينا (3)

وفي سياق قريب من هذا وفي قصيدة (ذروا الأحلام واطرحوا الأمانى) التي نظمها الشاعر على هامش المؤتمر القومي للثورة الجزائرية المنعقد في ليبيا سنة 1960 يخاطب المستعمرين موبخاً لهم على جرائمهم التي يتبرأ منها المسيح والنصارى فيقول:

وتأتون الجرائم سافرات فضائح تهتكون بها الوقارا

قد احمر الصليب لها حياء وضج لها ابن مريم والنصارى (4)

ولثورة التحرير نصيب من رمز المسيح؛ والرمزية هنا ترتبط بالمعجزة، فإذا كانت معجزة عيسى أن أحيا الموتى فإن ثورة التحرير أشبهت تلك المعجزة بأن حولت الجبال الصماء إلى كيانات حية تنطق بالمقاومة:

وأنطق عيسى الإنس بعد وفاتهم فألهما في الحرب أن ننطق الصخرا (5)

وهكذا فإن رمزية المسيح في ديوان المقدس امتدت عبر ثلاثة أبعاد، التضحية والفداء، والتسامي والتنزه عن جرائم المستعمر، ومعجزة الإحياء بعد الموت.

الكليم

ويسير الشاعر في استدعاء الرمز الديني فيوظف قصة موسى (عليه السلام) التي تكررت كثيراً في القرآن، وهو يوظف رمزية التسامي والصعود كما في قصة عيسى، ولكن الصعود هذه المرة ينتجى في قصة التكليم التي شرف الله بها موسى على جبل الطور، فالشاعر يوظف هذا البعد لتصوير التسامي الروحي لزبانا عندما استخف بالموت لأنه كان يتطلع إلى ما بعده من شرف ونعيم:

حالما كالكليم كلمه المجد فد شد الحبال يبغى الصعودا (6)

ولا يتوقف استمداد الشاعر من قصة التكليم عند هذا الحد، بل يسبغ على جبال الأطلس قداسة تضاهي قداسة جبل الطور الذي كلم الله عليه موسى:

واقندى الأطلس المقدس بالطور فكان الكلام فيه جهارا (7)

وقد أشار الشاعر بهذا إلى خطاب تاريخي ألقاه ملك المغرب الحسن الثاني، من أعالي جبال الأطلس المغربي معقل المقاومين الأولين.

بل إن الشاعر يجعل لجبال الأطلس مزية أخرى هي جهرية الكلام والتكليم، بخلاف التكليم الذي كان على الطور خفية، إن هذا من خيالات الشاعر ومبالغات الشعر ولا شك، ففي غمرة حماسه للثورة ضد المستعمر تخيل الثورة كلمة من الله فُتح به عهد جديد في حياة الأمة، كما كان تكليم الله لموسى فاتحة عهد جديد في حياته وحياة بني إسرائيل من الاستضعاف إلى التمكين:

وكلم موسى الله في الطور خفية وفي الأطلس الجبار كلمنا جهرا⁽⁸⁾

ومن المشاهد الهامة التي يستحضرها شاعرنا ويوظفها بطرائق شتى مشهد المباراة التي حدثت بين موسى والسحرة، فالقاء العصا يغدو رمزا لكل فعل فيصل يفرق بين الحق والباطل، يزهق به الباطل ويتجلى الحق للناظرين:

إذا جاء موسى وألقى العصا تلقف ما يأفك الطاغية⁽⁹⁾

وفي قصيدة (قل يا جمال) التي نظمها الشاعر بمناسبة الاعتداء الثلاثي على مصر، وفي سياق إعادته بثورة الضباط التي كانت - في بدايتها - تعبر عن آمال الشعب المصري، يورد هذا البيت:

ألقى عصاه بها موسى مروعة راحت لما بث إسماعيل تلتقم⁽¹⁰⁾

فإسماعيل هو الخديوي إسماعيل الذي وزع أسهم استغلال القناة على الأجانب، فهو يشبه تلك التعهدات بالسحر الذي بطل عند مجيء الحق.

ولا تفارق هذه الصورة الشاعر وهو يتحدث عن ثورة التحرير، فهذه الثورة أشبهت عصا موسى التي تلتقت سحر السحرة وباطلهم، ولكن الثورة تلتقت النار بدل السحر:

ورثنا عصا موسى فجدد صنعها حجانا فراحت تلقف النار لا السحرا⁽¹¹⁾

ولم تخل قصيدة الذبيح الصاعد التي حشد فيها الشاعر ما حشد من الرموز الدينية، لم تخل من إشارة إلى قصة الكليم، و لكن الشاعر ينقلنا هذه المرة إلى مشهد آخر، إنه مشهد السحرة وقد اعترفوا بالحق لما بدا لهم، وهددهم فرعون بالصلب، فقد استهانوا بالموت وقالوا عبارتهم التي خلدتها القرآن (فاقض ما أنت قاض)، فهذه العبارة نجد صداها في قصة زبانا الذي يخاطب الموت قائلا:

واقض يا موت في ما أنت قاض أنا راض إن عاش شعبي سعيدا⁽¹²⁾

وهكذا فإن قصة موسى الكليم عليه السلام كانت حاضرة بقوة في شعر مفدي زكريا، وظف عدة مشاهد منها في سياقات متعددة، فمن التكليم على جبل الطور الذي كان فاتحة عهد جديد، إلى إلقاء العصا التي فصلت بين الحق والباطل، إلى موقف الاستخفاف بالموت في سبيل المبدأ الذي وقفه سحرة فرعون لما آمنوا، ووقفه الثوار كأحمد زبانا.

آدم :

وظف الشاعر قصة آدم مرات عديدة، ولكن الجانب الذي كان حاضرا في جل السياقات هو الجنة الضائعة من آدم بعد أن أكل من الشجرة، من ذلك أن الشاعر يقيم صلة بين ثمرة التفاح التي كانت سببا في إخراج آدم من الجنة وهبوطه إلى الأرض، وبين خيرات الجزائر التي ستكون سببا في إخراج فرنسا:

وآدم بالتفاح ضيع خلده وماريان بالتفاح نلقي بها البحر⁽¹³⁾

وفي هذا تشبيه خفي لجمال الجزائر بالجنة التي يخرج منها المستعمر متألما متحسرا على زوال نعيمها ورغدها.

وهذا المعنى يتكرر في قصيدة (معجزة الصانع) التي يصف فيها الشاعر جمال لبنان ويتغنى به فيرد فيها هذا البيت:

يا قصة يكتبها آدم يحكي بها عن خلده الضائع⁽¹⁴⁾

ولا يفارق رمز الجنة الضائعة من آدم الشاعر وهو يرثي فلسطين في ذكرى تقسيمها، ويستدعي الرمز نفسه ليصور مدى الخسارة التي مني بها العرب والمسلمون إذ ضاعت منهم فلسطين وأخرجوا منها لاجئين:

ويا قدُسا باعه آدمُ كما باع جنته العالية (15)

ومن هنا يمكن القول إن رمزية الضياع هي الجانب المهيمن في استلهاام قصة آدم لدى الشاعر، والظاهر أن هذا الموضوع حضر بهذا التواتر اللافت بالنظر إلى أن الشاعر كان ينتازه شعوران متناقضان ولكنهما مقترنان؛ اعتزازه وإعجابه بجمال وطنه الجزائر وأوطان العروبة والإسلام عموماً، وتحسره على ضياع تلك الربوع من أيدي أبنائها ليصبحوا غرباء فيها أو لاجئين في غيرها ...

يوسف

لقد حظيت قصة يوسف بمكانة خاصة بين القصص القرآني، وفي سردها لا نجد تقطعا في سياق أحداثها، وتوزعا له بين مجموعة من السور كما هو شأن عامة قصص القرآن، ولكن أحداث هذه القصة عرضت في سورة واحدة.

وقد كان لهذه القصة نصيب في شعر مفدي، وأهم موقفين استحضرهما الشاعر في الديوان هما : سنوات الجفاف السبع الشداد التي ألهم يوسف أن يجنب شعب مصر مجاعتها، وموقف رجوع البصر إلى أبيه بعد فقده.

أما السنون السبع فقد قابل بها الشاعر سنين الثورة السبع، في شدتها وما يُنتظر بعدها من فرج، وهذا المعنى نجده لدى الشاعر في ديوان اللهب المقدس والإلياذة أيضا، فهو يقول في قصيدة (فلا عز حتى تستقل الجزائر) التي نظمها في الذكرى السابعة للثورة:

عبرنا على السبع الشداد نشقها ولم تتثنا الأرزاء أن نعبر العشرا (16)

وفي قصيدة أخرى من الديوان:

وهل نصرنا كفاحا في جزائرنا يشق سبعا شدادا ملؤها شمم (17)

أما موقف ارتداد البصر إلى أبي يوسف فقد ورد رمزا للفرج بعد الشدة، والسراء بعد الضراء، وقد استخدمه الشاعر في مدحه للشيخ البشير الإبراهيمي فقال متحدئا عنه:

والذي فك طلسم الشعب فارت د بصيرا وانجاب عنه الظلام (18)

وهو يشير إلى جهود الشيخ وجهاده في إخراج الشعب من ظلمات الجهل والغنائية إلى نور العلم والوعي.

وأشار الشاعر إلى قميص يوسف في سياق آخر ضمن قصيدة (قالوا نريد) التي يمدح فيها الملك محمد الخامس يوم إعلان استقلال المغرب في نوفمبر 1955، فقال مخاطبا إياه:

واهبط من الملكوت أكرم هابط وانثر قميص أبيك للأبصار (19)

داود

وظف الشاعر اسم النبي داود مرتبطا بما عرف به من صوت شجي ولحن خلد القرآن ذكره، قال تعالى: (ولقد آتينا داود منا فضلا يا جبال أوبي معه والطير) [سبأ: 10] .

في قصيدة (من يشتري الخلد إن الله بائعه) يتغنى الشاعر بقسنطينة وجمالها، ويذكر ما تتميز به من وديان عظيمة تندفق تحتها الشلالات والمياه فيقول:

لدى خريير من الأمواه تحسبه لحننا من الخلد قد غناه داود (20)

وفي قصيدة طويلة عنوانها (رسالة الشعر في الدنيا مقدسة) ألقاها الشاعر في مهرجان الشعر بدمشق في سبتمبر 1961 تعرض فيها - من بين ما تعرض - إلى رسالة الشعر وما ينبغي أن يكون عليه من خدمة لقضايا الأمة ودفاع عن حقوقها المهضومة. في هذه القصيدة يرد على دعاة الشعر الحر مقلدا من شأنه مبنى ومعنى، فمعانيه مجدية لا يغني عنها التلحين والغناء، ولو كان داود هو من تغنى بها:

وما تغيد المعاني وهي مجدية لو صاغ ألفاظها داود ألقانا (21)

سليمان

أما قصة سليمان (عليه السلام) فيوظف الشاعر منها رمزية المنسأة التي دلت الجن على موت سليمان عند انكسارها وسقوطه، فهذا السقوط مثل نهاية مرحلة العذاب التي عاشها الجن من خدام سليمان، وتحررهم وانعتاقهم من ذل التسخير، والشاعر يقابل سطوة سليمان وسلطانه بجبروت الاستعمار وتسلطه

ممثلا في رأسه ديغول، ويفتخر بأنه ورفاقه من الثوار لم ينتظروا ما انتظره الجن من سقوط سليمان من على عرشه، بل بادروا بالخروج عن الخضوع والانقياد لديغول المتوكئ على عظمة زائفة قبل أن يتداعى للسقوط:

وما دلنا عن موت من ظن أنه سليمان منساة على وهمها خرا⁽²²⁾

إبراهيم والنار

يقوم استدعاء الرمز من قصة إبراهيم (عليه السلام) انطلاقا من ذلك الموقف العظيم الذي رمي فيه إبراهيم في النار الموقدة فنجاه الله منها بقدرته، وكانت عليه بردا وسلاما، ويستلهم الشاعر مفدي هذا الموقف ليعزز به تصوير الصبر الذي أبداه الشعب الجزائري على المعاناة والشدة والبأساء والضراء، حتى غدا كالقابض على الجمر، بل كالماضغ لهذا الجمر، ولكن هذا الصبر هو طريق النصر الأوحد، فالنصر مع الصبر:

وكانت لإبراهيم بردا جهنم فعلمنا في الخطب أن نمضغ الجمر⁽²³⁾

2/القادة والفتاحون

كانت أسماء الأعلام من أبطال القادة والفتاحين رموزا لدى شاعرنا كثيرا ما كان يضمونها قصائد الديوان، والشاعر يستحضر جهاد أولئك الصحابة والفتاحين في حديثه عن جهاد الشعب الجزائري واستشهاده الذي واصل به مسيرة عقبة وحيدر:

والشعب أسرع للشهادة عندما ناداه عقبة للنداء وحيدر⁽²⁴⁾

وفي قصيدة (فلا عز حتى تستقل الجزائر) يستحضر الشاعر أسماء ثلة من أشهر الفاتحين؛ عقبة، وطارق ابن زياد، وموسى ابن نصير، الذين لم يكتفوا بالوصول بالفتوح إلى المغرب، بل تطلعوا إلى ما هو أبعد منه حين عبروا إلى الأندلس فاتحين:

والتقى عقبة هنا وابن زيا د وموسى يصممون الجدار⁽²⁵⁾

وإذا كان تاريخ الأمة العربية والإسلامية بين مد وجزر، فإنها في الحالين تستمد من رموز عزها وصانعي مجدها ما يلهم الأجيال الحاضرة أن تصنع مثل ما صنع أولئك الأعلام حين لم يركنوا إلى الواقع، وغلبوا عوامل الهزيمة واستنهضوا الهمم ليعيدوا مجد الأمة إلى سالف عهده، ولعل أبرز اسم يقف رمزا شامخا في هذا هو صلاح الدين الذي دحر الصليبيين وأعاد بيت المقدس إلى المسلمين، ولكم استدعى الشعراء هذا الرمز وهم يصفون حال الأمة ومحاولتها العودة والانبعاث من جديد، يقول الشاعر مفدي زكريا:

سوف لا يعدم الهلال صلاح الدين فاستصرخي الصليب الحقودا⁽²⁶⁾

فالهلال رمز لأمة الإسلام، التي تنجب في كل مرة أبطالا ينفون عنها الغبن والضميم. ولا تغيب صورة الاستنهاض واستدعاء الرموز المنجدة المخلصة كما كانت في التاريخ حتى غدت أسماؤها لا تشير إلى الأشخاص قدر ما تشير إلى المواقف التي خلد التاريخ ذكرها، كما حدث مع اسم المعتصم الذي لبي نداء تلك المرأة المسلمة فدمغ اسمه بالعزة التي يتطلع إليها كل مظلوم مهضوم، لا سيما إذا كان المظلوم مسلما، والشاعر يستدعي رمز المعتصم واثقا في تلييته النداء فيقول:

ولا تلاشى نداء العرب في وطن لباه مذ خانه الأنصار معتصم⁽²⁷⁾

وفي قصيدة (فلسطين على الصليب) التي نظمها الشاعر في ذكرى تقسيم فلسطين يستحضر الشاعر اسم خالد بن الوليد وسعد بن أبي وقاص بطلين فاتحين يحن إلى فتوحهما كل مستضعف، وتحلم فلسطين المنكوبة أن يكونا من جنودها وأنصارها، وأن يكون في الأمة من يجدد عهدهما، ويحمل راية الجهاد كما حملها فيقول على لسان فلسطين:

وجندت من خالد بن الوليد وسعد بن وقاص أبطاليه⁽²⁸⁾

ولا يقتصر الأمر في استحضار الرموز لدى الشاعر على الأبطال الفاتحين قادة المعارك والفتوح، ولكنه شمل أعلاما آخرين من بينهم الصحابي أبو ذر الغفاري الذي أوثر عنه مناداته بإقامة العدل

والمساواة في توزيع المال والثروة، وقد استغل بعض نوي التوجهات الاشتراكية هذا الموقف من أبي ذر ليجعلوه بزعمهم رائد الاشتراكية في الإسلام ضد هيمنة التيار الرأسمالي الذي يتزعمه - بزعمهم - الخليفة الثالث عثمان بن عفان رضي الله عنه، يقول منير الغضبان: "...و بعضهم جعل منه اشتراكيا شيوعيا لينبهوا على أصالة هذه الاشتراكية في التاريخ." (29) ويبدو أن الشاعر تأثر بشيء من هذه الأفكار فقال: **لله در أبي ذر وثورته فما لماركس عنه اليوم ألهاناً** (30)

3/ الوقائع والأحداث:

شكلت الوقائع والمناسبات الدينية والأحداث البارزة في التاريخ الإسلامي جزءاً أساسياً من الرموز التي نجدها في ديوان اللهب المقدس، وقد مثلت الوقائع والمعارك الشهيرة شطراً من هذه الرموز الأحداث.

بدر

ومن هذه الوقائع غزوة بدر الكبرى التي غدت رمزا لإحفاق الحق وإبطال الباطل، فروح بدر حاضرة في جهاد الشعب الجزائري وثورته على الاستعمار والظلم والطغيان:

وحدثنا عن يوم بدر محمد فقمنا نضاهي في جزائرنا بدرا (31)

وفي قصيدة (زنزانة العذاب رقم 73) يعيش الشاعر في زنزانتة تلك في جو روحاني يرافق فيه جيش التحرير، ويتخيل ملائكة مسومين تحدد ذلك الجيش إلى النصر كما حدث من قبل جيش الإسلام في بدر:

جيش إلى النصر تحدوه ملائكة مسومون بموج الموت يندفق (32)

فالإشارة إلى غزوة بدر هنا ليست صريحة، ولكنها كانت من خلال الإشارة إلى الملائكة المسومين، الذين ذكرهم الله في القرآن الكريم، حينما بشر الرسول والمسلمين يوم بدر بأنه ممدهم بألف من الملائكة....

قال قتادة: كان هذا يوم بدر، أمدهم الله بألف ثم صاروا ثلاثة آلاف، ثم صاروا خمسة آلاف، فذلك قوله تعالى: " إذ تستغيثون ربكم فاستجاب لكم أني ممدكم بألف من الملائكة مردفين "[الأنفال: 9] وقوله: " ألن يكفيكم أن يمدكم ربكم بثلاثة آلاف من الملائكة منزلين " [آل عمران: 124] وقوله: " بلى إن تصبروا وتتقوا ويأتوكم من فورهم هذا يمددكم ربكم بخمسة آلاف من الملائكة مسومين " [آل عمران: 125] ففسر المؤمنون يوم بدر واتقوا الله فأمدهم الله بخمسة آلاف من الملائكة على ما وعدهم، فهذا كله يوم بدر (33).

حطين وأنطاكية والقادسية

ويستمر استدعاء الشاعر للرموز الدينية من الوقائع والأحداث، فهو يجعل تلك الأحداث ماثلة متجددة، تسري وقائعها خلال الأحداث الراهنة فتمد المجاهدين بروح النصر، وها هي فلسطين الجريحة تستحضر كالمستجد وقعة حطين، وأنطاكية، والقادسية، فتقول:

**وخلدت حطين في مقدسي وجددت غزوة أنطاكية
وناديت إن خذلوا ثورتني من القادسية أنصاريه** (34)

غزوة بني قريظة:

ومن الرموز التي تشير إلى وقعة هامة في السيرة النبوية كلمة الصياصي التي تتكرر في أكثر من موضع في الديوان، وهي تحيل إلى غزوة بني قريظة التي أعقبت غزوة الأحزاب، ووردت لفظة الصياصي في القرآن الكريم عند سرد أحداث تلك الوقعة للدلالة على الحصون التي تحصن بها بنو قريظة، روي أن جبريل أتى رسول الله (صلى الله عليه وسلم) صبيحة الليلة التي انهزم فيها الأحزاب فقال: أنتزع لأمتك والملائكة لم يضعوا السلاح، إن الله يأمرك بالسير إلى بني قريظة وأنا عامد إليهم فأذن في الناس أن لا يصلوا العصر إلا في بني قريظة، فحاصرهم إحدى وعشرين أو خمسا وعشرين حتى جهدهم الحصار فقال لهم: تنزلون على حكمي فأبوا فقال: على حكم سعد بن معاذ فرضوا به، فحكم سعد بقتل مقاتليهم وسبي ذراريهم ونسائهم فكبر النبي (عليه الصلاة والسلام) فقال: لقد حكمت بحكم الله

من فوق سبعة أرقعة، فقتل منهم ستمائة أو أكثر، وأسر منهم سبعمائة.⁽³⁵⁾ ولذلك نجد أن الشاعر يورد لفظة الصياصي في سياق التعبير عن التحصينات التي يتخذها العدو فلا تغني عنه شيئا أمام ثورة الشعب وإرادته وتصميمه، فهو في قصيدة (سنثار للشعب) يخاطب الشعب قائلا:

وزلزل صياصيتها بثورتك التي تسامت تشق الغيب في سرها شقا ⁽³⁶⁾
وفي قصيدة (وقال الله) التي نظمها الشاعر بسجن البرواقية مخلدا الذكرى الثالثة للثورة الجزائرية يقول له:

وزلزل من صياصيتها فرنسا وأوقع في حكومتها انقلابا ⁽³⁷⁾
ونجد لفظة الصياصي في تحدي الشاعر لزنزانتة واستهانته بها وبجلاديتها، وذلك قوله:
أنام ملء عيوني غبطة ورضى على صياصيك لا هم ولا قلق ⁽³⁸⁾

ليلة القدر:

ومن الوقائع والأحداث الدينية التي شكلت رموزا لدى الشاعر ليلة القدر، فهي رمز يتكرر في ديوان اللهب المقدس مرتبطا بالحدث العظيم الذي مثلته انطلاقة الثورة ليلة الفاتح من نوفمبر، والشاعر إذ يعظم من شأن تلك الليلة لا يجد من الرموز المسعفة في تصوير عظمتها وجلالها غير ليلة القدر التي وصفت في القرآن الكريم بأنها (خير من ألف شهر)[القدر: 3]، وكما اصطفى الله تعالى ليلة القدر لتكون محل حدث عظيم وفاتحة عهد جديد، كانت ليلة الفاتح من نوفمبر فاتحة عهد جديد جاء فيه الحق وزهق الباطل، فدعاء الشعب لربه وشكواه مما لاقاه من ظلم المستعمر تكلم بالاستجابة التأييد ببدء الثورة:

وهل سمع المجيب نداء شعب فكانت ليلة القدر الجوابا ⁽³⁹⁾
وهل ليلة القدر التي طال عمرها تنفس منها فجرها يصعد الأفقا ⁽⁴⁰⁾

المعراج :

وكانت حادثة الإسراء والمعراج من رموز الشاعر مفدي في ديوان اللهب المقدس، في وصفه لحدث تنفيذ حكم إعدام الشهيد أحمد زبانا بالمقصلة، فكان امتطاؤه لمذبح المقصلة امتطاء للبراق الذي سيرج بروحه إلى السماء، كما عرج بالنبوي (صلى الله عليه وسلم) من قبل:

وامتطى مذبح البطولة معرا جا ووافى السماء يرجو المزيد ⁽⁴¹⁾

الزلزلة :

يرد رمز الزلزلة للدلالة على الحدث العظيم الذي يقلب الأوضاع رأسا على عقب، ويؤذن بحساب الظالم ونصر المظلوم، بقضاء مقدر محتوم، وهذا هو المعنى الذي ينتظم أكثر السياقات التي وظف فيها الشاعر هذا الرمز، كما في قوله:

أم أرض ربك زلزلت زلزالها لما طغى في أرضه المستعمر ⁽⁴²⁾

وإذا قارنا بين الزلزلة الكبرى يوم القيامة والزلزلة التي سببتها الثورة وجدنا المعاني المشتركة الآتية:
كلاهما حدث مفاجئ غير متوقع
كلاهما نهاية مرحلة وبداية مرحلة أخرى مغايرة
كلاهما إعلان عن بداية الحساب والعقاب
كلا الزلزلتين قضاء أراداه الله ولا مرد له.

4/ رموز أخرى:

استخدم الشاعر بعض الرموز الأخرى التي يمكن تقسيمها قسمين: رموز ذات دلالات إيجابية كالملائكة، والفرديوس، والهلال، ورموز ذات دلالات سلبية كالأصنام والشيطان.

الملائكة

نجد رمز الملائك في قصيدة (الذبيح الصاعد) التي تعد بحق أكثر قصائد الديوان ثراء بالرموز الدينية، إذ لا يكاد يخلو بيت من أبياتها من رمز أو أكثر، وقد صور الشاعر براءة الشهيد زبانا وشفافية روحه لحظة استدعائه للإعدام، فجعله ملاكا أو طفلا يستقبل الموت بكل رضا:

باسم الثغر كالملائك أو كالطـ فل يستقبل الصباح الجديداً⁽⁴³⁾

وجعله في بيت آخر كالملك جبريل ليلة القدر يقود جحافل الملائكية لنشر السلام والبشرى في تلك الليلة المشهودة:

وتسامى كالروح في ليلة القدر سلاما يشع في الكون عيداً⁽⁴⁴⁾

الجنة:

أما الرمز الإيجابي الثاني من الرموز العامة في ديوان اللهب المقدس، فهو رمز الجنة، وقد وظفه الشاعر بصيغ مختلفة؛ فبالإضافة إلى ما ورد في قصة آدم وخروجه من الجنة، نجد الشاعر يجعل الجنة أو الفردوس مستقراً ومكاناً يأوي إليه من سمت روحه وتفاوتت همته وتسامى عن هذه الحياة الدنيا، ونجد هذا المعنى في رثاء الشاعر للملك محمد الخامس في قصيدة (أفي السموات عرش أنت تنشده) بقوله:

أفي السموات عرش أنت تنشده فرحت تسأل في الفردوس جبريناً⁽⁴⁵⁾

ويتكرر رمز الجنة في سياق مشابه، ومعنى قريب من الأول، في قصيدة (قد عاد للقمر) التي قالها في رثاء الملك محمد الخامس:

ورأى البرية لا تني عن غيرها فاختر في دار الخلود المسكناً⁽⁴⁶⁾

الهلال:

استخدم الشاعر الهلال رمزا للإسلام دين التوحيد، ودين التسامح، وذلك في قصيدة (ابن ملكا على هوى الشعب يخذ) بقوله:

قصر فرعون ضمه قصر طه مثلما أكرم الهلال النصارى⁽⁴⁷⁾

والشاعر يشير بهذا إلى تاريخ طويل من التسامح مع أصحاب الديانات الأخرى والنصارى بالتحديد، وفي البيت إحياء بالتكرار الذي أبداه النصارى لهذا الجميل، وردهم له بغيا وعدوا واستضعافاً لأهل الإسلام.

الأصنام:

أما الرموز ذات الدلالات السلبية فمنها الأصنام رمز الجمود والتحجر والتخلف وعدم الحيوية والتجدد، ويستمد هذا الرمز كل دلالاته من تلك الحرب التي أعلنها الإسلام على الأصنام وعابديها والمعتقدين بضرها ونفعها، مع أنها حجارة صماء ليس لها من دلائل الحياة شيء، ولذلك نجد الشاعر يقابل بين تحطيم الأصنام والدعوة للهدى والرشاد:

ونعصف بالأصنام نذرو حطامها هشيماً وندعو للهدى الأنفس الحيرى⁽⁴⁸⁾

وفي قصيدة (يوم الخلاص) يشيد الشاعر بكفاح الشعب التونسي ونهضته العلمية التي حققتها عقول أبنائها فيقول عن تلك العقول:

علمتها حرية الفكر لما أرسلتها تحطم الأصناماً⁽⁴⁹⁾

ولا شك أن الشاعر يستعمل كلمة الأصنام وهو لا يحيل بها بالضرورة إلى مظهرها المادي بل يشير إلى ما يخلفه الجهل والتخلف وما ينسجانه على العقول من سلبية وخرافة وعجز وجمود. ومما أسهم في تكريس هذا العجز والجمود أولئك الموظفون لدى الإدارة الاستعمارية الذين كانوا أعضاء في المجالس النيابية، ولكنهم كانوا أقرب إلى تحقيق خطة المستعمر وأهدافه من خدمة بني جلدتهم، ولذلك عددهم الشاعر أصناماً قائمة تكرس الوضع القائم وتسهم في الأزمة:

وفي المجالس أصنام تحركها يد المعمر تحميها التقاليد⁽⁵⁰⁾

وبهذا نكون قد استعرضنا في هذه الدراسة أهم الرموز الدينية التي استخدمها مفدي زكرياء في قصائد اللهب المقدس؛ وإن كثرة هذه الرموز ونوعيتها مما يؤكد البعد الديني لدى الشاعر، الذي أحسن توظيف ثقافته الدينية والقرآنية بالذات في استخدام تلك الرموز.

وقد بدا لنا أن عامة الرموز التي استخدمها الشاعر تدور على أربعة محاور أساسية هي:

- الأنبياء

- القادة الفاتحون

الوقائع والأحداث التاريخية الرموز العامة

فقصائد اللهب المقدس حفلت برموز أشهر الأنبياء والرسل الذين وردت قصصهم في القرآن الكريم، وقد لاحظنا أن عيسى المسيح وموسى الكليم (عليهما السلام) هما أكثر الأنبياء وروداً في قصائد الديوان، يليهما في الذكر آدم ويوسف ثم داود وسليمان وإبراهيم عليهم السلام، وفي كل مرة يستحضر الشاعر جانباً من جوانب حياة أولئك الأنبياء وقصصهم، وهو في توظيفه لأسماء الأنبياء رموزاً إما أن يذكر النبي باسمه، وإما أن يأتي بعبارة مستنبطة من قصة ذلك النبي ومتصلة بأحداثها.

وكانت أسماء الأعلام من أبطال القادة والفاثحين نوعاً آخر من الرموز لدى مفدي كثيراً ما كان يضمونها قصائد الديوان، والشاعر يستحضر جهاد أولئك الصحابة والفاثحين في حديثه عن جهاد الشعب الجزائري واستشهاده حين واصل به مسيرة العظماء الذين فتحوا البلدان، وأقاموا الحق والعدل.

كما شكلت الوقائع والمناسبات الدينية والأحداث البارزة في التاريخ الإسلامي جزءاً أساسياً من الرموز في ديوان اللهب المقدس، ومثلت الوقائع والمعارك الشهيرة شطراً من هذه الرموز الأحداث. واستخدم الشاعر بعض الرموز الأخرى التي يمكن تقسيمها قسمين: رموز ذات دلالات إيجابية كالملائكة، والفردوس، والهلال، ورموز ذات دلالات سلبية كالأصنام.

ولا شك أن هذه الرموز التي وظفها الشاعر ترتبط بالتجربة الشعرية للشاعر، وتتصل بمذهبه الفني، ورؤيته الفلسفية. وتؤكد فوق هذا كله رسوخ الخلفية الدينية التي يمتح منها في شعره.

الهوامش والإحالات:

1. مفدي زكريا، اللهب المقدس، المؤسسة الوطنية للفنون المطبعية، ط4، الرغاية، الجزائر، ص 9
2. المرجع نفسه، ص 11
3. المرجع نفسه، ص 150
4. المرجع نفسه، ص 154
5. المرجع نفسه، ص 306
6. المرجع نفسه، ص 10
7. المرجع نفسه، ص 236
8. المرجع نفسه، ص 306
9. المرجع نفسه، ص 344
10. المرجع نفسه، ص 300
11. المرجع نفسه، ص 306
12. المرجع نفسه، ص 10
13. المرجع نفسه، ص 306
14. المرجع نفسه، ص 329
15. المرجع نفسه، ص 337
16. المرجع نفسه، ص 311
17. المرجع نفسه، ص 302
18. المرجع نفسه، ص 241
19. المرجع نفسه، ص 114

20. اللهب المقدس، ص 264، وفي تفسير ابن كثير: " عن أنس قال: قعد أبو موسى في بيت واجتمع إليه ناس، فأنشأ يقرأ عليهم القرآن، قال: فقال رسول الله صلى الله عليه وسلم: " أفستطيع أن تقعدني حيث لا يراني منهم أحد؟". قال: نعم. قال: فخرج رسول الله صلى الله عليه وسلم فأقعده الرجل حيث لا يراه منهم أحد، فسمع قراءة أبي موسى فقال: " إنه ليقرأ على مزمار من مزامير داود، عليه السلام"، تفسير ابن كثير ج1، ص 91

21. اللهب المقدس، ص 291
22. اللهب المقدس، ص 306، قال ابن كثير: ذكر تعالى كيفية موت سليمان، عليه السلام، وكيف عمى الله موته على الجانّ المسخرين له في الأعمال الشاقة، فإنه مكث متوكفاً على عصاه -وهي منسأته- مدة طويلة نحو من سنة، فلما أكلتها دابة الأرض، وهي الأرضة، ضعفت وسقط إلى الأرض، وعلم أنه قد مات قبل ذلك بمدة طويلة، ينظر تفسير ابن كثير، ج6، ص501.
23. اللهب المقدس، ص 306
24. المرجع نفسه، ص 134
25. المرجع نفسه، ص 236
26. المرجع نفسه، ص 18
27. المرجع نفسه، ص 301
28. المرجع نفسه، ص 343
29. ينظر في هذه القضية بالذات كتاب منير محمد الغضبان، أبو ذر الغفاري، دار الشهاب باتنة، الجزائر، 1988م.
30. اللهب المقدس، ص 298
31. المرجع نفسه، ص 309
32. المرجع نفسه، ص 27
- 1.33 محمد بن أحمد القرطبي، لجامع لأحكام القرآن، دار إحياء التراث العربي، بيروت، 1405 هـ / 1985 م، ج4، ص194
34. اللهب المقدس، ص 343
35. ناصر الدين البيضاوي، أنوار التنزيل وأسرار التأويل، ج5، ص10
36. اللهب المقدس، ص 203
37. المرجع نفسه، ص 32
38. المرجع نفسه، ص 21
39. المرجع نفسه، ص 30
40. المرجع نفسه، ص 198
41. المرجع نفسه، ص 10
42. المرجع نفسه، ص 134
43. المرجع نفسه، ص 9
44. المرجع نفسه، ص 10
45. المرجع نفسه، ص 222
46. المرجع نفسه، ص 206
47. المرجع نفسه، ص 236
48. المرجع نفسه، ص 311
49. المرجع نفسه، ص 209
50. المرجع نفسه، ص 266
- المراجع:**
- (البيضاوي)، ناصر الدين أبو الخير عبد الله بن عمر بن محمد ، أنوار التنزيل وأسرار التأويل، دار الكتب العلمية ، بيروت ، 1408 هـ .
 - (القرطبي)، محمد بن أحمد ، لجامع لأحكام القرآن، دار إحياء التراث العربي، بيروت، 1405 هـ / 1985 م.

- (ابن كثير)، أبو الفداء إسماعيل بن عمر، تفسير ابن كثير تفسير القرآن العظيم، تحقيق: سامي بن محمد سلامة، دار طيبة للنشر والتوزيع، ط2، 1420 هـ / 1999.
- مفدي زكريا، الالهة المقدس، المؤسسة الوطنية للفنون المطبعية، ط4، الرغاية، الجزائر.
- منير محمد الغضبان، أبو ذر الغفاري، دار الشهاب باتنة، الجزائر، 1988م.

أصول الصورة الشعرية في الشعر الجاهلي -ذاكرة الوعي و اللاوعي- كبلوتي قندوز - جامعة سوق أهراس-

ملخص-

يهدف هذا المقال إلى مناقشة منطق الصورة الشعرية من خلال اشتغال الخيال المبدع على الذاكرة الفردية و الجماعية بطريقة واعية أو لاواعية، و من ثمة يروم تقديم تفسير متكامل لجماليات الشعر الجاهلي التصويرية بإرجاعها إلى أصولها.

Summary _

Cet article vise à discuter de la logique de l'image poétique à travers une imagination créatrice qui fonctionne sur la mémoire individuelle et collective d'une manière consciente ou inconsciente, et il vise à fournir une interprétation intégrée de l'esthétique figurative de la poésie pré-islamique retourné à ses origines.

يعد مصطلح الصورة من المصطلحات النقدية⁽¹⁾ والبلاغية التي اعترافا اختلاف كبير بين الدارسين من حيث الاصطلاح و المفهوم، فعج ميدان النقد والبلاغة بمصطلحات شتى⁽²⁾: الصورة البلاغية، الصورة الفنية، الصورة الشعرية، الصورة الأدبية، الصورة الذهنية، الصورة البيانية، وفي المقابل نجد تفاوتنا شاسعا في تحديد مفهومها، مرجع ذلك إلى المترجمين العرب أو لا الذين تتباين مقابلاتهم العربية للمصطلح الغربي الواحد مما قد يصل أحيانا إلى توقيف مشروع الترجمة برمته عندما يكون العمل ثنائيا- (3) مثل ما وقع بين الأستاذ محمد الولي و الأستاذ جمال الدين بن الشيخ بخصوص ترجمه مصطلح figure، هل يقابل بمصطلح الصورة أم مصطلح محسن (4) و السبب الثاني يعود إلى اللغة المصدر، المنقول عنها الفرنسية أو الانجليزية و ما بينهما من اختلافات ما يستوجب معه تحديد المنطلق الذي ستستند إليه معالجة الصورة في هذا البحث.

لقد توسع بعضهم حتى جعل الصورة الفنية تدل على كل أبواب البلاغة من بيان و بديع و معان و التمسها في موسيقى الكلام و في بناء اللغة، و في الألوان البديعية و في الخيال، "إن الصورة الشعرية فكرة و شعور و لغة و موسيقى و خيال... هذه العناصر لا تنتمي كلها إلى قسم البيان الذي هو أحد أقسام البلاغة الثلاثة"⁽⁵⁾، فكل عناصر التشكيل الشعري تنضوي تحت مصطلح الصورة عند هؤلاء، فتناولوا تحتها الموسيقى كما فعل صاحب خليل إبراهيم في كتابه: الصورة السمعية في الشعر العربي قبل الإسلام أو كما فعل سعد سليمان حمودي في كتابه لغة التصوير الفني في شعر النابغة الذبياني....

وقد تدل الصورة عند فريق آخر على كل ما يتشكل في الذهن من تصورات عند سماع كلمة معينة أو عبارة و ما يتولد في ذهن السامع من معان ذات علاقة بتجاربه السابقة، فالصورة عند هؤلاء "تشير إلى الصور التي تولدها اللغة في الذهن، بحيث تشير الكلمات أو العبارات، إما إلى تجارب خبرها المتلقي من قبل، أو إلى انطباعات حديثة و حسب"⁽⁶⁾ و يظهر من تعاريف المحدثين للصورة أن بعضهم وسّعها لتشمل الكلام كله بمجازه و حقيقته. ولعل أقرب مصطلح للدلالة على هذا النوع هو الصورة الذهنية وهي في جوهرها تعكس أفكار فرديناند دو سوسير فيما يعرف بطبيعة الدليل اللغوي⁽⁷⁾ حيث إن حصول المعنى يتم عندما يحيلنا الدال Le signifiant على المتصور الذهني أو المدلول Le signifié، و اعتقد أن هذه الصورة الذهنية ليست فنا يدرس، لكونها ليست وصفا للغة الإبداع الأدبي، والمدلول بدوره يحيلنا على صورته الموجودة فعلا و هو ما يصطلح عليه بالمرجع وليست حكرا عليها. إن ميدان الصورة الشعرية هو ما يطلق عليه رومان ياكبسون الوظيفة الشعرية للغة.

و الحقيقة أن الذين سطّحو الصورة في الشعر الجاهلي ظلموا هذا الأدب ظلماً كبيراً وحرموناً- لمدة من الزمن -من التساؤل عن حقيقة تلك الصور التي يعجّب بها. لم يكن الشاعر الجاهلي ضحل الخيال كما قرأه شوقي ضيف في كتابه الشعر الجاهلي... وغيره، و الدليل على أنه خطاب خصب قادر على البوح إذا تعرض للقراءة الجديدة على نحو ما فعل علي البطل في أطروحته الصورة في الشعر العربي -دراسة في أصولها وتطورها، أو دراسة نصرت عبد الرحمن الموسومة" الصورة الفنية في الشعر الجاهلي في ضوء النقد الحديث، وهما من أهم الدراسات التي أعادت قراءة الشعر الجاهلي قراءة جديدة أضاءت الكثير من الزوايا المعتمة فيه، ثم تلتها دراسة مهمة أيضاً وهي دراسة ريتا عوض، بعنوان بنية القصيدة الجاهلية- الصورة الشعرية لدى امرئ القيس. وغيرها

من المؤكد أنّ الصورة الشعرية موضوع خارجي و رمز باطني، متداخل بين الطبيعة والإنسان في الإبداع الشعري، إذ الشاعر هو المعبر عن الوجدان الجمعي لأمتة بوعيه ولا وعيه في نظرته إلى الكون. وما يبدو اليوم صورة فنية جمالية كان في يوم ما رؤية فلسفية وعقيدة دينية فسربها الإنسان الحياة وضمن بها توازنه النفسي والاجتماعي.

إنّ الذي يأخذ به هذا البحث في معالجة الصورة الفنية هو ما كان أساسه الخيال الأدبي أو الرسم بالكلمات، حيث لا تتشكل الصورة إلا على أساس من التعبير المجازي " فليس ثمة تصوير يتشكل من دون اللجوء إلى المجاز بمفهومه الواسع، ذلك أن الصورة عمادها خيال المبدع الذي يقوم بالنقاط العلاقات المرهفة والخفية بين الأشياء، ولكي يصوغها في تركيب لغوي، فلا سبيل إلا أن يبتعد عن المباشرة والتقرير، ويتجه نحو المجاز"⁽⁸⁾.

فالخيال هو الملكة التي توجد الصورة الفنية وتشكلها وهو أجلّ قوى الإنسان كما يقول (كانت) "وأنه لا غنى لأية قوى أخرى من قوى الإنسان عن الخيال"⁽⁹⁾بيد أن الشاعر لا يتخيل الأشياء كما هي في الواقع أو العالم الخارجي ويعيد رسمها كفعل آلة التصوير، بل لا بد من " إذابة معطيات هذا العالم وتحطيمها بقصد خلقها من جديد"⁽¹⁰⁾بما يكشف عن رؤية الشاعر للوجود وشعوره نحوه وفلسفته في الحياة " إذن الصورة في أساس تكوينها شعور وجداني غامض بغير شكل، بغير ملامح تناوله الخيال المؤلف أو الخيال المركب فحدده وأعطاه شكله أي حوّله إلى صورة تجسده"⁽¹¹⁾و لا مانع بعد ذلك أن تتعاضد مع الخيال المبدع الموسيقى الموحية، واللغة الفنية والفكرة المشرقة والعاطفة الصادقة.

إن الصورة الفنية تنشأ ابتداء من استحضار المدركات الحسية عندما تغيب عن الحواس وهو ما يعرف بالتصور الذي ينشأ "بمرور الفكر بالصور الطبيعية التي سبق أن شاهدها وانفصل عنها ثم اختزلها في مخيلته، مروره بها يتصفحها." (12)

أما التصوير فهو إظهار تلك المضمرة في صورة فنية راقية نابضة بالحياة "فالتصوير إذن هو التعبير بالصور عن التجارب الشعورية التي مر بها الفنان، بحيث ترسم أمام القارئ الصورة التي أراد الفنان نقلها له وتكون أداة التصوير هي الألفاظ والعبارات." (13)

من العناصر الأساسية في صناعة الصورة الفنية الخيال المبدع، الخصب الذي يتفاضل به الشعراء في مجال الإبداع ، ولا نقصد هنا ملكة الخيال الفطرية التي توجد عند كل إنسان إنما الخيال الخلاق، "فعلى الخيال تقوم وظيفة خلق الصور، وإبراز الجمال في استعمال الاستعارة والتشبيه... وعلى هذا فإن الخيال جوهر الأدب" (14) لأن من فقد الملكة العقلية والنفسية لا يستطيع أن يتخطى الرؤية البصرية المباشرة إلى الرؤية الشعرية عن طريق التخيل، يقول حازم القرطاجني: "والتخيل أن تتمثل للسامع من لفظ الشاعر المخيل أو معانيه أو أسلوبه أو نظامه ، وتقوم في خياله صورة أو صور ينفعل لتخييلها وتصورها أو تصور شيء آخر بها ، انفعلاً من غير رؤية ، إلى جهة من الانبساط أو الانخفاض." (15)

وترتبط عبقرية الخيال بمدى تحقيقه الأثر النفسي في المتلقي بغض النظر عن طبيعته أكان سلبياً أم إيجابياً، وعن كونه مطابقاً للحقيقة أو مخالفاً لها أو بمعنى آخر: "إن الشعر لا تعتبر فيه المادة، بل ما يقع في المادة من التخيل" (16) وهذا على خلاف رأي عبد القاهر الجرجاني الذي يربط الخيال بالإيهام بالكذب لأن الصورة إذا كانت برهانية عقلية جاءت ضعيفة غير موحية أما الصورة الفاتنة فتقوم على

قياس مخادع "التخيلات التي تهز الممدوحين وتحركهم، وتفعل فعلاً شبيهاً بما يقع في نفس الناظر إلى التصاوير التي يشكلها الحذاق بالتخطيط والنقش". (17)

فالخيال هو وسيلة توليد الصور في هيئة جديدة طريفة، وهو أيضاً وسيلة للجمع بين الصور المتباعدة أو حتى المتعارضة والمتضادة، والشعر إنسان يتخيل في المقام الأول "والخيال الشعري... نشاط خلاق، لا يستهدف أن يكون ما يشكله من صور نسخاً أو نقلاً لعالم الواقع ومعطياته.. بقدر ما يستهدف أن يدفع المتلقي إلى إعادة التأمل في واقعه من خلال رؤية شعرية". (18)

وقد كان جرير يعجب من خيال قيس في تصوير الطيف ويكبره ويقول: "أشدد قوماً منهم الذي يقول:

ماتمنعي يقضى فقد توتينه*** في النوم غير مصرّد محسوب (19)

فالخيال إذن هو هذا الإحساس الذي يشكل المنطلق الأول لمكلمات الشاعر المختلفة، فإذا كان للشاعر، مع هذا الإحساس، شعور دقيق نابع من عاطفة صادقة، استطاع تحويل الرموز، التي يتلقاها من الطبيعة إلى صور وأفكار ذاتية حية " (20) فتجربة الشاعر الشعورية هي التي تبين حقائق الحياة كما تبدو له، وتتميز هذه التجربة بالهيمنة على نفس الشاعر حتى قيل: "الكل إحساس ممكن صورة ممكنة تطابقه" (21) هنا تنشأ فكرة الصدق الفني حيث تكون العاطفة عنصراً أساسياً في بناء الصورة الشعرية، ومن هنا قال عز الدين إسماعيل: "الصورة الفنية تركيبية وجدانية تنتمي في جوهرها إلى عالم الوجدان أكثر من انتمائها إلى عالم الواقع." (22)

وربط كولريديج بين العاطفة والصورة فقال: "الصورة في الشعر ليست إلا تعبيراً عن حالة نفسية معينة يعانها الشاعر إزاء موقف معين من مواقفه مع الحياة." (23)

أما ثالث عناصر التصوير فهو الإيحاء، وبيانه أننا لو تصورنا أن رسماً رسم لوحة بعد أن تخيلها وتفاعل معها، ولكن المطلعين عليها - على كثرتهم - لم يتأثروا بها، ولم يتجاوبوا معها لأنها لم توحى إليهم بشيء، فإن هذه اللوحة برغم ما بذل فيها تبقى هامة خلواً من الحياة لأنها لم توح بشيء، وكذلك الصورة الفنية في الشعر إنها تفتقر إلى "القدرة على التشخيص بوصفه عنصراً رئيساً في عملية التصوير الشعري إذ عليه تتوقف جودة الصورة الشعرية أو رداءتها، وهو دليل الملكة الخالقة." (24)، وهذا ما تعنى به نظرية المتلقي.

حيث لا يؤثر الإيحاء في الصورة إلا من قدرة المبدع على تحريك خيال المتلقي لتفكيك الصورة وتأويلها ثم التأثر بها، فتغدوا الألفاظ والعبارات محملة بدلالات مضاعفة، ورموز مفعمة بالحركة والحياة، "فالصورة الشعرية المشخصة نتائج موهبة خالقة مقصودة تكون عند أناس ولا تكون عند آخرين وهي صورة عميقة الشعور لا تخضع لمنطق التسلسل الفكري، ولا تستجيب للحيل اللفظية والقوالب التشبيهية الجاهزة." (25)

وهذه العناصر لا تعمل باستقلالية عن بعضها البعض ولكنها تتضافر لتنتج الصورة الفنية ولا يمكن فصلها إلا لدواعي دراسية يقول صلاح فضل: "وليست هناك طريقة لفصل ما هو موحد بطبيعته، وإن كنا نحاول عند التحليل عزل بعض العناصر لأهداف عملية لكن من الضروري أن يدرك أنه لا يوجد عنصر عاطفي ولا خيالي بدون مضمون تصويري منطقي" (26)

مصادر الصورة في الشعر الجاهلي:

مهما يكن تفرد الشاعر في إبداعه، فإنه لا يمكن إلا أن يكون ابن زمانه وبيئته، يغترف منها أفكاره ومعانيه، وينحط لغته ويتصيد صورته، فهو لا يستطيع أن يتخلص من مخزونه المعنوي الذي هو في النهاية حصيلة تجاربه في الحياة، فالذي " يحدث أن الشاعر يستثير هذه المادة في الهيئة التي يختارها، وتعبير عن نفسيته من خلال استدعائها من مخزون ذاكرته بحيث تشكل هذه في النهاية معادلاً مساوقاً لتجربته الشعرية" (27)

و تنطلق هذه الدراسة من ديوان الشاعر قيس بن الخطيم وهو شاعر جاهلي أوسي يثربي، وفارس مقاتل، في مجتمع قبلي تقوم الحياة فيه على الصراع والتدافع، ضمن فضاء يثرب الذي يجمع بين البداوة والحضارة، وعلى تلك الأرض وفي ذلك الزمان وبين أولئك الأقوام عاش قيس الإنسان والشاعر بملامحه النفسية والجسدية والأدبية " فالشاعر لم يكن ينطلق من فراغ، وإن كان ينقل بصوره الجمالية كل ما يقع تحت حواسه، لهذا قال القدماء: (الشعر ديوان العرب) ففيه أيامهم وأخبارهم وعاداتهم... فشعرها صورة

لحياة القوم وفي الوقت نفسه يدل على إبداع ذاتي لشاعر ما⁽²⁸⁾ ولا يمكن أن تنشأ الصورة من العدم لذلك قال ابن طباطبا: "واعلم أن العرب أودعت أشعارها من الأوصاف والتشبيهات والحكم ما أحاطت به معرفتها، وأدركه عيانها، ومرت به تجاربها وهم أهل وبر: صحنهم البوادي وسقوفهم السماء، فليست تعدو أوصافهم ما رأوه منها وفيها، وفي كل واحدة منها في فصول الزمان على اختلافها: من شتاء وربيع، وصيف، وخريف، ومن ماء، وهواء، ونار، وجبل، ونبات، وحيوان، وجماد، وناطق، وصامت ومتحرك، وساكن، وكل متولد من وقت نشوئه وفي حال نموه إلى حال انتهائه"⁽²⁹⁾ ولئن كنا نتحمس لأهمية البيئة الطبيعية في إنتاج الصورة، فإننا نرى أن البيئة الاجتماعية والبيئة النفسية بوعيها و لاوعيها الفردي و الجمعي و بأساطيرها و معتقداتها لا تقل شأنًا عنها في ذلك، فقد تتكرر أمام حس الإنسان رؤية الإبل في مسارحها، وفي رواحها وفي الرحيل وفي كل أحوالها، بيد أن خياله لم يقتبس منها ما يعبر عن أفكاره وعواطفه، ولم يوظف صورة هذا الحيوان في تكوين صورة فنية للتعبير عن المعاني العميقة في نفسه مما يعبر عن موقفه من الواقع ويصنع عالمه الشعري كفعل قيس بن الخطيم حيث قال (من الوافر):

مَنْ يَلِكُ غَافِلًا لَمْ يَلِقْ بُؤْسًا يُنِخُ يَوْمًا بِسَاحَتِهِ الْقَضَاءُ (30)

في هذه الصورة تتضافر ثلاثة مصادر لإيجادها: الطبيعة ممثلة في الجمل وأفعاله، والبيئة الاجتماعية ممثلة في حط الرحال في ساحة البيت وفنائه، ثم البيئة النفسية للشاعر الذي تشغله قضية الموت فتغص عليه حياته، فقد ربط بين القضاء والجمل على الرغم من أنهما يبدوان لا رابط بينهما، فالشاعر من خلال المصادر الثلاثة حاول أن يحدث بين الألفاظ ارتباطات غير مألوفة، ومقارنات غير معهودة في اللغة العادية، المبنية على التعميم والتجريد ومن خلال هذه الارتباطات والمقارنات اللغوية الجديدة يخلق لنا الشاعر المصور: تشبيهاته واستعاراته وتشخيصاته⁽³¹⁾. فالمعول عليه في المقام الأول في خلق الصورة الفنية هو استجابة خيال الشاعر ووجدانه ومدى استيعاب الشاعر ووعيه للمشهد الواقعي، إذ " الصورة الشعرية تحتاج -فضلا عن الحس الظاهر- إلى نشاط داخلي يساعد الشاعر على إدراك ظواهر الأشياء وبواطنها، لتحويلها إلى صورة واعية تحمل في ثنايا حسياتها أفكارا وخواطر، وتعكس في الوقت نفسه حالة نفسية وجدانية، وإدراكا ذهنيا، لأن التصوير في الشعر هو عملية ضبط للوجود الظاهر والوجود الباطن"⁽³²⁾.

1- الطبيعة مصدر للصورة

الطبيعة هي ذلك الكتاب المفتوح، الذي لا يفتأ الإنسان يُرجع البصر فيه ويعمل الفكر فيه ما تعاقب الليل والنهار، وإلى أن ينقضي العمر، يظل الإنسان يتأمل صور ذلك الكتاب الجميل ولما يفرغ منه، ويظل تلميذا صغيرا في مدرسة الطبيعة الكبيرة بأرضها وسمائها وجمادها، وحيوانها، وجبالها وأنهارها، وليلها ونهارها، وقد كانت حياة قيس بن الخطيم مزيجا من البداوة والحضارة، حضارة المدينة وما فيها من دور وحدائق ومن أسواق اليهود النشطة، وبداوة لما قامت عليه حياة الأوس والخزرج من صراع وتآر وتحالف قبلي وحروب لا تضع أوزارها حتى يستعر لهيبها من جديد، ومن ثم فإن الاعتداد بالمكان في شعر قيس يختلف كل الاختلاف عن صورة المكان عند عمرو بن كلثوم مثلا أو عند زهير بن أبي سلمى أو غيرهما، تجد هذا في مثل قول قيس بن الخطيم مفتخرا بحصون قومه المحاطة بالنخيل المثمر (من المنسرح):

لَنَا مَعَ آجَامِنَا وَحَوَزَتِنَا بَيْنَ ذُرَاهَا مَخَارِفٌ دُلْفُ (32) (33)

وقد أفاد قيس بن الخطيم من الطبيعة نباتا وحيوانا وجمادا في رسم صورته والتعبير عن مشاعره وأحاسيسه بوساطتها ومن مظاهرها في شعره:

أ- النبات:

اهتم الشاعر بعناصر الطبيعة النباتية بأشجارها وأزهارها ورياضها فإذا أراد وصف المرأة وجد لها في الروضة الجميلة معادلا رمزيا فأمعن في وصفها وتركيب صورتها (من المتقارب):

فَمَا رَوْضَةٌ مِنْ رِيَاضِ الْقَطَا كَأَنَّ الْمَصَابِيحَ حَوْدَانُهَا (34)

بِأَحْسَنِّ مِنْهَا وَلَا مُزْنَةٌ دَلُوْحٌ تَكْشِفُ أَدْجَانُهَا (35) (36)

المرأة كالنبات، كلاهما مصدر للحياة و الامتاع ، كلاهما يوحي بالحياة ، يواجه العدم و الجذب. وقد يصور المرأة غزالة في مرتع أخضر جميل وقد يجد سموق شجرة البان⁽³⁷⁾ وتنتهيها صورة لتلك المرأة الناعمة، الطيبة النضر التي بلغت القمة جمالا ورقة، يقول (من المنسرح):

حوراءُ جِيداءُ يُسْتَضَاءُ بِهَا كَأَنَّهَا حَوْطُ بَانَةٍ قَصِيفُ (38)

ويتخذ من نبات القرنفل و الزنجبيل مصدرا لتصوير عطرها و عبيرها الذكي، يقول (من المتقارب):

كَأَنَّ الْقَرْنَفَلَ وَالزَّنْجَبِيلَ وَذَاكِي الْعَبِيرِ بِجِلْبَابِهَا (39)

ولا شك أن في توظيف حاسة الشم لخلق الصور الفنية دليل على رهافة هذه الحاسة وتهذيبها، وعلى ما في حياة الشاعر من رقي حضاري وترف اجتماعي، و ترتبط الثريا في مخزونه الذهني بعنفود العنب فيقول (من الطويل):

وَقَدْ لَاحَ فِي الصُّبْحِ الثَّرِيًّا لِمَنْ رَأَى كَعَنْقُودٍ مُلَاحِيَّةٍ حِينَ نَوَّرَ (40) (41)

أما إذا أراد النيل من أعدائه فإنه يستعمل جنوع النخل الخاوية التي لم تنحن للريح فاقتلعتها من أصولها، ثم يوظف كل ما له علاقة بالنخيل كاليسر والفغايا والهيبد والشطبة وهي السعفة الطويلة، والمران وهي الرماح الذي تصنع من الأشجار والحنظل لتصوير الصراع الدائر بين الأوس والخزرج. وللخلة أصول عقدية و أسطورية الحديث فيها متشعب طويل ، و حسبك إشارات القرآن الموحية في ذلك.

ب- الحيوان:

يشكل الحيوان مصدرا ثرا لإنتاج الصورة الفنية في شعر قيس بن الخطيم، ويستحوذ الأسد على المنزلة العليا من حيث التردد والحضور، حيث يشكل هذا الحيوان رمزا لجملة من القيم الاجتماعية والنفسية المرموقة، ويرتبط في المقام الأول بقيمة الشجاعة والإقدام، وهو مع غيره من صور السباع الضارية والطيور الجارحة يكشف عن طبيعة شعر قيس بن الخطيم الحماسية وموضوعاته الحربية، وإذا وازنا بين الحيوانات التي ترمز للبطش والقوة وتلك التي ترمز إلى الرقة والوداعة نجد أن الأخيرة لا تشكل إلا ربع صور الحيوان وقد ارتبطت بالمرأة على وجه الخصوص كما سنوضح، وقد استحوذ الأسد في الوجدان الجمعي على معاني القوة حتى ابتدلت صورته بفعل التكرار، وإن كان قيس -زمنيا- بمنأى عن هذا الوصف "لأنه لا يمتنع أن يسبق الأول إلى تشبيه لطيف بحسن تأمله، وحدة خاطره ، ثم يشيع ويتسع ويذكر ويشهر حتى يخرج إلى حد المبتذل والى المشترك في أصله، وحتى يجري مع دقة التفصيل فيه جري المجلد الذي تقوله الوليدة الصغيرة والعجوز الورهاء" (42). وأتى وردت صورة الأسد في ديوان قيس دلت على الشاعر وقومه، وقد وظفه في أغلب ما استعمله مرتبطا بحركة ونشاط معينين قال (من الطويل):

كَأَنَّا وَقَدْ أَجَلَّوْنَا لَنَا عَن نِسَائِهِمْ أَسْوَدٌ لَهَا فِي عَيْصٍ بَيْشَةٌ أَشْبَلُ (43)

قال عبد القاهر معلقا على اقتباس صورة الأسد لاستهداف المعاني السابقة: " فالوصف الجامع بينهما هو الشجاعة، وهي على حقيقتها موجودة في الإنسان، وإنما يقع الفرق بينه وبين السبع الذي استعرت اسمه له فيها من جهة القوة والضعف، والزيادة والنقصان، وربما ادعى لبعض الكماة والبهم مساواة الأسد في حقيقة الشجاعة التي عمود صورتها انتفاء المخافة من القلب حتى لا تخامره، وتفرق خواطره، وتحلل عزيمته في الإقدام على الذي يباطشه ويريد قهره." (44)

وتأتي الإبل في المرتبة الثانية بعد الأسد، فيستلهم قيس من ناقته معاني القوة والصلابة والسرعة والنشاط و الأصالة، فهي المؤنس في الرحلة، والمركب الجسور، يتناسى بها الهم عند ادكاره؛ فيلتفت إلى إرقالها وطموحها وشكلها، واقتيادها وورودها الماء... واعتلالها وسلامتها مما يدل على خبرته وعلمه الواسع بها، و الناقة في الشعر الجاهلي بعامية مقدمة على الجمل الذي تقل صورته، فإذا وصفوه أسبغوا عليه بعض خصائص الناقة الأنثوية ما يجعلها تلحق بقائمة المعبودات ذات العلاقة بمبدأ الخصوبة مثل السائبة و الواصلة و الحامي التي ذكرها القرآن الكريم في توصيف معبودات العرب قبل الإسلام. كما استعان بصورة البعير الأجرى لما للصورة من نفور في ذهن المجتمع العربي "لأن العرب لا تبغض شيئا بغضها الجرب، ولا تحذر من شيء حذرها منه." (45)

قال قيس (من الخفيف):

إِنْ تَرَيْنَا قَلِيلِينَ كَمَا ذِي دَعْنِ الْمُجْرِبِينَ دَوْدُ صِحَاحُ (46)

بينما يرى بعض الدارسين(47) أن صورة الناقة في الشعر الجاهلي بصفة عامة تحمل رمزاً دينياً له قداسته في نفوس العرب ، وهو ما عبر القرآن الكريم عن تحريمه في قوله : (ما جعل الله من بحيرة ولا سائبة ولا وصيلة ولا حام ، ولكن الذين كفروا يفترون على الله الكذب وأكثرهم لا يعقلون) (48) أما اقتباس صورة الخيل فقليل إذ لم يتجاوز أربع صور والبيئة العربية يغلب فيها استخدام الإبل لقدرتها على مواجهة الصحراء وتحمل الحر والعطش وبعد الطريق.

ويستحوذ الغزال على وجدان الشاعر ، فتراه يتتبع أوصافه ليشكل منها صورة جذابة لمن يحب وقد تكررت صورة الغزال ثلاث مرات في الديوان مرتبطة بالمرأة والجمال الأنتوي فيتحير الطيبي (الغزال الأبيض) الغرير ويربط "صورة المرأة بلوحة الطبيعة الحية المعطاء في صورة الأرض المعشبة أو الرياض المزهرة أو الأشجار المثمرة والغيوم الممطرة وإناث الحيوانات المرضعة من غزلان وبقر وحش" (49)

من مثل قوله (من المتقارب)

فَمَا ظَبِيَّةٌ مِنْ ظَبَاءِ الْحِيسَا ءِ عَيْطَاءُ تَسْمَعُ مِنْهَا بُغَامَا (50) (51)
تُرَشِّحُ طِفْلاً وَتَحْنُو لَهُ بِحَقْفٍ قَدْ أَنْبَتَ بَقْلاً تُوَامَا (52)
بِأَحْسَنٍ مِنْهَا عِدَاةَ الرَّحِي لِ قَامَتِ تُرْيِكُ أَثِيثاً رُكَامَا (53)

فلا تبدو الطيبة في هذه الصورة جامدة و"لكنها ذات علاقة حميمية بمشاعرهم [الشعراء]، فقد عبرت صورهم عن الالتحام الحي بمظاهر الطبيعة، لذلك بدت مشحونة بالعاطفة" (54). ولك أن تتصور مظاهر العطف و الحنو التي يبثها الطيبي طفله وما يلازمها من فتنة وجمال ورشاقة " والطيبي هو الرمز الأكبر على هذه المعاني في كثير من اللغات " (55). ولكنها عند الجاهلي ليست حيوانا جميلا فقط، بل معبود مقدس إذا مات تبكي عليه البواكي أسبوعا ، وللسبب ذاته لا تجد في الشعر الجاهلي صورة لاصطياد الغزال أبدا، وتستوقف صورة البقرة قيس بن الخطيم في مشيها على أرض رملية وقد اكتنز بدنها فيجد فيها معادلاً لمن يحب فيقول (من المنسرح) :

تَمْشِي كَمْشِي الزَّهْرَاءِ فِي دَمَتْ آل رَمَلٍ إِلَى السَّهْلِ دُونَهُ الْجُرْفُ (56) (57)

فتركيز الشاعر في الغالب على الحركات وزمانها من خلال نشاط الحواس ممتزجا بالقدرة النفسية وهو ما ألع عليه عبد القاهر الجرجاني حيث يقول : " مما يزداد به التشبيه دقة و سحراً ، أن يجيء في الهيئات التي تقع عليها الحركات. " (58)

ومما جلب انتباه الشاعر من الطيور ، القطا والصقر والغراب والزُّمَاح ولكنه يخصص عنايته واهتمامه للقطا ، فيكرر صورتها في عدد من الأبيات مع الحفاظ على بناء التركيب الذي وردت فيه أول مرة "القطا المتبدد."

ولم ترد هذه الصورة إلا في وصف كثرة الجيش ورهيبته، على خلاف غيره من الشعراء الذين ركزوا على طائر القطا مفرداً، وفي وصف المواقف الحميمية.

يقول قيس (من الطويل):

وَاقْبَلْتُ مِنْ أَرْضِ الْحِجَازِ بِحَلْبَةٍ تَعْمُ الْفَضَاءَ كَالْقَطَا الْمُتَبَدِّدِ (59) (60)

وترتبط صورة الظليم بسرعة الناقة كما عند أغلب الشعراء ولكن قيس بن الخطيم يوردها ضمن صورة مركبة مفعمة بالحركة والانفعال ، يقول (من المتقارب):

كَأَنَّ قَتُودِي عَلَى نَقْنَقٍ أَرْجُ يُبَارِي بِجَوْ نَعَامَا (61) (62)

وَفِي الْأَرْضِ يَسْبِقُ طَرْفَ الْبَصِيرِ فَبَيْنَا يَعْوجُّ تَرَاهُ اسْتِقَامَا (63)

و الظليم طائر صحراوي أخذ من صفات الجمل العنق و الوظين والمنسم ومن الطير الجناح والمتقارب والريش(64)، والعرب تضرب به الأمثال في السرعة فيقال أشرد من نعامة ، وأعدى من نعامة... وقيس حين يصور سرعة ناقته، متخذاً من النقق الأرج معادلاً موضوعياً لها ، يقيد ذلك بأن يجعل هذا الظليم ينافس نعامة، وذلك أحرى لنشاطه وطموحه فالسرعة المفرطة للظليم هي أمل الشاعر في أن تسرع ناقته لقطع الصحراء والوصول إلى بر الأمان ، إن اختيار الشاعر لحيوان كالظليم كان سبب الحاجة إلى الأمن والسلام" (65) في بيئة لا سلام فيها ليس الظليم حينئذ إلا رمزاً للشاعر و هو يغالب مصاعب الحياة متسلحاً بالأمل و الرجاء، متوجساً من الخيبة و الفشل، حذراً من الدهر و غدراته.

ولا تأتي صورة القرد إلا مرة واحدة لتحتط من قدر الخصوم وهجائهم، أما الحشرات فلا يورد منها إلا صورة الجراد الذي ورد أربع مرات مرة لوصف الفرس في ضمورها وسرعتها، الباقي في وصف حلي المرأة ومسامير الدرع قال قيس بن الخطيم (من الطويل):

مُضَاعَفَةٌ يَغْنَى الْأَنَامِلَ فَضْلُهَا كَأَنَّ قَتِيرِيهَا عُيُونُ الْجَنَائِبِ (66)

بيد أن هناك الكثير من الحيوانات التي تردت عند الشعراء الجاهليين ولكنها لم ترد عند قيس مثل حمار الوحش و الذئب والحمام والكلاب والبوم والحيات وهي تكشف عن طبيعة بيئته يثرب التي كان يعيش فيها الشاعر بخلاف غيره من الشعراء الذين عاشوا في البوادي وعاشوا هذه الحيوانات بقي الحديث عن الطبيعة الجامدة، والحياة الاجتماعية و الثقافية و الأدبية عسى أن أخصها ببحث مستقل إن شاء الله.

وهكذا فقد كان قيس واعياً بثقافة عصره الأدبية، مطلعاً على شعر الشعراء وخاصة المشاهير منهم، مستفيداً من الأمثال والحكم السائدة في عصره، ولكنه كان يأخذ هذه المادة ويعيد تشكيلها لتحمل في الأغلب ملامحه الأدبية الخاصة "وإذا تناول الشاعر المعاني التي قد سبق إليها فأبرزها في أحسن من الكسوة التي عليها لم يُعب بل وجب له فضل لطفه وإحسانه فيه" (67)

الهوامش

(1) ورد مصطلح الصورة عند القدامى مثل الجاحظ في كتابه الحيوان، و قدامة بن جعفر في كتابه نقد الشعر حيث قال: "المعاني للشعر بمنزلة المادة الموضوعية، والشعر فيها كالصورة". ص: 65، ويلاحظ أن المفهوم غير دقيق عند هؤلاء فهو مصطلح لم يضبط، انظر أحمد علي دهمان، الصورة البلاغية عند عبد القاهر الجرجاني، ط2، منشورات وزارة الثقافة، دمشق، سوريا، 2000، ص: 77 وما بعدها.

2- يمكن ملاحظة هذا الاختلاف من عناوين الدراسات الحديثة مثل: الصورة الفنية في شعر المتنبي لمنير سلطان، الصورة الشعرية عند الأعمى التيطلي لعلي غريب محمد، الصورة الأدبية لمصطفى ناصف، الصورة البلاغية عند الجرجاني لأحمد علي دهمان. ، وقد تجاوزت الدراسات في هذا عشرات الدراسات

3- محمد العمري، البلاغة الجديدة بين التخيل و التداول، أفريقيا الشرق، المغرب، 2005، ص: 209

4- نفسه، ص: 209

(5) الأخصر عيكوس، مفهوم الصورة الشعرية قديماً، مجلة الآداب، جامعة قسنطينة، الجزائر، عدد 2، سنة 1995، ص: 71.

(6) علي الغريب محمد الشناوي، الصورة الشعرية عند الأعمى التيطلي، ط1، مكتبة الآداب، القاهرة، 2003، ص: 17.

(7) انظر فرديناند دو سوسير، دروس في الألسنية العامة، ترجمة القرماضي و آخرين، ص: 109 و ما بعدها.

(8) سناء حميد البياتي، نحو منهج جديد في البلاغة و النقد، ص: 235، و انظر أحمد علي دهمان، الصورة البلاغية عند عبد القاهر الجرجاني- منهجاً و تطبيقاً- ط2، منشورات وزارة الثقافة، دمشق، سوريا، 2000، ص: 145 وما بعدها.

(9) محمد غنيمي هلال، النقد الأدبي الحديث، دار الثقافة، بيروت، لبنان، 1973، ص: 110. 111.

(10) أحمد علي دهمان، الصورة البلاغية عند عبد القاهر الجرجاني، ص: 150، و انظر صلاح فضل، بلاغة الخطاب و علم النص، ص: 58.

(11) فاطمة عيسى جاسم، الصورة الفنية في مجموعة (أحد عشر كوكبا) امحمود درويش، مجلة الموقف الأدبي، اتحاد الكتاب العرب، دمشق، العدد 394، سنة 2004،

- <File://E:/http-www.awu-dam.org/www.awu-dam.org/mokifadavi/394-002.htm>
- (12) صلاح عبد الفتاح الخالدي، نظرية التصوير الفني عند سيد قطب، شركة الشهاب، بانتة، الجزائر، سنة 1988، ص:74.
- (13) م. نفسه، ص:77.
- (14) أحمد علي دهمان، الصورة البلاغية عند عبد القاهر الجرجاني، ص:145.
- (15) حازم القرطاجني، منهاج البلغاء وسراج الأدباء، ص89.
- (16) م. نفسه، ص83.
- (17) عبد القاهر الجرجاني، أسرار البلاغة، ص217.
- (18) جابر أحمد عصفور، الصورة الفنية في التراث النقدي والبلاغي ، ص18.
- (19) قيس بن الخطيم، الديوان، تحقيق ناصر الدين الأسد، سنة 1966 ص6(المقدمة)و يشار له بالديوان.
- (20) محمد مصايف، جماعة الديوان في النقد، ط2، الشركة الوطنية للنشر والتوزيع، الجزائر، 1982، ص249.
- (21) جابر أحمد عصفور، الصورة الفنية في التراث النقدي والبلاغي ، ص18.
- (22) عز الدين إسماعيل، الشعر العربي المعاصر، ص127، نقلاً عن سناء حميد البياتي، نحو منهج جديد في البلاغة والنقد، ص270.
- (23) السعيد الورتني، لغة الشعر العربي الحديث، ط3، دار النهضة العربية للطباعة والنشر، بيروت، لبنان، 1984، ص82.
- (24) زين الدين المختاري، المدخل إلى نظرية النقد النفسي_سيكولوجية الصورة الشعرية في نقد العقاد_ منشورات إتحاد الكتاب العرب
- (25) زين الدين المختاري، المدخل إلى نظرية النقد النفسي_سيكولوجية الصورة الشعرية في نقد العقاد_ منشورات إتحاد الكتاب العرب (26) صلاح فضل، علم الأسلوب، مبادئه وإجراءاته ، ط2، الهيئة المصرية العامة للكتاب، مصر، 1985، ص244.
- (27) علي الغريب محمد الشناوي، الصورة الشعرية عند الأعمى التطيلي، ص59.
- (28) حسن جمعة ، المسبار في النقد الأدبي، من منشورات إتحاد الكتاب العرب،
- (29) ابن طباطبا، عيار الشعر، ص48.
- 30-الديوان، ص99
- 31) علي الغريب محمد الشناوي، الصورة الشعرية عند الأعمى التطيلي، ص22.
- 32) زين الدين المختاري، المدخل إلى نظرية النقد النفسي_سيكولوجية الصورة الشعرية في نقد العقاد_ منشورات إتحاد الكتاب العرب
- 33-الديوان، ص:65
- 34-نفسه، ص:25
- 35) الأجام:الحصون، والحوزة : ما يحاز من أرض وغيرها، المخارف:النخيل المثمر الذي يلتقط منه الثمر، دُلْفُ: محملة بثمرها، ديوان قيس بن الخطيم، ص66،65.
- 36-الديوان، ص:25
- 37) الحوذان: نبات طيب الرائحة له زهرة حسنة، المزنة: السحابة البيضاء، الدلوح: المثقلة بالمطر، ديوان قيس بن الخطيم ص26،25.
- 38-الديوان، ص:57
- 39-نفسه، ص:80
- 40)البانة: شجرة لينة يعتصر دهنها طيباً، القصف: الناعم المتثني ديوان قيس بن الخطيم ص57،58.
- 41-الديوان، ص:168
- 42)علق عبد القاهر الجرجاني على هذا البيت بأنه تشبيه حسن وليس تمثيلاً ، أنظر أسرار البلاغة ، تحقيق مصطفى شيخ مصطفى ومتيسر عقاد، ط1، مؤسسة الرسالة ناشرون بيروت، لبنان، 2004، ص74.

- 43-الديوان،ص:73
 (44) - عبد القاهر، أسرار البلاغة، ص: 138.
 (45)م.نفسه، ص52.
 46-الديوان،ص:164
 (47) سناء حميد البياتي، نحو منهج جديد في البلاغة والنقد، ص256.
 48- أنظر صالح مفقودة، دروس في الأدب الجاهلي والأموي، دار الهدى للطباعة والنشر والتوزيع، عين مليلة، الجزائر، سنة 2004، ج 1/ 50.
 (49) سورة المائدة، الآية 103، والبحيرة هي الناقة اذا أنتجت خمسة أبطن آخرها ذكر، يشقون أذنها ويمتنعون عن ركوبها ونحرها، ويبيحون لها الماء والكلأ، أما السائبة فهي الناقة اذا ولدت عشر إناث فتهمل ولا تركب ولا يجز وبرها ولا يشرب لبنها، وأما الحامي فهو الفحل اذا أنتج عشر إناث متتابعات ليس بينهن ذكر حمي ظهره من الركوب ولم يمنع مرعى أو ماء ، أما الوصيلة فالشاة اذا أنجبت أنثى فهي لهم وإن ولدت ذكراً فهو للآلهة، وإن ولدت ذكراً وأنثى قالوا قد وصلت أهاها فلا يقدم للآلهة، أنظر الزمخشري ، الكشاف، ج1/649.
 (50) فاطمة تجور، المرأة في الشعر الأموي، منشورات إتحاد الكتاب العرب،
[File:///E:/http-www.awu-dam.org/www.awu-dam.org/book_99/studv99/249-f-ttt-sd015.htm](http://www.awu-dam.org/www.awu-dam.org/book_99/studv99/249-f-ttt-sd015.htm)
 51-الديوان،ص: 149
 52-نفسه،ص:149
 53-نفسه،ص:150
 (54) الحساء: مواقع تمسك الماء وتنبت الكلأ، البغاما: صوت الغزال الأغن، ترشح طفلاً: تدرب وليدها في رفق، الحقف: الرمل المعوج.
 (55) سناء حميد البياتي، نحو منهج جديد في البلاغة والنقد، ص256.
 (56) محمد النويهي، الشعر الجاهلي، منهج في تقويمه ونقده، ج1/114
 57-الديوان،ص:58
 (58)الزهراء:البقرة البيضاء،الدمث:الأرض اللينة،الجرف:ما أكل السيل من أسفل الواد
 (59)عبد القاهر الجرجاني،أسرار البلاغة،ص:132
 60-الديوان،ص:72
 (61)الحلبة:كوكبة من الخيل،المتبّد:المتفرّق
 62-الديوان،ص:150
 63-نفسه،ص"150
 (64)القتود:الرحل،النقنق:الظليم أو ذكر النعام،أزج:طويل الرجلين،واسع الخطو
 (65)انظر صالح مفقودة،دروس في الشعر الجاهلي و الأموي،ص:70
 66-الديوان،ص:38
 (67)ابن طباطبا، عيار الشعر،ص:112.

المكتبات وخزانات المخطوط ببلدة تجنبت بوادي مزاب

يحيى بن بھون حاج امحمد

قسم اللغة والأدب العربي - جامعة غرداية -

ملخص-

يزخر وادي مزاب بالجنوب الجزائري بعدد المكتبات وخزانات المخطوط الخاصة والعامّة، ففي كل قرى مزاب السبعة تقريباً توجد كنوز تراثية مخطوطة ووثائق ومطبوعات نادرة...؛ ولتأمين تلك الكنوز وصيانتها والمحافظة عليها من التلف والانحلال بادرت "جمعية التراث" خلال التسعينيات من القرن الماضي إلى وضع فهارس لبعض الخزانات الهامة التي يرتادها الباحثون بكثرة، وذلك بعد أن أخضعت ما تصل إليه من فهارس مخطوطة إلى عملية التعقيم والحفظ...، ثم توالى الجهود تباعاً لفهرسة ما بقي من خزانات المخطوط في قرى مزاب الأخرى، إذ أزر جهود جمعية التراث جمعيات ومؤسسات أخرى على غرار "مؤسسة الشيخ عمي سعيد" و"جمعية الشيخ أبي إسحاق أطفيش" بغرداية؛ وهما المتخصصتين في خدمة التراث وصيانة المخطوط عن طريق وضع برامج للتصوير الرقمي والضوئي للمخطوط وكذا إعادة الفهرسة... إلخ.

سأتعرض في بحثي هذا إن شاء الله إلى التعريف بخزانات المخطوط في بلدة تجنبت⁽¹⁾ (العطف)، وهي أم قرى واد مزاب، ولعل أبرزها خزنة "دار إروان" (التلاميذ)، وخزنة "البكري" (الشيخ عمر بن عبد الرحمن بكلي)، وخزنة الشيخ عمر بن حمو بكلي... وغيرها؛ ثم أصف مكنوناتها حسب فنون العلم المختلفة، وأهمية ما تحويه كل خزنة وبخاصة نوادر النسخ المخطوطة، وآفاق إنهاء العمل في إعادة الفهرسة والتصوير الرقمي...

أملاً أن يكون هذا البحث إضافة نوعية إلى أهداف الملتقى ومنها الرغبة في التعريف بالثروة الوطنية من المخطوط، وتسهيل سبل الوصول إليها قصد تحقيقها ودراستها.

المخطوط وقيمه الحضارية:

لقد كثر الحديث في السنوات الأخيرة عن المخطوطات، كما ظهرت اهتمامات جمّة ومبادرات عدّة نحسبها طيبة لأنها تُعنى بالمخطوطات كمادة تراثية وموروث حضاري، يرمز إلى جهود السلف في نشر الثقافة، وقد اتجهت البحوث المتعلقة بالمخطوط إلى تحقيق نصّه، كما اقتصر بعضها على دراسته كوثيقة مادية أثرية حضارية تعطي صورة معبرة عن مختلف مجالات الحياة السياسية والدينية والثقافية والاجتماعية والاقتصادية... إلخ.

إن المخطوط سجلّ حافلٌ يحفظ الأحداث ويرصد مجريات التاريخ ويواكب التطور الحضاري ويقرب بين الجماعات التي تفصلها مسافات أو يحول بينها زمن، وهو وثيقة مكتوبة يمكن بالاطلاع عليها الاقتراب من عصر صاحب المخطوط ومكانه، ومن معرفة تفاصيل دقيقة عن الحياة الفكرية والأوضاع الاقتصادية والحالة الاجتماعية، ويصلح مصدراً هاماً للتأريخ للحضارة ومتابعة تطورها.

في عهد النبي صلى الله عليه وسلم تشرف النساخ بكتابة الوحي، وتواصى الناس باتقان الكتابة، قال علي بن أبي طالب لعبد الله بن أبي رافع: (يا عبد الله ألق دواتك، وأطل شباة قلمك، وفرج بين السطور وقمط بين الحروف). وبعد أن كانت الثقة عرفاً سائداً بين الناس لم يحتاجوا معه إلى توثيق، أمر القرآن بعرف

¹ - تجنبت: يقال بأن أصل التسمية (تجنبت)؛ وهو وعاء يصنع بالخوص وسعف النخيل، ويُطلى بالقطران، يستعمل بكثرة في فصل الصيف لشرب الماء، إذ يبرد الماء طبيعياً ويزيده ذوقاً وحلاوة؛ وقد اشتق اسم البلدة من هذا الوعاء لأن البلدة جغرافياً تقع في أدنى وادي مزاب وإليه تنتهي السيول الموسمية في فصل الخريف، وتتجمع في آخر نقطة بسد أحباس عند نهاية واحات البلدة، وتجمع الماء في تلك المنطقة يشبه بهذا الوعاء الذي يخزن الماء ويميزه عذوبة ونقاء.

مخالف قائلاً: «فَاكْتُبُوهُ...»⁽¹⁾، لأنَّ التسجيل يحفظ الحقوق، وإجراءات التعامل تقتضي وجود الوثائق والمستندات.

ولعل كثرة المدونات وتنوع المخطوطات دليل على عمق حضارة الأمة، والمخطوط هو المكتوب بخط اليد لا بالمطبعة ويشمل كل نص، فإذا عرف عنوانه وصحت نسبته إلى مؤلفه، تتحدد قيمته الحضارية من خلال تاريخ نسخه. وتزخر مكتبات عديدة بالمخطوطات وعلى أصحابها فتح الأبواب للباحثين، لأن أسلافهم لم يؤلفوا تلك الكنوز لتبقى أسيرة الخزانات بل ليُشبع منها طلاب العلم نهمهم وترى النور محققة ويستفيد منها الخلف ويتواصل مسار نشر العلم.

ومن السلف الذين عمروا شمال إفريقيا الإباضية وهم من العهد الرستمي إلى تاريخ اليوم، ويعدّ تراثهم الضخم إرثاً حضارياً يستحق كل العناية والتقدير، وقد استمر الاهتمام به والمحافظة عليه رغم ما تعرض له من تحريق وتلف وسطو وإهمال وحجب، فكم حجم تراث وادي ميزاب المخطوط؟! وكم حُقق منه ونشر!؟

ولعل السؤال بكم يقتضي إجابة محددة بالرقم؛ لكننا لا نملك سوى التقدير والجواب التقريبي، وتستحيل الإجابة إذا تعلق الأمر بحجم ما ضاع، فلا ندري عدد المجلدات التي أتلفها الحريق في مكتبة المعصومة الرستمية، ولا التي أبلتها الرطوبة في المستودعات عبر القرون، ولا التي رتعت فيها الأرضة فضيَّعت حصاد عقول رجال وقطعت حبل الوصل بين هذا الجيل وبين حضارة الأمة، ولا التي نهبها السماسرة ونُقلت إلى الغرب لنستجديها مصورة بمال وجهد كبيرين ويحجب عنا المُهم منها...

وتتوزع خزانات المخطوطات على عديد المكتبات العامة والخاصة في مختلف قصور الوادي السبعة ووارجلان، وتقدر بنسبة الربع تقريباً أي حوالي 25 % من إجمالي مكتبات التراث الإباضي مشرقاً ومغرباً، كما سيأتي بيانه.

ورغم أنَّ المزابيين من أصول أمازيغية بربرية فإن تراثهم المخطوط والمطبوع يعتزّ باعتماد لغة الضاد والعناية بأصول الدين وفروعه، ويفخر بخدمة الإسلام والعربية وتأصيلهما في مجتمعه، لذا فإن التعريف برجال السلف من مؤلفين ونسّاخ ووقّافين أمانة في أعناق الباحثين من أبناء الإباضية المغاربة وغيرهم، إذ لا تزال سيرهم مجهولة عند القريب قبل البعيد، كما أن إحياء التراث المخطوط قد خضع لفترات مدّ وجزر وانكماش وانتعاش وتلف ونجاة، وعلى أجيال اليوم أن تدعم الانتعاش وتنقذ كنوز السلف، وأن لا يدخر المسؤولون أيّ مجهود للمساهمة في تحقيق التراث الثمين، وبخاصة مؤازرة طلابنا الجامعيين، وأبارك جهود بعض الأساتذة والباحثين الذين بادروا إلى تحقيق بعض هذه الكنوز وإخراجها من ظلمات الصناديق إلى أنوار المطابع والمعاهد.

الإباضية في شمال إفريقيا وعنايتهم بالعلوم النقلية والعقلية

لقد كانت الدولة الرستمية أول دولة مستقلة في شمال إفريقيا، وقد حكمت جزءاً كبيراً من المغرب الإسلامي، وامتد عمرها مدة 136 سنة (160هـ/777م - 296هـ/909م) شهدت في معظمها الاستقرار والازدهار، وقد كانت هذه الدولة إباضية استظل بها جميع القبائل المعتنقة لمذهبها بالإضافة إلى غيرها من القبائل والمذاهب الداخلة ضمن حدودها، وكان جميع سكانها من مختلف المذاهب يعيشون بحرية تامة ولهم منازلهم ومساجدهم الخاصة التي يتعبدون بها وفق ما يرونه صحيحاً، دون أن تمس حرياتهم أو تجرح مشاعرهم، وكانت تجري بين العلماء من مختلف المذاهب المناظرات وكان يحضرها العام والخاص، وقد ذكر أحد المؤرخين الذين عايشوا تلك الفترة، ولم يكن من معتنقي المذهب، وهو ابن الصغير الذي يقول عن هذه الدولة وأصحابها: "ليس أحد ينزل بهم من الغرباء إلا استوطن معهم وابتنى بين أظهرهم لما يرى من رضاء البلد وحسن سيرة إمامه وعدله في رعيته وأمنه على ماله ونفسه، حتى لا ترى داراً إلا قيل هذه لفلان الكوفي، وهذه لفلان البصري، وهذه لفلان القروي، وهذا مسجد القرويين

¹ - سورة البقرة، الآية 282.

ورحبتهم، وهذا مسجد البصريين، وهذا مسجد الكوفيين، واستعملت السبل إلى بلد السودان وإلى جميع البلدان من مشرق ومغرب..⁽¹⁾

إنه لما قامت هذه الدولة على العدل والشورى واحترام الطرف الآخر، ازدهر الفكر والعلم فيها تبعاً لذلك وعُني به الناس أيما عناية، واشترأت الأعناق لزيارة حاضرة تيهرت وما جاورها، فوصلها خلق كثير استقر بها، حتى ضاهت عاصمتهم بغداد بالمشرق العربي وقرطبة ببلاد الأندلس، وعرفت من العناية بالعلم وأهله والسعي في تحصيله تقدماً وازدهاراً كبيرين، وقويت الروابط بين أقطار الدولة الداخلية أي بين تيهرت ونفوسة (بليبيا) وجربة (بتونس)، وسدراته (بوارجلان)، كما قويت الروابط الفكرية والتجارية بجارتها الأندلس شمالاً، وبأشقائها من العرب المشاركة في مصر والعراق، ومما يذكر في هذا المجال ما أورده أبو زكرياء في كتابه "السيرة وأخبار الأئمة" قوله: "أرسل الإمام عبد الوهاب إلى إخوانه بالبصرة في العراق ألف دينار ليشتروا له بها كتباً، ولما وصلتهم اتفقوا على أن يشتروا بها كلها رقاً (ورق الكتابة)، فاستنسخوها على نفقتهم فكانت وقراً أربعين جملاً...⁽²⁾ وفي هذا الكلام ما يفيد عناية الرستميين بالنسخ وحب الكتب إلى حاضرتهم بإفريقية.

اعتناء الدولة الرستمية بالعلماء

لقد كانت الدولة الرستمية تُعنى بالعلماء وتستكثر منهم، وتحثهم على التأليف وتعينهم عليه، وتسهّل لهم كل أسبابه، تعينهم على السفر إلى الأقطار البعيدة للبحث والاطلاع، وتمدهم بالمال الذي يشترون به الكتب، وقد أنشأت لهم في تيهرت عاصمة الدولة "مكتبة المعصومة" العامة، وكانت تجلب الكتب النفيسة إليها، وتضم إليها كل مفيد من كتب أبنائها في المغرب، وكذا الكتب النفيسة من نتاج أهل المشرق، فبلغت كتبها ثلاثمائة ألف مجلد في كل العلوم والفنون؛ كما كانت تُسبغ على العلماء كل رعاية وإكرام، وكل إجلال وإعظام، فتراهم أعلى طبقة في الأمة، وأمجد زُمر في الدولة، فتحنى لهم الهام، وتسمع لنصحهم وتوجيههم بكل اهتمام⁽³⁾.

وقد ازدهرت حركة النسخ والتأليف بشكل لم يشهد له المغرب الإسلامي نظيراً لقرون طويلة، كما اشتملت مساجد تيهرت على حلق العلوم المختلفة، حتى صارت مقصداً لطلاب العلم من كل أنحاء المغرب الإسلامي.

تمجيد الدولة الرستمية للغة العربية

لقد كانت اللغة العربية هي اللغة الرسمية للدولة الرستمية، بها يخاطب أئمتها ورؤساء الدولة، وولاتها وعمالها في صلاة الجمعة والأعياد، وبها يعظون العامة، وبها يتراسلون ويتواصلون، لذلك تمكنت في النفوس وتعلق بها الناس، وقد كانت العربية هي لغة التأليف، فجُل ما كان بـ"مكتبة المعصومة" في تيهرت من كتب كان باللغة العربية، وما وصلنا من كتب تعود إلى تلك العهود ككتاب "نوازل نفوسة" للإمام عبد الوهاب، كان باللغة العربية المتينة الفصيحة، وتفسير "هود من محكم الهواري الأوراسي" كان باللغة العربية الفصحى أيضاً، وبالتالي لقد كانت هذه اللغة هي اللغة الرسمية والعلمية والأدبية في هذه الدولة، كما كان الأئمة الرستميين كلهم من العلماء الفحول، إذ إن من شروط الإمامة ورئاسة الدولة الدرجة العلمية الرفيعة، فقد كان الإمام عبد الرحمن بن رستم من كبار العلماء في عصره، وكان يقضي أوقات فراغه وهو رئيس الدولة في الدرس والتدريس والتأليف، وكانت له حلقة في مسجد تيهرت يتولى التدريس فيها بنفسه في أوقات فراغه، وقد أُلّف كتاباً في التفسير⁽⁴⁾ لكنه ضاع للأسف بعد حرق العبيديين لتيهرت ومكتبتها المعصومة، فضاع جل ما فيها ولم يسلم من أيديهم إلا ما كان في أعالي الجبال وأقاصي الصحراء.

¹ - ينظر: أخبار الأئمة الرستميين لابن الصغير، تحقيق وتعليق محمد صالح ناصر وإبراهيم بحاز، ط1، 1986، ص31-

32.

² - ينظر: سليمان باشا الباروني، الأزهار الرياضية في أئمة وملوك الإباضية، ص164.

³ - ينظر: محمد علي دبور، تاريخ المغرب الكبير، دار إحياء الكتب العربية، مصر، ط1، 1962، ص395 - 396.

⁴ - ينظر: نفسه، ص372.

لقد كانت الدولة الرستمية دولة العلم، فعلمائها أكثر من أدبائها، ولم تكن في درجة الدول العربية الشرقية التي عاصرتها في الأدب، ومع ذلك فقد برز نجم بعض أدبائها وشعراءها النبغاء ولمع طويلاً في سماء الدولة، ومن هؤلاء نذكر: الإمام أفلح بن عبد الوهاب، وبكر بن حماد التاهرتي، وأحمد بن فتح بن خزاز، وسعد بن أشكل التاهرتي، وغيرهم ممن ورد ذكرهم في كتاب نفح الطيب...⁽¹⁾.

وبعد سقوط الدولة الرستمية وتشتت شمل أهلها في أرض المغرب الكبير، ورث خلق من الناس عنهم العقيدة الإباضية تماماً كما ورثوا عنهم حب العلم وأهله، فنبغوا في المعقول والمنقول وكانوا خير خلف لخير سلف...؛ فقد سبق لأهل ميزاب وأن وطدوا علاقاتهم بالرستميين في أيام عزهم وأوج نشاطهم الحضاري والاقتصادي⁽²⁾.

قرى وادي ميزاب الخمسة

كانت تجنينت (العطف حالياً) أول قرى الوادي تأسيساً وذلك سنة (402 هـ / 1012م)، ثم بنورة (أت بنور) في (457هـ) ثم غرداية (تغردايت) سنة (477هـ)، ثم بن يزجن (أت يزجن) سنة (729هـ) ثم مليكة (أت ملشيت) سنة (756هـ)؛ أما القرارة وبريان فقد تأخر تأسيسهما؛ إذ بنيت القرارة سنة (1040هـ) وبريان سنة (1060هـ)؛ وقد ألحقت وارجلان بقرى الوادي السبعة لوجود المذهب الإباضي بها وما يزال مسجدها العتيق العامر الشهير باسم "لالة عزة"...؛ وقبل القرى الحالية وجدت قرى كثيرة لكنها اندثرت ولم يبق منها إلا الأطلال، ولا يهم موضوعنا تفصيل أسمائها جميعاً.

يتوسط كل قرية من قرى ميزاب المسجد وتلتف حوله المنازل بشكل هرمي، وهو يجسد السلطة الروحية والدينية لأهل القرى؛ وتوجد في أغلب القرى مكتبات علمية خاصة وعامة ثرية بالمخطوطات، كما شهد ميزاب نبوغ مجموعة كبيرة من أبنائه في فنون المنقول والمعقول شهد لهم العالم الإسلامي بالرسوخ في العلم.

النهضة العلمية بميزاب:

لقد عرف وادي ميزاب نشاطاً معتبراً في مجال التأليف والنسخ واقتناء الكتب فظهرت المكتبات الخاصة والعامّة، وذلك رغم بُعد ميزاب جغرافياً عن التجمعات السكنية الكبرى وعن المراكز الثقافية المشهورة، وقد ورث المزابيون عن إخوانهم الرستميين والنّفوسيين والجربيين حب العلم وطلبه، وقد عُرف ذلك فيهم منذ القرون الأولى من عمرانهم لوادي ميزاب وانتشار المذهب الإباضي في ربوعه، ومما ساعد على ذلك: الإشراف الروحي على مجتمعاته من قبل نظام "حلقة العزّابة" التي تتولى إدارة شؤون الحياة العامة بها؛ وهذا النظام في أصله تنظيم عملي تعليمي تربوي⁽³⁾، وقد برزت لهذا العامل آثارٌ في مختلف قرى ميزاب، كمحاضر التعليم المجاورة للمساجد الجامعة في كل قرية من قرى ميزاب، ودور التلاميذ _إرْوَان⁽⁴⁾_ الخاصة بطلبة فنون العلم المختلفة والتي تكون مجاورة للمساجد مثل المحاضر تماماً؛ أضف إلى ذلك الدور أو البيوت التعليمية التي يقوم بتأسيسها وتوقيفها بعض العلماء وأهل الفضل من حين لآخر.

تاريخ المكتبات بوادي ميزاب

إن موضوع تاريخ المكتبات بميزاب موضوع بكر لا يزال بحاجة إلى دراسة جادة لكشف مراحلها في تطورها، وقد يظهر للمتأمل فيه لأول وهلة ما يأتي:

- 1- عدد المكتبات وخزائن الكتب كبير بالنظر إلى الحجم الصغير للمجتمع المزابي.
- 2- المكتبات والخزائن في وادي ميزاب ترجع من حيث ظهورها إلى عوامل منها:

1 - ينظر: محمد علي دبور، تاريخ المغرب الكبير، ج3، ص 393.

2 - ينظر: حاج سعيد يوسف بن بكر، تاريخ بني ميزاب، صفحات 13 - 26.

3 - للثقافة المعرفية أحيل القارئ الكريم إلى دراسة شافية وافية تحمل الكثير من المعلومات المهمة وهي: العزّابة ودورهم في المجتمع الإباضي بميزاب، تأليف: صالح بن عمر سماوي، المطبعة العربية غرداية، ط1، 2005. تقع في ثلاثة أجزاء، ج2، ص 675 - 726.

4 - هم طلبة العلم، باللغة المزابية، وهم المتدرجون في مختلف العلوم وخاصة الشرعية منها، ومنهم يُنتقى خلفاء العزّابة في حلقة المسجد.

- ما يدخل في إطار القيادة الروحية في كل قرية، كخزانات الكتب بدور التلاميذ المنتظمة بقرب المساجد.

- وإما للنشاط العلمي لبعض العلماء ومحبي العلم، إذ يشرفون على إنشاء مكتبات خاصة تبقى من بعدهم، كخزانة الشيخ داود بن يوسف بن باحمد بن أيوب (ق12هـ) بالعطف، وخزانة الشيخ بلحاج بن كاسي (توفي: 1243هـ) بالقرارة، وخزانة الشيخ محمد بن عيسى أزيار (ق13هـ) ببني يزجن، وخزانة الشيخ بابنه بن يونس (توفي: 1280هـ) بغرداية، وغيرها كثير...

3- أقدم خزائن الكتب التي كشف البحث عنها على مستوى وادي ميزاب _ بغض النظر عن وجودها أو اندثارها _ يرجع تاريخ نشأتها إلى القرن العاشر الهجري، وقد توصلنا إلى حصر ذلك في:

1- خزانة دار التلاميذ بغرداية، التي أشرف على تأسيسها الشيخ سعيد بن علي الجربي (توفي: 927هـ) عندما هاجر من موطنه جربة واستوطن ميزاب، حيث كون نهضة علمية أتت ثمارا يانعة من بعده، قال الشيخ إبراهيم أبو اليقظان _ رحمه الله _ : " .وقد ترك الشيخ كثيرا من نفائس الكتب التي يمتلكها حبساً في خزانة دار التلاميذ بغرداية بخطه في نص الوقف، فكان نفعها عاماً وخيرها شاملاً لجميع الأجيال العلمية المتعاقبة في غرداية... " (1).

2- خزانة الشيخ سعيد بن علي الجربي الشخصية، إذ اعتنى بجمع العديد من الكتب القديمة وتركها وقفا بيد أبنائه وحفدته وهذا إلى جانب إشرافه على إنشاء مكتبة دار التلاميذ السابق ذكرها، ومبادرة الشيخ عمي سعيد تُعتبر مبادرة مبكرة للمكتبات [العامة] بوادي ميزاب، وهي في علمنا أقدم مكتبة على مستوى قرى ميزاب، ليس بالنظر إلى مُنشئها فحسب بل إلى الكتب التي كونها بها وبخط يده (2)، وذلك قبل وفاته.

3- خزانة الشيخ أحمد بن موسى الشهير بـ"الشيخ الميغر"، ببلدة العطف، (كان حياً سنة 970هـ)، قال الشيخ أبو اليقظان _ رحمه الله _ : "وقد ترك خزانة حافلة بنفيس الكتب في جميع الفنون العقلية والعقلية، ومن الأسف أنه أتت عليها أيدي التلاشي... " (3).

4- خزانة الشيخ الحاج محمد بن سعيد الشهير بـ"الشيخ بالحاج" ببني يزجن (ق10هـ)، إذ تشير بعض التقايد إلى أنه خلف خزانة كتب (4)، وقد عثر على كتب له كثيرة نسخها في غضون القرن العاشر الهجري سواء في ميزاب أو في جربة عندما رحل إليها للدراسة، كما عثر على طائفة من الكتب نُسخت له.

المكتبات القديمة ببلدة غرداية (5)

بالنسبة لبلدة غرداية نشطت بها حركة نسخ الكتب وجمعها وإنشاء الخزائن والمكتبات نتيجة لتوسع الحركة العلمية وازدهارها، وهذا كأثر إيجابي من آثار النهضة الفكرية التي أقامها الشيخ عمي سعيد الجربي، وفي هذا الصدد يمكن حصر قائمة بأسماء خزائن الكتب القديمة التي كانت مراكز للإشعاع الثقافي، وذلك من خلال بعض التقايد على بعض المخطوطات القليلة والشحيحة في هذا المجال، أو البقايا الماثلة من بعض هذه الخزائن إلى يومنا، وهذه الخزائن هي كالاتي التي رتبنا أسماءها زمنياً:

1. خزانة دار التلاميذ (تَدَارَتْ نْ إِرْوَانْ) (6).
2. خزانة الشيخ عمي سعيد (ت: 927هـ).
3. كتب جامع الشيخ عمي سعيد.
4. خزانة الشيخ كاسي بن أيوب (1050-1150هـ).
5. خزانة الشيخ أبي بكر بن يوسف الغرداوي (ت: بعد 1206هـ).

1 - ملحق السير، إبراهيم أبي اليقظان، مخ، ص 06.

2 - يُنظر: بشير الحاج موسى، نحو دراسة حياة وأثار الشيخ سعيد بن علي الجربي، ص13.

3 - يُنظر: ملحق السير، ص 27.

4 - يُنظر: فهرس مخطوطات خزانة أت افضل ببني يسجن، جمعية التراث، ص40، المخطوط رقم: 137.

5 - فهرس مخطوطات الخزانة العامة، قسم التراث والمكتبة، مؤسسة الشيخ عمي سعيد، ط1، أكتوبر 2002، ص: ج.

6 - هي دار التلاميذ، باللغة المزابية.

6. خزانة الشيخ الحاج عمر بن صالح القاضي (ت: بعد 1200هـ).
7. كتب الشيخ بآبه بن محمد بن أبي القاسم الغرداوي (ت: 1207هـ).
8. خزانة الحُجاج⁽¹⁾.
9. خزانة الوقف⁽²⁾.
10. خزانة مشائخ غرداية.
11. خزانة الشيخ بآبه بن يونس الغرداوي (ت: 1280هـ).
12. خزانة الشيخ الحاج أبي بكر بن مسعود الغرداوي (ت: 1325هـ).

مجموع المكتبات بوادي ميزاب

يبلغ عدد المكتبات بوادي ميزاب أزيد من 118 مكتبة، وهي تنتوع بين العام والخاص، ويمكن تقسيمها كالاتي:

1. عامة؛ مثل: مكتبة القطب ببني يزجن.
2. تابعة للعشائر؛ مثل: مكتبة آل يدّر ببني يزجن.
3. تابعة للمعاهد والمدارس الحرة؛ مثل: مكتبة الإصلاح بغرداية والحياة بالقرارة.
4. تابعة للمساجد؛ مثل: مكتبة إروان (دار التلاميذ) بالعطف، ومثيلاتها موجودة في كل قرى الوادي.
5. تابعة للجمعيات الثقافية؛ مثل: مكتبة جمعية الشيخ أبي إسحاق إبراهيم أطفيش بغرداية.
6. خاصة؛ مثل: مكتبة الأستاذ الحاج سعيد بغرداية، والشيخ المطهري بمليكة، والمختار الحاج الناصر ببني يزجن. وقد توصل أحد الباحثين وهو الأستاذ: محمد بن أيوب الحاج سعيد إلى ضبط الأرقام التالية:

المكتبات الخاصة	المكتبات العامة	المدينة
38	14	غرداية
8	12	بني يزجن
10	5	القرارة
5	3	مليكة
9	3	العطف
3	3	بنورة
3	2	بريان
76	42	المجموع

ويكون مجموع المكتبات في وادي ميزاب 118 مكتبة إلى سنة 2009؛ وهي في ازدياد مستمر. وقد وضعت بعض الجمعيات الناشطة في مجال حماية المخطوطات فرق بحث، واستطاعت بفضل الله وإرادتها الخيرة أن تتوصل إلى وضع العديد من الفهارس العلمية للخزائن والمكتبات، وهذا بعد أن أقامت أياماً دراسية مغلقة، واستدعت إليها الأساتذة والباحثين ذوي الاهتمام بمجال التراث والمخطوطات؛ ومن أبرز هذه الجمعيات:

1. جمعية التراث بالقرارة، والتي باشرت العملية في مطلع التسعينيات، وبالضبط في أواسط 1992م⁽³⁾، بادرت إلى وضع مشروع سمته "نحو دليل مخطوطات وادي ميزاب"، فأصّلت لعمل أكاديمي ومنهجي متميز تحت إشراف: د.محمد صالح ناصر ود.محمد عيسى وموسى، فجمعت إليها سواعد المخلصين الذين قدّموا جهدهم للتراث، وولجوا عالم المخطوطات بداية بالفهرسة، ليتعمقوا فيها دراسةً وتحقيقاً في

¹ - حُجّاج: لقب عائلي شهير بقصر غرداية إلى اليوم.

² - هكذا ورد ذكرها في بعض المخطوطات، ويمكن أن تكون اسماً ثانياً لخزانة دار التلاميذ أو خزانة الحجاج أو خزانة مشايخ غرداية.

³ - ينظر: فهرس مخطوطات الخزانة العامة، غرداية، التقديم.

أبحاثهم الأكاديمية بعد ذلك، وقد ظهر أول فهرس مطبوع لها سنة 1994، إلا أنه لم يخلو من بعض النقائص وذلك لأن خدمات الكمبيوتر لم تكن متطورة بالشكل المعهود حالياً⁽¹⁾.

2. مؤسسة الشيخ عمي سعيد في أواخر التسعينيات، شتاء 1999م⁽²⁾؛ وقد قطعت أشواطاً مهمة في هذا المجال ولا تزال تطور خدماتها وتستدرك النقائص وتقوم بطبع الفهارس واستصدار بعضها في أقراص مدمجة خدمة للباحثين.

3. جمعية الشيخ أبي إسحاق إبراهيم أطفئش لخدمة التراث بغرداية، والتي استطاعت أن تستدرك معظم النقائص التي ظهرت في الأعمال السابقة، بل أكثر من هذا فقد وفقت إلى التصوير الرقمي لعديد الخزائن والمكتبات خدمة للباحثين وتسهيلاً للعمل عليهم في اختيار المخطوط المراد طبعه أو تصفحه على الكمبيوتر..

ومؤخراً أنشئت نظاماً خاصاً لتسيير المخطوطات المرقمة أسمته "برنامج البرادي"⁽³⁾ وهو محرك بحث متطور يجمع بين دفتيه أزيد من 8768 مخطوط في مختلف الفنون، ومؤخراً محرك "الرستمي"⁽⁴⁾ وهو محرك بحث شامل لكل قاعدة بيانات الجمعية.

إن مثل هذه المبادرات الطيبة من الواجب تدعيمها وتشجيعها، وتعميمها في قطرنا هذا وفي كامل الأقطار الإسلامية حتى نحفظ للأجيال رسالة السلف في تبليغ العلم وأمانة الدين.

خزانات ومكتبات بلدة تجنيت (العطف) بوادي مزاب

تجنيت أو العطف، هي أم قرى وادي مزاب؛ البلدة الحالية تأسست سنة 402هـ/1012م؛ على يد خليفة بن أبغور، وتوجد قريباها قصور أخرى مندثرة كقصر "تلزويت" (الصوفة)، و"أولوال"، و"أحباس"، و"أوخيرة"... مما يدل على أنها بلدة عريقة وموغة في القدم، وتمتاز هذه البلدة بتعدد مكتباتها وتنوعها بين الخاص والعام؛ هذا ولم تعقد إلى اليوم دراسة جادة حول حركة التعليم والعلماء في تجنيت؛ وبالتالي تعد هذه الورقة البحثية خطة طريق لدراسة مستفيضة سنعدها لاحقاً بحول الله وقوته؛ فحالياً يصعب التعرف على سلسلة نسب العلم بهذه البلدة الموغة في القدم ما لم نستقصي بالبحث نواذر مخطوطاتها ونمعن البحث والنظر في مجموع التقييدات والشهادات والتسجيلات التي قدمها بعض مشائخ البلدة على غرار فضيلة الشيخ قرادي الحاج إبراهيم بن يحيى رحمه الله؛ والذي وضع تسجيلاً يذكر فيه تاريخ حركة التعليم بالبلدة حسب ما سمعه من أساتذته وشيوخه رحمه الله؛ وكذا درس للبحاثة الشيخ ابن يوسف سليمان بن الحاج داود رحمه الله؛ تحدث فيه عن أئمة المسجد العتيق بالبلدة منذ القديم...، وهي مواد سميعة؛ أما التقييدات المكتوبة فتظل مفقودة أو منعدمة ما لم يتم فهرسة جميع خزانات البلدة والبحث في أرشيف أعلامها السابقين...

أما عدد المكتبات العامة حالياً في تجنيت (العطف) فهو ثلاثة، والخاصة ثمانية وهي في ازدياد مستمر؛ وجميعها مفتوح للجمهور من الطلبة والباحثين يقصدونها من مختلف جهات الوطن وخارجه، وحتى من هواة المطالعة من عامة الناس؛ وللأمانة التاريخية فإن أول مكتبة في وادي مزاب فتحت خزانة مخطوطاتها لعملية الفهرسة والتصنيف والتصوير هي مكتبة دار إروان بالعطف وذلك سنة 1994؛ ولا تزال هذه البلدة الطيبة سباقة دائماً إلى مثل هذه المبادرات العلمية والعملية المتخصصة.

أما المكتبات العامة في تجنيت هي: مكتبة دار التلاميذ "إروان"، ومكتبة المسجد العتيق، ومكتبة النهضة ومكتبة مدرسة مسجد أبي سالم؛ أما الخاصة فأبرزها: "مكتبة البكري"، ومكتبة "الشيخ حمو بن باحمد

1 - ينظر: أمصطفى ابن ادرسيو، فهرسة المخطوطات والمكتبات في وادي ميزاب، مقال، مجلة الحياة القرارة، عدد 12، أكتوبر 2008، ص198.

2 - ينظر: فهرس مخطوطات، خزانة آل يدّر ببني يسجن، التقديم.

3 - نسبة إلى عبد الله بن أبي الفضل أبي القاسم بن إبراهيم البرادي (ت بعد: 835هـ/1431م) وكان ممن نشط الحركة العلمية بتونس، من تلامذته: ابنه يحيى، وأبو الربيع سليمان بن زكرياء الفرستائي، وزكرياء بن أفلق الصديغاني، ويعقوب بن أحمد اليفرنى، وأبو النجاة يونس التعاريتي...؛ وله كتاب شهير يعرف بـ"الجواهر المنقاة"، وضع في آخره فهرسة مطولة لأشهر الكتب التي وجدت في زمانه، ومن هنا اقتبس الاسم؛ موقع الجمعية: <http://www.elminhaj.org/>

4 - <http://www.elminhaj.org/erostomi/aide.php>

بكلي"، ومكتبة سليمان بن حاجو (القاضي)، ومكتبة "الشيخ الحاج مسعود بن إبراهيم العطاوي"، ومكتبة "الأستاذ باحمد بن الحاج يحيى بكلي"، ومكتبة السيد "بايoub بن بهون حاج امحمد"؛ وقد حبسها صاحبها لطلبة العلم بدار "إروان"، ومكتبة فضيلة "الشيخ قرادي الحاج ابراهيم بن يحيى"؛ وهي محفوظة في بيت نجله الأستاذ قرادي محمد بن الحاج ابراهيم؛ ومكتبة المؤرخ الشيخ سليمان بن حاج داود ابن يوسف؛ وقد حبسها أولاده من بعده في دار عشيرتهم "آت حريز"، ومكتبة فضيلة "الشيخ سعيد محمد كعباش" - حفظه الله -، وقد سماها "مكتبة التوفيق"، ولا يزال يتعهدا بنفسه ويحضر فيها دروس تفسير القرآن الكريم التي يلقيها بالمسجد العتيق بالعطف من عقود من الزمن - بارك الله في أنفاسه ووفقه لختم تفسير كتاب الله العزيز.

ومن خزانات المخطوطات المندثرة نجد: خزانة مخطوطات المؤرخ الشيخ سليمان بن حاج داود ابن يوسف؛ وقد ضاعت خزائنه من المخطوطات والوثائق النادرة إثر حريق مهول أتى عليها، ولم يسلم منها غير المطبوعات، وخزانة "الشيخ المغير" وهي الأخرى تعدّ مندثرة مع عوادي الزمن.

"مكتبة البكري"

وقد كانت في الأصل داراً للسكنى ورثها الشيخ عبد الرحمن بن عمر بكلي (ت: 1406هـ/1986م) وحبسها ورثته لعشيرتهم "آل عبد الله بن أحمد" بالعطف، وأودعوا فيها كتبه التي حبسها حبساً مؤبداً للعلم والعلماء، وقد أورد في وصيته ما يأتي: "أما مكتبتي ومصيرها فقد استقر رأيي على أن تبقى كلها وفقاً لله تعالى؛ لا يباع ولا يوهب شيء منها أبداً، سواء في ذلك مكتبتي الموجودة ببريان أو الموجودة بالعطف، تبقى تحت ضمان وكيل الوصية - إن لم يتحقق الركن الرابع⁽¹⁾ - محفوظة ريثما يتحقق مشروع المكتبة العامة التي أزمعت عائلتنا إقامته بالعطف فتنتقل إليها"⁽²⁾.

وقد وقع ضم جزء من دار العائلة المتاخمة لها لتأخذ هندسة المكتبة شكلها اللائق بها، وتم إعدادها وتنظيمها وفتحها للجمهور سنة 1989م، بتضافر جهود الأبناء ومجموعة من الأساتذة والطلبة. وهي تضم كتباً نفيسة من مختلف التخصصات العلمية: كالتفسير والحديث والفقهاء الإسلاميين، والتاريخ والأدب، ويصل فيها عدد الكتب إلى 2400 عنواناً باللغتين العربية والفرنسية، وما تزال في طريق التوسع والإثراء⁽³⁾.

وقد ضمت إليها مكتبة الشيخ سليمان بن حاجو بكلي القاضي (ت: 1351هـ/1933م)، ومكتبة الشيخ باحمد بن الحاج يحيى بكلي (ت: 1400هـ/1980م)؛ لذلك فإن فهرس مخطوطات مكتبة البكري جلّه من مكتبة الشيخ سليمان بن حاجو بكلي القاضي⁽⁴⁾.

أهمية المكتبة

رغم حداثة المكتبة إلا أنّ لها أهمية عظيمة في البحث العلمي، لما اكتشف فيها من مخطوطات هامة يرجع تاريخ بعضها إلى ق2هـ، وبعضها وضع في قائمة المخطوطات النادرة، وأخرى نُسخت قديماً، وفيما يأتي نتضح لنا تلك الأهمية:

1- أقدم مخطوط في المكتبة من حيث النسخ هو: "جامع الأزكوي" (ق3هـ)، الذي يعتبر من أمهات الكتب الفقهية الإباضية، ويرجع تاريخ نسخه إلى سنة 749هـ، وهو أمر قلّ ما نجده في مكتبات وادي مزاب.

1 - يقصد بالركن الرابع: شخصية بارزة تشرف العائلة مثله، ومثل جدّين قبله وهما: الشيخ عمر بن حمو بكلي، والشيخ حمو بن باحمد بكلي.

2 - ينظر: وصية البكري، أرشيفه الخاص، مكتبة البكري، كراس مخطوط، ص 35 - 36.

3 - ينظر: فهرس مكتبة البكري، ص (ح).

4 - سليمان بن حاجو، بكلي (و: 1265هـ / 1848م - ت: 1355هـ / 1936م)؛ من أعلام الإصلاح البارزين بالعطف، أخذ بها مبادئ العلوم الأولى، ثم تتلمذ علي يد قطب الأئمة الشيخ أطفيش ببنّي يسجن، ولازمه فكان من أقدم وأبرز تلامذته، لما امتاز به من الذكاء والفطنة، ولما رأى شيخه نبوغه وعلمه عينه قاضياً بالعطف، ورئيساً لمحكمتها، وخلف الشيخ عمر بن حمو بكلي في دروس الوعظ بالمسجد العتيق بعد وفاته؛ ثم تولى القضاء بعد ذلك ببريان، والوعظ والإرشاد بمسجدها، وأخيراً استقرّ بمسقط رأسه، وداوم على سيرته في نفخ روح العلم والإصلاح الاجتماعي، إلى أن أعجزته الشيخوخة، ورغم استقراره في العطف، كان كثير التنقل إلى بريان، بطلب من أهلها؛ ممّا اشتهر عنه مداواته للأمراض النفسية والعقلية؛ ينظر: معجم أعلام الإباضية، ج3، ص 199.

- 2- أقدم مخطوط في المكتبة من حيث التأليف هو: "مسائل أبي عبيدة" (ت:145هـ)، ومؤلفه يعتبر الزعيم الثاني للإباضية بعد جابر بن زيد.
- 3- تضم أول كتاب عقدي لإباضية المغرب، وهو كتاب: "أصول الدينونة الصافية" للقاضي الشهيد: عمرو بن فتح النفوسي (ت:283هـ)، وتوجد منه نسخة بهذه المكتبة وتعتبر من النادر.
- 4- تضم أيضاً مجموعة مهمة من أمهات الكتب الفقهية والأصولية العُمانية على الخصوص_ ومنها:
- الجزء 17 من كتاب الضياء للضحاري العُماني.
 - 7 أجزاء من كتاب: بيان الشرع للكِندي (ق6هـ).
 - وكتاب الحجج والدلائل للحضرمي (ت:475هـ).
 - وكتاب الحل والإصابة لابن وصّاف (ق6هـ).
 - وكتاب شرح الدعائم للبرّادي (ق9هـ)؛ وتاريخ نسخه قريب من عهد مؤلفه.
 - ومختصر العدل والإنصاف وشرحه للشماخي... والقائمة طويلة⁽¹⁾.

خزانة دار "إروان" أو "دار التلاميذ"

يطلق هذا الاسم على المنظمة الثانية في السلم التصاعدي للهيكل الاجتماعي، ولهذه المنظمة رئيس يسمى "العريف" ويكون في أغلب الأحيان عضواً من العزّابة، أما أفراد هذه المنظمة فليس لهم عدد محدود بل يتراوح قلّة وكثرة على حسب القرى واتساعها، ويشترط في أعضائها أن يكونوا حملة قرآن أي استظهروه عن ظهر قلب، وقد يتساهل في هذا الشرط في بعض القرى فيقبل العضو في المنظمة ولو لم يستظهر القرآن، ولكن لا بد أن يكون قد ختمه ومن عمّار المسجد ومجلس التلاوة وممن يغلب عليه الحفظ، وهذا طبعاً بعد أن يكون مستقيماً في سيرته الشخصية، مشهوراً بحسن معاشرته والتزامه بالأداب الإسلامية في معاملته المادية مع الناس.

ويقال لهم "خلفاء العزّابة"، فمنهم يبدأ اختيار العزّابة وعليهم يعتمد سير مجالس التلاوة، ويُعيّن منهم الأئمة والمؤذنون في بعض المساجد الثانوية التي تُنشأ في الواحات وتُعمر في وقت السكن في الغابة، وهذا تدريب لهم واختبار لمقدار قدرتهم على تحمل المسؤولية، وكذلك يعين الكثير منهم لتعليم أقسام القرآن في المحاضر إذا استعان بهم الفقيه، وكلما احتاج العزّابة تعويض أحدهم في أيّ وظيفة من الوظائف التجنّبوا إلى حلقة "إروان".

ولهم قسم خاص بهم في جانب المسجد يقال له "دار إروان" ويتلقون فيه دروساً في التوحيد والفقه والعربية إلى غير ذلك من علوم القرآن من الشيخ الواعظ في المسجد، وقد يكون في هذه الدار عدة أقسام بمثابة المعاهد التكميلية، وقد يتعدد فيها الأساتذة كذلك، وفي وقت الدرس العام الذي يلقيه الشيخ في المسجد تتكون حوله وأمامه حلقة من إروان فمهمتهم الأولى هي تلقي العلم وتعمير مجالس القرآن⁽²⁾.

وفي تجنّب أو العطف، فإن "دار إروان" أو "دار التلاميذ" نائية نوعاً ما عن المسجد أي غير ملاصقة به، كما هو الحال في معظم القرى الأخرى، ولكنها تظل تابعة للمسجد بمرافقها وأوقافها، وقد كانت في الأصل داراً فسيحة للسكنى، وقفها السيد حمو علي عمر بن يوسف بن حمودة، حوالي سنة 1240هـ/1835م⁽³⁾، وقد تعاقب على التعليم في هذه الدار مشائخ أعلام منهم: الشيخ مسعود بن محمد بكلي، والشيخ الحاج عمر بن حمو بكلي، والشيخ عبد العزيز بن الحاج داود بن عبد العزيز، والشيخ الحاج ابراهيم بكلي، والشيخ الحاج سعيد الحاج محمد بن باحمد، والشيخ يوسف بن بكير حمو علي... رحمهم الله أجمعين⁽⁴⁾؛ وفي سنة 1395هـ/1975م هدمت الدار القديمة وأعيد بنائها بهندسة جديدة وبعده طوابق، وحولت إلى مدرسة عصرية تابعة لمسجد أبي سالم، وتم تجهيزها لتعليم البنين والبنات مختلف فنون العلم الشرعية.

1 - ينظر: فهرس مكتبة البكري، ص (ن) - (ن).

2 - ينظر: الشيخ القراي، رسالة في بعض أعراف وعادات وادي مزاب، تح: يحي بن بهون، نشر جمعية النهضة، العطف - غرداية، ط1، 2009، ص56-57.

3 - ينظر: فهرس مكتبة دار التلاميذ بالعطف "إروان"، ص (ع).

4 - ينظر: فهرس مكتبة دار التلاميذ بالعطف "إروان"، ص (ع).

أما مكتبتها الزاخرة والعامرة، فقد تكونت على مرّ السنين، وتعددت مصادرها في مختلف فنون العلم العقلية والنقلية، وكانت معظم مخطوطاتها مقررة في حلقات "إروان" التعليمية، وقد تمّ تنظيمها خلال سنة 1994م ووضع لخزانتها فهرسٌ أولي سنة 1996م ما يزال العمل جارياً به إلى اليوم، في انتظار إعادة فهرسة الخزانة وتصوير محتوياتها رقمياً ولاسيما نفائس المخطوطات والوثائق النادرة، كما تتمثل أهمية المكتبة في احتوائها على أزيد من 1200 كتاب مطبوع قديم وحديث ومن مختلف الأحجام، وأكثر من 190 عنوان دورية عربية⁽¹⁾، بالإضافة طبعاً إلى خزانتها من المخطوطات القيّمة في شتى فنون العلم ومجالاته، وقد أسسها محسنون بأعزّ ما يملكون من نفائس وحبسوها لطلبة العلم، لتكون لهم بذلك صدقة جارية لا ينقطع فضلها إلى يوم القيامة.

أهمية المكتبة

لمكتبة دار إروان بالعطف وخزانتها من المخطوطات أهمية بالغة، فهي تخزن تاريخ البلدة وذاكرة أعلامها الذين تداولوا على التدريس في هذه الدار العامرة، أو الأعلام الذين أودعوا بالوقف والتّحبيس كلّ ما جمعه بأنفسهم من ذخائر الكتب المخطوطة والمطبوعة في هذه الدار لينتفع بها طلبة العلم إلى ما يشاء الله، فقد أنفق بعضهم جلّ ثروته في سبيل اقتناء الكتب بالنسخ والشراء والمبادلة؛ والتي قد تصل أحياناً إلى حدّ مبادلة كتاب نفيس بمنزل فخم أو وبستان مزهر؛ حباً للعلم ورغبة في نفع المتعلمين؛ إذ يوقفه صاحبه على دار التلاميذ بعد ذلك؛ فحقّ لمثل هؤلاء الأعلام أن تسجّل أسمائهم بمداد الذهب في ذاكرة العطفاء وميزاب لما أسهموا به في خدمة العلم ورفع الجهل عن أهلهم وذويهم ونفع خلق الله.

ولعلي أوجز هنا ما تحوزه خزانة دار إروان بتجنيبت بذكر هذه النفائس:

- 1- الوصية المادية والأدبية للعالم الجليل والفقير النحرير الشيخ اسماعيل بن موسى الجيطالي⁽²⁾ صاحب "قناطر الخيرات" و"قواعد الإسلام" وغيرها من المؤلفات القيّمة، وقد سمي وصيته: "تذكرة النسيان وأمان حوادث الزمان"؛ رقمها في الفهرس: 180، وفي الخزانة: (مج 38)؛ نسخها إبراهيم بن باحمد العطاوي، وهي: دبتن وكذا د.م.ن؛ نسخة كاملة، وبخط مغربي⁽³⁾، وتمتاز بكونها تحمل الكثير من المعلومات التاريخية والجغرافية؛ وسبب كونها من الأهمية بمكان هو أنّ خزانة مخطوطات مكتبة دار إروان هي من حفظت وصانت هذه النسخة الوحيدة من الضياع والاندثار، إذ لا توجد نسخة أخرى من هذه الوصية في خزانات مزاب، كما أنّ صاحبها قد ذكر في نص الوصية مع صغر حجمها 49 علماً، و15 بلداً في نفوسة، و28 كتاباً⁽⁴⁾.
- 2- أقدم كتاب مخطوط يعود نسخته إلى سنة 913هـ، وهو كتاب "مغني اللبيب" لابن هشام الأنصاري، نسخ محمد بن أبي المعالي السنوسي بخط مغربي واضح؛ وهذا كما أسلفت يدلّ على عناية السلف باللغة العربية وعلومها.
- 3- تضمّ خزانة دار التلاميذ إلى جانب نفائس المخطوطات، نسخة عتيقة من "قاموس المحيط" للفيروز آبادي.
- 4- يزخر دليل المكتبة وفهرس خزانتها من المخطوط بأسماء لأعلام عديدين من أبناء العطفاء، أثروا هذه المكتبة بمنسوخاتهم النفيسة وذلك طيلة عقود من الزمن، لذلك فإنّ وجّل هؤلاء الأعلام يظلّ مغموراً كما أسلفت ما لم تعقد دراسة جادة تبحث في ثنايا الوثائق والمخطوطات عن معلومات يمكن أن تزيد في التعريف بهم وبآثارهم العقلية وربما العقلية.

1 - ينظر: نفسه، ص (ع).

2 - إسماعيل بن موسى الجيطالي (أبو طاهر) (ت: 750 هـ / 1349م)؛ عالم جليل، ولد بجبل نفوسة وتوفي ودفن بجزيرة جربة، نشأ بمدينة جيطال اشتهر الجيطالي بحافظته القوية العجيبة، فكان شيخاً حافظاً، عالماً، عاملاً، محافظاً، شديداً في الأمر بالمعروف والنهي عن المنكر؛ لقّب بـ"فيلسوف الإسلام"، تشبيهاً له بأبي حامد الغزالي. وله مصنفات عديدة، ويمتاز أسلوبه بالرصانة وأدبه سهل ممتنع؛ ينظر: معجم أعلام الإباضية، ج2، ص 58.

3 - ينظر: فهرس مكتبة دار إروان، ص 230.

4 - ينظر: نفسه، ص 278.

5- تمتاز الخزانة بكثرة مجاميعها المخطوطة، فالتأليف المفردة في كتاب واحد أقل بكثير من الكتب المتضمنة في مجموع، وهي خاصة تميّزت بها هذه المكتبة التي كانت في الأصل داراً لطلاب العلم "إروان" وقد سمّيت بهم؛ إذ نجد بعض الكتب المجموعة تضم بين ثناياها ما يزيد عن خمسة أو ستة كتب، وقد يكون ناسخها شخصاً واحد أو مجموعة من النُسخ، وتكون في العادة في فن واحد من العلم نثراً كان أو نظاماً.

خزانة الشيخ الحاج مسعود بن إبراهيم العطفي "قبّاض"

أما صاحبها فهو: الشيخ مسعود بن إبراهيم بن صالح، سعيد الشهير بـ«قبّاض» (و: 1269هـ/1852م - ت: 1337هـ/1918م)؛ أحد أعلام العطف بميزاب، ومن قدماء تلامذة قطب الأئمة الشيخ امحمد بن يوسف أطفيش، التحق بمعهد بعدما حصل على مبادئ العلوم في مسقط رأسه عند الشيخ عمر بن حمو بكلي، وبعد تخرجه عين عزابياً ثم إماماً وواعظاً بمسجد أبي سالم ثم بالمسجد العتيق، ومدرّساً بالمدرسة القرآنية في بلدته، ويعتبر من أركان النهضة الحديثة والإصلاح الاجتماعي، ومن البارزين في حقل التربية والتعليم.

كانت له دروس خاصة في داره، يحضرها الكبار والصغار، إلى جانب حصص للمطالعة لمن أراد الاستزادة من المعارف؛ ساند أستاذه القطب امحمد بن يوسف أطفيش في محاربة الظلم، وكان من أنصاره في معاركه التي خاضها ضد الاستعمار، وفي جولاته الكبيرة في إماتة البدع والخرافات، وإحياء السنن. له: «ردّ على من عارض التصليّة خلال التلاوة»، منه نسخة مخرومة في مكتبة آل افضل ببني يسجن.

أهمية المكتبة:

تضم خزانة الشيخ الحاج مسعود بن إبراهيم سعيد مجموعة معتبرة من كتب العقيدة والفقه واللغة والفضائل، وكذا مجموعة معتبرة من القصائد والمنظومات في العقيدة واللغة والمذاهب والثناء والوعظ. بالنسبة لعلوم اللغة نجد "شرح لامية الأفعال" لمحمد التواتي؛ وهو شرح للامية ابن مالك في التصريف، والمخطوطة كاملة، وبخط يوسف بن سليمان بن أحمد الشماخي الجربي؛ مؤرخة في: 8 محرم 1306هـ. ويمكن أن أخص هنا أهمية محتويات باقي المكتبات بتجنينت فيما يأتي:

- مكتبة البكري: تجمع تراث صاحبها من المخطوط والمطبوع، وكذا تراث أعلام عشيرته "أولاد عبد الله بن أحمد".
- مكتبة المسجد العتيق: تحوي عدداً معتبراً من المصاحف المخطوطة والمزخرفة.
- مكتبة مدرسة النهضة ومكتبة مدرسة أبي سالم: تحوي مصادر ومراجع قيمة يرتادها طلاب المدارس بانتظام.
- مكتبة "بايوب بن بهون حاج امحمد": تمتاز بمطبوعاتها القيمة وقد حبسها صاحبها لطلبة العلم بدار "إروان".
- مكتبة فضيلة الشيخ قرادي الحاج ابراهيم بن يحيى: تمتاز بالغنى والتنوع، فهي على سبيل المثال تجمع أزيد 12 نوعاً من التفاسير القرآنية الكاملة، بالإضافة إلى عيون اللغة والأدب العربي من معاجم قديمة ودواوين شعرية...
- مكتبة فضيلة الشيخ سليمان بن الحاج داود؛ ابن يوسف: مكتبة غنية بالوثائق المصورة وبخاصة كتب التاريخ، لأن صاحبها مؤرخٌ بحأثته، وكان مداوماً وبانتظام على المشاركة في ملتقيات الفكر الإسلامي خلال السبعينيات.
- مكتبة فضيلة الشيخ سعيد محمد كعباش؛ "مكتبة التوفيق"، وهي مكتبة ثقافية متنوعة المصادر والمراجع، ويشرف عليها مؤسسها إلى اليوم، وبها ينعقد بانتظام مجلس الفتوى للبلدة تجنينت، فهو شيخ العزابة بالبلدة.

الخلاصة

إن المتأمل في الرصيد المخطوط لمكتبات تجنينت (العطف) يلحظ أشياء عديدة منها:

- 1- ما يتصل بثقافة سكان البلدة في علاقتهم مع المخطوط نسخاً واقتناءً وحفظاً وصيانة؛ فعدد النُسخ والملاّك والمؤلفين من أبناء البلدة تجنينت _ على ما وصل إلينا من خلال الفهرسة الأولى لخزانة

دار إروان_ يزيد على العشرين علماً يظل معظمهم مغموراً، ما لم نستعن بأشجار النسب لعائلات البلدة؛ على أمل استقصاء نسب كل عالم قدر الإمكان، وصولاً ربما إلى ذخائر أخرى قد تكون بحوزة الأحفاد أو في خزانات أخرى خارج ميزاب.

2- نلاحظ حرص القائمين على المكتبات الخاصة والعامة في إثراء مكتباتهم بكل غالٍ ونفيس طيلة عقود من الزمن؛ غير أنه بات معظمها اليوم بحاجة إلى فهرسة تقنية حديثة بدءاً من تحيين الفهرس الورقي انتهاء بوضع الفهرس الإلكتروني، وهو ما سيقوي وينظم طرق الإعارة وتداول الكتب بين طلاب المعاهد والمدارس من أبناء البلدة وخارجها.

3- إن معظم الأعلام الذين تركوا مكتبات خاصة أثروها برصيد هام من الكتب؛ ويتبع رصيد مكتباتهم في الأصل اهتماماتهم الفكرية وهواياتهم الأدبية في المطالعة...؛ وهو ما أوجد للباحثين والمهتمين تنوعاً هاماً في المصادر والمراجع، فما يفتقده الباحث في هذه المكتبة يجده دون شك في تلك المكتبة وهكذا؛ فهي بذلك من التكامل والغنى تعزز أفق إنجاح الأبحاث العلمية وبخاصة في ميدان العلوم الإنسانية بشتى تخصصاتها.

من توصياتي في ختام البحث:

- ضرورة وضع خرائط وطنية لخزانات المخطوطات والمكتبات العامة والخاصة بالجنوب الكبير.
- أهمية طبع فهرس المخطوطات التي أنجزت من طرف المتخصصين ووضعها في متناول الباحثين.
- تشجيع أصحاب الخزانات ومالكي المخطوط على تصوير ما بحوزتهم وباستعمال الآليات الحديثة، والمساهمة الجادة في بعث مشاريع حفظ وصيانة الثروة الوطنية من المخطوط من خطر التلاشي والاندثار.
- تيسير سبل البحث للمتخصصين والمهتمين وذلك من خلال إنشاء بنوك وطنية للمخطوط المصور، وكذا إنشاء محركات بحث إلكترونية موسعة على الشبكة (الانترنت).

قائمة المصادر والمراجع:

- 1 - المصحف الكريم رواية ورش عن نافع.
- 2 - إبراهيم أبي اليقظان، ملحق السير، (مخ).
- 3 - وصية البكري، أرشيفه الخاص، مكتبة البكري، كراس (مخ).
- 4 - معجم أعلام الإباضية، مجموعة من الباحثين، نشر جمعية التراث، المطبعة العربية غرداية، ط1، 1999.
- 5 - الشيخ القرادي، رسالة في بعض أعراف وعادات وادي مزاب، تح: يحيى بن بهون، نشر جمعية النهضة، العطف، ط1، 2009.
- 6 - أخبار الأئمة الرستميين لابن الصغير، تحقيق وتعليق محمد صالح ناصر وإبراهيم بحاز، ط1، 1986.
- 7 - سليمان باشا الباروني، الأزهار الرياضية في أئمة وملوك الإباضية، المطبعة العربية غرداية، 1996.
- 8 - محمد علي دبوز، تاريخ المغرب الكبير، دار إحياء الكتب العربية، مصر، ط1، 1962.
- 9 - حاج سعيد يوسف بن بكير، تاريخ بني مزاب، المطبعة العربية غرداية - الجزائر، ط1، 1991.
- 10 - صالح بن عمر سماوي، العزابة ودورهم في المجتمع الإباضي بميزاب، المطبعة العربية غرداية، ط1، 2005.
- 11 - فهرس مخطوطات الخزانة العامة، قسم التراث والمكتبة، مؤسسة الشيخ عمي سعيد، ط1، أكتوبر 2002.
- 12 - فهرس مكتبة دار التلاميذ بالعطف "إروان"، وضع جمعية التراث، ط1، 1996.
- 13 - فهرس مكتبة البكري بالعطف، وضع جمعية التراث، ط1، 1994.
- 14 - فهرس مخطوطات خزانة آت افضل ببني يسجن، إنجاز جمعية التراث، 2000.

- 15 - فهرس مخطوطات، خزانه آل بَدْر بيني يسجن، إنجاز جمعية التراث، 1999.
- 16 - بشير الحاج موسى، نحو دراسة حياة وآثار الشيخ سعيد بن علي الجربي، بحث مرقون.
- 17 - أمصطفى ابن ادرسيو، فهرسة المخطوطات والمكتبات في وادي ميزاب، مقال، مجلة الحياة القرارة، عدد 12، أكتوبر 2008.
- 18 - موقع جمعية الشيخ أبي إسحاق إبراهيم أطفيش لخدمة التراث، غرداية:
[/http://www.elminhaj.org](http://www.elminhaj.org)
- 19-مركز البحث الرسمي لجمعية الشيخ أبي إسحاق أطفيش
<http://www.elminhaj.org/erostomi/aide.php>

سيمائية الطابع البريدي الجزائري جلال خشاب المركز الجامعي سوق أهراس

السيمولوجيا والاتصال

شهد مجال الاتصال تطورا مشهودا بدءا من منتصف القرن الماضي من حيث الوسائل، غير أن البحث في حقيقة الاتصال ظل مغيبا إلى غاية مجيء السيمولوجيا، حيث وجه كل من بيرس (C. S. PEIRCE) و غريماس (A. J. GREIMAS) و إيكو (A. ECCO) و بارت (R. BARTHES) اهتمامهم إلى الدال كعلامة على اختلاف أشكالها، وعلاقتها بالمدلول، ومنها يتجلى إنجاز الدلالة الذي أصبح أمرا مشتركا مابين المرسل و المرسل إليه، لأنه لا يمكن الفصل ما بين الخطاب في جميع أبعاده و سياقاته الاجتماعية والثقافية.

إن اهتمام السيمولوجيا بمجال الاتصال هو حرصها على «إرساء البعد التداولي إنطلاقا من عامل التلطف الحاصل في الخطاب الدائر، فضلا عن الوضع التفاعلي المتعلق بالإستعمال و بالتمظهرات الاجتماعية والثقافية والفكرية الأخرى، و الجديرة بالاهتمام»⁽¹⁾.

وفي الوقت الذي اهتمت الدراسات الإعلامية بالوظائف والآليات المتعلقة بالاتصال، ظلت الدلالة بعيدة عن حقل الدراسة إلى أن أحاطتها السيمولوجيا بفضاء بحثي اعتمد مقاربات مختلفة، سخرت بدورها آليات ووسائل للتعامل مع أشكال ومعاني الإرساليات و سياقاتها. فقد مثلت الدلالة محور الدراسة انطلاقا من العلامة الموظفة، مما يعني حركية الطرح وبعده عن الثبات الوارد في النظرية الميكانيكية لدى شانون و ويفر.

لم تكن علاقة السيمولوجيا بالاتصال يسيرة بقدر ما كانت محفوفة بالمخاطر، حيث يعد الخوض في هذا المجال ضربا من المجازفة كون السيمولوجيا لم تخرج عن الطرح اللساني إلى بدايات الستينيات، « تجلى ذلك في إبراز التشكل الدلالي وصولا إلى مستوى تمظهر العلامات، بيد أن استقلالية الأنظمة الدالة أثناء تعاملها مع الواقع جعل العلامات السيميائية تحمل قيما لا أفعالا، فكان ذلك عاملا كاد أن يدخل البحث السيمولوجي في عزلة مميته، مما حدا بالباحثين إلى الانفتاح على تداولية الدلالة»⁽²⁾.

لقد أعطى كل من (غريماس) (وكورتاس) (GREIMAS) et (COURTES) الأسباب للتعين (Manipulation) (ما بين الفعل الإقناعي (faire persuasif) والفعل التأويلي (faire interprétatif) على مستويات مختلفة من البناء⁽³⁾. فأتضح أن الاستعمال عبارة عن وظيفة سيمولوجية لا نفسية، لأن تشكّل المعنى لا يتم بين قطبين، ولكن داخل مسار ممتد من الاتصال، يكون لعامل التأويل الأثر الواضح في ذلك، فضلا عن استحضر كل ما يمكن الاستناد إليه من سيمولوجيا المجتمع Sociosemiotique و السيمولوجيا التداولية، في علاقاتها بالإعلام و الاتصال.

بات من الضروري التمييز ما بين وضعية واقعية و التمثيل الواقعي الذي يمكن القيام به، كون الاتصال يتشكل من علامات، في حين أن التمثيل الرمزي والفعل للفكرة أو للعالم الحقيقي هو الذي سيعرف الإرسال أو التحويل. ففي إطار التحليل السيمولوجي يستوجب التمييز ما بين مصدر العبارة (الرفاهة) و التمثيل الرمزي (سيارة، مكان فاخر، مال). لقد أصبح من الضروري الأخذ في الحسبان العدول الحاصل مابين الإحساس و المماثلة، ومنه تنطلق السيمولوجيا إلى المرسل و المرسل إليه فيما بعد. لكن الواضح هو أن السيمولوجيا ليس في مقدورها استيعاب ما بعد الرموز الواردة في الإرسالية على خلاف علم النفس، لأن مجال السيمولوجيا يتحدد، على وجه العموم، في العلامات المشكّلة للإرسالية، دون الاهتمام بالأحداث المباشرة و اللأوعية قصد التأثير في المرسل. إنها تهتم بكيفية تشكّل الإرسالية و انتقالها وتفكيكها، مع تحديد حقل البحث المتعلق بالقسم الرمزي للاتصال. كما ترمي السيمولوجيا إلى تعريف وإيضاح وظائف وعوامل الاتصال، من بينها « الدور الهام الذي تلعبه الإرسالية وكذلك الوظيفة الجمالية، حيث يتم الإهتمام بقراءة الإرسالية وكذلك بشكلها وما تتضمنه من أصوات وإيقاعات ومن

إمتدادات ثقافية تعطي مذاقا لعملية القراءة، حيث يكون هذا النوع من التواصل محبذا في الخطابات الإشهارية»⁽⁴⁾.
في الاتصال البصري:

وفي مجال الاتصال البصري نجد أن الصورة قد شكّلت مبحثا جديدا اتسم بالدقة نظرا لمكوناتها الخاصة ثابتة كانت أو متحركة مما جعل البحث في هذه العلامة الكبرى يتوجه إلى فك شفرات العلامات الصغرى، ومن ثم يأتي الإفصاح عن الدلالات الواردة ثم ربطها بالسياق الاجتماعي والثقافي لنجد أنفسنا أمام مبحث جديد يعرف بالسيمولوجيا التداولية (Semiotique).
 لقد شكّلت الدعاية والإشهار في صورتيهما اللسانية والمرئية منطلقا للدراسة السيميولوجية نتيجة توفرهما على العديد من القواسم المشتركة أهمها التركيبية الخطابية المتميزة، والجامعة ما بين عناصر ومكونات شتى استحكمت في بناء نهائي أخذة المستقبل في الحسبان، داعية إياه إلى التعامل مع مرجعيته في شتى أبعادها للظفر بجوهر الخطاب. وهي عملية لا تخضع لطريقة مضبوطة كون الأمر يعود إلى خصوصية البناء الذي يعد بمثابة فلسفة كلامية خاصة، يحددها إريك غريو (Eric GRILLO) « في طرح الكلام والدلالة بشكل أساس، وفي شكل مصطلحات ومطالب جديدة، ثم الدعوة إلى لفت الاهتمام»⁽⁵⁾.

وجد اللسانيون صعوبات جمة لأجل التعامل مع الصورة، حيث تم التساؤل عن الأدوات الكفيلة بمعالجة الصورة أو الفلم، إذ أبدى كريستيان ميتز (Christian METZ) اهتماما كبيرا بالصورة المتحركة، في الوقت الذي توجه فيه (بارت) إلى الصورة الثابت والملاحظ أن (ميتز) لم يخرج عن الطرح السوسيري من دال ومدلول من خلال حديثه عن الواقع المتخيل معتبرا «الشاشة بمثابة الدال والتخيل Diegese موقع المدلول»⁽⁶⁾ وهو إجراء منهجي استحضر خلاله مبدأ دال/مدلول ممثلا في شاشة/صورة، راسما آفاق بحث جديد يتفاعل مع العمل السينمائي بحركية كفيلة بجعل المشاهد يعيش فضاء متخيلا. إن انطلاقة (ميتز) من مفهومي دال/مدلول، مستمدة من تكوينه اللساني لكنه رأى من الضروري أن اعتمدها يتوائم والتركيبية العلمية من خلال عتبات دراسية. كما استطاع (بارت) (BARTHES) التوصل إلى فك شفرات خطاب إشهاري يتعلق بعجائز بانزاني (PANZANI) مستخلصا ثلاث إرساليات الأولى لسانية والأخريان مصورتان، منطلقا من قراءة أولية للدوال والمدلولات. أما القراءة الثانية فكانت تأويلية ممثلة في الإيحاء⁽⁷⁾. وقد أثبتت هذه القراءة أن الخطاب الإشهاري ليس بمثابة الخطاب التجاري البسيط بقدر ما هو خطاب مركب استجمع العديد من الآليات الإقناعية لإنجاز مهمة إرسالية في غاية الدقة، فبات كل من الإشهار و الدعاية لازمة تواصلية لهما من الخصائص ما يجعلهما يشكّان جوهر الاتصال في واقعنا، بل و في ثقافتنا اليومية.

الدراسات المهمة بالطابع البريدي

أ - دراسة فرناندو أندراخت Fernando Andracht:

اهتم الباحث بابرار بابرار التباين الحاصل ما بين الطبقة الفينومينولوجية Sphere Pheromenologique و التي تعمل على الاستيعاب المباشر " Semios " ذات الارتباط بالتمظهر الدلالي، مما يساعد على فهم العلاقة المركبة ما بين الشيء الأني المشار إليه من خلال العلامة و ما ينحدر منها من دلالات.

و لأجل الكشف عن كيفية تحقق العلامة السيميائية في الطابع البريدي بأنساقها الثقافية أو الهرمونيطيقية استشهد الباحث بصورة الراقصة الأورغواتية Rosaluna و ما أفرزته الصورة من مظاهر ديناميكية.

ب - دراسة بونو هلبرون Benoit Helbrun:

قارن الباحث ما بين الطابع البريدي و اللوغو ليخلص إلى أنّهما يوديان وظائف سيميائية تصل إلى حد التداخل و التشابه في المكونات عدا بعض الفروقات كتفرد اللوغو بميزة العلامة التجارية La marque Commercial .

ج - ليو هوك Leo Hoek:

تحدث (هوك) (Hoek) عن العلاقة الحاصلة ما بين البعد السيميولوجي و الهرمونيطيقي للطابع البريدي، حيث يرى أنّ الوظيفة السيميولوجية تتجلى في الرسالة البريدية Message Postal، أما الوظيفة الهرمونيطيقية في المكونات Message Philatelique.

د - جانيس دولودال رودس Janice Dele dalle Rhodes:

درست الطابع البريدي التونسي قبل و بعد الاستقلال معتمدة في ذلك التحليل الثلاثي البيروسي، مؤكدة على أن العلامة لا يمكنها الإحالة على شيء إن لم تكن مرفقة بموالات. الطابع البريدي، عبارة عن خطاب مركب نجح في استجماع العديد من العلامات محققا بذلك تواصلًا ظاهرًا و آخر خفيًا نتيجة الخاصية التركيبية المنتهجة في تصميمه. فهو يعطي شرعية الرسالة في التشريع البريدي كما يكشف في الوقت نفسه عن ذلك البعد التواصلية الممثل في كل من المؤسسة و الساعي و المرسل إليه. فضلًا عن ذلك يسعى الطابع البريدي إلى تحقيق الفعل الاقتصادي المتمثل في الكلفة. و إذا كان الطابع البريدي يوحي بهذه الإشارات السطحية و التي لا تتجاوز حدود الضوابط الاتصالية و الاقتصادية، فإنه « يحيلنا على استراتيجيات تواصلية وضعتها الحكومات لأجل عكس الأبعاد الثقافية و كذلك السياسية لدى أفراد المجتمع المتبادلين للطابع البريدي »⁽⁸⁾. غير أنّ الحديث عن تلك الاستراتيجيات يستوجب التوقف عند خاصية الانجاز و التي تعد منطلقًا هامًا و حساسًا طالما أنّ الطابع البريدي عبارة عن علامة تواصلية بامتياز، و هي خاصية تدعونا إلى الكشف عن مظهرات كل من المرسل و المتلقي. إنها رحلة تتجلى في ثناياها تحولات خطابية يشهد خلالها المرسل تموقعات مختلفة كون الفعل الانجازي يتحدد في القرار الحكومي قبل تجسده في شكل طابع يتحقق وفق فعل فني جمالي بأشراك الرسّام. و في هذا الإطار تتحدد خاصية المرسل الأول في كل من الهدف و الموضوع بينما تتجلى خاصية المرسل الثاني (الرسّام) في الموضوع فقط.

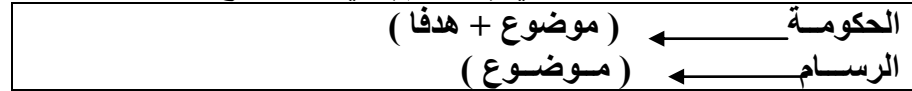

مما يعني أن الطابع البريدي لا يمكن تحليله خارج الوضع التواصلية « فالوظائف التواصلية التي يمكن للطابع البريدي تأديتها تضمنها مختلف العلامات* التي يحتويها »⁽⁹⁾.

إنّ العلامات المنطوية تحت ما يعرف بالطابع البريدي تشكل جميعها مجموعة وظائف في شكل متتابع حيث تتمثل الوظيفة الأولى و الأساسية في الوظيفة التعريفية للبلد و للمرسل و كذلك للقيمة المالية للطابع، أما الوظيفة الثانية فتعرف بالوظيفة الإيقوانية من خلال صورة الوطن المختزلة في تمثال أولوغو أو صورة لزعيم ثوري أو رئيس و من ثم يعمل الطابع على إعطاء ملمح أشمل و أعم انطلاقًا مما يعرف بالطابع التذكاري ذي الحيز الأوسع و الأشمل، في الوقت الذي تتضمن الوظيفة الرمزية تلك الرموز التوافقية كاسم البلد و رموزه الثابتة، لنستخلص صورة الطابع البريدي ذات البعد الإيقواني النصّي iconotextuelle مما يوحي بخصوصية التركيبية و تباينها من طابع إلى آخر وفق ما يعرف بمحوري التأليف و الاختيار.

يجسد الطابع البريدي خطابًا مستوفي الشروط انطلاقًا من حقيقة الانتلاف الحاصل فيما بين العلامات المعتمدة و المنصهرة داخل فضاء الإطار كون العلامة « لا تتخذ بعدها الدلالي إلا من خلال العلامات المحيطة بها. و في حال غياب محيطها العلاماتي يصبح من العسير الكشف عن دلالاتها »⁽¹⁰⁾. و من خلال العودة إلى العلامات المشكلة للطابع البريدي نجد أنّ الإطار قد استحوذ على النصيب الأوفر كونه الفضاء الممكن للصورة و لمكوناتها من الانتظام في فضاء دال مع التأكيد على علامية الإطار و تضمنه لمدلولات مختلفة مسايرة لأشكاله، كون رحلة التعامل مع الطابع البريدي تنطلق من هذه العلامة البارزة حيث أنّ «الإطار هو المساعد الأول على التمييز البصري ما بين الشكل و العمق Forme et Fond، كونه حدًا مجردًا أو آلية تعيين حقل الصورة من غيرها »⁽¹¹⁾. لذا فإنّ الحديث عن صورة الطابع البريدي لا يتأتى إلا من خلال هذه العلامة البارزة مثلما يرى (جاك أومون) (Jaques Aumont) أن « الإطار يؤدي وظائف استقبال بصرية. فهو يحدد الصورة كشكل من خلال موقعها و ما توحى به من أبعاد فنية و جمالية »⁽¹²⁾.

أبعاد علامات الطابع البريدي السياسية و الإيديولوجية:

يعد الطابع رقم (1) الطابع الأول في الاستعمال البريدي الجزائري و المتضمن لصورة زعيم فرنسي غير أن اللافت للانتباه هو حضور علامة خارجة عن النسيج النصي محدثة عدولا دلاليًا، و تتمثل هذه العلامة في التشطيب ذي الدلالة الأحادية *monosémique* في مستهل الأمر، كون التشطيب حركة قلم سريعة رافضة لما تم التصريح به على ساحة الكتابة في انتظار أمرية مغايرة غير أن وجود علامة (التشطيب) في الطابع البريدي أفرزت مجموعة من المدلولات *Polysémique*، كذا نجد أن التشطيب « يرتبط بالإضافة و التحويل و كذلك بالتغيير و الحذف»⁽¹³⁾. بيد أن حضور التشطيب في هذا المجال أمر ابتغته المؤسسة السياسية معتبرة تواجده تعييب للذات الجزائرية. و من خلال تتبع هذه العلامة الدخيلة على فضاء الطابع البريدي ندرك أن تواجدها كشف عن غايات عديدة أهمها إزالة كل ما له علاقة بالبعد الاستعماري إذ أن التشطيب، في هذه المرحلة، سعى إلى الحذف المطلق لمفوضي (*République Française*) و استبدلها بـ (E.A) و هما الحرفان الأولان للدولة الجزائرية (*Etat Algérien*).

و إذا كان النقد التكويني قد تعامل مع ظاهرة الشطب في المدونة اعتقادا منه في كونها مصدر « شراء و تأويل، بيد أن هذا النوع من الطرح أخذ توجهًا جديدًا يتمثل في التأسيس لقراءة نقدية تحمل في طياتها حقيقة المقارنة التكوينية التي تسعى إلى قراءة النصوص القبلية قصد الكشف عن الاستراتيجيات و التقنيات و كذلك الوسائط و الغايات التي اعتمدها الكاتب»⁽¹⁴⁾. يتحقق ذلك من خلال الأنموذجين المقدمين (أ، ب) من مدونة الشابي الشعرية (المداد الحي) حيث نلاحظ التباين الحاصل في عملية الشطب. لكن عودتنا إلى الطابع البريدي لا تفرز سوى رفض ترجمة تغيير انطلاقًا من علامة الشطب، و كأن بالمرحلة حاسمة تستوجب الالتفات إلى ما يعبر عن الهوية الجزائرية سواء من حيث العلامة اللسانية أو الايقونية في الشكلين الأول و الثاني مع الإشارة إلى خاصية التشطيب التي تحجب الملفوظين في الأول و تبين بعض الشيء عنهما في الثاني.

يتكفل الطابع البريدي رقم (3) بتبني مجموعة من الخطابات منها السياسي و الإيديولوجي في الملفوظين (الجمهورية الجزائرية) إيضاحًا للجهة المنجزة و المرسل، كما يحمل الملفوظان في الوقت نفسه خاصية كتابية تتجلى في ميزة الخط ذي المواصفات السيميائية من « قوة و علو و حسن توجيه و انسجام»⁽¹⁵⁾. و قصد التعامل مع هذين الملفوظين يستوجب، في بادئ الأمر، التعامل مع أشكال حروفها ذات العلاقة الوطيدة بالرسالة الدعائية. لأن مجيء هذين الملفوظين في بداية الطابع إنما هو تجسيد لحقيقة الخطاب الرامية إلى التعريف و الإقناع، لذا تميّزت الكتابة بجملة من الخصائص يمكن تحديدها في البساطة *La Simplicité* حيث « كلما كانت الحروف بسيطة إلا و كانت فرصة القراءة سهلة و ملائمة كاشفة عن الدلالات»⁽¹⁶⁾. فضلا عن الأحجام *Les Volumes* التي تتخذها الحروف « لأن الصغيرة منها تعسر عملية القراءة، و لا تمكن المتلقي من الاستيعاب الكافي للخطاب، و كذلك الأخرى غير المتساوية و غير المتجانسة و التي تخلف نوعًا من الإعراض و عدم الرضا»⁽¹⁷⁾. و من الشروط الأخرى الواجب توفرها في الكتابة الإشهارية و الدعائية هي قوة الأحرف المتمثلة في استعمال البنت الملائم في الكتابة، « لأن اختيار البنت العريض لكتابة صغيرة أو قصيرة يجعل الشكل العام للملفوظ غير ملائم نتيجة تقارب ظل الحروف، مما يستدعي انتقاء حروف متجانسة الأحجام»⁽¹⁸⁾. أما عن التوجيه فتؤكد الدراسات على وجوب انفتاح الحروف عن بعضها بحسب الاتجاه الذي تأخذه لأن مخالفة هذا القانون يجعل الحروف منغلقة على بعضها. و إذا ما عدنا إلى ملفوظي (الجمهورية الجزائرية) باللغتين نجد أنهما قد توفرا على شرط التوجيه، ليحقق في نهاية المطاف ما يعرف بالانسجام و الاتساق لا بين الحروف فحسب و لكن ما بين اللساني و الأيقوني. و الملاحظ أن أشكال الحروف و الوضعيات التي اتخذتها لم تجعلها منفصلة عن الألوان* و كأننا أمام نوع آخر من التماثل أفرز شكلاً نهائيًا من الكتابة في وضعها الأفقي اعتبره (كادنسكي) (*Kadensky*) « ارتباطًا بالأرض و بالقيم الإيجابية مما يجعله أحد العناصر المرجعية، مثلما يرتبط بالعتاء و النماء و الخصب»⁽²⁰⁾.

إن استحضار الطابع البريدي للخطاب السياسي و الإيديولوجي باللغتين لم يسقط تلك الأبعاد و الأنساق الثقافية و الحضارية نظرا لخصوصية الخط الموظف أو ما يعرف بالخط المغربي ذي الأبعاد

الثقافية و الفكرية المميّزة للمنطقة ووزنها الحضاري كون الخط جزء لا يتجزأ من أسس الهوية الجزائرية. من خلال ملازمته للمواثيق الصادرة عن الهيئة الرسمية عبر التاريخ. و لئن كان الخطاب اللساني قد جاز على النصيب الأوفر من الطابع البريدي فإن الصورة لم ترد غريبة عنه بل تشاكلت مع الخطاب اللساني مفرزة ما يعرف بالبعد الإيكونوغرافي من خلال انصهار العلامات المشار إليها و ما أفرزته من دلالات متعددة تتجلى في الثراء و القوة و الشساعة و غيرها من الميزات الأخرى لندرك في نهاية المطاف أن الطابع البريدي بمثابة خطاب مركب ذي عتبات متزنة تفرز دلالات متعددة بفعل القراءة. و كذلك الشأن بالنسبة للطابع البريدي ذي التمثلات التالية.

المستوى الأول

دال	مدلول
طابع بريدي	الجزائر

المستوى الثاني

دال	مدلول
الجزائر	بلد مستقل

المستوى الثالث

دال	مدلول 1	مدلول 2	مدلول 3	مدلول 4
الجزائر	بلد مستقل	غني	ذو ثروات	ذو هوية عميقة ...

لذا نلمس أن الطابع البريدي لم يأت لتعيين القيمة المالية فحسب أو أن نعرف بالبلد و لكن كشف عن أبعاد تداولية تتجلى في التعريف و الاقتناء و الإيمان بالشيء F. Savoir F. Convainere F. Croire.

الطابع البريدي الجزائري و أبعاده التواصلية و التداولية :

لم يكن الطابع البريدي الجزائري بعيدا عن المعترك السياسي و الإيديولوجي طالما أنه لسان حال الدولة الجزائرية يسعى إلى تثبيت المواقف و التطلعات وفق تمظهرات شتى، ففي الشكل رقم 3 نلمس تغييرا طرا على تركيبة الخطاب السياسي، فمن (الجمهورية الجزائرية) إلى (الجمهورية الجزائرية الديمقراطية الشعبية) و هو تحوّل في التوجه الفكري و الإيديولوجي للدولة الجزائرية، و هو خطاب يتوافق و صورة العلم الجزائري ليصبح بمثابة المعادلة المتساوية المفاهيم كون العلم يحيل على الخطاب اللساني أو على الرقعة الجغرافية المعلومة للجزائر باعتماد النظام البيروني. أما حضور غصن الزيتون فيشبه إلى حد بعيد بالمعادل الموضوعي لغايات الدولة الجزائرية المتطلعة إلى السلام*

و هي الخصائص نفسها التي انطوى عليها الشكل رقم (4) حيث لا يمكننا قرأته سوى في مسار تاريخي معلوم تتحدد علاماته في تلك الوقفات التاريخية و السياسية البارزة حيث يرتبط خطاب (صندوق التضامن الوطني) بالفترة الحرجة التي عرفها الشعب الجزائري و ما أبداه من تعاضد و تطويع لنصرة القضية الوطنية و ما أفرزه من تحولات و تبعات مازالت مستمرة إلى وقتنا الحالي تمثلت في تساؤلات حول مصير صندوق التضامن الوطني.

أما الصورة فقد أخذت طابعا دعائيا سواء في تشابك اليدين أو حتى من خلال الأشكال التي تحدهما ذات الأبعاد العمرانية الإسلامية المتمثلة في القوس و الهلال. و هي علامات مدعمة و مؤكدة لما جاء في الطابع البريدي. تجد مرجعيتها لدى المتلقي الجزائري انطلاقا من المؤولات المختلفة التي يتمتع بها. و من ثم بات الخطاب يؤكد على بعدين تداوليين بارزين هما معرفة الفعل و فعل الفعل Faire Savoir et Savoir Faire فضلا عن الفعل الإعتقادي الذي يدعو إليه الخطاب، يتجلى ذلك في الخطاب الوارد في الشكل رقم 05 و الذي هو بمثابة خطاب سياسي دعائي بامتياز يتحدد بالبعد الزمني 1963 و بالوثيقة

التاريخية المتمثلة في الدستور حيث اشتركت كل من العلامة اللسانية و الإيقوانية للإيفاء بجوهر الخطاب، غير أن التعامل مع العلامات الموظفة في شكلها الإفرادي يفرز سوى ذلك كونها تستقل بدلالاتها المقصودة أو السابقة ذلك أن التعامل مع المذكورة في وضعها الأولي لا يحيلنا على الدلالات النهائية لكن تكفل إطار الطابع البريدي بتجميعها في وضعها الاختياري و التأليفي أفرز خطاباً نهائياً يعرّف بالوثيقة الدستورية و يعمل على تخليدها في ذاتية المتلقي و الدعوة إلى تبنيها، مما يجعل العلامة حيّة ممتدة وفق تمظهراتها على مر الحقب الزمنية مشبعة بتلك الرؤى و المواقف الإيديولوجية سواء في وضعها الظاهري، و الذي تطابق فيه الدوال مدلولاتها أو لدى تلك العلامات المشبعة بالإحياءات الإيديولوجية المستوقفة للقارئ مثلما هو حاصل في الشكل "6" من دعوة إلى إنقاذ آثار بلاد النوبة، و هي دعوة واردة في شكل علامات إيقوانية و شكلية يعتبرها (بيرس) (Peirce) عنصراً هاماً في المجال التواصلي حيث يقول: « من خلال علامة فإنني أفهم كل من يوصل معطي محدداً للشيء مهما كان »⁽²¹⁾. فمفهوم " السيموز " (الدلالة) مستمد من نظريات بيرس للكشف عن حياة العلامات، كون الصورة عبارة عن إنتاج كتابي في معناه البياني العام. فهي كتابة غير صوتية (non Phonologique) يسيطر عليها مفهوم العلامة. لذا، فإن التعامل ما هو وارد في الطابع البريدي يستوجب « الإيقوان L'icone و هو عبارة عن صورة عقلية (image mentale) تتضح، أحياناً، في العبارة من خلال دعوتها إلى استحضار مخزون الصورة الذاتية و الثقافية »⁽²²⁾. فأما الثقافية فتتجلى في تلك الأنساق المعرفية المتعلقة بآثار النوبة و ما تختص به من مميزات فضلاً عن أنساق تاريخية إيديولوجية مغيبة تجمع ما بين فترة رئاسة أحمد بن بلة و علاقته التاريخية بمصر ليصبح الطابع البريدي وساطة ذات علائق عديدة و متداخلة لا توحى بالمعرفة للشيء فحسب و إنما للفعل في حد ذاته من خلال تبني الفكرة و الدفاع عنها.

إن خاصية الطابع البريدي و حركيته أهلتة في أن يصبح خطاباً ذا ميزة تواصلية كفيلة باستيعاب الفلسفات و الرؤى الإيديولوجية مثلما هو حاصل في الشكلين 7، و 8 حيث يحمل الأول على صورة لنين، أما الثاني على صورة الزعيم الفيتنامي. و هما صورتان لم تترددا في السنوات اللاحقة، مما يوحي بالفضاء الإيديولوجي المحتضن لهذا النوع من الخطاب الراجح في العهد البومديني حيث إن الخاصية التعريفية حدثت أشمل و أعم في الطابع البريدي الثاني من خلال استحضار الصورة و الخريطة ليؤدباً مع خطاباً ذا غاية تعريفية إيديولوجية. كما تؤدي خطابات فترة السبعينيات وظيفة تكاد تكون واحدة محوريتها الثورات الثلاث مثل الشكل رقم (09) (10) (11). و هما طابعان دعائيان للمرحلة المذكورة و ما تمتعت به من إنجازات داخلية و أخرى خارجية ترتبط بمناصرة الشعوب الضعيفة الشكل رقم 12 و 13، و كأن بهذه الفترة واقعة ما بين دستورين 1963، 1976 لتليه صورة الرئيس الراحل هواري بومدين (شكل 14) و القابلة بدورها لتأويل بيرسي يتحدد في الرسم التالي:

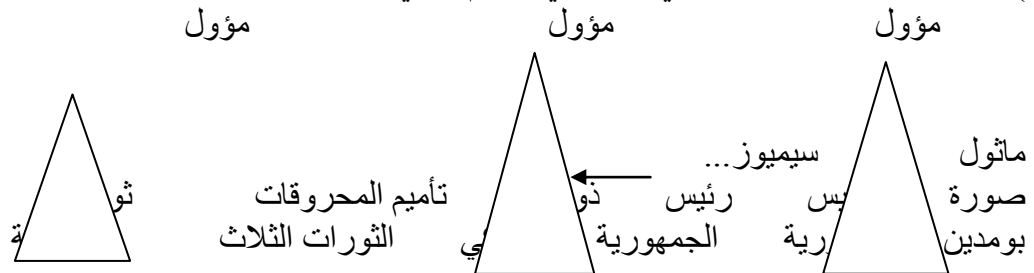

أما الشكل رقم (15) فيبرر المرحلة التاريخية الموالية وفق خطاب لساني ذي ملفوظات أساسية مثل انتخاب الأخ علما أنه ملفوظ متداول في الساحة السياسية ل ج ت و في السبعينيات و الثمانينيات لينتقل بعدها إلى الساحة الإسلامية. و لعل اعتماد هذا النوع من الخطاب يعود إلى إرساء وشائج تواصل فيما بين المرحلتين مع إشراك اللون و حتى الشكل الفني الذي لم يخرج عن الأبعاد الفنية الجزائرية. مع بقاء الصورة كمنطلق أساس في العملية التأويلية (شكل رقم 16).

العلامات التاريخية، المنطلقات و الأبعاد:

في الدراسة الدالية :

إن كان تعريف وظائف الاتصال مهمًا، فإنّ الأهم من ذلك الإرسالية الممثلة لجوهر الاتصال والتي باتت محل اهتمام الدراسات السيميائية والموزعة على ثلاثة اتجاهات دراسية على اختلاف أصنافها ممثلة في الشكل التالي:

مستوى التحليل	المحتوى	المفهوم والأنموذج
دراسة الدلالات	البحث عن علامات الحاملة للدلالات تعيينها	دوال / مدلولات مطابقة / إحياء
دراسة البنى السردية	دراسة مختلف وظائف الخطاب وأدوار الفاعلين(انطلاقاً من مختلف مراحل الاتصال)	المخطط السردى
دراسة البنى العميقة للدلالة	الكشف عن الدلالات الأولية أو العميقة الخاصة بالخطاب قصد تشكيل دلالة انطلاقاً من الاختلافات الطارئة داخله	المربع السيميائي

يختص المستوى الأول بالكشف عن العلامات الحاملة للدلالة في المجال التواصلى، حيث إنّ الوحدات الدالة تتحدّد في علامة واحدة كأن تكون كلمة أو شيئاً ما في إعلان، أو قد ترتبط بمجموعة من العلامات ممثلة في جملة أو مجموعة عناصر غير لسانية قد لا تعني شيئاً في وضعها الانفرادى، على عكس تعلّقها بالعناصر الأخرى في سياق عام، وما تضيفه من معاني ومفاهيم، حيث تنكشف العلامات وتتحدّد دلالاتها داخل محيط ثقافى واضح المعالم.

وأمام تنوع الدلالات وتعدّدها بات من الضروري تعيين العلامة انطلاقاً من عمليّتي المطابقة والإحياء بيد أنّ الباحث (جون ميشال فلوك)(J.M.FLOCH) يرى « أنّ هناك وضعيات أخرى أكثر تعقيداً تتجلى في الرموز البيانية والحركات والهيئات التي باتت مطلب التحليل السيميولوجي»⁽²³⁾ ومن باب الإيضاح يستند(فلوك) إلى « هيئات مسافري "الميترو" وما يسلكون من اتجاهات، حيث تمثل تلك الهيئات الوضعيات طيلة السفر خطاباً»⁽²⁴⁾. لذا، تصبح عملية كشف الرموز الإشارية وما صاحبها أمراً معقداً.

أما المستوى الثاني للتحليل فيتوجّه إلى ضبط الخطابات من خلال تقطيع كل نص لساني إشهاري إلى متواليّة من الملفوظات أو من اللقطات، منتظمة في رسم سردي يحرص على تقديم شكل منتظم للدلالات. كما يسعى في الوقت نفسه إلى تجزئة كلّ حدث قصصي إلى جمل بمعزل عن تتابعها الزمني. ومن ثمة يأتي الاهتمام بمنطقيّة الخطاب.

المستوى الثالث والأخير، يهتم بتحليل الدلالات العميقة المنتظمة في الخطاب ليأتي البحث عن البنية الأساسية لدلالة الخطاب انطلاقاً من خاصية الاقتراحات السيميائية في بحثها عن الاختلافات داخل الدلالات، أين تأخذ كلّ دلالة قيمة انطلاقاً من لحظة مقابلتها بدلالات أخرى، « حيث يصبح المربع

السيمائي أداة تساعد على تشكيل البنية العميقة للخطاب من خلال تنظيم العلاقات الموجودة ما بين مختلف الدلالات»⁽²⁵⁾

سيمائية الأدوات غير الشفوية :

أ- الصورة -

كثيرة هي العناصر المشكّلة للخطاب الإشهاري المرئي مما يعكس أهمية هذا النوع من الخطابات، كونه لا يعتمد المشافهة فحسب بقدر ما يحتكم إلى مسندات خطابية أخرى، أهمها الصورة التي أولى لها الباحثان (أبراهام مولس وألبير كينتز) (Abraham Moles et Albert KEINTZ) اهتماما واضحا، حيث يرى (مولس) أنّ الصورة تتضمن مظهرين متكاملين، هما المعلومة الدلالية (L'information (Sémantique).

إن التفات الطابع البريدي إلى الحدث التاريخي بات يطرح أكثر من تساؤل و إن كان أول ذلك تجسيد الأبعاد التاريخية و الثورية الجزائرية مما يعني إسناد وظائف مختلفة للطابع البريدي تبدأ من الفعل التعريفي لتنتهي إلى الفعل الإقناعي المتعلق بالغايات و الأهداف. وفي هذا الباب نجد أن الفعل الدعائي قد استحوذ على النصيب الأوفر من موضوعات الطابع البريدي المتمثلة في كل من الشكل رقم. و المحتضن لصورة الأمير عبد القادر وسط فضاء فني ذي أبعاد عربية إسلامية تمثلت في الأقواس و الزخرفة، وهي بمثابة علامات بصرية إيقونية تنطلق قراءتها من منظور المطابقة سعيا للكشف عن أبعادها الإيجابية يترجمها بيرس في تلك التظاهرات الناجمة عن الفعل التأويلي ذلك أن الصورة لم تعد تربط بالبطل الأمير عبد القادر بقدر ما أحالت على دلالات متنوعة تتقاطع جميعها في فضاء الصورة حيث نستخلص الدلالات التالية: البطولة، الجهاد، التاريخ، التأسيس للدولة الجزائرية، الشعر و الأدب... ليضل المسار التأويلي ممدودا، وكذلك الشأن في الأشكال المتعلقة بالثورة الجزائرية و محطاتها البارزة.

ومن اهتمامات الطابع البريدي القضايا الفكرية و الثقافية و المرتبطة في الأساس بالسياسة المنهجية و الرامية على التعريف بأعلام الفكر و الأدب. وهي سياسية يمكن تحليلها من خلال العامل الزمني من سنة 2000 إلى وقتنا الراهن، وهي الفترة الرامية إلى إنصاف العديد من الشخصيات اللامعة في شتى المجالات كمصطفى كاتب، يسين كاتب، محمد ذيب، و بالموازاة نجد حضورا واضحا للإبداع الشعبي الجزائري المتمثل في الألبسة التراثية المتنوعة و الممثلة للعديد من نواحي الوطن مما بالثراء و القدرة على الابتكار الإبداع. كونها ألبسة لا تختص بالجنسين فحسب و إنما تحمل في جوهرها فلسفة تعبيرية تراعي عوامل شتى كالسن و الجهة و الوضع الاجتماعي و حتى الديني و العقائدي. وقد تكون هذه الصور مجرد إبداع راسم بطلب من المؤسسة الحكومية

إنّ تميّز مجتمع من آخر لا يتمثل في عامل اللّغة فحسب، و إنما يتعداه إلى مجموعة من المكونات الحياتية تشكل جميعها نظاما خاصا ومستقلا لدى كل فئة كالملبس و المأكل و العمران. والتي تحمل في طياتها خصوصيات المجتمع و أبعاده الدينية والثقافية والفكرية والاجتماعية. وعن الأسباب الداعية إلى ارتداء اللباس يشير الباحث (مارك ألان ديكامب) (M. A. DESCAMPS) إلى أن الأمر مرتبط بالوظائف المنوطة به و المتمثلة في كل من « الوقاية والحماية والزخرفة والكلام»⁽²⁶⁾ فخصوصية الملبس تحيل على مجموعة من المدلولات تبدأ بتعيين الوضع الاجتماعي للفرد و أبعاده الثقافية وحتى الدينية لذا يعتبر (أندري لوروا جورهان) (André Leroi GOURHAN) اللباس « أداة اقتدار لدى الرجل ورمز وظيفته الإنسانية، مما جعله مجال حديث دراسي الفولكلور وكذلك الإثنولوجيين وعلماء الاجتماع»⁽²⁷⁾.

و لأجل معرفة آليات التخاطب في نظام اللباس لا بدّ من التوقف عند الدلالات المختلفة التي يحملها أو يعبر عنها كالدلالات النفسية و الاجتماعية على وجه الخصوص، فضلا عن الثقافية و الاقتصادية. كما يحدد الملبس جنس صاحبه، رجلا كان أو امرأة، صغيرا أو كبيرا وكذلك سنّه. « فهو يعكس الطبقة الاجتماعية التي ينتمي إليها، كارتداء قبعة الفلاح التي تختلف عن قبعة الحدّاد والحرفي»⁽²⁸⁾.

إن الملبس والصورة لم يكونا في يوم من الأيام منفصلين بل اتحدا في صورة دال مرئي نستوحي منه دلالات متنوعة، حيث شكّلت اللّقطات في مستهل الأمر عتبة تعريفية بالفرقة دون غيرها من خلال ملبسها

التراثي و ألوانه المتممة للديكور العام للمشهد» مما يخلق تداخلا و تفاعلا في الأفكار، تعمل بدورها على تعميق الإيحاءات»⁽²⁹⁾.

فاستقبالنا للخطاب الإشهاري هو استقبالنا لعالم افتراضي لكنه مشدود إلى الواقع من خلال علامات تشكل البعد المعرفي للمشاهد، لها من الاستطاعة ما يمكنها أن تصبح مرجعية معرفية متعددة المشارب. إن الملبس المشاهد لا يمثل علامة عادية بقدر ما يترجم رؤية وفلسفة خاصة. فهو في مستهل الأمر «يتمتع بشيء من الاستقلالية في علاقته بالجسد كي يعمل على رسم ملامح ذات خصوصية سيميائية»⁽³⁰⁾. فالملبس بالنسبة (لجاك فونتاني) (Jaques Fontanille) يجب أن يختص ببعض النقاط الثابتة أساسها التواصل المستمر مع الجسد و الأعضاء المشكلة له من رقبة ومقاس وخصر... الخ. والتي تجعل منه دوما ملبسا لربط الباحث منطلقات الملبس الأولية بالجسد معتمدا في ذلك على رأي (ديدي أنزيان) (Didier ANZIEN) الذي يعتبره العتبة الثانية بعد الجلد، كون هذا الأخير المصفي والمرشح لكل ما يرد من خارج الجسد على أن تتوجه الدراسة إلى الحقل السيميائي الذي يضم الشكل والعبارة.

لقد أفضى البحث المتواضع إلى مجموعة نتائج قد تمثل ملمح دراسة مستفيضة في هذا التخصص، كون الطابع البريدي علامة مستوفاة شروط الإبانة و الإقناع انطلاقا من مكوناتها الجزئية المتألفة و المنصهرة فيم بينها للكشف عن دلالات بعيدة كل البعد عن ذلك المنظور التواصللي الاعتيادي و المتمثل في إعطاء شرعية للطرد أو للرسالة. فالطابع البريدي أبعد من تلك القنوات الاتصالية للدولة الجزائرية إذا استطاع مسابرة الأحداث البارزة من خلال الفعلين الدعائي و الإشهاري.

أن الطابع البريدي و إن بدا بمقاسات محدودة، فدلالته كانت أرحب من ذلك انطلاقا من قراءات تتطلع إلى حقائق العلامات الموظفة في البعد في التأليفي و الاختياري تستوجب استحضار رصيد معرفي متنوع المشارب يسهل فعل القراءة تستدعي تتبعها عبر أنساقها الثقافية و الفكرية و التاريخية و الاجتماعية و غيرها. كون الطابع البريدي متمرد بذاته و علاماته

الهوامش والإحالات:

- 1-jean jaques BOUTAUD. Sémiotique et communication. L'harmattan . Montréal . Canada. P53.
- 2-Jean Jaques BOUTAUD. Sémiotique et Communication .P54.
- 3-ibid .p56.
- 4-Roland BARTHES. éléments de Sémiologie. In Communication4. Seuil. Paris. P44.
- 5-Eric GRILLO. La philosophie du langage. Editions du seuil. Paris. 1997. p10
- 6-Christian Metz. Essais sur la signification au cinéma. Larousse. Paris. 1971. P98.
- 7-Roland BARTHES. éléments de Sémiologie. P40.51.
- 8-L. Hoek. David. Scott.
- 9-ibid. p
- 10-Joseph Couttes. La Sémiotique: e du Langage. Armand Colin. Paris. 2005. P16.
- 11-ibid. P16.
- 12-Alain joannes. Communiquer par l'image. Dunod. Paris. 2008. P39.
- 13-Marc de Biasi. La Génétique des textes. Paris. Wathan. 2000. P83.
- 14-Barrie de Miniac. Le rapport a l'écriture. PUF. Paris. 2000. P102.
- 15-C.R. Haas. Pratique de la Publicité. Donod. Paris. 1970. P.294.
- 16-ibid. P295.
- 17-ibid. P295.
- 18-ibid. P296.

*للأزرق دلالات نفسية و تقنية و أخرى رمزية: أما الرمزية فتتمثل في الإيحائية و الطموح و الودد كما يرتبط الأزرق بالتطلعات المبتاهز تقنية. ينظر:

M. Deribere. La Couleur dans la Publicité. Dunod. Paris. 1969. P126.

*يحمل الزيتون دلالات عديدة لكن أهمها اللام ينظر الموقع الإلكتروني
<http://www.olive>.

19-Gerard Deledalle. Ecris sur le Signe. Seuil. Paris. 1978. P134.

20-ibid. P134.

*يعرف بيرس العلامة: « بالشيء الذي يأخذ موضع شيء آخر »
كما ميّز ما بين أنواع من العلامات وفق طبيعة العلاقة ما بين العلامة و المرجع لتتضح في كل من:
العلامة البيانية Signe indiciaires الواقعة في علاقة تجاوز مع كاللغو، و الرسم البياني و الرسم. و
العلامة الإيقوانية المتضمنة لعلاقة التشابه مع المرجع، كالصورة أو البورتري. و العلامة الرمزية ذات
العلاقة التوافقية من رمز، حمام، سلام..

Genand Dele dalle. Ecris Sur Le Signe. Seuil. Paris. 1978. P134. **ينظر:**

21-المرجع نفسه ص 111.

22-J.M. FLOCH. Sémiotique Marketing et Communication. PUF 1990. P98.

23-ibid. P99.

24-ibid. P101.

25-Marc Alain DESCAMPS. Psychologie de la mode. PUF. Paris. 1979. P 98.

26-Yves DELAPORTE. Pour une Antropologie du vêtements . Laboratoires d'ethnologie.
Paris. 1981. P 31.

27-ibid. P 33.

28-ibid. P 33.

29-Jaques FONTANILLE. Soma et Sema. Figures du Corps. P 150.

فن المقال عند الشيخ محمد الهادي الحسني وجهوده في توظيف النصّ القرآني والشعري

زياني سمير

ملحقة الجامعية مغنية - جامعة تلمسان -

توطئة:

لعبت الصحافة دورا هاما في ترقية النثر الجزائري الحديث، وبالأخص فن المقال، وهي المهام التي نهض بها رجال الفكر الإصلاحي الذين تأثروا بالثقافة العربية و بتراتها العريق، و بنهضتها الحديثة في شتى الميادين الثقافية و الأدبية و الفكرية، فأخذوا يسعون إلى تكريس اللغة العربية في كتاباتهم، و يجتهدون في تعليمها للجيل الصاعد، ولم يكن هناك بدّ وهم يكّدون و يثابرون في سبيل تحقيق هدفهم النبيل، إلا أن يجعلوا من المقال الصحفي الوسيلة المثلى، و الطّريق الأصوب لربط مجتمعهم بمنابعه الصّافية، و مناهله الأصيلة، ناهيك عن الدّعوة إلى إصلاح الأحوال، و العودة بالفرد الجزائري إلى رحاب مبادئه و قيمه، التي اجتهد المستعمر البغيض في طمسها.

لقد خاضت المقالة الصحفية الجزائرية في معظم الموضوعات و تعلقت بأهم الأسباب التي كانت تشغل أذهان المثقفين في الجزائر، و في الوطن العربي بوجه عام، إذ كانت كل الموضوعات تسيطر على أذهان الكُتاب في الجزائر، بل أن اهتمامهم كان ينصب على موضوعات بعينها أكثر من سواها، و مما شاع على أقلامهم في هذه الفترة الموضوعات الاجتماعية و السياسية، الإصلاحية و التربوية و غيرها⁽¹⁾. ولئن تغيّر واقع الصّحافة الوطنية بعد الاستقلال، لتغيّر الظروف الاجتماعية و الاقتصادية، فإنّ مساهمة كتاب المقال الجزائريين في تنوير مجتمعهم، و الدّفع به نحو الرقيّ الفكري، و السموّ العقلي لم تتوقّف، و هي المساهمات التي تنبئ بعلوّ كعب الكثير من المفكرين و الأعلام في الجزائر، الذين ورثوا ما كان عند آبائهم من حرص على قيم المجتمع و ثقافته، و الإصرار على المحافظة على هويّته العربية الإسلامية، و لعلّ من أعظم ما منّ به الله على هذه الأمة و على هذا الشعب هو هذه الكوكبة من العلماء و المفكرين الذين وهبوا حياتهم للنهوض بهذا البلد في شتى الميادين و بخاصة في المجالين الفكري و العلمي، و من هاته الكوكبة نذكر الشيخ المفكر "محمد الهادي الحسني" الذي نذر حياته لخدمة دينه و وطنه⁽²⁾، و هو لا يزال عاكفا إلى الآن على تربية هذا الجيل، و الأخذ بيديه نحو المجد و السؤدد، بفضل ما يكتبه أسبوعيا من مقالات، و ما يبديه من ملاحظات، و هو الرّجل الذي يفتخر بانتسابه إلى تلك الجمعية العظيمة، و المدرسة الملهمة، جمعية العلماء المسلمين الجزائريين.

1- ترجمة الشيخ محمد الهادي الحسني:

محمد الهادي الحسني بن عبد الوهاب (المدعو محمد الصالح) ولد في الخامس من شهر سبتمبر سنة ألف وتسعمائة وسبعة وأربعين (1947/09/05)، ببني يا جيس دائرة جميلة، ولاية - جيجل، التحق بمدرسة

(1) ينظر، عبد المالك مرتاض، فنون النثر الأدبي في الجزائر 1931-1954، ديوان المطبوعات الجامعية، الجزائر، 1983م، ص 111.

(2) مولاي مقدم، فكر الشيخ محمد الهادي الحسني، مداخلة مقدمة في اليوم الدراسي الموسوم التحصيل المعرفي في ظل الثورات العلمية، في أبريل 2012م، جامعة الدكتور يحي فارس المدينة، كلية الآداب و العلوم الاجتماعية، قسم اللغة العربية و آدابها.

الحياة الابتدائية بمدينة جيجل التابعة لجمعية العلماء المسلمين الجزائريين (1) التي نال منها الشهادة الأهلية سنة 1965م. (2)

تابع دراسته الثانوية بثانويتي "ابن خلدون" و"عبان رمضان" بمدينة الجزائر، ثم شد الرحال إلى الكويت حيث درس بثانوية الشويخ (3)، التي نال منها شهادة الثانوية العامة (الكالوريا) سنة 1969، وبعد ذلك عاد إلى أرض الوطن حيث انتسب إلى كلية الأدب (قسم التاريخ) بجامعة الجزائر التي تخرج منها عام 1972. شغل منصب رئيس مصلحة الكتاب العربي بمديرية النشر والتوزيع بالشركة الوطنية للنشر والتوزيع (SNED) (4)، ثم عين رئيس قسم التراث بالمؤسسة الوطنية للكتاب (ENAL)، ثم منتدبا للدعوة بمسجد باريس، وإمام جمعة (1986-1988م).

كما عين بعد ذلك نائب مدير مكلف بالتراث بوزارة الشؤون الدينية، فمديرا للثقافة والملتقيات بالوزارة نفسها. كما شغل منصب رئيس تحرير مجلة الموافقات، ثم رئيس تحرير جريدة البصائر لسان حال جمعية العلماء المسلمين. (5)

ولقد قدر الله عز وجل أن يكون أحد المساهمين في إعادة بعث جمعية العلماء المسلمين الجزائريين، فعين عضوا في مكتبها الوطني، مكلفا بالثقافة والإعلام، كما ساهم في إعادة نشر جريدة "البصائر" يقول عنها: «جريدة البصائر التي خطت الأقدار في صحيفتي أن أكون أحد الذين بعثها الله على أيديهم، وأحيائها بمجهودهم وهي تستروح روح البصائر، وتقتبس من نورها، وذلك لأنني ارتويت من معين "البصائر" العذب الزلال، وغذيت من عسلها المصفي، أعني مقالات إمام البلاغة وفارسها في هذا العصر، الإمام البشير الإبراهيمي». (6)

يعكف الشيخ محمد الهادي الحسني اليوم على التدريس في كلية العلوم الإسلامية بالجزائر، بالإضافة إلى العمل الدعوي في المساجد والجامعات والمراكز الثقافية، والتفزة والإذاعة حول الفكر الإسلامي وتاريخ الجزائر.

أما آثاره الفكرية والعلمية، فعلى الرغم من مناصبه الإدارية والتعليمية، فإن الأستاذ محمد الهادي الحسني وجه جهوده لدراسة تاريخ الجزائر، ومتابعة الدراسات الغربية عن الإسلام، وقد صنف في ذلك كتبها ما هو منشور من بينها كتاب "من وحي البصائر"، "أشعة الشروق"، وكتاب "الاحتلال الفرنسي للجزائر من خلال نصوص معاصرة"، "نجوم ورجوم"، "الإمام محمد بن علي السنوسي وحركته"، كما ساهم وشارك في جمع "آثار الإبراهيمي" خمسة أجزاء رفقة الدكتور أحمد طالب الإبراهيمي، وكذلك المشاركة في جمع "آثار الإمام ابن باديس" وتصحيحها، هذا ناهيك عن مساهماته الجادة بمقالاته الراقية في صحف وجرائد مختلفة منها: المساء، العصر، الجزائر، اليوم، الشروق العربي، الشروق اليومي.

2- المقالة الصحفية عند محمد الهادي الحسني وأبعادها:

لقد عرف الشيخ محمد الهادي الحسني خطورة فن المقال، وتأثيره في المجتمع، وهو ما جعله يقرّر على أنه ذلك الموجّه الرائع، والدليل الساطع الذي يقود الأمم نحو المجد، ويبعث بهم نحو آفاق رحبة، فليس أفضل من إحياء الوعي في العقول، وبتّ الأمل في النفوس، والدفاع عن الأرض والعرض، ومن هنا كان الهادي الحسني في مقالاته أشبه بالمجادل البارع والواعظ المؤثر له ثقافة العصر التي اختار منها الوجه الذي يخدم شعبه وأمته، حيث يبرّر سبب سلكه لهذا الضرب من الكتابة "المقالات" في كتابه "من وحي البصائر" قائلا: «لم أكتب هذه الكلمات قتلا للوقت، ولم أسطرها ملنا للفراغ، وإنما عصرتها من

(1) مدونة الأستاذ محمد الهادي الحسني الإلكترونية www.veecos.net

(2) محمد ناصر بوحجام، أبو اليقظان في الدوريات العربية، المطبعة العربية، غرداية د.ط. 1985، ص. 186.

(3) مدونة محمد الهادي الحسني.

(4) محمد ناصر بوحجام، أبو اليقظان في الدوريات العربية، ص. 186.

(5) مدونة محمد الهادي الحسني.

(6) محمد الهادي الحسني، من وحي البصائر، تقديم الأستاذ الدكتور محمد صالح ناصر، دار الأمة للنشر والتوزيع، الجزائر، الطبعة الرابعة، 2004، ص. 11.

قلبي عصرا ذودا عن أفكار، ودفاعا عن قيم، وإحياء لشيم، وجدالا عن دين، وإشادة برجال، وفضحا لخبونة، وكشفا عن مؤامرة، واعتزازا بأمة كانت تناطح السحاب، وإن أصبحت اليوم في التراب وحنثا لها أن تعود في ملتها، لتعود سيرتها الأولى، وافتخارا بوطن كان يرهب الإمبراطوريات، وقد التزمت فيما كتبت الموضوعية ما استطعت، وأستغفر الله فيما فيه أخطأت، وأستسمح من إليه أسأت، وفي حقه قصرت. ولقد تعمدت هذا الضرب من الكتابة، لأنني قدرت أنه أكثر تأثيرا من الكتابة الأكاديمية التي لا يُقبل عليها إلا قليل، وقد حدث ما توقعت، وجعل ما قدرت، فتقبل كثير من الناس هذه المقالات قبولا حسنا وشجوني مشافهة ومهاتفة، ومكاتبة على الاستمرار في هذا المنهج»⁽¹⁾.

وإذا كان الشيخ محمد الهادي الحسني يروم من خلال مقالاته في الصحافة الوطنية أن يساهم في صناعة الفرد الجزائري السليم، والنوذ على كرامته، والحفاظ على سيادته، فإنه ليس من الغريب عليه أن يخوض في العديد من المجالات والاتجاهات، والتي تناول في أغلبها أبعادا إصلاحية، سياسية و تربوية.

أ- البعد الإصلاحي التربوي:

لقد لعبت الحركات الإصلاحية والسياسية دورا كبيرا في اليقظة الفكرية بالجزائر مما أسهم في تعدد الأساليب وتنوع الأشكال الأدبية، مثل المقال الذي ظهر ليعالج مشاكل سياسية ثم إصلاحية، ثم أدبية إصلاحية، بحيث يمكن أن نقول أن إيمان الكتاب بدور المقال في الحياة الفكرية الأدبية والاجتماعية قد أسهم في انتشاره وساعد في تطوره، فقد نشأ أخيرا و أولا في أحضان الحركة الإصلاحية التي كان كتابها يصدر عن رؤية دينية إصلاحية، وينفعلون بما يكتبون ويعبرون عن مشاعرهم وأحاسيسهم تجاه المجتمع والحياة⁽²⁾.

وإلى حد ما نجد أن محمد الهادي الحسني كان ولا يزال صاحب اتجاه إصلاحي في معظم مقالاته، فالذي يقرأ له يحسبه من جيل حركة النهضة والإصلاح في القرن الماضي، و لكن أفكاره تشي به فتجعله من دعاة عصر العولمة، ولكن بإحسان، ومن فرسان عصر التكنولوجيا بجدارة وإتقان، إنه ممثل تيار الإصلاح الوسطي في الجزائر؛ إذ نجده ملتزما في كتاباته بالقضايا الوطنية التزاما قويا بلغ حد الغلو، عالج فيها ماله صلة بالشعب الجزائري، ويظهر ذلك في مقالاته المختلفة في الإصلاح والسياسة، فهو يجمع بين العناية والصيغة وبين التعبير عن العاطفة والشعور المتقد، كما يجمع بين الفكرة الإصلاحية في مضمونه وبين الجمال الأدبي في تميزه. يقول عنه الدكتور أبو القاسم سعد الله: «لقد وهب الله للحسني حاسة لاقطة وشجاعة فائقة في تناول الموضوعات الحساسة بأسلوب الواعظ الماهر، والدارس الاجتماعي البارع، والأديب البليغ، وإذا كان لكل كاتب خط فكري يسير على هداية، فالخط الذي سار ويسير عليه الحسني هو خط ابن باديس ومنهج جمعية العلماء، ولكن في لون جديد وتوب قشيب»⁽³⁾.

كما أنّ المقالة الصحفية الجزائرية قد عنيت بالمواضيع التربوية عناية فائقة وأولتها من نفسها أهمية كبرى يشهد لها هذا الاهتمام، وتلك العناية ما تركته بين أيدينا من فيض غزير في عدد المقالات وانتاج خصب من الأفكار.⁽⁴⁾

فمن المقالات الممتازة التي كتبها الأستاذ محمد الهادي الحسني عن اليوم العالمي للمعلم مقال "كاد المعلم أن يكون ..." والذي نشر في جريدة البصائر عام 2000م، والذي يتحدث فيه عن فضل رجال التربية والتعليم، ثم يبين نقل مهمة المعلم وعظمتها، لأنها مهمة الرسل والأنبياء عليهم الصلاة والسلام يقول: «إن مهمة المعلم هي أنبل المهن وأشرفها وكيف لا تكون كذلك وهي مهمة خير الخلق كلهم- عليه الصلاة والسلام- القائل: "إنما بعثت معلما"»⁽⁵⁾.

(1) المصدر السابق، ص 11.

(2) ينظر، عبد الله الرّكّبي، تطور النثر الجزائري الحديث، المنظمة العربية للتربية والثقافة والعلوم، معهد البحوث والدراسات العربية، ص 132، 133.

(3) مدونة الأستاذ محمد الهادي الحسني.

(4) ينظر، محمد ناصر، المقالة الصحفية الجزائرية نشأتها، تطورها وأعلامها من 1930 إلى 1931، الشركة الوطنية للنشر والتوزيع، الجزائر، د.ط، 1978م، ص 203.

(5) محمد الهادي الحسني، كاد المعلم أن يكون ... ، جريدة البصائر، العدد 21 (16 أكتوبر 2000).

ثم ينتقل لذكر الظروف المادية الصعبة التي يمر بها المعلم في بلادنا، مقارنة بين المعلم وأولئك الجاهلين في طريقة كسبهم لعيشهم، فالمعلم في وطننا يعيش معيشة صعبة، بينما الجاهل يعيش حياة الترف والتمتع بالمال الكثير، رغم أنه لم يتعب في جنيه لهذا المال، والذي حاز عليه أغلب هؤلاء الأغنياء الجهلة بطرق غير شرعية. ويُرجع الكاتب سبب هذا الوضع الذي يعيشه المعلم إلى رجال التربية أنفسهم الذين لم يحترموا أنفسهم ومهنتهم فكيف يحترمهم الآخرون. يقول: «وليعلم إخواننا المعلمون، أنهم معنيون، قبل غيرهم. بتغيير ما بأنفسهم فيغير الله ما بهم، وتتغير نظرة غيرهم إليهم، وعيدكم سعيد رغم شقائكم-»⁽¹⁾

ب- البعد السياسي:

لقد استطاعت المقالة السياسية أن تلعب دورا في التأثير في نفوس الجماهير والقراء، وتحريك عواطفهم، واستطاع محمد الحسني بقلمه البديع، وخُلقه الرفيع أن يُخاطب العقول والقلوب. يقول عنه الدكتور عبد الرزاق قسوم: «لقد نجح أخونا محمد الهادي الحسني في التمكين لفتح ناشتنا ومتفقينا وضمان سياستنا بالأدلة والبراهين، على صناع المؤامرة علينا، حتى نعد العدة لشد حُصُوننا بالداخل والخارج... وإذا كان البلاء مُوكلا بالمنطق فإن المؤلف الصديق محمد الهادي قد وهب في كتاباته من المَلَكات والمواهب ما لم يُوهب لغيره»⁽²⁾.

ومن مقالاته السياسية ما جاء في مقال له بعنوان "كلبُ فرنسي" وهو يكشف فيه عن وقاحة أولئك السياسيين الفرنسيين، وإصابتهم بالكلب سماه بالكلب الفرنسي. فهو ينسب هذا المرض الخطير إلى فرنسا، ويجعلها مُصابة بهذا الداء، ويجعله مرض وكنبُ خاص بها، لأنه لم يقض عليها يقول: «فهي ماتزال كما وصفها الإبراهيمي "صغرى الدول الكبرى وكبرى الدول الصغرى"، ولكن من الناحية المعنوية والأخلاقية هي دولة ميتة»⁽³⁾. وهو في هذا يشبهها بأهل جهنم في حالهم أين يستشهد في ذلك بالآية السادسة والثلاثين من سورة فاطر قال تعالى: + لا يُقضى عليهم فيموتوا ولا يُخفف عنهم من عذابها⁽⁴⁾.

وهو في مقالته هذه يظهر الكثير من البُغض والمُقت لفرنسا، ويجعلها من أكثر الدول وقاحة، وفسادا، بل إنه يؤكد في كثير من المناسبات على أنها منبع كل الشرور، ولا يتواخى في تكرار أبيات للعالم المغربي محمد تقي الدين الهلالي (1893-1987):

أعادي فرنسا ما حبيبتُ فإن مُت *** فأوصي أجبائي يُعادونها بعدي
وقالوا فرنسا منبعُ العِلْم والسَّنَا *** وحرية الأَقوام والعدل والرُشد
وقائل هذا القول يلعنُ في السَمَا *** ويلعن في تميم ويلعن في نجد⁽⁵⁾

ج- البعد القومي:

نجد الدكتور محمد الهادي الحسني متابعاً للأحداث، ومتفاعلاً معها بمقالاته السياسية التي تعالج مواضيع مختلفة وقضايا عربية عديدة، من ذلك مقال له تحت عنوان "ستعود فلسطين"⁽⁶⁾ والذي يتحدث فيه بشيء من التفصيل عن تاريخ هذه الديار المقدسة، التي عاث فيها الصهاينة فساداً، ثم يبدي فيه تفاؤلاً بعودة فلسطين إلى أهلها، وأن اليهود سيعودون من حيث أتوا، لكن بتضحية الفلسطينيين، ودماءهم من

(1) المصدر نفسه.

(2) مدونة الأستاذ محمد الهادي الحسني.

(3) المصدر نفسه.

(4) سورة فاطر، الآية 36.

(5) مولاي مقدم، فكر الشيخ محمد الهادي الحسني، ص 03.

(6) محمد الهادي، ستعود فلسطين، جريدة البصائر، العدد، 1 من 22 إلى 29 ماي 2000م.

أجل هذا الهدف النبيل، لأن ما أخذ بالقوة لا يُسترجع إلا بالقوة، يقول: «وإِنَّا نُوْمِنُ أَنَّ فِلَسْطِينَ لِن تَعُود إلى أصحابها على طبق من ذهب، ولكنّها ستعود بعد أن يُبدّل في سبيلها الغالي من الرجال، ويراق على سُهولها وجبالها الكريم من الدماء... إن كثيرا من الناس يرون عودة فلسطين بعيداً، ولكننا نراه قريباً، ولن يخلف الله وعده بنصر من ينصره»⁽¹⁾.

3- تجليات الروح الأدبية في مقالات محمد الهادي الحسني:

إن المجموعة من المقالات التي سبق للحسني أن نشرها في "البصائر"، وفي العديد من الصحف، تعبر بحق وصدق عن شخصية الحسني وتفكيره واتجاهه، فإن الحسني منذ أن بدأ الكتابة قبل عشرين سنة تقريبا ظل حريصاً على ثوابته التي آمن بها، وهي الإسلام ديناً، واللغة العربية لساناً، والجزائر وطناً، ونحسب أن ذلك يعود أساساً إلى صدق إيمانه، ونقاء سيرته، واتضح رؤيته. فكل من عرف الحسني واستمع إليه محدثاً أو محاضراً مع مقولة النقاد على أن "الأسلوب هو الرجل" تتجلى بصدق وحق في مقالاته. والصراحة التي نشير إليها ونعنيها تتجلى في أسلوب المعالجة وطريقة التحليل، فهو يقدم إليك الفكرة محور المقال بأسلوب لا تعقيد فيه ولا مناورة، ويعرض عليك موقفه مقبلاً عليك شخصيته دون التواء أو تحايل، لا يُرهبه أن يكون المتحدث عنه مسئولاً كبيراً أو صغيراً، ولا يصرّفه أن تكون القضية داخلية أو خارجية، لأنه يؤمن بأن الحق أحق أن يتبع، ولا يُوحشّنه أن يسلك طريقة في الكتابة الإعلامية والصحفية انصرف عنها كثير من الصحفيين اليوم رغبة في متاع أو رهبة من ضياع⁽²⁾.

أما أسلوب مقالاته فإن أهم ما يميّزها أنه بأسلوب عربيّ مبين، متأثر بالقرآن الكريم أولاً وقبل كل شيء. ولا نعني بالتأثر هنا ما نعرفه عن بعض الكتاب من استشهاد بالآيات اقتباساً وتضميناً، ولكننا نعني به أن روح الكتابة ونسجها ممتزج بالقرآن تركيباً للجملة، ومراعاة للتزادف الصوتي، والتوازن بين الجمل والتزاماً بسلامة التعبير نحواً وصرفاً وبلاغة، ولا عجب في ذلك فإن الحسني مواظب على كتاب الله تلاوة وتدبراً، ثم لأنه من أخلص تلامذة أستاذ البيان العربي الإمام محمد البشير الإبراهيمي، مُعجّب بأدبه وفكره، مُداوم على قراءة كتاباته وأثاره، لا ينصرف عنه فترة إلا ليعود إليه غائصاً متدبراً، مغترفاً مُستلهماً، ومن ثم كان أثر الأسلوب الإبراهيمي في أسلوب الحسني قوياً ظاهراً، وهذا لا يعود إلى تقليد أو محاكاة، بقدر ما يعود إلى إعجاب شديد بالبيان العربي، ممثلاً في أحد أبرز رجالاته في عصرنا الحديث في زمن اهترأت فيه لغة الكتابة، وتهلّل عند أغلب أصحابها نسجها. وإذا قلنا الأسلوب الإبراهيمي فإننا نعني كلّ روافد الثقافة الإسلامية التي تطبع هذا الأسلوب بثرائها المتنوع، وجمالها الأسر، وبيانها الراقي، قرآناً، وأحاديث وأمثالاً، وحكماً، وشعراً، وغير ذلك⁽³⁾.

فلا غرابة إذن أن نجده يُوظف النصّ الأدبي من حين لآخر في مقالاته؛ وهذا العنوان يشير إلى مفهومين النصّ والأدب، أما النصّ فهو صيغة الكلام الأصلية التي وردت من المؤلف فحين نقول: نصّ شعري، نقصد القصيدة كلّها أو أي جزء منها يعطي فكرة تامة، وكذلك الحال في قولنا نصّ نثري، إذ قد يكون النصّ من كتب التاريخ القديمة أو من الخطب أو من الأمثال... إلخ، وعليه قد يكون مفهوم النصّ كلام المؤلف دون تحديد نوعه كأن يكون شعراً أو خطبة أو رسالة أو شرحاً أو قصة... إلخ، ثم يأتي المفهوم الثاني محدداً للنصّ وجاعله مقصوراً على الأدب بمفهومه الخاص، وبذلك ننفي في هذا الكتاب نصوصاً من كتب التاريخ والجغرافيا، والعلوم، وكتب تاريخ الأدب والنقد والبلاغة والنحو... إلخ، لأنها ليست نصوصاً أدبية بالمفهوم الخاص⁽⁴⁾.

ففي مقاله "المتجر الربيعي" يوظف بيتاً شعرياً لابن حزم الأندلسي يقول:

أنا الشمسُ في جوِّ العلوم منيرة *** ولكنّ عيني أنّ مطلعي الغربُ

(1) المصدر نفسه.

(2) محمد الهادي الحسني، من وحي البصائر، ص 6-7.

(3) المصدر نفسه، ص 8-9.

(4) عبد القادر أبو شريفة، مدخل إلى تحليل النصّ الأدبي، دار الفكر، عمان، الأردن، الطبعة الرابعة،

إذ عاتب الكاتب الباحثين الجزائريين على عنايتهم بدراسة علماء المشرق، وآثارهم وإهمالهم لعلماء الجزائر وآثارهم، لذلك أورد بيتاً لابن حزم الأندلسي الذي اشتكى بدوره إهمال الدارسين لآثاره، وعيئه الوحيد أنه من المغرب الإسلامي⁽¹⁾.

ثم أورد أبياتا للشيخ الإبراهيمي أرسلها إلى بعض علماء السعودية، حين ردّ على أولئك المتشددّين الذين يمنعون الفتاة من تحصيل العلم، والاشتغال به ومنها:

وإنها إن أهمت كان الخطر	***	كان البلاء	كان الفناء	كان الضرر
وإنها إن علمت كان وزر*	***	أولا	فوز	وجالب
ومنعها من الكتاب والنظر	***	لم	تأت فيه	آية ولا خبر
والفضليات من نسا صدر غبر	***	لهنّ	في العرفان	ورد وصدر
وانظر هداك الله ماذا ينتظر	***	من	أمة قد شل	نصفها الخدر
ومن يقل في علمها غي وشرّ	***	فقل له:	هي مع الجهل	أشر ⁽²⁾

حيث يتحدث في هذه الأبيات عن وجوب العناية بتعليم المرأة وتنقيفها لأنّ حرمانها من ذلك فيه خطر على الأمة ومستقبلها، وتعليمها فيه كلّ الخير، والنفع لها، ثم يقول ليس هناك في القرآن أو الآثار ما يدلّ على منع المرأة من العلم، ويردّ على الذين يزعمون أنّ في تعلمها شرّ، فالشرّ كل الشرّ في تركها تتخبّط في ظلمات الجهل والامية⁽³⁾.

ويستشهد في مقال آخر له بعنوان "يوم في أمّ القرى" ببعض الأبيات للشيخ أحمد سحنون⁴ حيث يقول:

فمسجدك	الحرّ	خير	أداة ***	لفك	القيود	عن	الأعبد
لقد	صنع	المسجد	المعجزات ***	بأنهاض	مجتمع	مقعد	
وأخرج	جيش	الغزاة	الهداة ***	إلى	الله	من	كلّ
							مُستأسد

(1) محمد الهادي الحسني ، المتجر الربيع... جريدة الشروق اليومي، الخميس 01 ديسمبر 2011م /العدد 3490، ص 21.

* الوزر: بفتح الواو والزاي هو الملجأ، والوزر: بكسر الواو وسكون الزاي هو الإثم والثقل.. مختار الصحاح: مادة: وزرر.

(2) أحمد طالب الإبراهيمي، آثار الإمام الإبراهيمي ، دار الغرب الإسلامي، الجزائر، الجزء الرابع ،ص 313.

(3) محمد الهادي الحسني ، المتجر الربيع... ، ص 21.

4 - هذه الأبيات المستشهد بها هي من قصيدة ألقاها أحمد سحنون بمناسبة تدشين الشيخ العربي التبسي لمسجد " أمّ القرى" يوم 20 أفريل 1954.

هنا "الله	أكبر"	يُحي	الفؤاد *** صداها	ولو قد	من	جُلُمِد
هنا	النَّصر	للمسلم	المهتدي *** على	كلّ	مستعمر	معتد ⁽¹⁾

ففي هذه الأبيات بنوّه الشاعر بالدور الذي لعبه هذا المسجد، فهو الوسيلة لتحرير الجزائريين من ربقة الاستبداد، والنّهوض بالمجتمع للحاق بالركب الحضاري، ثم يذكر تأثير الأذان، الذي يرفع آناء الليل و أطراف النهار في إحياء قلوب الناس، وتحريك مشاعرهم لمقاومة كلّ معتدّ أليم⁽²⁾ ثم يستشهد ببيت شعري لعوف بن ملحج الشيباني يقول فيه:

إن الثمانين وبلغتها *** قد أوجت سمعي إلى تُرْجُمان

فهذا الشاعر يشكو ضعف سمعه لما تقدّمت به السنّ، فهو يحتاج إلى رفع الصوت لسمع كلام الناس، وقد أورد هذا البيت لما تحدّث عن رئيس شعبة الجمعية سليمان قوقام الذي لا زال ينشط في المجال الدعوي رغم بلوغه التسعين عامًا، ولا زال يتمتّع بصحته، وبسلامة عقله، وبسلامة سمعه⁽³⁾. كما يستشهد الأستاذ محمد الهادي الحسني في مقالاته بالقرآن الكريم وبالأحاديث النبوية الشريفة، إذ يقول عنه الدكتور أبو القاسم سعد الله: « لقد وهب الله للحسني ذاكرة قوية يستحضر بها الآيات والأحاديث والأقوال والمواقف والأمثال، فهو يكتب معتمدًا على رصيد كبير من المصادر يتمثل في نصوص القرآن الكريم والأحاديث النبوية الشريفة وأشعار مختلف العصور، وأمثال العرب ومواقف الصحابة وعظماء التاريخ الإسلامي بل والتاريخ البشري»⁽⁴⁾

من ذلك ما جاء في مقال له بعنوان "ذباب بوليتيكي" عند ذكره للآية الثالثة والسبعين والأربعة والسبعين من سورة الحج يقول: « لقد وردت كلمة الذباب في القرآن الكريم مرتين، وفي ذلك قوله سبحانه وتعالى: (يَا أَيُّهَا النَّاسُ ضَرْبٌ مِّثْلٌ فَاسْتَمِعُوا لَهُ إِنَّ الَّذِينَ تَدْعُونَ مِنْ دُونِ اللَّهِ لَنْ يَخْلُقُوا ذَبَابًا وَلَوْ اجْتَمَعُوا لَهُ وَإِنْ يَسئَلْهُمْ الذَّبَابُ شَيْئًا لَا يَسْتَنْقِذُوهُ مِنْهُ ضَعُفَ الطَّالِبُ وَالْمَطْلُوبُ . مَا قَدَرُوا اللَّهَ حَقَّ قَدْرِهِ) »⁽⁶⁾.

وأيضًا في مقال آخر له يذكر الآية السابعة والأربعين من سورة ياسين، ويستشهد بها في حديثه عن أولئك الفئة من الناس الذين تحجرت قلوبهم، وأصبحت في قساوتها كقسوة الحجارة أو أشد يقول: «ولقد تحدث القرآن الكريم عن بعض هؤلاء الذين تحجرت قلوبهم، وتخشب أحاسيسهم، وماتت مشاعرهم، فوصف بعضهم بأنهم لا يطمعون الطعام، ومنهم من يبرر ذلك بقوله كما جاء في القرآن الكريم: (أَنْطَعِمُ مَنْ لَوْ يَشَاءُ اللَّهُ أَطَعَمَهُ) »⁽⁸⁾.

وفي مقال آخر له بعنوان "صاحب الخاتم" يورد قولاً لرسول صلى الله عليه وسلم عند حديثه عن أولئك الذين تنكروا لجريدة البصائر بعدما أخرجتهم من ظلام الظلال إلى نور الهدى، ومن ظلام الجهل إلى نور العلم، ومن عجمة اللسان إلى فصاحة العربية يقول: «ألا يعلم هؤلاء البخلاء ما قاله رسول الله

(1) محمد الهادي الحسني، يوم في أم القرى، جريدة الشروق اليومي، الخميس 08ماري 2012م، العدد3588.

(2) المصدر السابق

(3) المصدر نفسه.

(4) مدونة الأستاذ محمد الهادي الحسني.

⁵ - سورة الحج، الآيتين: 73-74 .

(6) محمد الهادي الحسني، ذباب بوليتيكي، جريدة الشروق، الخميس 17 ماي 2012 / 25 جمادى الثاني 1433هـ، ص15.

⁷ - سورة يس الآية 47.

(8) محمد الهادي الحسني، لا يطمعون... ولا يحضون.... ويمنعون، جريدة البصائر، العدد 80 من 21 إلى 28 جانفي، 2002م.

صلى الله عليه وسلم في أمثالهم؟ إن كانوا لا يعلمون فليسمحوا لنا أن نعلمهم، وإن كان يعلمون فليأذنبوا لنا أن نذكرهم، فقد أخرج الإمام الترمذي عن أبي هريرة أن رسول الله -ص- قال: "إِنَّ السَّخِيَّ قَرِيبٌ مِنَ اللَّهِ، قَرِيبٌ مِنَ النَّاسِ، قَرِيبٌ مِنَ الْجَنَّةِ، بَعِيدٌ مِنَ النَّارِ، وَإِنَّ الْبَخِيلَ بَعِيدٌ مِنَ اللَّهِ، بَعِيدٌ مِنَ النَّاسِ، بَعِيدٌ مِنَ الْجَنَّةِ، وَجَاهِلٌ سَخِيٌّ أَحَبُّ إِلَى اللَّهِ مِنَ عَالِمٍ بَخِيلٍ" (1).

كما نجده يوظف المثل الشعبي القائل "المجرب خير من المتعلم" (2) في مقال آخر يتحدث فيه عن سبب أزمة الجزائر، والتي أرجعها لأخلاق المسؤولين، وجهل من يسير شؤونها. ختاماً وبعد كل ما تقدم جاز لنا القول أنّ الشيخ محمد الهادي الحسني كتب المقالة الصحفية ببراعة أسلوبية وأدبية منقطعة النظير، حيث منحه الله قوة القلم، ورجاحة العقل، فأمدنا بكتابات بالغة العمق والأثر، في نفوسنا، فكان بمثابة الواعظ والاجتماعي، والأديب البليغ، إذ استطاع أن يزيل الغموض عن كثير من القضايا، خاصة ما تعلق منها بالاستعمار الفرنسي ممثلة في محاولته طمس الهوية الوطنية ماضياً وحاضراً.

الخاتمة:

إنّ ما مضى من الدراسة في هذا البحث حول فنّ المقال الصحفي عند الشيخ محمد الهادي الحسني، قد أفرز بعض النتائج نُجملها فيما يلي:

- يعدّ الأستاذ محمد الهادي الحسني كاتب مقال متميز و بارع، بحيث إنّ مقالاته تعبر بحق وصدق عن شخصيته، وتفكيره، واتجاهه، حيث حافظ بكتاباته على ثوابته الدينية والوطنية التي آمن بها "الإسلام ديناً واللغة العربية لساناً، والجزائر وطناً".

- محمد الهادي الحسني من الرجال القلائل في الجزائر الذين بقوا على العهد في كشف دسائس الاستعمار الفرنسي، ومحاربتها من خلال كتاباته الهادفة التي تعتمد على الأدلة والبراهين، إذ ظل وفيّاً للوطن، والقيم، والأصدقاء، والسلف، مما يعكس شخصيته القوية التي جعلته يكتب مقالات صحفية متميزة، ليست كالتالي يكتبها الآخرون.

- أسلوبه أسلوب عربي مبين، متأثر بالقرآن الكريم، جعله يحافظ على اللغة العربية ويدافع عنها. كما اعتمد الهادي الحسني على توظيف النص الأدبي في مقالاته، ممّا أضفى عليها جمالا أدبيا وفنيا، ناهيك عن تميّزها بالإيجاز والبعد عن التفصيلات المملة مع إنماء الفكرة، وتحديد الهدف.

قائمة المصادر والمراجع:

©القرآن الكريم برواية ورش عن نافع

الكتب:

- 1- أحمد طالب الإبراهيمي، آثار الإمام الإبراهيمي، دار الغرب الإسلامي، الجزائر، الجزء الرابع.
- 2- عبد القادر أبو شريفة، مدخل إلى تحليل النصّ الأدبي، دار الفكر، عمان، الأردن، الطبعة الرابعة، 2008م.
- 3- عبد الله الرّكبي، تطور النثر الجزائري الحديث، المنظمة العربية للتربية والثقافة والعلوم، معهد البحوث والدراسات العربية.
- 4- عبد المالك مرتاض، فنون النثر الأدبي في الجزائر 1931-1954، ديوان المطبوعات الجامعية، الجزائر، 1983م.
- 5- محمد ناصر، المقالة الصحفية الجزائرية نشأتها، تطورها وأعلامها من 1930 إلى 1931، الشركة الوطنية للنشر والتوزيع، الجزائر، دط، 1978م.
- 6- محمد ناصر بوحجام، أبو اليقظان في الدوريات العربية، المطبعة العربية، غرداية دط. 1985م.

(1) محمد الهادي الحسني، صاحبة الخاتم، جريدة البصائر، العدد 89 من 25 مارس إلى 01 أبريل

2002م .

(2) محمد الهادي الحسني، عذر أقبح من ذنب، البصائر 18- 25 جوان 2001م.

⁻⁷ محمد الهادي الحسني، من وحي البصائر، تقديم الأستاذ الدكتور محمد صالح ناصر، دار الأمة للنشر والتوزيع، الجزائر، الطبعة الرابعة، 2004م.

الجرائد:

⁻¹ محمد الهادي الحسني، ذباب بوليتيكي، جريدة الشروق، الخميس 17 ماي 2012 / 25 جمادى الثاني 1433هـ.

⁻² محمد الهادي الحسني، ستعود فلسطين، جريدة البصائر، العدد، 1 من 22 إلى 29 ماي 2000م.

⁻³ محمد الهادي الحسني، صاحبة الخاتم، جريدة البصائر، العدد 89 من 25 مارس إلى 01 أبريل 2002م.

⁻⁴ محمد الهادي الحسني، عذر أقبح من ذنب، البصائر 18- 25 جوان 2001م.

⁻⁵ محمد الهادي الحسني، كاد المعلم أن يكون... ، جريدة البصائر، العدد 21 (16 أكتوبر 2000).

⁻⁶ محمد الهادي الحسني، لا يطمعون... ولا يحضّون.... ويمنعون، جريدة البصائر، العدد 80 من 21 إلى 28 جانفي، 2002م.

⁻⁷ محمد الهادي الحسني ، المتجر الرّبيع... جريدة الشروق اليومي، الخميس 01 ديسمبر 2011م العدد 3490.

⁻⁸ محمد الهادي الحسني، يوم في أم القرى، جريدة الشروق اليومي، الخميس 08 ماي 2012م، العدد 3588.

الملتقيات:

⁽¹⁾ مولاي مقدم، فكر الشيخ محمد الهادي الحسني، مداخلة مقدمة في اليوم الدراسي الموسوم التحصيل المعرفي في ظل الثورات العلمية، في أبريل 2012م، جامعة الدكتور يحي فارس المدينة، كلية الآداب والعلوم الاجتماعية، قسم اللغة العربية وآدابها.

المواقع الإلكترونية:

⁽¹⁾ مدونة الأستاذ محمد الهادي الحسني الإلكترونية www.veecos.net

سيمولوجيا الاتصال في الخطاب الاشهاري البصري

عبد الواحد كريمة - جامعة باجي مختار عنابة-

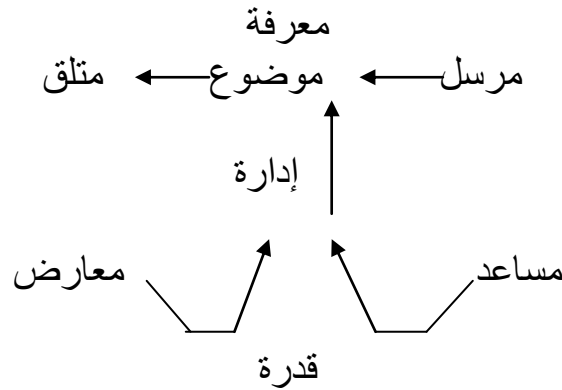

مقدمة

الخطاب الإشهاري ملمح حضاري شيء له التموغ في ثقافة الفرد المعاصر، مثقلا بتلك الرواسب المعرفية والفكرية والفنية المتنوعة، جاعلة منه كيانا إعلاميا متمردا، لا يقر بمحدودية الخطاب وبضيق أفقه بقدر ما يغوص في أعماق الذات الفاعلة محاورا تلك الرواسب والمكونات في شيء من الأيجاز المتقن والهادف.

ولئن كان الخطاب الإشهاري يدني بولاء صارخ على القصد التجاري النفعي، فإن استراتيجيته تؤمن بذلك الإيمان المعرفي بفلسفة الحياة والوجود في شتى أبعادها ليتولد ذلك الاحساس الوجداني المنحدر من مشروع إشهاري يقر بحقيقة التواصل مع الآخر وفق ما تقتضيه الغاية الإشهارية انطلاقا من سبل تواصلية تضع كلا من الإقناع والكفاءة الإقناعية في الحسبان كونها منطلق الفعل التحليلي المبتكر.

لقد استطاع الخطاب الإشهاري بتركيبته المتميزة من اختزال الحياة في أبعادها المثالية من خلال ما يتوفر عليه من إحياءات وانزياحات وأساليب تستجمع حياة المجتمع ككل في فضاء متمسم بالتعالي والمثالية، يجد فيه المشاهد عالمه المنشود بعيدا عن كل ما يكدر صفوه، كما أثبت الخطاب الإشهاري مقدرة فائقة على استحضار متطلبات المشاهد في ظرف قياسي ووفق بناء يكفل له روح التواصل والإقناع انطلاقا مما تم تحصيله في الرحلة الاستكشافية بحثا عن تلك السبل الإقناعية الناجعة في الاستراتيجية، وهي خاصية دفعت بالعديد من الدراسات إلى إيلاء الأشهار أهمية في المجال البحثي حيث اكدت على أن الأشهار نظام حياتي، في الوقت الذي اعتبره بعض الدارسين الحياة في حد ذاتها. فكانت رحلة التعامل مع هذا النوع من الخطاب مع فترة الستينات ثم شبيء لها التوسع والامتداد من خلال السيميائية البصرية، ومما لاشك فيه أن أسباب الاهتمام بالخطاب الإشهاري لا يتعلق بغاياته التجارية النفعية بقدر ما يرتبط بخواصه التركيبية والفنية، وهو اتجاه أخرج الخطاب من دائرته الضيقة كونه مظهرا حياتيا بامتياز.

ولئن كانت استراتيجية الخطاب الإشهاري تؤكد على الفعل الإقناعي، فإن ذلك لم يسقط الفعل المعرفي، والذي يعد خطوة أساسية لتحقيق أي هدف آخر طالما أن الأشهار بمثابة المجتمع في أروع صورته المقنعة والمختارة، والتي لا تغيب الذات المشاهدة ولا عوالمها.

إن اعتماد العلامات الإشهارية أمر على غاية الخطورة، يتوقف عليها مصير العملية ككل لذا نجد أنفسنا أمام علامات مختلفة الأشكال والدلالات في صورها المستقلة لكن تناسقا وانسجاما أفرز دلالات مخالفة تدغدغ عواطف ومخيلة المشاهد وتجعله طرفا فاعلا في نهاية المطاف.

من الطرح اللساني إلى البحث السيميولوجي:

لقد كانت وقات سوسير F. DE Saussure في البحث اللساني بمثابة المنطلقات الأساسية في درس الجديد كما كانت الدائرة الكلامية موضع اهتمامه من خلال تتبعه للعلامات اللغوية المنجزة في اطار تواصلية وما تحتكم إليه من ضوابط وقوانين لغوية ذات أوجه مختلفة كقيلة بتشكيل مظهر تواصلية. استطاع سوسير أن يرسى منهجا علميا جديدا تمتد آثاره إلى السيميولوجيا ذلك أن البحث اللساني كما يرى سوسير « تعد أساسا في إدراك الطبيعة المسألة السيميولوجية، ولكن لطرح هذه المسألة السيميولوجية بكيفية مرضية ينبغي أن تدرس اللغة في حد ذاتها » (1). ويتضح هذا القول أن سوسير أسس للسيميولوجيا كمشروع مستقبلي من خلال إشارته إلى أنماط لغوية تخرج عن دائرة التواصل الإنساني المعهود الذي هو ليس من اهتمام اللسانيات « فاللغة نظام من العلامات التي تعبر عن أفكار، ومن ثم فهي مماثلة للكتابة وابدئية الصم والبكم والطقوس الرمزية، وأشكال الاحترام وصيغه والإشارات العسكرية... » (2). فيتضح من هذا القول اهتمام اللسانيات بدراسة النظم اللغوية في الوقت الذي تسعى فيه السيميولوجيا إلى الاهتمام بالعلامة اللغوية وغير اللغوية وكل ما استعصى على اللسانيات التعامل معه، فكان ذلك بمثابة عهد جديد لدراسة التواصل الإنساني في شتى أشكاله وتمضهراته، غير أن بارت رأى في اللسانيات ذلك الفضاء الأكبر والأشمل لاستيعاب السيميولوجيا كون العلامات غير اللفظية الدالة لا يمكنها التعبير عن ذاتها دون الدعم اللغوي ولذلك يرى أن « الحاجات والصور والسلوكيات تؤدي دلالات، وهي تفعل ذلك بامتياز. لكنها لا تقوم بذلك بشكل مستقل أبدا. فكل الأنساق السيميائية تتمزج باللغة » (3). مستدلا على ذلك بنظام الأكل والملبس والمودا « هل يستطيع لكي يدل الاستغناء عن كلام يصفه ويعلق عليه، ويمنحه دوالا ومدلولات كثيرة، حتى يصبح نسقا من الدلالات؟ إن التواصل الإنساني رهين باللغة، وليس بوسع أي عملية سيميائية أن تتجاهل هذه الحقيقة » (4).

وإذا كان دفاع بارت عن اللغة متوصلا في طروحاته فإن حقيقة ما أفرزته الحضارة الحديثة دفع بالباحثين إلى ضرورة مراجعة الأمر فيما يتعلق بالخطابات المرئية وما تتوفر عليه من خصائص خطابية كقيلة بالإبلاغ دون استحضار اللغة بيد أن الأمر في هذه المسألة أخذ أبعادا فلسفية يفسرها محمد التهامي بالاختيار الفلسفي والأطولوجي « فالعالم في نظر بارت أخرس ولا يستطيع الكلام إلا عبر اللغة، وهو ما يترتب عنه خلاصتان هما: أن العالم مجرد لغة، وإن العالم الوحيد الموجود هو عالم العلم، وعلى الرغم من أن هذه الأطروحة لا تعد نصيبا من الصحة، فإنها تفرض "دكتاتورية" اللغة، وموهمة بمغالطة مفادها: إن كل دلالة لا يمكن أن تكون إلا لسانية، ومن ثم فإن كل ما ليس لسانيا لا يستطيع أداء دلالاته » (5). فاتضح أن المبررات التي اعتمدها بارت شابها نوع من الغلو نتيجة استحالتها في الخطاب المرئي الذي هو في أمس الحاجة إلى منهج أو مقاربات سيميائية تفي بواقعه وبأبعاده المغرقة في الإحياء مما يتطلب التوقف عندها ومعرفة خصائصها، فضلا عن ذلك فإن البحث السيميولوجي بات حتمية علمية تنتفتح على تلك المشارف التي توقفت عندها اللسانيات دون إسقاط إرث هذه الأخيرة من منطلقات ومصطلحات مازالت ماثلة في البحث كالدال والمدلول والمرجع وغيرها من التسميات الأخرى الممتدة في الدراسات السيميائية كي تتضح وجهة كل من العلمين ذلك أن اللسانيات تهتم بالأنظمة اللغوية في الوقت الذي تعاملت فيه السيميولوجيا مع العلامات اللغوية وغير اللغوية في المجال التواصلية مما جعل الكثيرين يربطون اهتماماتهم بالتواصل الإنساني أكثر من غيره، وهي فكرة لاقت النقد من قبل (غريماس Greimas) و(كورتس Courtes) و (إيكو Ecco) وغيرهم، كون الاهتمام السيميولوجي يكون

(1)- F.De Saussure.Cours de linguistique générale.Payot.Paris.1971.P34.

(2)- Ibid.P33.

(3)- R.Barthes. « Présentation » de communication.N°4.

(4)- R.Barthes.

نقلا عن:

محمد التهامي العمري: حقول سيميائية منشورات مجموعة الباحثين الشباب في اللغة والآداب، مكناس.المغرب.ص17.

(4)- نفسه ص 17.

(5)- المرجع السابق، ص18.

موجها بالأحرى إلى الدلالة بدل حصره في كل من الباث والمتلقي. فكان هذا الطرح بمثابة رسم لتوجه جديد ومخالف يعرف بسيميولوجيا الدلالة.

وقد اتضحت ملامح سيميولوجيا التواصل في اجتهادات (إريك بويسنس Eric Buysens) و (جورج مونان G.Monin) و (لويس بريتو Louis Pretto) حيث يرى هذا الأخير أن « استعمال العلامات يمكن من تحديد التواصل، يحاول من خلالها المرسل Le destinataire مخاطبة المرسل إليه Le destinataire أو إمداده بأمرارة أو إشارة معينة » (1).

أما (بريتو) (Pretto) فيميز ما بين ثلاث علامات تواصلية وهي الأمارات العفوية مثل لون السماء الذي ينبئ الصياد بحال البحر في اليوم الموالي، والأمارات العفوية المغلوطة مثل اللكنة في الكلام، وأخيرا الأمارات القصدية كعلامات المرور (2). وعلى العموم فغن العملية التواصلية المشار إليها يمكن إجمالها في كل من المرسل والمرسل إليه والخطاب وقناة التواصل والمرجع والرمز يأتي الحديث عنها في الخطاب البصري.

إن ما يتضح من خلال النقد الموجه إلى سيميولوجيا التواصل هو إسقاطها لحقيقة الدال كعلامة على اختلاف أشكالها وعلاقاتها بالمدلول وما ينتج عن تلك العلاقة من دلالة تصبح بمثابة القسم المشترك ما بين الباث والمتلقي ومن ثم يتشكل ما يعرف بالخطاب في أبعاده وسياقاته، وفيما يتعلق بواقع الاتجاهين ترى جماعة M.U أن « العلاقة ما بين سيميانيات التواصل وسيميانيات الدلالة ليس علاقة تقابل وصراع، بل هي علاقة تكامل وتعاضد ذلك أن أكثر نظريات التواصل تشددا، تتأسس على وقائع تنتمي إلى سيميانيات الدلالة، وليست هذه الوقائع سوى مجموعة من الإعتبارات المقامية التي تسمح بتأويل الرسالة، وهذا معناه أن سيميانيات الدلالة تشكل شرطا ضروريا لقيام سيميانيات تواصلية شاملة وصارمة» (3).

وأمام مستحدثات الخطاب الحديث، وعلى وجه الخصوص المرئي وجد السيميولوجيون أنفسهم أمام واقع خطابي جديد يستمد منطلقاته من روافد شتى مما يتطلب الغوص في كنه العلامات وأبعادها في شكل مستقل ثم في علاقة تلك العلامات ببعضها البعض وما تحمله من رسائل خفية بات من الضروري معرفة أنساقها الاجتماعية منها والثقافية.

والإيديولوجية وغيرها، لذا نجد أن مثل هذه الانفتاحيات قد أفرزت مبحثا سيميولوجيا جديدا يعرف بالسيميولوجيا الاجتماعية، وهو توجه يهتم بتتبع العلامة، « في حلها وترحالها و ما يطرأ عليها من تحول دلالي حينما تتجول في السياق الاجتماعي، فتعود محملة بمعان مختلفة فرضها المستعمل وجغرافيته وأوضاعه الاقتصادية » (4) وهي بمثابة انفتاح جديد على الدراسات الاجتماعية مما يؤكد على ضرورة اهتمام عالم الاجتماع بالسيميولوجيا كي تمكنه من « التطلع إلى ما يوجد في الظواهر الاجتماعية من أبعاد رمزية و أنظمة دلالية » (5).

فموضوع البحث المشترك ما بين الحقلين هو العلامة حيث لا يكتفي البحث السيميولوجي بالإشارة إلى دلالتها بل يعمل على الغوص في أبعادها و غاياتها كالمليس الذي لا يمثل علامة وقاية بقدر ما يكشف عن سن الفرد وجنسه و بيئته ومستواه الاجتماعي وأبعاده الفكرية و الثقافية، وكذلك حال المسكن الذي تترد عن تلك الدلالة الجاهزة ليروي حقائقه الخفية ذات البعاد المختلفة كتلك المشاهد في الخطابات المرئية.

الخطاب البصري :

(1)- Jeanne Martinet.Clefs pour la Sémiologie.Seghers.Paris.1973.P24.

(2)-Ibid. p24.

(3) - Groupe Mu traite du signe visuel. Seuil. Paris. P120.

نقلا عن:

محمد التهامي العمري: حقول سيميائية، ص23.

(4) - محسن البوعزيزي : السيميولوجيا الاجتماعية، مركز دراسات الوحدة العربية، بيروت، لبنان، 2010، ص13.

(5) - نفسه، ص83.

الصورة مظهر من مظاهر حضارة العصر استطاعت أن تفتك لنفسها مكانة لائقة أهلتها لأن تكون منطلق الدراسات الحديثة فالصورة في بعدها الثابت و المتحرك جاء مستوفية لشروط الخطاب بعيدا عن تلك التمثلات اللسانية المستندة إلى الأسس اللغوية .

إنها علامات جزئية مختلفة اتحدت في بعدها التألفي و الاختياري لتنجز خطاب الصورة في بعده الثابت و المتحرك، وهو خطاب مازال جهد الدارسين فيه محدودا لأسباب كثيرة أهمها حداثة الموضوع و الدراسات المهمة بهذا الاتجاه حيث لم يعد تعاملها مقصورا على العلامة اللسانية و إنما أصبح موجها إلى كل من الإطار و اللقطة و المشهد و الحركة و اللون و الموسيقى و غيرها من العلامات الأخرى الفعالة و المنجزة في نهاية المطاف الخطاب المرئي الذي هو في أمس الحاجة إلى تخيل أشمل و أعمق يجعلنا نسافر إلى أعماق العلامة المرئية و نتبعها عبر أنساقها المختلفة للظفر بقراءة شافية للفعل الكلامي و المرئي على حد سواء و من ثم نجد أنفسنا أمام سيميائية لا تؤمن بالإحياءات فحسب و إنما تتفتح على الأبعاد التداولية التي يحملها الخطاب المرئي و على وجه الخصوص الخطاب الإشهاري المرئي تدعى بالسميولوجية التداولية (Semiopragmatique) و يقوم الخطاب البصري على ست عناصر بارزة هي : المرسل، المرسل إليه ، الخطاب أو الرسالة، القناة، الرمز، المرجع، كما حددها جاكبسون في الشكل التالي :

	سياق	
	CONTEXTE	
	رسالة	
	MESAGE	
مرسل إليه	اتصال	مرسل
DESTINATAIRE	CONTACT	DESTINATEUR
رمز (1)		
CODE		

و قد اعتمد ميتز C. Metz في تحليله للخطاب البصري على منطلقات لسانية حفاظا منه على الطرح المنهجي و ان كانت حقيقة بحتة ذات ارتباط وثيق بالإرث السوسيري كونه يعتمد كلا من الدال والمدلول و المرجع أثناء دراسته للفلم، ولهذا الغرض نجده يقسم الفلم إلى خمس دوال كبرى هي «الصورة، الصوت، الضجيج، الموسيقى ثم جميع هذه الدوال مشتركة» (2). كما أصبح الانفتاح على الخطاب البصري أمرا حتميا بعد أن وجد كل من اللسانيين و البنويين صعوبة في التعامل مع هذا النوع من الخطاب نتيجة مخالفة القاعدة اللسانية مما حدا بالاجتهادات البنوية الحديثة إلى التعامل مع كل من الصورة و الفكر السينماتوغرافي بشيء من الليونة و الانفتاح فكانت دراسات و أبحاث كل من إيزنشتاين (Eseinstein) و لورانس باردان (Laurence Bardin) بمثابة الوجه الجديد للطرح البنوي (3).

أما مجال البحث الإشهاري فكانت تجربة رولان بارت (R.Barthes) رائدة فيما يتعلق بالصورة الإشهارية الثابتة من خلال تعامله مع ملصقة لعجان بانزاني حيث وجد إن هذا النوع من الخطاب يقوم على كل من الصورة و الكتابة اللسانية فضلا عن أشكال لونية مما استخلص رسائل خفية إيحائية تتمثل في « الإيطالية، المتعة الجمالية، عراقية المطبخ الإيطالي وغيرها...» (4). لكن رحلة البحث في الإبداع الإشهاري أصبحت أشمل بكثير فتناولت الخطابات المتحركة .

و أبانت عن خصائصها و مميزات كون الإشهار ليس مجرد مادة إعلانية بل هو نظام حياتي يتخذ من العمل السردي إحدى دعائمه للكشف عن الأبعاد الخفية مثلما جاء في مقال لبارت حول " المنظفات والواد الشبيهة بالصابون " « تدخل هاتان المادتان في معركة مشتركة، حيث العدو هو الوسخ، والنظام الذي ينبغي إعادته هو النظافة المطلقة، وتحددان قبل كل شيء عبر أسلوب جدلي إذ تحيل " السوائل المنظفة"

(1) -Ramon Jacobson, Essais de linguistique générale, traduit par Nicolas Ruwet . ed de minuit paris ,163, p 214.

(2) - C.Metz : Essais sur la signification au cinéma .Ed Larousse, paris , 1971,p62.

(3) -Alain Johannes, Communiquer par L'image , Dunad ,Paris, 2008, p11.

(4) -R.Bathes, Rethorique de L'image ,In Communication ,Seuil,P41 .

وظيفة بوليسية أكثر منها حربية، ما دامت تصطاد العو الصغير القميء الأسود . لا يطلب من المستهلك أن يشهد على نتائج المعركة، إلا أنه تأسره الأحداث، وهي تحول حقيقي يعرفه المسحوق البطل»⁽¹⁾ . وهكذا يتضح أن الخطاب المرئي يحمل في طياته أفكار أشبه بتلك المعالجة في القصص والروايات، لكن ضرورة التطور الحضاري أملت شروطا وجب على المرء مسايرتها انطلاقا من الخطاب المرئي ذي العلامات الخاصة و المتميزة .

العلامة البصرية :

يعتبر بيرس (Peirce) العلامة عنصرا هاما من المسار التواصلية، حيث يرى أنه « من خلال علامة فإنني أفهم كل من يوصل معطى محددا لشيء مهما كان »⁽²⁾ . فهو يعتبر «العلامة شيء ما يأخذ موضع شيء آخر لإحدى العلاقات أو لأحد الأهداف»⁽³⁾ أما سوسير فيعتبر العلامة « ذات هوية فيزيائية تتضمن وجهين متحدين و متكاملين الأول يعرف بالدال **Signifiant** و هو عبارة عن الأصوات أو صورها المرسومة إذ تعرف بالجزء الحساس، و الثاني المدلول **Le Signifié** وهو المفهوم **Concept** أو الجزء المجرد **La partie abstraite** »⁽⁴⁾ .

إن تعدد العلامات و تنوعها وسع في مجال البحث السيميولوجي، حيث لم تعد العلامة مقصورة على الشكل اللغوي وإنما تعدته إلى كل من العلامة الذوقية **Gustative** و الشمية **Odorat** و السمعية **L'ouïe** و الحسية **Toucher** و البصرية **Olfactif** . و يأتي الاهتمام بالعلامة « كونها منطلقا قاعديا لكل علم كلامي، كما تشكل في الوقت نفسه عتبة لأجل الكشف ماهيتها »⁽⁵⁾ .

أما فيما يتعلق بالعلامة البصرية فإنها ذات مظهرات مختلفة حيث تجمع الصورة بغيرها من العلامات الشبيهة و المتممة من أشكال و إيقونات يمكن جمعها في اللقطة بأشكالها المختلفة من قريبة و بعيدة، كبيرة متوسطة وصغيرة، فضلا عن الإطار **Le Cadre** الذي يحددها و دلالاته المعنوية و الفنية بالإضافة إلى علاقته برسم الفضاء و الأبعاد التي يتخذها. و من العلامات الأخرى البارزة في الخطاب البصري الأخرى، وهي جميعها تعمل على رسم عالم يعج بالمثل و القيم السامية .

(1)- رولان بارت سيميانيا : مجلة بيت الحكمة ، العدد السابع ، السنة الثانية، فبراير، 1988، ص113 ، 114 .

(2) -Jeanne Martinet, Clefs pour la Sémiologie, P06 .

(3) -Ibid, P07 .

(4) -Oswald Durot/ Tzevetan todorov, dictionnaires encyclopédique des sciences du langage, seuil, Paris , 197, p131.

(5)-Ibid, P131 .

شعر المديح النبوي عند أحمد بن الحرمة
ولرباح عثمانى
قسم اللغة والأدب العربي - جامعة الأغواط -

المخلص :

يتناول المقال موضوعاً تراثياً، سنحاول من خلال بحثنا فيهن نسلط الضوء بالدراسة والتحليل لشعر المديح النبوي الشريف عند الشاعر الشعبي أحمد ابن الحرمة البرياني القادري الصوفي، الذي يعد من أبرز شعراء الملحون الذين أبدعوا النفايس الشعرية في مدح سيد البرية عليه الصلاة والسلام، إن قصائد الشاعر بن الحرمة المدحية آية إبداعية وجمالية مفعمة بالجمال النبوي والأحمدي، حيث أن إبداعه الشعري ملاً بالعواطف الدينية، والمعاني الصوفية الراقية التي اغترفها الشاعر من معين وجدول النقاء المحمدي، فكانت بذلك تعبيراً عن حبه للنبي الأمجد، وصاحب المقام الأسعد. إن هذه المعاني حقيقة نابغة من عقيدة إيمانية صادقة، وحب سام المقصد والغاية، تنوّعت مضامينها، ومنطلقاتها بين الشوق والإتباع، وطلب الشفاعة والرجاء. وبذلك بات هذا الفن الشعري ابداعاً متميزاً مؤثت بالألفاظ السامية والمعاني النادرة التي تفوح بعبق الحب والتعلق والإقتداء.

Résumé

Article traite de l'objet de patrimoine , nous essaierons de nos recherches avec analyse que le point du madeh du Prophète Mohammad au poète populaire Ahmad ibn biryani Qadri soufi , qui est l'un des poètes les plus éminents Malhoun qui ont excellé objets de valeur de la poésie à la louange de la paix M. Wild soient sur lui , a dit que la poésie poète Ben vie privée Midhah verset plein de beauté créative et esthétique du Prophète et Ahmad , que la créativité poétique rempli d'émotion significations religieuses et mystiques haut de gamme poète d'une table et de pureté particulier Mohammadi , était donc une expression de l'amour pour le Prophète Mohamed, et sa place merveilleuse . Cela provient du fait que la signification de la foi sincère, l'amour de Sam et la fin de la destination, de diversifier le contenu et ses locaux entre nostalgie et disciples, et demandé d'intercéder et d'espoir. Doit-il le faire c'est de l'art poétique créatif Faites meublé avec des mots et des significations commissaire rare amour d'éperlan et l'attachement à et imiter.

Abstract

Article deals with the subject of heritage , we'll try through our research that the highlight with study and analysis hair praise of Prophet Mohammad at the popular poet Ahmad ibn horma biryani Qadri Sufi , which is one of the most prominent poets Malhoun who excelled valuables poetry in praise of our prophet peace be upon him , said that the poems poet Ben horma verse full of creative and aesthetic beauty of the Prophet Ahmad , as the poetic creativity filled with emotion religious and mystical meanings high-end great poet of a particular table and purity of the prophet Mohammad , was thus an expression of love for the glory Prophet , and his great place .

This stems from the fact that the meanings of faith honest, the love of Sam and destination end, diversified its content , and its premises between longing and followers, and asked to intercede and hope.

Should he do so this is poetic art creative Make furnished with words and meanings Commissioner rare smelt love and attachment to and emulate .

مقدمة

لقد شغل موضوع الشعر الشعبي مكانة وحيزاً مهماً في تاريخ الدراسات الأدبية الشعبية من حيث البحث والتنقيب من جهة و الجمع والتدوين والدراسة من جهة أخرى ،وفي هذا السياق يرى الدكتور عبد الحميد بورايو أن ((حركة تدوين الشعر الشعبي الجزائري ونشره والتعليق عليه وتقديم انطباعات حول طبيعته تعود إلى منتصف القرن التاسع عشر، أين نجد نصوصاً من هذا الشعر قد جمعت ونشرت مترجمة إلى اللغة الفرنسية...))¹

ولا يعقل أن نتصور أن الشعر الشعبي بقي معزولاً ،بل إنه مندمج ((في وضع مفعم بالأحداث ،ووجد مناخاً صالحاً للتعبير عن عواطفه وجدانه ،بلغة سهلة وأسلوب بسيط ، لا يتطلب معرفة الكتابة ، وإتقان اللغة المعربة...))²

وقد ذكر ابن خلدون أن الشعر الشعبي (الملحون) لا يقل شاعرية عن الشعر الفصيح ،فيقول في هذا السياق ((لا عبرة بقوانين النحاة في ذلك وأساليب الشعر وفنونه موجودة في أشعاره هذه ،ماعدا حركات الإعراب في أواخر الكلام ،فإن أغلب كلماتهم موقوفة الآخر ، ويتميز عندهم الفاعل والمفعول والمبتدأ والخبر بقرائن الكلام، لا بحركات الإعراب... ويضيف قائلاً ((لأن الإعراب لا مدخل له في البلاغة ،إنما البلاغة مطابقة الكلام للمقصود ولمقتضى الحال...))³

وأدرك ابن خلدون ((بأن البلاغة العامية تقتضي الإحاطة بمزاج أهلها، ومؤدى اصطلاحاتهم في مختلف القضايا، وفهم نفسياتهم، وهذا كله معناه إدراك نوع حياتهم وظروف مجتمعهم وتاريخهم...))⁴ وعليه فالشاعر الشعبي يجب أن يلم بكل جوانب الحياة التي يعيشها، ((وبالرغم من ثقافته المحدودة، وعدم مجاراته الشاعر الرسمي في التجديد والتطور، فإنه يملك من القدرة الذهنية ما يمكنه من تطويع الألفاظ العربية وتمرينها للأسلوب العامي...))⁵

هذا إلى جانب تقليده لكل أغراض الشعر العربي القديمة، مع الاختلاف في الرؤية ، والتباين في الأسلوب والبناء، والاختلاف في التصوير ((فالشاعر لم يكن يتفنن في اختيار القوالب الجميلة، بل يقولها بطريقة تلقائية لا أظن أحداً يعارض في أن الصورة الصافية الدقيقة للشعر الشعبي هي التي تضم الأدب الذي يعبر عن مشاعر الشعب وأحاسيسه، فالأدب الذي يصدره الشعب يعبر عن وجدانه ، ويمثل تفكيره، ويعكس اتجاهه، ومستوياته الحضارية...))⁶

والشعر أرقى وادق وسائل التعبير عن المشاعر الجياشة والعواطف الملتهبة وقد هم العديد من الشعراء فوجوهوا ما وهبهم الله وخصهم به من شاعرية الى مدح رسول الله صلى الله عليه وسلم وتنافسوا في ذلك فكانت قصائدهم في هذا المجال خرائد عصماء لا تمل على تكرارها ،وكيف لا وهي تتغنى باكرم موجود وفضل مولود صلى الله وعلى آله الطيبين الطاهرين.

إن شعر المديح النبوي - كما يقول الدكتور زكي مبارك - (لم يكن فناً ظاهراً في الفنون الشعرية، كالرثاء والوصف والنسيب... وإنما هو فن نشأ في البيئات الصوفية ولم يهتم به من غير الصوفية إلا القليل...))⁷ كانت ظاهرة المديح النبوي إفراساً للبيئة الصوفية الدينية، ولتلك الهزات الروحية التي تنتاب الشاعر تحت وقع الحياة وظروفها، ما دام الفن الأصيل تعبيراً عن هذه الهزات، وما دام هذا التعبير يعد إسهاماً في إشباع رغبة الإنسان في التطلع إلى عالم آخر أرقى من الواقع.

فكان اهتمام الشعراء الشعبيين الجزائريين بهذه الظاهرة ليس فقط تقديراً لمكانة الرسول صلى الله عليه وسلم في النفوس، أو تفانياً للقلوب في محبته والتغني بشمائله أو تسلياً عن بعد المزار، أو تقوية للحنين إلى أرض وطنه، أو شوقاً إلى الصفاء والنقاء، بل لما يمثله الرسول عليه السلام من قيم إسلامية عليا تتيح للمبدع استلهاماً للقوة وتأثراً بالشخصية، ومن ثم اصطبغت هذه الظاهرة بالأثر الإسلامي.

الشعراء الشعبيون الجزائريون في مدائحهم النبوية سعوا سعي أسلافهم في مدح الرسول صلى الله عليه وسلم والثناء عليه، وذكر شمائله الخلقية والخلقية، واستعراض جوانب من سيرته، ثم الكلام عن مولده وبعض معجزاته ومدح آل بيته، وأخيراً التوسل والشكوى والتشوق إليه والصلاة عليه، ومن ثم كانت قصيدة المديح النبوي مسارا فنياً للقصيدة المادحة.

إن النبي محمد ﷺ هو الشريف الطاهر، النقي التقي ، العلم وهو ((أشرف ولد آدم حسباً وأفضلهم نسباً من قبل أمه ، وأبيه، ولقد شرف ، وكُرّم ، ومجّد، وعُظّم...))⁸

ولعلنا حين نتحدث عن ما قيل وكتب من شعر في مدح الرسول محمد ﷺ من عصر النبوة إلى العصر الحديث، ولنقل حتى المعاصر وهي ((لون من التعبير عن العواطف الدينية، وباب من الأدب الرفيع لأنها لا تصدر إلا عن قلوب مفعمة بالصدق والإخلاص، وأكثر المدائح النبوية قبل وبعد وفاة الرسول ﷺ...))⁹.

وعليه يمكن القول أنّ شعرنا الملحون يزخر بذكر الرسول ﷺ، وشمائله، وفضائله، ومناقبه الشريفة سواء في بداية القصيدة أو في ثنائياها أو في خاتمتها .
والحقيقة التي لا مناص منها هي أنّ هذا الذكر وهذا التّجلي يكاد يكون لازمة على نحو مانجده عند عدة شعراء شعبيين .

لما كان شعر المديح في أوضح صورته، وأجل معانيه، وفي مختلف ظواهره وتعدّد مرامييه عن كونه نزعة روحية، كان من الطبيعي أن يُحب ويمدح أفراد من كل منطقة أو قبيلة ومذهب أو جماعة، وأحمد ابن الحرمة فردٌ من هؤلاء، لم يخرج عن هذه الدائرة، فقصائده لم تخلُ من هذه المعاني، أو هذه النفحات الربّانية، والروحية .

قبل أن نلجح أو نغوص في جوهر هذه القصائد، تجدر الإشارة إلى أنّه ليس من اليسير أو المستطاع أن نتبين تلك الظروف التي كانت تكشف عن خبايا الشعور حين نظم قصائده، المهم أنّ الشاعر كان رجل تصوّف، وذا قلب إيماني تعلق بحب الرسول ﷺ وآل بيته وتوسل بهما. والحقيقة أنّ ميزة شعره في البعد الفكري الذي إستهدفه من هذا القصد. وأيّاً كان الهدف فإن عظمة الموضوع في حد ذاته هي ضرب من السمو، فقد كان محمد عليه الصلاة والسلام معجزة في رسالته ومعجزة في أخلاقه.

لقد كان شعره في مدح الرسول ﷺ نابعاً من عقيدة صادقة وحب سام المقصد والغاية فالدارس كما أسلفنا يلمس عاطفة دينية صادقة طامحة بالأمل والرجاء في شفاعته عليه الصلاة والسلام فنجده يقول :

صَلُّوا صَلُّوا عَلَى النَّبِيِّ الْمُخْتَارِ ** نَعْمَةً مِّنْ كَفَرٍ

صَلُّوا صَلُّوا عَلَيْهِ كُلُّ نَهَارٍ ** شَفِيعَ الْمُحْشَرِ

صَلُّوا صَلُّوا عَلَيْهِ كُلُّ نَهَارٍ ** قَدْ أَلَّي طِيَارِ

يَوْمَ خَلَبَ وَالْجَرَادُ فِي لُقَطَارٍ ** كَيْ جَاءَ مُنْتَشَرِ

وقد سلك الشاعر طريقاً شائعاً لدى كثير من الشعراء الشعبيين حيث ينظمون القصيدة على نمط الحروف الهجائية، مع مراعاة الترتيب الشائع في المغرب العربي لهذه الحروف، لذلك نجده سلك هذا المسلك فيبتدأ بحرف الألف للصلاة على النبي ﷺ، ويتبعه بحرفي الباء والتاء لمواصلة الصلاة عليه وسلم ومطالبته بالشفاعة يوم القيامة وقد عبر عن هذا المعنى في قوله :

صَلُّوا صَلُّوا عَلَيْهِ قَدْ أَلَيْفٌ ** بُوقَاطِمَةَ الشَّرِيفِ

يَشْفَعُ فِينَا نَهَارَ حَرِّ اللَّوْهِيفِ ** طَفَائِي الْجَمْرَةِ

صَلُّوا صَلُّوا عَلَيْهِ قَدْ الْبَا ** طَهْ بُوطِيَّةِ

نُورِدَ حَوْضُ إِزِيدِي شَرْبَةِ ** مِنْ عَيْنِ الْكُوْثَرِ

صَلُّوا صَلُّوا عَلَيْهِ قَدْ التَّاءُ ** وَأَشْرُ جُورِ نَابِتَةِ

قَدْ أَلَّي عَائِشِيَيْنُ وَالْمَوْثَى ** وَأَصْبُ بُوْبِ الْمَطْرِ

ويواصل الشاعر قصيدته على هذا النمط حتى يكمل كل حروف الهجاء ويرى الدكتور التلي بن الشيخ: ((أن هذا النوع من المديح يكاد يكون صورة لما هو شائع في التفكير الشعبي، لمفهوم المدائح والأذكار ...)):

أما في قصيدة (ألف صلاة عليك يا أحمد بوعمامة)¹⁰ فالشاعر يبدي عواطف متضاربة بين الخوف مما ينتظره في الحياة الآخرة، وبين الرجاء والشفاعة من سيد المرسلين عليه الصلاة والسلام وبعد هذه المقدمة يذهب الشاعر إلى إبراز المكانة العالية والهيئة الجليلة لسيدنا محمد عليه أشرق نور الشمس والقمر، ولا يقف الشاعر عند هذا الحد بل يرى أن كل شيء في هذا الوجود إنما هو بفضل خاتم المرسلين، وبهذا كانت حاجة الإنسان الملحة إلى شفاعته عليه الصلاة والسلام ضرورية ولازمة، فنجده يقول في هذا المعنى:

أَلْفُ صَلَاةٍ عَلَيْكَ يَا أَحْمَدَ بُوعَمَامَةَ ** وَأَلْفُ سَلَامٍ عَلَيْكَ يَا نَبِيَّنَا الطَّاهِرِ

أَشْفَعُ فِينَا يَا شَفِيعَ يَوْمِ الْقِيَامَةِ ** لِأَتَهْدَانَا يَا هَاشِمِيَّ لِلْمَعَايِرِ

مَنْ كَوَّنَكَ لَكُونَ بِيكَ لِأَمْلَآكِ قَائِمِهِ ** مَنْ سِرَّكَ الْأَسْرَارَ بَاطِنَةَ وَالظَّوَاهِرِ

ونلمح في هذه القصيدة أيضاً إيماناً قوياً يعبر عن شوق الشاعر ولهفته وكذا حبه للمصطفى ﷺ، هذا الحبس الذي تمكن على سائد جسده حتى ضعف بصره، وإمتلاء رأسه شيباً، وتبلغ الصورة أقصى درجاتها عندما يتحدث عما يعترى نفسه من شدة الوجد والشوق.

فهو يشبه حالته النفسية كالحيرة والقلق وقلة النوم، وعيناه اللتان لا تجفان من كثرة البكاء بالطائر الليلي:

أَتَقَلَّ مَرَضِيَّ عَلَيْكَ يَا سَيِّدَ فَاطِمَةَ

لِأَلِي صُحْبَةٍ لَا عُـوِينِ وَالْقَلْبَ حَايِرِ

مِنْ حُبِّكَ وَهُوَكَ شِبَابِ رَاسِي أَرْعَامَةَ

عَطَا لِي بَصْرِي أَضْطَبَابَ دَرْتِ أَنْوَاطِرِ

طُـوَلِ اللَّيْلِ أَنْبَاتِ بِالْبُكَاءِ كِي هَامَةَ

مَنْ وَحْشَكَ جَافَى النُّومِ وَالْقَلْبَ طَايِرِ

أما في المقطع الأخير من هذه القصيدة فالشاعر يرسم لنا خطأ واضحاً لبداية مرحلة الخوف والفرع أو النوم من العاقبة التي تستظهر كل إنسان، فالشاعر يرجو من محمد عليه الصلاة والسلام أن يحضر له حين تحين الساعة ويغرق في طلب الشفاعة، ومسح خاتم الأنبياء عليه الصلاة والسلام والشاعر ما دام واحداً من أقطاب الصوفية فإنه يدرج توسله بشيخه عبد القادر الجيلاني في جل قصائده وذلك يعود بالأساس إلى النظرة الصوفية التي يحتلها شعره فيقول:

نُهِرَبُ لِلرُّسُولِ فِي أَنْهَارِ الْمَلَأُومَةِ ** يَعْطِينِي تَحْرِيرَ مَنْ أَعْزِي زِي الْقَادِرِ

مَنْ نَسَلُوا جَانَا الْغُوثِ بَحْرَ الْفَهَامَةِ ** عِنْدَ الْقَادِرِ بُوعَلَامِ قُطْبِ الذَّخَائِرِ

وفي مقام آخر نجد الشاعر يتحدث عن شفاعته الرسول الأعظم وهي آخر ما ينتهي إليه الشاعر في قصيدته، وهي كما يرى ركيبي عادة الشعراء مادحي الرسول الذين نجدهم يتوسلون به ويطلبون حمايته ونصرته في الدنيا والآخرة.

وفي معرض مدح الرسول ﷺ ، دائما نجده يتحدث عن ميلاد الرسول ﷺ ، وعن الأحداث التي تخللت سيرته العطرة، كما يتناول أيضا أهم معجزاته التي حدثت له، هذا ما يلمسه الدارس واضحا في قصيدة (صلي يا ربي وسلم على العدلاني المرسل)¹¹.

فيستهلها كما هو معلوم دائما بالصلاة على النبي والسلام عليه ثم يتطرق إلى فضله على الناس فلولاه لما تنفقوا ولا تعلموا وهذا طبعاً في نظر الشاعر مرهون وبمشيئة الله تعالى، ويستعمل الشاعر أسلوب الترغيب خاصة عندما يورد خيرات الجنة على نسق الآية الكريمة: ﴿ فِيهِمَا فَكِهَةٌ وَنَخْلٌ وَرَمَانٌ ﴾ . سورة الرحمن الآية : 66.

ويواصل الشاعر مسلكه في بيان فضل أحمد الهادي ولا ينسى أن يوصل نسب أوليائه إلى نوره، فكل شيء في هذه الدنيا إنما أضاء بنوره، ويقول الشاعر في هذا الباب :

صَلِّي يَا رَبِّي وَسَلِّمْ	**	عَلَى الْعَدْلَانِي الْمُرْسَلِ
أَحْمَدُ خَيْرُ أَوْلَادِ هَاشِمٍ	**	مَنْ بِيهِ الصَّلَاحُ تَوَصَّلُ
جَابَا فَاطِمَةَ الْقَائِمِ	**	مَنْ نُورُ قَبْلِ الْعَوَالِمِ
خَلَقُوا مُؤَلَانَا الدَائِمِ	**	حَبُوبِ وَإِصْطَفَاهِ الْأَوَّلِ
فِي الْجَنَّةِ خَيْرَاتِ رَبِّي	**	يُسْرَبُ مِنْ نُورِ الْعَرَبِيِّ
عَنْبَةَ وَالكَرْمَةَ أُنْعَبِي	**	وَأَفْوَاكِهِ رُمَانَ وَنَخْلُ

وفي مقطع ثانٍ من القصيدة يحاول ابن الحرمة أن يورد قصة النبي عليه الصلاة والسلام كاملة، يبدأها بيوم ولادته الذي يعد يوماً مشهوداً، ففيه خمدت نار الكفر وزعزعت أصنامهم وتصلب الشيطان خاسراً مهزوماً بعد أن رأى أتباعه خائفين هاربين، وهذا ما يذكرنا بحادثة أصحاب الفيل، ومحاولة أبرهة لهدم الكعبة، ليسرد بعدها الشاعر كيف كفل العم ابن أخيه وكيف أرضعته السيدة حليلة السعدية -رضي الله عنها- وكيف هل الخير والفرح بمجيء هذا الصبي إلى منزلها، وفي خضم هذا يورد لنا ابن الحرمة قصة سيدنا محمد لما كان صبياً فنجده يقول في هذا الصدد :

قِصَّةُ يَوْمِ أَنْزَادِ خَمَدَتْ	**	نَارُ الْكُفْرِ اللَّيِّ تَعَبَدَتْ
وَأَصْنَامُ آلَاتِ اتَّقَلَّبَتْ	**	وَالشَّيْطَانُ أَمْرٌ تُخَيَّلُ
إِبْلِيسُ أَجْنُودُوا أَنْهَزَمَتْ	**	بِأَنْجُومِ أَسْمَاءِ تَرَجَمَتْ
هَذَا طَائِحُ ذَلِكَ مَيِّتٌ	**	هَارِبٌ وَأَجْنُودُوا أَتَوَيْلُ

وفي خضم هذا كله يورد لنا بعض المعجزات التي حدثت في عهده ﷺ ومنها كلام الحصى، وسلام البدر عليه، وكذا قصة الغزاة والتي مفادها أن هذه الأخيرة جاءت إلى النبي عليه الصلاة والسلام تشكو له صياداً أراد قتلها فطلب منه أن يجعلها في مأمن حتى تذهب إلى صغارها، وتودعهم وأمام هذا الموقف المحزن بكى عليه الصلاة والسلام وطمانها.

فنجده يقول في هذا المقام :

فِي كَفْوِ الْحَصَى أَنْكَلَمُ	**	جَاءَ الْبَدْرُ عَلَيْهِ سَلَمُ
حِينَ أَنْزَلَ عَنَّا أَنْقَسَمُ	**	وَارْجَعْ كَمَا كَانَ كَامَلُ
لِلْهَادِي جَاتِ الْغَزَالُ	**	نَبْكِ تَشْكِيْلُو أَقْبَالُ
قَالَتْ يَا مُؤَلِ الرَّسَالُ	**	فِي حُرْمِكَ وَأَحْمَاكَ نُدْخَلُ

فمن خلال هذه القصيدة وغيرها من القصائد الدينية المتضمنة مدح الرسول ﷺ نلمس توظيف الأسلوب القصصي الذي حاول الشاعر من خلاله أن يبرز معجزات الرسول ﷺ وكيف استطاع أن يحدث الغزاة والجمال اللذان هربا إليه، فالشاعر ومن خلال أسلوبه القصصي استطاع أن يعطي بعداً جديداً لقصائده، ومع ذلك لم يخرج عن الغاية من حديثه عن معجزات الرسول وذلك لما تحمله من أثر إيماني على أفراد المجتمع.

والجدير بالذكر أن الشاعر عند سرد قصة النبي يتفطن كذلك إلى قصة الإسراء والمعراج حيث يحكى لنا حين أسري به جبريل، وهو ماسك بيده رافعاً إياه إلى السماء أين التقى بالأنبياء وصلّى بهم ثم أخذه إلى سدره المنتهى وهكذا نجد الشاعر يتبع كل خطوات الرحلة حتى يصل بنا إلى عودة الرسول إلى مكة، وكيف أن أبا بكر الصديق -رضي الله عنه- هو أول من صدّق حكايته وأمن به.

ليختم القصيدة كما جرت العادة لدى الشعراء الشّعبيين بالصلاة على الرسول عليه الصلاة والسلام على نسق الحروف الهجائية والطمع في شفاعته ونصرته والشوق إلى لقاءه.

أما في قصيدة (يا محمد جيتك جاني)¹²، فالشاعر لم يبتدأ قصيدته مثلما جرت العادة بإفتتاحية الصلاة والسلام على الرسول، بل نجده ولج مباشرة في صلب الموضوع، وهو الشكوى والتضرع إلى النبي عليه الصلاة والسلام كي يخلصه من قبضة نفسه والشيطان اللذان تمادى في دعوتهما أيّاه إلى الحيف والخروج عن الطريق المستقيم فيقول في بداية قصيدته :

يَا مُحَمَّدُ جَيْتَكَ جَانِي	**	لَا تَذْكُرْشِ لِأَلِهِ
بِاللَّهِ مَنْ ذُنْبِي حَرَّرَنِي	**	يَا مُؤَلَّ الرَّسَالِهِ
نَفْسِي وَالشَّيْطَانَ الْكَافِرُ	**	قَالُوا لِي ظَنِينَتِكَ خَاسِرُ
نَفْسِي وَالشَّيْطَانَ أَصْحَبُوا	**	مِثْلَ الْكُرَةِ بَيْنَا لَعْبُوا
لَأَحُونِي فِي بَيْرِوَهْرُبُوا	**	مَنْ بَكَرِي وَصَالِهِ

لينتقل بعدها الشاعر وبأسلوب طغى عليه الرمز إلى التضرع الذي من خلاله يرى نفسه كلباً يحرس الرسول ويدفع عنه الظلم فيقول :

بِاللَّهِ نَيْفٌ عَلَى مَدَاكَ	**	يَاكَ أَنَا كَلْبُكَ نَبَاكَ
أَضْوِي فِي وَجْهِي مَصْبَاكَ	**	يَا سَيِّدَ الرَّجَالِهِ
مَا تَعْلَفُشِ عَلَى الشَّاعِرِ	**	يَاكَ أَنْتَ كَلْبُكَ وَأَعَزُّ
أَنَا ضَيْفُكَ يَا مُحَمَّدُ	**	لَا تَهْدَأْشِ أَحْمَدُ يَتَمَرَمَدُ
بِكَلَامِكَ مَعْرُومٌ أَنْمَجِدُ	**	سَوَّلَ كُلَّ أَعْمَالِهِ

فالشاعر يفصح عن حبه الشديد وتعلقه به فهو مغرّم بحب الرسول ولهذا فهو لا يريد أن يتعرّض إلى الهلاك والضياع، ومن جهة أخرى نجده ومن خلال عاطفة قوية وجارفة ذات حركة وحيوية يصور فيها نفسه أمام الملائكة، وهم يسألونه فيكون في هذا المقام المجيب عنه محمد ﷺ لأنه سيكون الشافع والمشفّع له يوم القيامة فيقول :

مَنْ هُوَ رَبُّكَ يَا ذِي الْفَانِي ** مَنْ هُوَ دِينُكَ مَنْ لَدَيَانِي

إِذَا كَانَ أَحْمَدُ جِيرَانِي	**	حَاجَتُنَا سَهَالِهِ
أُنْقُولُ لَهُمْ رَبِّي سُلْطَانِي	**	سُبْحَانُو وَاحِدٌ لَا ثَانِي

وفي جو من الصور المتحركة الممزوجة بالبعد الصوفي الراسخ لدى الشاعر، ينقلنا إلى المشهد النبوي الذي فيه يدافع الرسول ﷺ عن الشاعر صراحة فيقول :

وَإِشْ أَدَاكُمْ لَبِنَ الْحُرْمَةِ ** ذَاكَ مَنْ الْقَوَالِهِ

ليعمّق بعدها الشاعر في توسله وإستغاثته، التي ضمنها طلبه في الشفاعة، وهنا نتفق مع الدكتور ركيبي الذي يرى أن قصائد الإستغاثة والتوسّل إنّما هي تعبير عن الواقع في أغلب الأحيان وعن ظروف الشاعر وعصره¹³ لأنّ ابن الحرمة عاش في جو مفعم بالمتاعب، والمصائب التي كانت من جهة من قبل حساد الشاعر، ومن يكيدون له الغل والبيغض هذا من جهة، ومن جهة أخرى من قبل الإستعمار الفرنسي البيغض، هذا ما لمسناه صراحة وهو يشكو إلى الرسول ما حلّ به فيقول في هذا السياق :

مُحَمَّدُ ثَقُلَ مِيزَانِي	**	مُحَمَّدُ بَلَكَ تَنَسَانِي
رَانِي بِيكَ أَنْصَلَ أَنْعَاشِي	**	هُوَنَلِي رَزُقِي وَمَعَاشِي
نَيْفٌ عَلَيَّ مَا نَقْدَرُشِ	**	لَعْنَاذُ الرَّجَالِهِ

ومن القصائد التي إتخذت من مدح الرسول محوراً لها ومداراً لأفكارها قصيدته التي يُصور فيها معجزات النبي عليه الصلاة والسلام وفضله على الأنبياء والمرسلين، فالشاعر من خلالها يبدي قوة الرسول ومنزلته الرفيعة عند ربه فيقول بعد إفتتاحه بالصلاة والسلام على الرسول ﷺ.

مُحَمَّدٌ مَمْدُوحٌ ** شَاعَ إِسْمُ فِي اللُّوحِ
 ذَلِيلُو مَشْرُوحٌ ** بِالْعَرَبِيَّةِ
 سُبْحَانَ السَّبُوحِ ** نَوَّرَ ذِيكَ الرُّوحِ
 فِيهَا مَسْكٌ أَفْوَحُ ** وَرَدَ وَعَطَّرِيَه

فهو يرى أنّ سيدنا إبراهيم الخليل عندما وُضع في وسط النار المشتعلة توسل بالرسول عليه الصلاة والسلام، كما نادى عليه سيدنا أيوب لما كان يصارع المرض، وبل حتى سيدنا موسى توسل به وأمه بالعصا كما أنّ من المعجزات التي تناولها ابن الحرمة في قصيدته هي تليين الحديد لسيدنا داود وغيرهم من الأنبياء فهو يقول في هذا الباب :

سَمَاءُ الْخَلِيلِ ** يُطَلَّبُ فِي الْجَلِيلِ
 فِي وَسْطِ مَشَاعِيلِ ** بَرَدَتْ مَطْفِيَه
 وَأَيُّوبُ الصَّابِرُ ** نَادَى يَا جَبَّارُ

إِنْبَاءُ الْمُخْتَارِ ** أَبْرِيْلِي دَائِيَه

بِيَهْ أُنْدَهْ مُوسَى ** فِي ذِيكَ الْقِصَّةِ
 غَاثُ بِالْعَصَا ** تَلَقَّفَ كُلَّ حَيَّه

ولا يقف الشاعر في مدحه للرسول ﷺ بهذه المعجزات فقط، بل يسرد عليها أيضاً أهم معجزة من معجزاته عليه الصلاة والسلام وهي قصة الإسراء والمعراج وما تضمنته من بعد ديني ليعبر بعدها الشاعر الصفات الجسمية المعبرة عن الجمال المحمدي الذي اتصف به عليه الصلاة والسلام، من فصاحة في اللسان، وطيب في الرائحة، وإستواء في القامة وغيرها من الصفات.

وهكذا إستطاع الشاعر الشعبي -حسب الأستاذ جمال الدين خياري- أن يجعل من مدح الرسول ﷺ فناً قائم الكيان ناضج الصورة مكتمل الخصائص تناول فيه سيرة الرسول ﷺ بما فيها من صفات وشمائل ومعجزات¹⁴، تحتاج هذه الفيوض الوجدانية الى الإيقاع الذي يكاد يتولد منها تولداً حتمياً عندما تهتز النفس بالأشواق السامية من ناحية، ويساعدها على هز النفوس الأخرى والوصول الى أعماقها من خلال التردد والانشاد الفردي أو الجماعي من ناحية أخرى.

إن شعر المديح -بصفة مجملة ومختصرة- هو شعر التّعني بالنموذج والمثال، شعر يحتاجه الإنسان ويلجأ إليه حينما تفشل مشاريعه السياسية والاجتماعية، وحينما تنهار الخطابات والصور والتمثيل البشرية. يلجأ إليه الناس حينما تكتسي الحياة لباس الحداد، وتنطفئ أنوار الهداية، ويعم الظلام أرجاء الأرض وباطنها. ولذلك نجد هذا الفن ملازماً للنكسات السياسية والنكبات الاجتماعية والإحباطات النفسية

و عليه يتضح لنا ممّا تقدّم أنّ مدح الرسول ﷺ وآل بيته -الطيبين الطاهرين- أخذ مكانة في الإبداع الشعري الشعبي الجزائري، وارتسم بكل معانيه في المخيلة الإبداعية والأدبية الشعرية .

الهوامش والإحالات :

*- هو الشيخ الشاعر سيدي احمد بن الحرمة السماحي , اليحياوي, المشيشي, الادريسي الحسني, العلوي الهاشمي الشريف. ولد شاعرنا حوالي سنة 1835 ميلادية بمدينة بريان جنوب الاغواط, و تربى ونشأ و ترعرع فيها يتيماً, فتأثر بجوها الرائق و جمالها الخلاب لكونها واحة جميلة ذات أشجار و نخيل و مياه رقراقة , فنشأ شاعراً محباً للجمال, فصيح اللسان, جامع الخيال, رفيف الإحساس, سرعان ما حفظ القرآن و المبادئ الأولى للفقهِ و اللغة فتوجه غالى حاضرة الاغواط موطن أخواله الأرباع, فأخذ العلم عن مشائخها فازداد معرفة بدينه تمسكاً به, لذلك نشأ صالحاً محافظاً على الصلوات في وقتها له غيره على الإسلام و المسلمين, و له محبة كاملة لآل البيت النبوي لا تنفصم عراها لأنه منهم كان شيخنا و شاعرنا ابن الحرمة مرشداً نصوحاً, أبيعاً معتمداً على نفسه, عفيف اليد و اللسان, سخياً مضيافاً, جعل بيته زاوية يستقبل فيها الزوار الذين يأتون من البلاد البعيدة كأقصى المغرب و أهل توات, يستمعون إلى أشعاره الحكيمة و البليغة و إلى نصائحه الغالية ثم يرجعون إلى أوطانهم ناشرين كل ما سمعوه و وعوه وتعلموه

- منه كان شاعرنا ملازماً لداره، لا يطمع فيما عند الناس إلا ما جاءه على سبيل الهدية يأمر بالمعروف و ينهى عن المنكر و لا يقبل نكث عهد.
- اشتغل بمدح الرسول الأعظم صلى الله عليه و سلم و آل بيته، و الصحابة الكرام رضي الله عنهم خاصة الخلفاء الراشدين و العشرة المبشرين بالجنة ثم الأبطال الفاتحين امثال سيدنا عقبة بن نافع و عبد الله بن جعفر، والأولياء الصالحين و على رأسهم شيخه الروحي سيدي عبد القادر الجيلاني، و كانت وفاة شاعرنا ليلة الاثنين 8 شعبان 1342 هجرية الموافق لسنة 1924م ببيزان، ولاية غرداية .
- 1- عبد الحميد بورايو ، الأدب الشعبي الجزائري - دراسة لأشكال الأداء في الفنون التعبيرية الشعبية في الجزائر -، الجزائر 2007، ص 37.
 - 2- التلي بن الشيخ، منطلقات التفكير في الأدب الشعبي الجزائري ، الجزائر، 1990، ص 29 .
 - 3- عبد الرحمن ابن خلدون، كتاب العبر وديوان المبتدأ والخبر في أيام العرب والعجم والبربر ومن عاصرهم من ذوي السلطان الأكبر ، بيروت ، 1983، الجزء الأول، ص 582.
 - 4- أحمد رشدي صالح ، الأدب الشعبي ، مصر، (د. تا)، ط 3، ص 51.
 - 5- التلي بن الشيخ، دور الشعر الشعبي الجزائري في الثورة (1830-1945) ، مرجع سابق، ص 07.
 - 6- حسين نصار ، الشعر الشعبي العربي، بيروت ، 1980، ط 2، ص 11.
 - 7- زكي مبارك، المدائح النبوية في الأدب العربي، طبعة دار الشعب، مصر ، 1971م ، ص 16.
 - 8- عبد السلام هارون، تهذيب سيرة ابن هشام، دار احياء التراث العربي، بيروت، ب، تا، ص 05.
 - 9- زكي مبارك، المدائح النبوية في الأدب العربي، مرجع سابق، ص 17.
 - 10- مطلق عمارين الحاج سعد، ديوان الشاعر الفحل الشيخ أحمد بن الحرمة البرياني، (ب، تا)، ص 150.
 - 11- المصدر نفسه، ص 35.
 - 12- المصدر نفسه، ص 55.
 - 13- عبد الله ركيبي، الشعر الديني الجزائري الحديث، ص 325.
 - 14- جمال الدين خيارى، ((أغراض الشعر الشعبي في الجزائر))، مجلة الثقافة الجزائرية ، عدد 1978/43، ص 49.

دور الصحافة الوطنية في معالجة إشكاليات أسماء الأعلام الجزائرية

- الشروق اليومي أنموذجاً -

إبراهيم براهمي

قسم اللغة والأدب العربي - جامعة 8 ماي 1945 قالة -

1- مقدمة :

تعد أسماء الأعلام أحد أبرز قضايا الواقع اللغوي الجزائري ؛ بما تطرحه من إشكالات ترتبط بجانبها البنوي، والاستعمالي التداولي في واقع الحياة اليومية؛ وتتجسد أبعاد هذه القضية اللغوية في أنه ليس يخلو بيت عائلة جزائرية من فرد يحمل اسماً؛ يرى فيه اللحن والخطأ وعدم المناسبة في الوسم به ؛ فيتحول هذا الوسم الإشاري مع مرور الوقت إلى عبء لا يطاق، وبالطبع هذا ما يقلل من إسهام الفرد؛ ومن مردود تفاعله الاجتماعي والثقافي، بل إن الأمر ليغدو أكثر سوءاً على صعيد الاسم العائلي - وكما نعلم- ليست تخلو بلدة من بلادنا من عائلة تحمل لقباً فيه تشويه، ودم، وفحش، وسوء وسم؛ هذا الواقع اللغوي لأسماء الأعلام يحمل في طياته مرارة الماضي الاستعماري، الذي أورث للجزائري⁽¹⁾؛ فأحدث شرخاً في جانب مهم من هويته الحضارية، ألا وهو منظومته الاسمية واللقبية؛ بأسماء وألقاب مشوهة، وذيمة تجسد إكراهات الحاضر الأنثروبونيمي بصعوباته التي لا يمكن للمرء التخلص منها ببساطة شديدة، أو تصحيحها بمفرده دون إشراك أطراف عديدة؛ قد لا ترضى أو تكلفه بما لا يطيق .

إن أسماء الأعلام في أصل استعمالها الوظيفي هي أبنية لغوية ذات جذور اجتماعية؛ تهدف في بعدها الحقيقي إلى التأسيس لتفاعل لغوي سليم في الحياة اليومية، لتعزز من قيم الانتماء الشعوري للفرد تجاه مجتمعه ووطنه، وأمتة، وحضارته، وتحقق له من جانب آخر مكانته بوصفه عنصراً فاعلاً داخل مجتمعه؛ وهذا ما سعت الأبحاث اللسانية الاجتماعية المعاصرة إلى إحدائه والتحسيس به سلوكاً لغوياً اجتماعياً في الممارسات اللغوية اليومية؛ وقد كان لظهور علم أسماء الأشخاص "الانثروبونيميا" ⁽²⁾ "l'anthroponymie" تأثير بالغ في بيان أهمية هذه الإشارات اللغوية التي تؤثر على ذواتنا في تفاعلنا الاجتماعي اليومي.

2 - مشكلات أسماء الأعلام الجزائرية : لم يتأخر الباحث الجزائري في الاستفادة مما أثمرته المعرفة الحديثة؛ فتطلعت أنظاره إلى محاولة معالجة هذا الواقع الأنثروبونيمي ببلادنا الذي يبرز تحت مشكلات لا حصر لها؛ تبتدى بخطأ خطي بسيط في رسم اسم في مصالح الحالة المدنية؛ قد تفقد المرء حقوقه وواجباته المدنية، لتصل إلى واقع الألقاب الذميمة المستقحشة المفروضة التي ألصقت ببعض الأفراد ؛ ولا يجدون قدرة في التخلص منها أو صعوبة في تصحيحها...!!! إن مشكلات أسماء الأعلام الجزائرية مع تعددها وتنوع أسبابها؛ إلا أنه يمكن حصر أشكالها في جانبين :

أ - مشكلات البنية: تتعلق بالأسماء والألقاب في جانبها البنوي بكل مستوياته، إذ تشيع كثرة الأخطاء في أسماء الناس وألقابهم؛ هذه الأخطاء منها ما يرتبط بالجانب الصوتي أو الصرفي أو التركيبي أو المعجمي، يبتدى هذا الخطأ عادة ما بجرة قلم بسيطة من هذا الطرف أو من ذلك؛ فيقوم بإبدال صوت مكان آخر أو بزيادة أو نقصان صوت من بنية الكلمة، أو عدم حسن تصرف في تركيبه، ليثبت ويستقر في وثائق الحالة المدنية؛ فخذ مثلاً الأسماء "سارة"، "سُمية"، "عُمر" صارت تكتب بهذه الصورة "صارّة"، "سومية"، "عومر" فما ذنب أي من هؤلاء الثلاثة في أن يحمل هذا التشويه الاسمي في هويته !! ، دون أن ننسى إضافة مشكلة أخرى مرتبطة بالأولى هي ثنائية كتابة الأسماء والألقاب بالعربية والفرنسية ؛ التي تجعل من الاسم الواحد له أكثر من مقابل أثناء الكتابة من هذه اللغة أو تلك ربما وصلت حد العشرة مقابلات للاسم الواحد؛ ومن صور التشويهات الكتابية الحاصلة في الأسماء ؛ التي يمكن التمثيل بها :

- روميّاء ، روميّساء ، روميّسة ، روميّسة ،،، والمقابل الأجنبي لها:

- Roumaïssa , Roumeïssa , Roumeïssa, Roumaïssa,.,.,

- حسن ، الحسن ، لحسن ، أحسن ،،، والمقابل الأجنبي لها:

(3) -Ahcène , Ahcene, Ahcéne, Ahcén, Ahcen, El Hacene , Lahcene, Lahcène, Lahcen,,.

ولننظر في نتائج هذه الفوضى الاسمية التي تلحق بالأفراد وآثاره في اكتساب الحقوق وأداء الواجبات المدنية، ربما يكون هذا الخطأ نابع عن جهل وحسن نية؛ إلا أن الأمر لا يلبث أن يتحول إلى مشكلة ذات أبعاد متعددة تلازم صاحبها وتظل لصيقة به؛ والغريب أنك ربما صادفت من يهون من هذه المسألة ، معتبرا أن المهم هو أن الاسم يعبر عن المسمى وذلك من مصائب تحقير عظام الأمور والاستهانة بها.

ب - **مشكلات الدلالة والاستعمال:** الأسماء والألقاب أبنية لغوية وظيفية في الممارسة اليومية للفرد ؛ يتحقق من خلالها التفاعل بين المتخاطبين؛ ولنا أن نتساءل في هذا السياق: ترى كيف يكون التواصل ايجابيا مع مخاطب أو محاور لا يحمل حتى اسما أو لقبا حسنا بل ذا دلالة بديئة من المناهي اللفظية المستهجنة(*) ؟.

ترى كيف تتأسس لحمة الخطاب التفاعلي الايجابي بين متحاورين أحدهما يحمل اسما أو لقبا يبعث على السخرية، تستحي في قرارة نفسك أن تخاطبه أو تناديه به ؟ .

إن قصدنا الأساسي اللافت هو تلك الأسماء والألقاب المشينة التي ميزت كثيرا من أفراد مجتمعنا الجزائري فظلت لصيقة بشخصيتهم فشذت بهم دون سواهم ؛ لتشكل ظاهرة لغوية اجتماعية ثقافية أحسب أنها بحاجة إلى معالجة عميقة من قبل مؤسسات متعددة تدفع جهدها بالكامل إلى ضرورة التحسيس بإجراء تصحيحات ومراجعات لها ؛ ويمكن أن نمثل لظاهرة الأسماء والألقاب المشينة في محتواها الدلالي بجملة من الحقول الدلالية :

1 - أسماء أمراض وأسقام : دواخة ، داوخ ، محطوم ، ساوخ ، رماش،،،.

2 - أسماء أعضاء جسم الإنسان : بوراس ، بوخشم ، بوذراع ، بوصبع ، بوسنة ،،،.

3 - أسماء حيوانات : فردي، بوحصان، بوفكرونه، بودجاجة، جرو الذيب، جربوعة ،،،.

4 - أسماء حشرات : بخوش ، بيوض ، برغوث ، نملة ،،،.

5 - أسماء وظائف دنيا : قهواجي ، بن طبال ، ملاح ،،،.

6 - أسماء لا معنى لها : ختو. دهلوز. لولو. لزار، طاوطو،،،.

7 - أسماء أكلات وأطعمة: بوشخشوخة ، بودشيشة ، سميدة ،،،.

8 - أسماء ألفاظ جنسية :

9 - أسماء عيوب خلقية : خن ، لعور ، لعايب ، لطرش ، فرطاس ، لعقون ،،، .

10 - أسماء عيوب خلقية : خماجة ، منتن ، نعاس ، ساكتة ، مهابلية ،،،.

11 - أسماء ألبسة : بوقندورة، بوغمبوز ، حمبلي ، بوغرارة ، بوشملة ،،،.

تبرز لنا هذه الحقول الدلالية في معجمها نسقا رمزيا معرفيا ترتسم من خلاله المعاناة التي يكابدها أفراد من المجتمع الجزائري في حياتهم اليومية إزاء كيانهم العلامي الرمزي الذي يتفاعلون به؛ ولنا أن نتساءل : ما ذنب ذلك الشاب أو تلك الفتاة في عمر الزهور أن تحمل إشارة شخصية أو اجتماعية - بالمفهوم اللساني التداولي-مهينة لكرامتها وإحساسها؟. صحيح مع مرور الزمن قد فقدت كثير من هذه الألقاب والأسماء - بفعل الاستعمال المتكرر لها - محتواها الدلالي إلا أن ذلك لا يعد مبررا لبقائها فاعلة حية إلى اليوم...!! وقد حثت الديانات منذ القدم على الاسم الحسن والنبز المادح؛ قال تعالى ﴿ وَاللَّهُ الْأَسْمَاءُ الْحُسْنَىٰ فَادْعُوهُ بِهَا ۖ ﴾ (04) ؛ وجاء عن أبي الدرداء قال: قال رسول الله صلى الله عليه وسلم : (إنكم تدعون يوم القيامة بأسمائكم وبأسماء آبائكم ، فأحسنوا أسمائكم) (رواه أبو داود بإسناد حسن) (05) ؛ ومن هذا التصور فقد جعلته العقائد السماوية حقا شرعيا للمولود على والده؛ كما قد كفلت الشرائع الحديثة هذا الحق وسنت له القوانين التي تحققه وتكفله .

والذي نخلص إليه هنا أن ألفاظ الأسماء والألقاب وصيغها تشكل اليوم بالنسبة للإنسان الجزائري عائقا تواصليا مع محيطه؛ وهاجسا ينغص حياته... !! غير أن التساؤل الذي يطرح في هذا السياق: هل يمكن للباحث بمفرده أن يمارس دوره بأبحاثه العلمية النظرية والتطبيقية في إحداث القطيعة مع هذا الواقع اللغوي؟ والتساؤل ينسحب على غيره؛ من هيئات بحثية ومدنية ممن تروم التأثير والتغيير، ثم هل إشراك الصحافة الوطنية في هذه المهمة الوطنية النبيلة يمكن أن يأت بثماره؟؟ وما الدور الذي يمكن تؤوله في معالجة مشكلات أسماء الأعلام؟؟.

3- المعالجة الإعلامية لأسماء الأعلام الجزائرية وأهميتها : يشهد عالم اليوم اهتماما متزايدا بالإعلام ووسائله؛ وإيماننا صادقا برسائلته ووظائفه النبيلة في خدمة المجتمع، وتعتبر الصحافة من أقوى الوسائل الحديثة في توجيه المجتمعات المعاصرة الوجهة الصحيحة؛ بل الأقدر في تكوين الرأي العام (**). وصناعته (فعلينا دائما أن نلاحظ هذين الأمرين معا عندما نتحدث عن فضل الصحافة على الآراء العامة، وفضلها على النهضات الوطنية والسياسية والفكرية التي تقوم بها الأمم؛ أما عن الطريقة التي تؤثر بها الصحافة على الرأي العام؛ فإنها تتلخص في نشر الأخبار، وكتابة التعليقات، والأعمدة، والأحاديث والتحقيقات، ونشر الصور، والرسوم الكاريكاتورية ونحو ذلك) (06). تجمل لنا هذه العبارة الوظائف الجليلة التي يمكن أن تؤديها الصحافة في خدمة قضايا الأمة وهمومها؛ ومن جانب آخر فإن ما حدث من تطور مذهل في ميدان الإعلام بلغتنا العربية ما هو إلا امتداد للانتصارات التي حققتها اللغة في سبيل تحقيق اتصال جماهيري على امتداد واسع...

وهكذا أصبحت اللغة في ظل الإعلام ذات قوة وسلطان؛ لما لها من تأثير هائل على تفكير الأفراد والجماعات أو على شعورهم وسلوكهم وأرائهم.. ولقد بلغ التواصل بين الناس بذلك أقصى مداه وأضخم أبعاده (07).

وكل ذلك يبرز مكانة الإعلام المكتوب ضمن وسائل والاتصال الحديثة (إذ اللغة هي أوضح أنماط السلوك الاتصالي؛ وهي تتكون من أداة كاملة للتعبير بالرموز الصوتية التي تتميز بالقدرة على تحديد كل المضامين الاجتماعية المعروفة والتي تشمل كل ما يدرك عن طريق الحس، أي كل الخبرات التي اكتسبها المجتمع عبر تاريخه، فاللغة على هذا هي محور الاتصال الأول في كل المجتمعات سواء كانت هذه المجتمعات لا تزال في أطوارها الأولى أم قطعت أشواطاً بعيدة في طريق الحضارة) (08).

ولقد واكبت الصحافة الوطنية واقع الإنسان الجزائري وتطلعاته؛ وأدت أدواراً مميزة منذ القرن الماضي مع الحركة الوطنية والإصلاحية؛ فكانت الصحافة المكتوبة الوسيلة الأولى الأكثر تأثيراً وتوجيهاً للرأي العام داخل المجتمع، ولم تنأ يوماً عن خدمة المواطن الجزائري في همومه واهتماماته؛ التي لا تنحصر في لقمة العيش أو تدافعه الاجتماعي، والسياسي؛ بل وفي التطرق لما يرتبط بشخصيته وهويته، ومن أبرز هذه المكونات الشخصية الفردية "اسمه، ولقبه" الذي يتفاعل بهما صباح مساء؛ مع عائلته وأهل بيته، وفي العمل مع أصحابه، وفي مكاتب المصالح والإدارات العامة،،،. وأنى حل وارتحل يدونهما في الوثائق،،، وينادى بهما من قبل من يعرفهم ومن لا يعرفهم !! فكيف يكون حاله إذا كان هذا الوسم - كما تقدم - غير لائق به، أو به خطأ في جانب من جوانبه؟؟؛ وهكذا أتصور بداية إشراك الصحافة الوطنية في تناول مشكلات أسماء الأعلام سواء بقصد أو بغير قصد؛ ولنتصور مثلاً أن الصحفي قد دُعي من مواطن بسيط إلى التعريف بمشكلته العالقة المتمثلة في خطأ بسيط في اسمه جعله يدور يومياً في حلقة مفرغة بين مصالح مدنية متعددة ولا تجد حلاً لمشكلته فكل ينأى بنفسه عن حلها، ولم يبق من مخرج لمشكلته إلا هذا الصحفي، وهذه الجريدة اليومية التي يقرأها العام من الناس والمسئول النافذ في الهيئات المدنية؛ لعل هذا المراسل ببلدته ينقل ما يتكبد من معاناة - التي تبدو في أغلب الأحيان نفسية اجتماعية قاسية- لعله يجد بذلك الأذن الصاغية له...!!.

4 - صحيفة " الشروق اليومي" ومعالجتها لأسماء الأعلام : لقد لفت انتباهي أن صحيفة الشروق اليومي كانت منذ ظهورها في الساحة الإعلامية الجزائرية في العقد الماضي سابقة إلى طرح القضايا الانثروبونيمية المختلفة ذات الاهتمام بالنسبة للمواطن الجزائري؛ فلم يتوان صحافيو هذه الجريدة على المتابعة الصحفية للموضوع في أشكاله المختلفة (إجراء تحقيقات ميدانية، أخبار، قصص واقعية، تقارير،،،). فامتلكوا بذلك الجراءة والشجاعة في تناول موضوع كثيراً ما كان يصور أنه من المحظورات الاجتماعية التي تمس كيان الأسرة الجزائرية وخصوصياتها الفردية التي لا تقبل المناقشة...

لقد بدا لي في هذا التوجه الإعلامي من جريدة " الشروق اليومي" إلى معالجة الواقع اللغوي الانثروبونيمي مسلك إيجابي في تناول قضايا اللغة والهوية الوطنية؛ يمكن أن تساعد المواطن البسيط في تبليغ همومه المتعلقة بالأسماء والألقاب ومحاولة إيجاد الحلول المناسبة لها، كما أنها تساهم في جعل الحوار الانثروبونيمي - مع تعدد قضاياها الشائكة- مفتوحاً تشارك فيه كل الأطراف الفاعلة من هيئات إدارية، ومؤسسات بحثية، وأفراد متضررين؛ وهو ما لا يتاح للباحث عادة ما في هذا المجال القيام به بمفرده في جانب الاتصال الاجتماعي.

والتساؤل الذي يوضح لنا أبعاد هذا التوجه هو عن طبيعة القضايا الانثروبونية التي تم التطرق إليها ومدى أهميتها وقيمتها العلمية، ثم ماهي الخصائص اللغوية والأسلوبية الفنية لهذه المعالجة؟.

5 - طبيعة القضايا الانثروبونية المعالجة : بمراجعة بسيطة لعناوين أهم الموضوعات التي تم اختيارها عينات لهذه الدراسة ؛ أمكنني حصر القضايا المعالجة فيما يأتي⁽⁰⁹⁾:

أ - الألقاب المشينة والمستهجنة (البحث في أسباب هذه الظاهرة اللغوية وعوامل نشأتها) :حاول صحافيو الشروق اليومي البحث في الأسباب التاريخية الكامنة وراء وجود هذه الظاهرة اللغوية في المجتمع الجزائري الحديث ؛ لتناول هذه القضية طرحت الصحفية **دلولة حديدان** في تحقيقها الصحفي جملة من التساؤلات المهمة ما هي الخلفيات التاريخية والاجتماعية التي تحكمت في اللقب الجزائري دون بقية الألقاب المغاربية والعربية ؟ وإلى أي حد تمتد العروق الجزائرية في شجرة أصولها ؟

وقد ذهبت إلى أن مصلحة الحالة المدنية التي أنشأتها فرنسا في العهد الاستعماري خلقت منظومة تلقب جديدة لم تتصف فيها أصول الجزائريين ورمت إلى ضرب العائلات الثورية بإطلاق أشع الألقاب عليهم لتحرم الشعب الجزائري من الاسم الثلاثي المعمول به بالوطن العربي .

أما الألقاب النقيصة أو تكون عبارة عن ألفاظ مشينة، فهي عملية مقصودة اعتمدها فرنسا لضرب العائلات الثورية، حيث كانت ترمي من خلالها إلى أن تعزف العائلات الأخرى عن التعامل معها، وسعى الاستعمار إلى تشييت هذه العائلات بمنحها ألقابا مختلفة لتفريق شجرة العائلة عبر الزمن، تماشيا مع سياسة "فرق تسد"، وقد فرضت الفترة الاستعمارية على الأسرة الجزائرية إطلاق أسماء لا تليق بصاحبها ولا تحترم الكيان البشري.

مع بساطة الطرح الذي قدمته الصحفية؛ إلا أنه بدا لي صدقيتها في عرض هذا المعطى التاريخي مع افتقاره إلى بعض التفاصيل المادية مثل ذكر مراسيم الحالة المدنية المتتالية إبان الفترة الاستدمارية وزمن صدورها؛ ويكفي أن نشير إلى قانون 23 مارس 1882م وأثاره الوخيمة في نظام التسمية والتلقب الجزائري إلى وقتنا الحاضر .

ب - **البحث في أصول الأسماء والألقاب الأنساب:** من القضايا العالقة التي تناولها صحافيو الشروق اليومي البحث في الأسماء والألقاب التي تكشف انساب الجزائريين وأصولهم، نقرأ مثلا هذا العنوان الرئيس (شجرة النسب تتوقف عند الجد الخامس والباقي في المخطوطات والكتب القديمة) ومن العناوين الفرعية (جزائريون يبحثون عن نسبهم في الأرشيف التركي بإسطنبول، أغلب أشرف الجزائر أدارسة، الاستعمار الفرنسي طمس شجرة أنساب الجزائريين واستبدلها بالألقاب، جزائريون يجهلون نسبهم ولا يعلمون إن كانوا أشرفا أم عثمانيين أو بربر، هؤلاء هم أشهر الأشراف الجزائريين، الزوايا تحتفظ بشجرات الأنساب الشريفة، الجزائريون ينحدرون من الأمازيغ؛ البربر وأهل البيت "الحسينيين"،،،) .

هذه العناوين تعد- في نظري- من صميم البحث اللساني الانثروبولوجي في بنية المجتمع الجزائري الثقافية وأبعاد الهوية الوطنية التي تشكلت على مر الزمن مع تعاقب الدول والحضارات التي أثرت كلها في مسار الإنسان الجزائري ونظامه في التسمية والتلقب.

ج - **تصوير معاناة الفئات المتضررة من ظاهرة الألقاب المشينة في المجتمع الجزائري:** اهتم صحافيو الجريدة بتصوير مأساة الجزائريين ومعاناتهم وتحت هذه القضية نقرأ العناوين الآتية (الجزائريون يحملون شتائم وإهانات في بطاقات الهوية، الألقاب القبيحة فرضها الاستعمار في 1882 لإهانة الجزائريين، أسماء تتحول إلى إحراج للأطفال بسبب غرابتها، النقمة، جزائريون يتخلون عن ألقاب "مخلّة بالحياء" ويختارون أسماء تحفظ الكرامة، والد أسمى ابنه على والده "المطيش"، أطفال ضحايا لأسماء الموتى من الأقارب،،،). لقد رسمت هذه العناوين وغيرها صورة لواقع الإنسان الجزائري الذي يتألم من جراء هذا الوسم الإشاري اللغوي ولا يجد من يسمعه أو ينتظر بارقة أمل تخلصه من هذا الحمل الثقيل؛ وذلك جانب نفسي اجتماعي مهم تسهم الجريدة في التنفيس به عن كرب المهومين بهذه المعاناة .

د - **الأبعاد القانونية والتشريعية للظاهرة الانثروبونية الجزائرية:** هي من الجوانب المهمة التي تناولها صحافيو الجريدة في تحقيقاتهم وأخبارهم وتحت هذا الباب يمكن أن نقرأ العناوين الآتية (الأخطاء في الألقاب والأسماء نذب إداري، شكوى المواطنين تصل إلى قبة البرلمان، القانون يسمح بتغيير الألقاب القبيحة والحكومة مطالبة بتقديم توضيحات، وداعا ل"جفاف النملة"، "جاجة"، "سردوك"، "الكواغظ" و"حلوقة"، 200 اسم جديد ستضم لقاموس الأسماء الجزائرية بداية عام 2012 م، نزاعات ومعارك يومية في مصالح الحالة المدنية، تغيير الألقاب أكثر من تغيير الأسماء بالمحاكم الجزائرية، أعوان الحالة

المدنية يتجاوزون القانون لإرضاء المواطنين، وزارة الداخلية تحصي الأسماء الجديدة لتدوينها في سجل جديد، أسماء الجنرالات الفرنسيين محظورة في سجلات الحالة المدنية، تشابه أسماء تفوق فوائده جواز السفر الأحمر،،،).

د - **توجهات المجتمع الجزائري في نظام التسمية في العقد الأخير** : وتحت هذا الباب يمكن أن نقرأ العناوين الفرعية الآتية (مواليد جدد بأسماء فارسية وتركيبية ومكسيكية اعاود ، لأسماء الأنبياء والرسول، مواليد بأسماء ملكات الجمال، شابة تصرّ على تغيير اسمها يسرى، أسماء شاذة وأخرى تجاوزها الزمن للمواليد الجدد، أسماء أوروبية لضمان مستقبل الأطفال في المهجر، مصالح الحالة المدنية تصطدم بأسماء غريبة يوميا ، الجزائريون أكثر إقبالا على الأسماء الحديثة ،،،).

هـ - **اسم محمد الاسم المميز في المجتمع الجزائري**: بعد تعرض الرسول صلى الله عليه وسلم لتلك الحملة الصليبية المسعورة؛ فقد رد الجزائريون عليها بتمسكهم به؛ وبأول مظهر من مظاهر شخصيته وعلامة خلقه الحامد المحمود باسمه " محمد" ونقرأ في هذا الجانب (سنة من مجموعة 22 يحملون اسم المصطفى وغالبية رؤساء الجزائر "محمد"، من محمد علي كلاي إلى محمد أبو تريكة، حملة غريبة لإحراج كل من يحمل اسم محمد في المطارات، رب أسرة من قسنطينة أطلق لثالث مرة اسم محمد عل أبنائه، سطايفية أصرت على عملية قيصرية من اجل محمد في المولد النبوي، محمد الدرا شهيد الأمة ومحمد البوعزيزي أرجع للتونسيين كرامتهم،،،)(¹⁰).

إن الدارس المتأمل لهذه القضايا يجد أنها من صميم البحث الانثروبوني؛ مع أن التحاليل تبدو بسيطة وعفوية أحيانا إلا أنها تلامس جوهر اهتمامات المواطنين البسطاء والدارسين لهذا الجانب.

6 - **أساليب وطرائق المعالجة اللغوية والفنية**: عند النظر في الأساليب اللغوية الفنية للدارس حق التساؤل عن مستوى اللغة المستخدمة من قبل صحفيي الشروق اليومي؛ والذي يمكن ملاحظته في هذا السياق هو توظيفهم لمستويين لغويين (¹⁰):

أ - **مستوى الصواب** : وهو ما يمثل العربية الصحيحة ، وما يعرف بالصواب اللغوي ؛ وفيه نلمس نقاوة وصفاء اللغة العربية، وذلك يبرز من خلال انتقاء الألفاظ الفصيحة، واختيار العبارات الأسلم في البناء والتركيب، مع توخي الوضوح، والبساطة، والإيجاز كي لا يشق فهم الرسالة على البسطاء ، وبالمقابل لا يبتذل بمستوى اللغة الفصيحة السليمة، وفي هذا المستوى تندرج الاستعمالات المعاصرة في اللغة العربية التي أجازتها المجامع اللغوية؛ وهكذا نجد عند بعض صحفيي الجريدة ممن تناول موضوع أسماء الأعلام توظيفهم لأساليب لغوية تظهر رونق وجمال اللغة العربية في بيانها البلاغي الإبلاغي بالتشبيهات والاستعارات الجميلة ؛ تجسد ذلك في العناوين التي تجمع بين السلامة اللغوية والمفارقة الدلالية؛ حاملة بذلك الإثارة والتشويق.

إن البحث في التراكيب اللغوية وأساليبها، ووجوه مجيئها من مثل؛ التقديم والتأخير، أو الوصل والفصل، أو الذكر والحذف،،،. حينما درسها علماء اللغة العربية ليس بقصد مجرد التقعيد والتنظير الذي تحول عند بعضهم إلى تجريد وتعوير ؛ بل القصد هو وصف اللغة العربية في حيويتها وفعاليتها المتجددة ؛ وهذا ما أحسب أنه تحقق عند بعض الصحفيين فأسهموا بذلك في ترقية اللغة العربية وتجدها؛ بإمدادهم لها بطرائق جديدة في التأليف والبناء .

أ - **مستوى الخطأ** : وهو العدول غير الجائز في استعمال اللغة العربية، وهو الذي يعرقل مسار الفصحى، ويضيق عليها الخناق، ويبدو هذا في أوضح صورته في خرق قواعد اللغة العربية بجر ما هو محرك ورفع ما هو ساكن، بل وفي الجوانب الصرفية البسيطة مثل رسم الهمزة والألف اللينة، وفي الأفراد والتنثنية والجمع وما سوى ذلك، بل وفي استخدام الألفاظ العامية غير الفصيحة وتوظيف الأساليب الركيكة ، أو المنقولة من اللغات الأجنبية دون حاجة إليها أو لها نظيرها في اللغة العربية؛ فكل ذلك مما يمس كيان اللغة وجودها؛ وهو ما نجد للأسف الشديد عند بعض الصحفيين عامة؛ ممن يعتقدون أن ذلك من صغائر الأمور، ولنا أن نرى أثر ذلك في جمهور القراء؛ من ضعف في الحصيلة اللغوية، وابتذال في استعمال أساليب اللغة العربية، وضعف في الإنشاء والتأليف؛ فتفقد اللغة العربية بذلك جمالها ورونقها وذلك ما لا يبراد ولا تحمد عقباه.

7 - خاتمة :

إن الذي نخلص إليه في الختام أن دراسة قضايا أسماء الأعلام من صميم الواقع اللغوي الجزائري لذلك يجب أن توليها الأبحاث اللسانية واجتماعية والإنسانية جهدها بالموازاة مع السياسات اللغوية ببلادنا التي توليها الاهتمام الأكبر ضمن جهودها في استراتيجيات التخطيط لواقعنا اللغوي؛ ويمكن للصحافة أن تضطلع بدور متميز في هذا العمل الوطني النبيل

الذي يُعيدُ للإنسان كرامته وإحساسه بذاته وشخصيته لحضارية ومن جملة ما يمكن أن يوصى به، والتأكيد عليه، وتوجيه أنظار الدارسين إليه :

- إحداث مراجعات لغوية وثقافية وقانونية متجددة تسهل بناء منظومة اسمية تليق بكيان الإنسان الجزائري في زمنه الحاضر .
- تفعيل دور وسائل الإعلام الحديثة بما في ذلك الصحافة المكتوبة في تناول إشكاليات أسماء الأعلام الجزائرية
- الربط بين الجهد العلمي الأكاديمي والإعلامي في طرح المسائل الانثروبونيمية في واقعنا اللغوي
- التحسيس الدائم من الصحافة بهموم الناس وانشغالاتهم الاسمية واللغوية ؛ ومتابعة هموم الفئات المتضررة في هذا المجال
- تشجيع الصحفيين المشتغلين بهذه القضايا وتكريمهم، برصد جوائز تشجيعية لأحسن التحقيقات والمنابعات.
- إن جهد صحفيي الشروق اليومي - رغم ما يشوبه أحيانا من قصور لغوي أو منهجي- يعد عملا مميزا في تناول القضايا العالقة لأسماء الأعلام الجزائرية؛ يجد فيه جمهور القراء؛ تحسيس واهتمام بالموضوع ورفع لمعاناة فئات متضررة، ووجد فيه الباحث تنوير للمجتمع ونشر للوعي الاسمي وثقافته .
- يمكن لصحيفة الشروق أن تمثل وسيلة إعلامية فاعلة ومؤثرة في توجيه المجتمع ورسم توجهاته الاسمية السليمة ذات المرجعية الوطنية بمختلف أبعادها.

الهوامش والإحالات :

1 - يذهب بعض الدارسين إلى أن الاستدثار الفرنسي يعد المسئول الأول في التأسيس هذه المنظومة الاسمية واللغوية الجزائرية المشوهة ؛ وهذا الدور واضح جلي من خلال مجموع قوانين الحالة المدنية التي صدرت في الحقبة الاستدمارية للتوسع ينظر : الألقاب العائلية في الجزائر من خلال قانون الحالة المدنية أواخر القرن التاسع عشر (1870 - 1900) قسنطينة نموذجاً ، ياسمينة زمولي ، دار البصائر للتوزيع والنشر ، ط1 ، 2007 ، حسين داي ، الجزائر ، 146 ، 147 .

2 - **Anthroponymie**: est la partie de l' onomastique que étudie l'étymologie et l'histoire des noms de personne : elle fait nécessairement appel à des recherches extralinguistique. **Dictionnaire de linguistique , jean DUOIS , Larousse ,2002 ,paris, france . p39**

3 - ينظر : مسألة النسخ الخطي (عربي - فرنسي) لأسماء في قسنطينة (1901- 2001) مقارنة توليدية لغوية ، هدى جباس ، مجلة إنسانيات ، عدد مزدوج 35-36 ، جانفي ، جوان 2007 ، منشورات المركز الوطني للبحث في الانثربولوجيا ، وهران ، الجزائر ، ص 77 .

* - المناهي اللفظية أو المحظورات اللغوية بالاصطلاح الأجنبي (*tabous linguistiques*) ألفاظ ينهي عن استعمالها للغوي اليومي في السياق الاجتماعي العام؛ رغم أنها من المكون المعجمي لتلك اللغة ؛ وهي ظاهرة لغوية تشيع في كل اللغات تتعدد من : مناهي جنسية، إلى سياسية ، إلى دينية ،،، للتوسع ينظر مادة : tabou في قاموس اللسانيات لجون ديبيو :

Dictionnaire de linguistique , jean DUOIS et autres, Larousse ,2002 ,paris, France . p476

4 - سورة الأعراف الآية (180)

5 - تحفة المودود بأحكام المولود ، شمس الدين محمد بن أبي بكر بن قيم الجوزية ، تح : محمد علي أبو العباس ، مكتبة القرآن ، دطبت ، القاهرة، مصر، ص 81 .

** - يعد مفهوم الرأي العام أحد أبرز المفاهيم المرتبطة بالإعلام ؛ جاء في تعريفه أنه : ((حصيلة الآراء والمواقف والمعتقدات التي تعكس اتجاه نسبة مؤثرة من أفراد مجتمع واحد أو مجتمع ما إزاء موضوع بعينه)). للتوسع ينظر : الاتصال الإنساني في الفكر الاجتماعي، إسماعيل علي سعد، دار المعرفة الجامعية ، ط1 ، 2007 ، القاهرة، مصر، ص

- 6 - الصحافة والمجتمع، عبد اللطيف حمزة، دار القلم د.طبت، القاهرة، مصر، ص 17
- 7 - ينظر : المدخل إلى علم الإعلام اللغوي، عبد العزيز شرف، دار القلم د.طبت، القاهرة، مصر، ص 03
- 8 - الاتصال الإنساني في الفكر الاجتماعي، إسماعيل علي سعد، مرجع سابق، ص 48
- 9 - ينظر في هذه العناوين الرئيسية والفرعية المستشهد بها الملحق الذي جاء في آخر الدراسة . للتوسع : عينات الدراسة التي تم التحقق منها في معالجة إشكاليات أسماء الأعلام الجزائرية في صحيفة الشروق اليومي مرتبة حسب ظهورها زمنيا.
- 10 - ينظر أيضا : الملحق الذي جاء في آخر الدراسة: عينات الدراسة التي تم التحقق منها في معالجة إشكاليات أسماء الأعلام الجزائرية في صحيفة الشروق اليومي مرتبة حسب ظهورها زمنيا.
- 11 - بالتصرف عن : العدول النحوي في لغة الصحافة - جريدة الشروق اليومي نموذجا -، نعيمة حمو، منشورات مخبر الممارسات اللغوية ، جامعة مولود معمري، ط1، 2011، تيزي وزو ، الجزائر، ص 179
- 12 - العدول النحوي في لغة الصحافة - جريدة الشروق اليومي نموذجا -، نعيمة حمو، مرجع سابق، ص 180

عينات الدراسة

التي تم التحقق منها في معالجة إشكاليات أسماء الأعلام الجزائرية في صحيفة الشروق اليومي مرتبة حسب ظهورها زمنيا :

الرقم	العنوان الرئيس	العنوان الفرعي	الكاتب	تاريخ النشر
01	فرنسا شوهدت الأصل الشريف للعائلات الثورية بالألقاب النقيصة	الجزائريون يحملون شتائم وإهانات في بطاقات الهوية	دلولة حديدان	2008/08/17
02	شكاوى المواطنين تصل إلى قبة البرلمان	القانون يسمح بتغيير الألقاب القبيحة والحكومة مطالبة بتقديم توضيحات	محمد مسلم	2009/01/20
03	وداعا لـ "جياف الثملة"، "جاجة"، "سردوك"، "الكواغظ" و"حلوقة"	جزائريون يتخلون عن ألقاب "مخلة بالحياء" ويختارون أسماء تحفظ الكرامة	جميلة بقاسم	2009/12/16
04	النقمة	--	محمد الهادي الحسني	2009 / 12 / 23
05	محاكمات الإرهابيين والعمليات العسكرية النوعية كشفت أكبر إساءة للإسلام	إرهابيون يخطفون أسماء صحابة.. وكتائب موت تحمل أسماء "القرآن"	ناصر	2010 / 12 / 30
06	200 اسم جديد ستضم لقاموس الأسماء الجزائرية بداية عام 2012	مواليد جدد بأسماء فارسية وتركية ومكسيكية!	ناصر/ع صام بن منية	20011/ 12 / 26
07	اسم "بن بلة" مازال يرند لدى	--	علي ب.	2012 / 04 / 14

			إدارة نادي مرسيليا	
2012/08/25	أمياس .ع	تصحيحها يتطلب إجراءات مراطونية	الأخطاء في الألقاب والأسماء ذنب إداري يتحمل المواطن عواقبه	08
2012/09/07	إيمان عيلان	وزراء ومسؤولون مزيفون أمام العدالة في قضايا الاحتتيال	المحاكم تعالج يوميا حالات تقمص الشخصية	09
2012 /09 /16	ناصر	يحملون اسم المصطفى وغالبية رؤساء الجزائر "محمد"	سنة من مجموعة 22	10
2012/09 / 19	ناصر	--	من محمد علي كلاي إلى محمد أبو تريكة	11
2012 /09 / 26	ناصر	محمد الدرة شهيد الأمة ومحمد البوعزيزي أرجع للتونسيين كرامتهم	حملة غربية لإخراج كل من يحمل اسم محمد في المطارات	13
2012/11/27	بلقاسم حوام	أسماء شاذة وأخرى تجاوزها الزمن للمواليد الجدد	نزاعات ومعارك يومية في مصالح الحالة المدنية	14
2012 / 12 / 08	صونية ق.	--	بولونية تشهر إسلامها بتيزي وزو وتختار اسم "فاطمة"	15
2013 /01 / 26	ب. عيسى	سطايفية أصرت على عملية قيصرية من اجل محمد في المولد النبوي	رب أسرة من قسنطينة أطلق لثالث مرة اسم محمد عل أبنائه	16
2013/ 02/ 07	ب. عيسى	--	قسنطينة 1700 خطأ في أسماء المواطنين خلال 2012	17

تدوين الشعر الشعبي الشفهي في ورقلة، الشاعر: قدور عباس الرويسي نموذج

كريمة رقاب

قسم اللغة والأدب العربي - جامعة غرداية-

مقدمة

يلعب التراث الشعبي دورا مهما في المجتمع الذي نعيش فيه فهو يساعد في إعادة بناء الجانب التاريخي⁽¹⁾ المندثر للشعوب والأمم، والذي لا يوجد له مرجعية إلا الذاكرة المتفرقة هنا وهناك. كما يلعب دورا في إظهار الهوية الوطنية والقومية والكشف عن مقوماتها وملاحمها والاحتفاظ بحضارته التي تتآكل يوما بعد يوم.

بالإضافة إلى هذا يساهم التراث الشعبي من حكاية أو شعر، أو أمثال، ... إلخ في اتساع وانتشار المعلومة وذلك بحكم تداولها بين الأوساط الشعبية وغيرها من المجتمع لأنها تتميز بالبساطة والسهولة، وتخفي في طياتها حكما وعبرات، ولهذا كان للتراث الشعبي أهمية كبيرة في حياة الشعوب، إلا أنه لا يحظى بالاهتمام نفسه للأدب الأكاديمي، ولعل قلة الاهتمام بهذا النوع من الأدب هو طبيعته الشفهية، فأى شيء مدون ومكتوب يحظى باهتمام الدارسين لسهولة تناوله أكثر من المشافهة.

ومن هنا نقف عند نقطة مهمة وهي ضرورة تدوين الأدب الشعبي بأجناسه الحكاية، الشعر، المثل،... إلخ.

ويجب أن نجمع هذا التراث من كل مكان قبل أن يقوم بجمعه الغرب ودراسته ولربما تحريفه وتشويهه، وحينها لا ينفع لا اجتهاد ولا إثبات أحقيتنا فيه، وعلينا للحاق بهذا التراث خاصة إذا كنا نعلم أن الأشخاص الذين يحفظون هذا الشفهي إما أموات أو في حالات صحية حرجة تمنعهم الكلام، أو النسيان بحكم تقدم السن، فعلى وضع آليات موحدة وجادة ومنظومة متكاملة لجمع هذا الأخير حتى لا يضيع.

يقول لطيف بولا: "الشعوب التي تحترم تراثها وتعمل على تخليده ونشره بين الشباب وبين الأجيال الصاعدة، تكون أكثر أصالة وأشد وحدة، وأرفع أخلاقا من التي لا تراث لها ولا تقاليد تجمع بين أفرادها، وتستذكر من خلالها ماضيها وأجدادها الذين ورثوا منهم ذلك التراث، والذي هو جزء مهم من تاريخ وثقافة الشعوب الأصيلة"⁽²⁾.

لا بد أن لا نحقر هذا التراث ولا ننظر إليه نظرة ازدراء، ونعده ضربا من الفنون الشعبية التي لا نستطيع الركون إليها، وعلينا أن ندرك كل الإدراك أن الحفاظ على هذا التراث بجمعه وتدوينه هو الحفاظ على هويتنا وثقافتنا وتقاليدنا وديننا، لم لا؟، لأن معظم التراث الشعبي الجزائري فيه مرجعيات دينية واضحة جد، كما أنه مرجع تاريخي هام، ولو كان شفهيًا، فهو علم مشترك بين التاريخ وعلم الاجتماع والأنثروبولوجيا والأدب واللغة، وغيرها من العلوم الإنسانية⁽³⁾. كيف نحافظ على تراثنا والغاية من الحفاظ عليه؟

"... يبقى التراث الشعبي هو المعبر عن عمق جذور أي مجتمع، فليس غريبا أن يكون هذا التراث هو صلة الوصل بين الأجيال المتعاقبة عبر العمق الزمني لهذا التجمع من ناحية، وكذلك

(1) ينظر: سيد حامد، مناهج التراث والتاريخ الشفهي عند العرب، جامعة الإمارات العربية المتحدة، أبو ضبي، كلية الآداب، 1992م.

(2) لطيف بولا، أهمية التراث في حياة الشعوب، مقال نشر في جريدة بيت نهرين، العدد 142.

(3) عبد الله بن إبراهيم العسكر، أهمية تدوين التراث الشفهي كمصدر تاريخي،

للربط بين من يعيشون فوق ثرى هذا التراث ومن اضطروا للعيش بعيدين عنه. وهذا يتطلب من الإخوة المغتربين الذين أحسوا بخطر الانسلاخ عن تراث آبائهم أن يبقوا على صلة بتراثهم فكرا وممارسة لأن التخلي عن الوطن والتراث كليا يهدد مستقبلنا ووجودنا⁽¹⁾. وللمحافظة على هذا التراث لا بد لنا من جمعه خاصة الأشخاص المختصين في هذا المجال، بإنشاء جمعيات أو مراكز خاصة به، وتحفيز هؤلاء الدارسين بجوائز أكاديمية الهدف منها الجانب المعنوي لا المادي. ولا بد أيضا وهو الشيء الأهم أن نحاول إعادة النظر في هذا التراث على أنه تاريخ أمة وحضارة لا كلام شعبي سطحي لا قيمة له، صادر عن طبقة أمية في المجتمع، أو هو نتاج فترة زمنية عُرِفَتْ بمحدوديتها الفكرية والثقافية.

وانطلاقا من فكرة ضرورة الحفاظ على التراث الشعبي وجمعه وتدوينه اخترت جنسا من أجناس هذا التراث الشعبي المتمثل في الشعر الشعبي في منطقة الجنوب الجزائري تحديدا ولاية ورقلة، وتناولت الشاعر قدور عباس الرويسي، هذا الشاعر الذي ترك دررا في الشعر الشعبي الجزائري، لكنها ضاعت بسبب إهمالنا لجمع وتدوين هذا التراث من ناحية، وبسبب الاستعمار الفرنسي الذي كان يداهم بيته من حين لآخر. فلم تكن الخسارة للشاعر وحده، وإنما للأدب الشعبي الجزائري أيضا. ومن هنا سأتناول ديوان هذا الشاعر بالوقوف عند جامعه ومقدمه: محمد كمال مكاي، والأسباب التي دفعته إلى جمع وتدوين هذا الديوان، والطريقة التي استعملها لهذا الغرض، ثم سأحاول تقديم قراءة فنية في هذا الديوان.

يقول محمد كمال مكاي في مقدمة الديوان: " ... فمن المسلم به أن لكل شعب تراثا وثقافة تسهمان بشكل أو بآخر في إبراز معالم الحضارة والثقافة، كيف لا ونحن نعيش قمة التقنية في أدوات الإعلام والنشر والتوثيق في هذا العصر، ورأيت أنه من المجحف في حق أدباء وشعراء ورقلة عموما والرويسات خصوصا أن ينسوا أو يعاملوا بهذه الطريقة بمجرد وفاتهم أو اندثار مخلفاتهم وأعمالهم الأدبية لعدم توثيقها، وهم كثيرون؛ وفي هذا المقام أستحضر الشاعر والمعلم والمربي المشهور بالرويسي وهو الشيخ الطالب قدور عباس يرحمه الله، وهو الذي كلن يرفض دوما أن يعيش الإنسان دون أن يترك شيئا وراءه ليخلده، وقد علمت ذلك منه خلال تتلمذي على يديه في الصبا، ومجالستي له لتدوين قصائده خاصة بعد فقدانه لبصره في أواخر عمره. ووفاء لهذا الشيخ المربي والشاعر ارتأيت بعد إجازة من أبنائه وخلفه أن أنفض الغبار عنه فأقوم بجمع بعض من أعماله الأدبية في هذه الباكورة.

ولا يخفى على أحد مشقة البحث عن الأشخاص الذين يحفظون ذلك بما فيهم الشيخ نفسه حيث لم يعد بمقدوره استرجاع بعض قصائده التي ألفها بنفسه بسبب ضعف ذاكرته في سنواته الأخيرة والتي لم أتمكن من نقل سوى بعض من أبياتها خصوصا في الشعر الفصيح والذي لم يصلنا منه إلا النزر القليل⁽²⁾.

من هنا يظهر حرص ووعي الجامع للديوان بخطورة اندثار هذا التراث، لأنه اندثار لهوية الجنوب الجزائري، كما تظهر أهميته وقيمه الكبيرة ورغم صعوبة جمعه وتدوينه كما جاء على لسان محمد مكاي إلا أنه ثابر واجتهد في جمع بعض من أعمال الشاعر.

لقد ذهب بعض الدارسين والمهتمين بالتراث الشفهي والشعر الشعبي خاصة بولاية ورقلة إلى التعامل معه في جمعه وتدوينه إلى طريقتين، وهذا ما قام به محمد كمال مكاي إخراج هذا الديوان. الطريقة الأولى: البحث في المكتبات الخاصة بالمتقنين من المجتمع وأبناء الشاعر وعائلته، عله يجد بعض المدونات التي كتبت وبقيت محفوظة.

الطريقة الثانية: السماع من الشاعر نفسه إن كان على قيد الحياة، أو من الرواة المعاصرين للشاعر.

(1) المرجع السابق، لطيف بولا.

(2) محمد كمال مكاي، ديوان الشاعر الطالب قدور عباس، ص 5.

وبهذا يكون محمد مكايي باتباعه لهاتين الطريقتين قد مر بثلاث مراحل في جمع هذا الديوان وهي:

1. مرحلة جمع المادة من مصادرها إما من الشاعر في حد ذاته أو من أبنائه أو تلامذته، وإن كان هذا الجمع من الرواة يشوبه أحيانا النقص أو التحريف، لأن الرواية الشفوية عرضة للتحريف، أو بسبب ضعف ذاكرة أصحابها، فالإنسان عرضة للنسيان وقد تخونه الذاكرة⁽¹⁾، كما هو الحال مع الطالب قدور الرويسي، نتيجة كثرة المادة وبعدها الزمني في كتابتها بحيث نجدها قد كتبت في الخمسينيات كقصيدة يوم 20 أوت 1955م والتي كتبها سنة 1955م، وقصيدة يوم اعتقال ابن بلة سنة 1957م، وهي قصيدة مبتورة الأبيات لا يحفظ الراوي منها إلا خمسة أبيات.

وإما لضياعتها أو حرقها مخافة الاستدثار خاصة المتعلقة بالثورة فالشاعر قدور الرويسي كان يكتب ويدفن ما كتب تحت التراب، وعندما أراد جمع ما كتب خائنه ذاكرته وبصره فضاعت قصائد كثيرة استطاع أبنائه وتلامذته أن يلحقوا بمجموعة لا بأس بها.

2. مرحلة تصنيف ما تم جمعه وفهرسته وإيداعه في أرشيف.

3. مرحلة طبع المادة المجموعة في ديوان.

بقيت مرحلة ليست من اختصاص الجامع والمدون فحسب، بل من اختصاص الدارسين أيضا وهي مرحلة الدراسة والتحليل، والتي تعد آخر المراحل، وقد اخترت أن أقدم دراسة فنية مختصرة في الديوان.

قبل أن أتناول هذه الدراسة لا بد أن أقف عند تعريف الأدب الشعبي؛ فهو أدب مرتبط بعامة الناس في مجتمع معين، فالأدب الشعبي عامة أدب يزرخ بالرموز الخيالية والغريبة والعجيبة، ... فهو مرتبط ارتباطا وثيقا بقضايا الشعب وواقعه⁽²⁾، ويعكس حياة الشعوب "ويصور واقعها تصويرا رائعا بكلمات بسيطة شاعرية"⁽³⁾.

يكفي أنه مرتبط بأمة معينة منذ زمن وهو الصورة الناطقة، والمتحركة لها والتي تعبر عن ثقافة الشعب وطموحاته وتطلعاته وآماله وآلامه التي أضحى يصورها بصدق وجدية، حتى أصبح المجتمع صغيره وكبيره يتطلعون إلى هذا الأدب بشتى أشكاله وألوانه التعبيرية، فمن منا لا يحفظ بيتا أو بيتين من الشعر الشعبي، إن لم نقل قصائد أو بل روائع شعرية⁽⁴⁾.

ومن أجناس هذا الأدب الشعبي الشعر الشعبي، فهو شعر بسيط لا يتعدى الأغراض الشعرية القديمة كالوصف، المدح، ... إلخ، وبأدوات فنية بسيطة ولغة عامية وإيقاع بسيط أيضا. ولكن لا تعني هذه البساطة تجريد هذا الشعر من مقومات الشعر الرفيع أحيانا، فهناك قصائد عامية في لغتها لكنها تحمل أفكارا متطورة جدا وعميقة جدا حيال هذا الكون والوجود الإنساني فيه، وفي المقابل هناك قصائد فصيحة متقعرة الفصاحة، لكنها تحمل رؤية سكونية للكون وفهما ارتجاعيا للتاريخ⁽⁵⁾. وعادة ما نجد هذا الشعر شفويا لأن المجتمع الذي أنتجه وتداوله لا يعرف الكتابة، فهو شعر مرتبط بالمناسبات كالأعراس والمآتم والمناسبات الدينية، كرجوع حاج من البقاع المقدسة، ... إلخ.

(1) ينظر: فانيسيا يان: المأثورات الشفهية دراسة في المنهجية التاريخية، ترجمة: أحمد علي موسى، القاهرة، دار الثقافة للطباعة والنشر، 1981م، ص 186.

(2) أحمد زغب، الأدب الشعبي الدرس والتطبيق، مطبعة مزوار للطباعة والنشر والتوزيع، ط1، 2008م، ص 11.

(3) يوسف المعارفي، الشعر الشعبي في منطقة سور الغزلان، دراسة انثوغرافية، رسالة ماجستير مخطوطة بجامعة مولود معمري، تيزي وزو، 2012م، ص 04.

(4) بولرباح عثمانى، دراسات نقدية في الأدب الشعبي، الرابطة الوطنية للأدب الشعبي، ط1، 2009م، ص 12.

(5) سعد الصويان، دراسة الشعر النبطي بين المشروعية والرفض، <https://www.ahlalhdeeth.com>

10/12/2013.

وهو شعر يمثل بنية المجتمع كالنظام القبلي ونمط المعيشة، بالإضافة إلى إيقاظه القيم الدينية، ويتميز أسلوب الشعر الشفهي بضعف التماسك بين الوحدات النصية كما تغلب على جملة وعباراته القوالب الجاهزة والصيغ المسكوكة، التي رأينا أنها تساعد الشعراء على الارتجال ... أما من ناحية التصوير الفني فتغلب الصور النمطية الجاهزة ... ومن حيث مظاهر المماثلة الصوتية كالتجنيس والترصيع والتكرار والتصاعد القولي وغيرها، فالشعر الشفهي غني بهذه المظاهر لما لها من أثر بارز في إضفاء الإيقاع الداخلي والخارجي على هذا النوع من الشعر⁽¹⁾.

قراءة فنية في الديوان:

1- الغلاف: اختار محمد كمال مكاوي غلافاً قد يبدو في ظاهره مستهلكاً في صورته، وهي باقة أزهار وردية وبيضاء وبنفسجية، وفي الباقة صورة الطالب قدور عباس الرويسي، كأنه زهرة في هذه الباقة، فالورود البيضاء رمز للإخلاص والارتباط بالآخر ونقاء علاقة الشخص وإخلاصه للآخرين، وهكذا كان الشاعر، والورود البنفسجية فهي رمز الجمال، ويتفوق على باقي الألوان بإعطاء الشعور بالغمى وهو ما كان عليه الشاعر، ولكن بغنى النفس والأخلاق، وأما الأزهار الوردية فهي رمز للوداعة والنظافة والحنان، وهي رمز إلى حسن التعامل والذوق في الأخلاق والطيبة والجمال وهو ما كان عليه الشاعر أيضاً. ثم يعطي خلفية للصورة بألوان ممزوجة بين الأزرق والوردي وقليل من البنفسجي، وكل الألوان ذات حمولات دلالية واضحة داخل الديوان، وبهذا يكون اختيار الجامع محمد مكاوي لهذه الصورة ليس اختياراً اعتباطياً لأن وظيفة الصورة بصرية - لفت الانتباه - وتبيوغرافية - المساعدة على إخراج الصفحة - واتصالية - توليد المعنى -، سواء أكانت منفصلة عن النص الشعري أم كانت متصلة به فالانصهار قد حدث واختلطت العلامات اللغوية بالرسوم والأشكال وأصبحت القراءة تذهب من الصورة إلى النص وتعود من النص إلى الصورة⁽²⁾، بهدف التواصل والاعتماد على هذه الرسومات والعلامات يؤدي إلى استقلال الفضاء الطباعي لتعميق دلالات النص اللغوية بأخرى غير لغوية⁽³⁾.

ثم جعل محمد مكاوي عبارة: ديوان الشاعر من اليمين إلى اليسار بعدها توسط الغلاف ومن الأعلى الطالب قدور عباس، وفي أسفله من اليمين إلى اليسار: جمعه وقدمه له: محمد كمال مكاوي، مراجعة: ابن سالم وجمال عباس، ثم سنة الطباعة: 2007م، بعدها نجد عتبتين نصيتين: الأولى كلمة شكر من أسرة وعائلة الشاعر إلى كل الذين ساهموا في جمع القصائد والأعمال الأدبية التي خلفها والدهم خاصة محمد كمال مكاوي، والثانية إهداء مزخرف بأزهار إلى روح الشاعر وأبنائه ومحبي شعر صاحب الديوان.

وقد شاعت العتبات النصية في المتن الشعري بصفة عامة وتباينت رؤى الشعراء ما بين موظف لها بوعي وهدف ورؤيا، وموظف لها بغير وعي أي سيراً على ما هو شائع ومألوف خاصة فيما يتعلق بالإهداء الكلي أو الجزئي للديوان، أو للنص الشعري إذ لا يكاد يخلو أي ديوان شعري جزائري من الإهداء⁽⁴⁾.

بعدها يقدم لنا محمد مكاوي مقدمة ركز فيها على أسباب جمع الديوان والصعوبات التي واجهها، ثم نبذة عن حياة الشاعر كالاتي:

(1) أحمد زغب، الأدب الشعبي، ص 36.

(2) توفيق الشريف، الصورة والتواصل، المجلة التونسية للدراسات الفلسفية سبتمبر 1990م، ص 27.

(3) يحيى الشيخ صالح، قراءة في الفضاء الطباعي، مجلة الآداب، جامعة منتوري قسنطينة، ع 07، 2004م، ص 63.

(4) محمد الصالح خرفي، سيميائية الفضاء النصي في الشعر الجزائري المعاصر، الملتقى الوطني الرابع، 28 - 29 نوفمبر 2006م، جامعة بسكرة.

نبذة عن حياة الشاعر:

مولده ونسبه:

هو عباس قنور بن أحمد المكنى بـ: " الطالب قنور الرويسي"، المولود خلال 1925م بقرية الرويسات (أولاد بن ساسي) ولاية ورقلة (عمالة الواحات سابقا)، وتوفي ببلدية الرويسات في 04 أوت 1999م، عن عمر يناهز 74 سنة، كلها عطاء، تاركا وراءه العشرات من حفظة القرآن بالطيبات، وتونس، والرويسات، كما ترك أكثر من 250 قصيدةً اندثر منها حوالي الثلثين.

تتلذذ في بداية عمره على يد الشيخ: محمد بن عبد الرحمن المكنى بـ: " الطالب الغربي " من منطقة توات، وحفظ عنه القرآن الكريم وهو في سن السابعة عشر من عمره، ثم أعاد دراسة القرآن الكريم ثانية على يد الشيخ: " محمد ناجي قريشي"، كما حفظ عنه بعض المتن الفقهية، ومتن الأجرومية، وتفسير البردة للشيخ البوصيري _ رحمه الله _.

وقد كان كثير الملازمة لشيخه الثاني، فبالإضافة إلى ما سبق ذكره، فإنه كان يتصل به في كل ليلة لقراءة الحزب الراتب بعد صلاة المغرب، وبعد الانتهاء منه يشرع في قراءة متن الأجرومية، وبعد صلاة العشاء يواصل الجلوس معه ليأخذ عنه تفسير البردة والهمزية، ولم يتوقف عند هذا الحد بل إنه كان مرتبطاً أيضاً بمجلس آخر وهي الزاوية القادرية بالرويسات (الإخوة القادرية)، وذلك كل ليلة إثنين وجمعة لقراءة ودراسة السفينة القادرية للشيخ عبد القادر الجيلاني - رحمه الله -.

ولما توجه نحو الحياة العملية لم يتجاوز عمر شاعرنا العشرين ربيعاً، فكان أول عمل يتكسب منه هو تدريس القرآن الكريم، حيث انتقل إلى منطقة سيدي بن ساسي (منطقة غابية تضم ضريح أحد أحفاد الولي الصالح المُسمّى: "بن ساسي") وذلك من سنة 1945م إلى غاية 1947م.

وانكب مرة أخرى على دراسة سير بعض المتصوفين وأشعارهم ودواوينهم، فلقد رُوي عنه أنه كان يحفظ الكثير من قصائد ديوان السفينة القادرية في مدح سيدي عبد القادر الجيلاني - قدس الله سره -، كما كان يحفظ ديوان ابن مهيب في مدح خير البرية، وديوان الرمحي في مدح شيخ الطريقة التيجانية، ومتن الهمزية، ومتن الأجرومية، وأشعار بعض الشعراء ك: ابن تربية، وابن شتيوي، وابن الأخضر، وابن السايح، وابن الحرمة، وغيرهم، مما شحذ فيه ملكة الإبداع وهو في سن مبكرة، فأبهر الجميع بتمكّنه من قواعد اللغة العربية، الشيء الذي دفعه في كثير من الأحيان إلى التعبير عن تلك المواهب وهو في سنّ الصبابة، فكانت أول قصيدة له سنة 1947م دينية في مدح النبي ﷺ وهذا مطلعها:

لا إِلَهَ إِلَّا اللَّهُ	لا إِلَهَ إِلَّا اللَّهُ
صَلُّوا عَلَيَّ الْمَدَنِي	صَلُّوا عَلَيَّ الْمَدَنِي
محمد ساكن طيبه	صَلُّوا عَلَيَّ الْمُجْتَبَى
والمنفى والبراني	عز الجاني والقربى

وإن أوّل ترحال للشاعر كان نحو مدينة تقرت مع مطلع سنة 1947م ومنها إلى الطيبات القبيلية، لينشغل بتعليم القرآن الكريم لأولادهم وفتيانهم، وشاء الله أن يمتحن في هذه القرية لمدى تمكّنه وحفظه القرآن فأَمَّ الناس في الصلاة فنشط محاضرها القرآنية من سنة 1947م إلى غاية 1951م، وما إن استقر بها حتى بعث برسالة إلى والديه بالرويسات يخبرهم فيها بوصول أجرته إلى حدود الخمسين (50) سنتيماً لليوم، أي ألف وخمسمائة سنتيم شهرياً آنذاك، بالإضافة إلى كسوتين وبرنوس سنويًا مكافأة له من أهل المنطقة على تدريسه القرآن، وبقي بعد ذلك متجولاً في المدن مربياً وتاجراً وشاعراً، وعُيِّنَ أيضاً مقدماً في الطريقة التيجانية (المقدم هي رتبة عند مريدي هذه الطريقة)، ولم تشغله همومه في تلك السنوات أحداث بلاده وخاصة ثورة التحرير المباركة سنة 54 التي تأثر بها أيما تأثر، ألهمت فيه مشاعره بقدر ما ألهمت الحماس في الرجال للجهاد،

فتابع أصداءها وأحداثها ورصد بطولات الثوار الذين فجروها في أشعاره التي اندثر الكثير منها بسبب عدم تدوينها من جهة، والتسلط الذي أربب الكثيرين على الذين يضبط بحوزتهم ما يشيد بالثورة والجهاد، أو حتى أولئك الذين يكتبونها أو ينشرونها بما يفهم حاليا (الدعم اللوجيستي لثورة) .

وللأسف لم يصل إلينا في الوقت الحاضر إلا النزر اليسير القليل، أو بعض ما بقي يحفظه شاعرنا في ذاكرته إلى ما بعد الثمانينات.

أما بعد استقلال الجزائر فقد انشغل الشاعر الطالب قدور بالتدريس حيث عُين في الموسم الدراسي 1964م - 1965م بمدينة المنيعية كمعلم ابتدائي، ثم عادى إلى ورقلة سنة 1965م والتحق بالمدرسة الابتدائية بالرويسات المسماة حاليا بالمدرسة المركزية " الإمام علي كرم الله وجهه " من سنة 1967م إلى غاية 1981م، حيث قضى فيها أطول فترة في التعليم (حوالي 16 سنة)، ثم غادر شاعرنا هذه المهنة مكرها بسبب مرض أصيب به في عينيه الذي زامنه فترة حتى أفقده نعمة البصر كُلية، وبقي كفيفا بقية عمره إلى أن وافته المنية في صيف سنة 1999م مخلفا وراءه فراغا كبيرا في المجتمع الرويسي، ولكنه ترك وراءه رصيда هائلا من القصائد والأشعار والحكم والنوادر، بل إنه ترك علما في صدور الرجال يدعون له بالرحمة والمغفرة، لايزالون على قيد الحياة إلى اليوم في منطقتي " باله " و " الطيبات " (1).

يضم الديوان 109 صفحة، مقسم إلى قسمين: القسم الأول الشعر الوجداني في حوالي 84 صفحة وفيه ستة فصول.

الفصل الأول: الشعر الديني في الزهد والتصوف، ويضم هذا الفصل مطلبين.

المطلب الأول: الطريقة القادرية، وفيه ثلاث قصائد.

المطلب الثاني: الطريقة التيجانية، وفيه سبع عشرة قصيدة.

وفي كلا الطريقتين جوانب دينية، وفي الطريقة القادرية يتبرك الشاعر بالأولياء الصالحين، بذكر كراماتهم إلى حد التمجيد، مثال ذلك قصيدة سيدي جلول واش شدو عني.

جلول واش شدو عني ما جاني وانا نطل عنو دايم براح

جيتك بجاه جدك طه المدني عجل أرواح قعدلي حملي طاح (2)

وقصيدة بلخير البحري الوالي:

بلخير البحري الوالي يا مولى النزلة الشرقية

ناديتك والعيين تهطل سالك لي غزلي تخبّل

ليا ثلث سنين نمل والمطلوب بطا عليا (3)

أما قصائد الطريقة التيجانية فموضوعاتها متعلقة بمدح الرسول وقدرة الله تعالى ومناجاة الأولياء، كسيدي أحمد التيجاني، وقد استمد الشعر الشعبي الجزائري من الدين الإسلامي موضوعاته وأساليبه الفنية، ويعود ذلك إلى النشأة الدينية للشعراء الشعبيين، فقد تعلموا وتكونوا في الزوايا، بحفظ القرآن الكريم والسنة النبوية الشريفة (4).

(1) ينظر: ديوان الشاعر: الطالب قدور عباس، جمعه وقدم له: محمد كمال مكاي، مراجعة: ابن سالم وجمال عباس، طبع سنة: 2007م، ص 7 - 9.

(2) الطالب قدور عباس، الديوان، ص 15.

(3) المصدر نفسه، ص 16.

(4) عبد اللطيف حني، المدائح النبوية في الشعر الشعبي الجزائري، مجلة كلية الآداب واللغات، العدد 10-11، ص

الفصل الثاني: الشعر القومي والوطني، وبه عشر قصائد.

الفصل الثالث: الشعر الاجتماعي، وبه عشر قصائد.

الفصل الرابع: الرحلات وآداب الزيارة، وضم تسع قصائد.

الفصل الخامس: الرثاء ويضم ثمان قصائد.

الفصل السادس: في الشكوى والعتاب، ويضم قصيدتان.

أما القسم الثاني فخصصه محمد كمال مكاوي للشعر الموضوعي (الشعر التعليمي) وضم خمس قصائد مكتوبة بالفصحى.

وقد كتب الشاعر القسم الأول بطريقة الشعر النبطي، وهو الشعر العربي المنظوم بلهجات الجزيرة، حيث كتب الشاعر القصائد بالشكل العمودي وبحرف روي واحد، مع استعمال مفردات فصيحة، لكن هذه اللغة العامية لا تخلو من العمق والصدق الفني، والوصف الجميل، كأنها صور فتوغرافية صادقة جمع فيها بين الأماكن والأضرحة والحالة النفسية المصاحبة لهذا الوصف⁽¹⁾.
قد استعمل الشاعر صوراً شعرية قديمة، كالتشبيه، والكناية، والاستعارة.

والديوان برغم شح قصائده بسبب موت الشاعر وتسعر تذكرها وجمعها من الرواة إلا أنه ثري بالموضوعات، ويظهر تفاعل صاحبه بكل ما يدور حوله، حتى شطحات الموضة التي حلت بالمجتمع الرويسي المحافظ، ومسارعة وتهافت النسوة إلى اقتناء نوع من القماش وهو النيلون، ولبس الروبة بدل الكتانة والملحفة، وهذا في قصيدة النسوة عشقت النيلون، وهي أطول قصيدة ضمت ستة وخمسين بيتاً، كما نجده متفاعلاً مع الساحة السياسية فرثى صدام والشعب العراقي وهجا بوش.

قدور عباس شاعر ذو بعد إنساني، وفكر سامي، فليس عنده تعصب أو طائفية طالما الشخص الذي يقول فيه شعراً من رجال الإصلاح، كرثائه للشيخ بيوض بعد وفاته، وهواري بومدين، وغيرهما؛ كما نجده كثير السفر لا تقف أمامه الحدود والمسافات، لذلك كتب كثيراً عن الرحلات والزيارات من مكة إلى إيليزي، أدرار، المنيع، توات، رقان،... إلخ.
وفي الأخير أتمنى أن يؤخذ هذا الشاعر بعين الاعتبار من قبل الدارسين، وحسبي أن تنثير هذه القراءة السريعة في ديوانه شغف الدارسين في هذا المجال، حتى يقفوا عند مالم أعالجه في هذه الدراسة.

كما يجب أن ندرك أن التراث الشفهي والمحافظة عليه أمران مهمان لإبراز الخصوصية الثقافية التي تعد من القضايا الرئيسية في حياة الشعوب⁽²⁾. وهو أيضاً الأمر الذي فطنت له اليونيسكو منذ عام 1984م، وأعلنت في خطتها آنذاك ضرورة المحافظة على التراث الشفهي أياً كان نوعه، وجعلته من محفزات التنمية الوطنية⁽³⁾.

(1) بولرباح عثمانى، دراسات نقدية في الأدب الشعبي، ص 107.

(2) فانيسيا يان، المأثورات الشفهية، ص 35.

(3) نبيل جورج سلامة، التراث الشفوي في الشرق الأدنى ومنهجية حمايته، وزارة الثقافة السورية، دمشق - سوريا، 1986م، ص 86.

سيمياء العنوان في شعر هدى ميقاتي

عامر رضا

جامعة ميله

المخلص:

تعدّ "سيمياء العنوان" من القضايا النقدية المهمة التي خاض فيها النقاد المحدثون، ومما لاشك فيه أن العنوان يؤدي دورا سياسيا في فهم المعاني العميقة للعمل الأدبي خاصة- المقدم للمتلقى- ومن هنا كان الاهتمام به أمرا حتميا لأنه أول عتبات النص التي يمكن من خلالها الولوج إلى معالم النص واكتشاف كنهه، ومن ثم تقديم رؤية حداثية نقدية مؤسّسة على منهج، ومنطلقات نظرية تسهم في كشف معالم النص الخفية وتقديمه للمتلقى على شكل قراءة نقدية لهذا العمل الأدبي.

مدخل:

عرف المنهج السيميائي في العقود الأخيرة من القرن العشرين تحولات عدة في التعاطي مع الخطاب الشعري الحديث على وجه الخصوص، و هذا ما أثار العديد من الإشكالات في كيفية مقارنة النص الأدبي مقارنة واعية على مستوى الأدوات الإجرائية، أو على مستوى التأويل واستنتاج النص بشكل لا يفسد من دلالة المعاني الحقيقية للبنى العميقة، ومن هنا كان نقد "الخطاب الشعري الحديث والمعاصر" من القضايا النقدية الهامة التي تناولها نقادنا المحدثون، في ظل المنهج السيميائي الممارس في تحليل علامات هذه النصوص دون المساس بهويتها العربية بلا إفراط أو تفريط، والتحليل المقترح لا يتوقف عند الإحالات إلى معارف وعلوم مختلفة، وكذا لا ينتهي عند دلالة معينة بل يفتح النص على سيل من المعارف المتنوعة، لأنه بالغ التنوع والتعدد، ويحيل إلى معارف وإيديولوجيات مختلفة، ولهذا فإن التحليل السيميائي يستوعب كل هذا ويضعه ضمن استراتيجياته، فقد أصبحت المقاربات النصّانية منهج بحث نقدي، ونظرية علمية تطرح العديد من التصورات والرؤى المنهجية والإجرائية في تناول النص العربي الحديث على مستوى التنظير أو الممارسة التطبيقية، والتي لا يمكن الاستغناء عنها من طرف العديد من النقاد خاصة أثناء التحليل، عليه تكشف هذه المداخلة عن أهمية المنهج "السيميائي" في قراءة النص الأدبي، وأهم المشاكل التي يشكو منها الخطاب الشعري الحديث خاصة من خلط بين النقاد في تناول الظاهرة الأدبية، وطرق وأساليب التحليل التي تبقى محتشمة على مستوى الأدوات الإجرائية، أو على مستوى التأويل الصحيح في استنتاج النص، لقد كانت سيمياء العنوان من بين أهم القضايا النقدية التي تطرق إليها النقد المعاصر في مسألة قراءة النص الأدبي، وعليه كانت مقولة العنوان مدخلا مهما، وعتبة حقيقية تفضي إلى غياهب النص وتقود إلى فك الكثير من طلاسمه.

1- مفهوم العنوان وتطوره:

لقد أصبح العنوان عتبة هامة من عتبات النص، يُولج منه إلى العالم النصّي، فهو الرسالة الأولى أو العلاقة الأولى التي تصلنا ونتلقاها من ذلك العالم بصفته آلة لقراءة النص الشعري، وباعتبار النص الشعري آلة لقراءة العنوان، فبين العنوان والنص علاقة تكاملية، فالنص الشعري يتكون من نصين يشيران إلى دلالة واحدة في تماثلها، مختلفة في قراءتها، هما النص وعنوانه؛ أحدهما مقيد موجز مكثف، والآخر طويل، فنص العنوان مكثف مخبوء في دلالاته بما يحمله النص المطول بشكل موجح إشاري مكثف، ويظلّ

العنوان على الرغم من دلالاته المعجمية الفقيرة في اللحظة الاستكشافية الأولى، خاضعاً لاحتتمالات دلالية مختلفة، وهي لا تتضح إلا من خلال القراءة التأويلية، لذا لا بد من استراتيجية منهجية تكفل رصد تموجاته المشاكسة داخل النص، كما تعدّ مقولة **العنوان** مدخلا مهما، وعتبة حقيقية تفضي إلى غياهب النص وتقود إلى فك الكثير من طلاسمه وألغازه، لكنه أحيانا، قد يلعب دورا تمويهيا، يجعل القارئ في حيرة من أمره، يربكه ويخلق له تشويشا قهريا، وقد يقوده إلى متاهة حقيقية لا مهرب منها سوى إلى النص ذاته، إنه البداية الكتابية التي تظهر على واجهة الكتاب كإعلان إشهاري أو علامة، «تطبع الكتاب أو النص وتسميه وتميزه عن غيره، وهو كذلك من العناصر المجاورة والمحيطة بالنص الرئيس إلى جانب الحواشي والهوامش والمقدمات والمقتبسات والأدلة الأيقونية»⁽¹⁾، ومع ذلك فلا سبيل إلى تجاوزه فهو مرحلة مهمة من مراحل القراءة، والتلقي.

1-1 مفهوم العنوان "définition du titre":

لقد اهتم علم السيميائيات اهتماما واسعا بالعنوان في النصوص الأدبية لكونه « نظاما سيميائيا ذا أبعاد دلالية وأخرى رمزية تغري الباحث بتتبع دلالاته ومحاولة فك شفرته الرامزة »⁽²⁾، فقد عرفه ليوهوك بأنه « مجموع العلامات اللسانية (كلمات مفردة، جمل، نص) التي يمكن أن تدرج على رأس نصه لتحده وتدل على محتواه العام وتعرف الجمهور بقراءته»⁽³⁾، والناظر إلى معظم الدراسات المعتمدة على مقاربة العنوان يدرك بشكل واضح الأهمية القصوى التي يحظى بها العنوان باعتباره « نصا مختزلا ومكتفا ومختصرا »⁽⁴⁾ له علاقة مباشرة بالنص الذي وسم به، فالعنوان والنص يشكلان ثنائية والعلاقة بينهما هي علاقة مؤسسة « إذ يعدّ العنوان مرسلّة لغوية تتصل لحظة ميلادها بحبل سري يربطها بالنص لحظة الكتابة والقراءة معا فتكون للنص بمثابة الرأس للجسد نظرا لما يتمتع به العنوان من خصائص تعبيرية وجمالية كبساطة العبارة وكثافة الدلالة وأخرى استراتيجية إذ يحتل الصدارة في الفضاء النصي للعمل الأدبي»⁽⁵⁾

لقد عدّ العنوان من أهم الأسس التي يركز عليها الإبداع الأدبي المعاصر، لذلك تناوله المؤلفون بالعناية والاهتمام خاصة في الإنتاج الشعري الحديث والمعاصر، كل هذا دفع إلى التنقن في تقديمه للمتلقي، حتى يكون مصدر إلهامه، وحافزا للبحث في أغوار هذا العمل الفكري، مع مراعاة أدواق الجمهور في الوقت نفسه وحاجيات الساحة الأدبية، التي هي سوق رائجة لهذه المادة الخام التي تحتاج إلى متلقي ذكي يفك شفراتها، فكان المبدع ملزما بمراعاة معادلة فنية لإنتاجه الأدبي هي: (عنوان الإبداع + المتن الروائي + اسم المبدع = العمل الإبداعي).

وهذا ما دفع بالسيميائيات إلى الاهتمام بالعنوان الذي أصبح علما قائما بذاته يسمى علم العنونة (**titrologie**) يدخل في عملية التأسيس الخطابي للنصوص الأدبية خاصة السردية منها لهذا فالعنوان السردية يلعب دورا بارزا في لفت انتباه المتلقي لرسالته، وهو العنوان المفتوح على دلالات هلامية متعددة لرؤى المثقفين، وقد فطن المبدع العربي إلى أهمية العنوان، وأدرك وظائفه من خلال طريقة إخراجها، ومراعاة مقتضى الحال للمتلقين لهذا الإبداع الذي يعكس قراءتهم، فالعنوان حسب الدراسات النقدية الحديثة يؤدي دور المنبه والمحرض، فسُلطت الطاغية تضي بظلالها على النص، فيستحيل النص جسدا مستباحا لسُلطته، ثم إنه نقطة الوصل بين طرفي الرسالة: ممثلة في ثنائية "المبدع والمستقبل" إنه يعدّ بداية اللذة، هذا ما جعل العنوان يحرك وجع الكتابة الذي يتحول تدريجيا إلى وجع قراءة متواصلة في صيرورة يتساوى فيها النص مع النَّاص، لذلك كان لزاما على المبدع أن يراعي فنيات فنّ العنونة ليجعل منه مصطلحا إجرائيا في المقاربات النصية وعليه « فالعنوان ضرورة كتابية»⁽⁶⁾ للولوج إلى أغوار النصوص واستنطاقها من خلاله، وعليه تقدم الدراسة جملة من التعاريف للعنوان أدرجها بعض النقاد هي كالاتي:

يعرّف "ليوهوك" العنوان أنّه « مجموعة العلامات اللسانية (كلمة، جملة، نص) التي يعين أن تدرج على رأس نص لتحده وتدل على محتواه العام وتعرف الجمهور بقراءته»⁽⁷⁾، ومع ذلك يستدرك "ليوهوك" ما قاله عن العنوان ويشير إلى صعوبة تعريفه لاستعماله في مصاف متعددة أما "عبد الله

الغذامي " فيذهب إلى أن العنوان بدعة ،حيث يقول «العناوين في القصائد ماهي إلا بدعة حديثة، أخذ بها شعراؤنا محاكاة لشعراء الغرب - والرومانسيين منهم خاصة -»⁽⁸⁾

أما الناقد **"الظاهر روائية"** فيرى أنّ العنوان هو: « أول عبارة مطبوعة وبارزة من الكتاب، أو نص يعاند نصا آخر ليقوم مقامه أو ليُعِينَهُ ، ويؤكد تفرده على مرّ الزمان، وهو قبل كل شيء علامة اختلافية عدولية، يسمح تأويلها بتقديم عدد من الإشارات والتنبؤات حول محتوى النص ووظيفته المرجعية، ومعانيه المصاحبة وصفاته الرمزية، وهو من كل هذه الخصائص يقوم بوظيفتي التحريض والإشهار»⁽⁹⁾، بينما يرى **"محمد الهادي المطوي"** أن العنوان « عبارة عن رسالة لغوية تعرّف بهوية النص، وتحدد مضمونه، وتجذب القارئ إليه وتغويه به»⁽¹⁰⁾ ، وفي نفس الصدد نجد **"بشرى البستاني"** تعرف العنوان بأنه « رسالة لغوية تعرف بتلك الهوية وتحدد مضمونها، وتجذب القارئ إليها وتغريه بقراءتها، وهو الظاهر الذي يدل على باطن النص ومحتواه»⁽¹¹⁾، في حين نجد الباحث الإسباني **«جوزيف بيزاكو مبروبي: Joseph Besa Coprubi»**⁽¹²⁾، يقر صراحة بتعدد أبعاد العنوان قائلا: « إنّ العنوان عنصر متعدد الأبعاد (multidimensionnel) لأنه يقيم روابط علامة جدّ مختلفة، العمل الأدبي، النص والقارئ»⁽¹³⁾، ومن هنا يعد العنوان أساسياً في العمل الإبداعي والمتفق عليه أن "العنوان مرتبط ارتباطاً عفويا بالنص الذي يعنونه فيكملة ولا يختلف معه ويعكسه بأمانة ودقة.

فيما يذهب **"بسام قطوس"** إلى أن العنوان أصبح يشكل حمولة دلالية « فهو قبل ذلك علامة أو إشارة تواصلية له وجود فيزيقي/ مادي وهو أول لقاء مادي محسوس يتم بين المرسل(الناص)، والمتلقي»⁽¹⁴⁾، وعلى هذا فهو إشارة ذات بعد سيميائي، تبدأ منه عملية التأويل فيسهل على المتلقي قراءة المتن بناء على ما علق بذهنه من قراءته، ومن كلّ ما سبق ذكره نجد أن جلّ هذه التعاريف المدرجة للعنوان تتناولها بكيفيات متباينة، ومع ذلك نستنتج أن العنوان في نهاية المطاف هو علامة لغوية مشفرة تحتاج إلى متلقي حاذق يفك هذه الرموز التي تعلق بنيانه .

2.1. نشأة العنوان وتطوره "la naissance et l'évolution du titre":

لقد أهمل العنوان كثيرا سواء من قبل الدارسين العرب، أو الغربيين قديما وحديثا، لأنهم اعتبروه هامشا لا قيمة له ،وملفوظا لغويا لا يقدم شيئا إلى تحليل النص الأدبي؛ لذلك تجاوزوه إلى النص كما تجاوزوا باقي العتبات الأخرى التي تحيط به، ولكن ليس العنوان كما يقول علي **"جعفر العلاق"**: « هو الذي يتقدم النص ويفتح مسيرة نموه، أو مجرد اسم يدل على العمل الأدبي: يحدد هويته ويكرس انتماءه لأب ماء، لقد صار أبعد من ذلك بكثير، وأضحت علاقته بالنص بالغة التعقيد، إنه مدخل إلى عمارة النص، وإضاءة بارعة وغامضة لإبهائه وممراته المتشابكة(...) لقد أخذ العنوان يتمرد على إهماله فترات طويلة، وينهض ثانية من رماده الذي حجبته عن فاعليته، وأقصاه إلى ليل من النسيان، ولم يلتفت إلى وظيفة العنوان إلا مؤخرا»⁽¹⁵⁾

و على الرغم من هذا الإهمال فقد التفت إليه بعض الدارسين في الثقافتين: العربية والغربية حديثا، وتنبيه إليه الباحثون في مجال السيميوطيقا وعلم السرد والمنطق والخطاب الشعري، وأشاروا إلى مضمونه الإجمالي في الأدب والسينما والإشهار نظرا لوظائفه المرجعية واللغوية والتأثيرية الأيقونية، وهذا ما ستعرضه المداخلة فيما يلي:

من أهمّ الدراسات العربية التي انصبت على دراسة العنوان تعريفا وتاريخا وتحليلا وتصنيفا نذكر ما أنجزه الباحثون المغاربة الذين كانوا سابقين إلى تعريف القارئ العربي بكيفية الاشتغال على العنوان: تنظيرا وتطبيقا إلى جانب بعض الدراسات المحتشمة من المشاركة ، وهذه الدراسات هي على النحو الآتي:

1. محمد عويس،(العنوان في الأدب العربي،النشأة والتطور)، 1988 .
2. شعيب حليفي،(النص الموازي في الرواية،استراتيجية العنوان)، سنة 1996.
3. جميل حمداوي،(مقاربة العنوان في الشعر العربي الحديث والمعاصر) رسالة لنيل دبلوم الدراسات العليا في الأدب العربي الحديث والمعاصر، إشراف الدكتور محمد الكتاني، نوقشت بجامعة عبد المالك السعدي كلية الآداب والعلوم الإنسانية (تطوان) بالمغرب سنة 1996.
4. محمد فكري الجزار،(العنوان وسيميوطيقا الاتصال الأدبي)، 1998 .

5. جميل حمداوي، (مقاربة النص الموازي في روايات بنسالم حميش) أطروحة دكتوراه الدولة ، ناقشها الباحث سنة 2001 بجامعة محمد الأول (المغرب).

وغيرها من الدراسات العربية إلى جانب ذلك، حرص النقاد الغربيون على التبشير- في دراسات معمقة- بعلم جديد ذي استقلالية تامة، ألا وهو علم العنوان (TITROLOGIE) الذي ساهم في صياغته وتأسيسه باحثون غربيون معاصرون منهم كالاتي:

"جيرار جنيت" G.GENETTE و"هنري متران" H.METTERAND و"لوسيان غولدمان" L.GOLDMANN ، وشارل كريفيل "CH.GRIVEL" وروجر روفر "ROGER ROFER" و"ليوهوك" LÉO.HOEK ، هذا وقد نبه لوسيان غولدمان الدارسين والباحثين الغربيين إلى الاهتمام بالعتبات بصفة عامة، والعنوان بصفة خاصة، حيث أكد في قراءته السوسولوجية للرواية الفرنسية الجديدة، ومدى قلة النقاد» الذين تعرضوا إلى مسألة بسيطة مثل العنوان في رواية الرائي "le voyeur" الذي يشير- مع ذلك بوضوح - إلى مضمون الكتاب، ليتفحصوه بما يستحق من عناية»⁽¹⁶⁾، كما كان للنقاد (ليوهوك) دور بارز في التأسيس لعلم العنوان وخاصة مع ظهور كتابه (سمة العنوان) سنة 1973م، والذي يعد بحق كتابا في فقه العنونة من جميع جوانبها إضافة إلى "جيرار جنيت" الذي قدم كتابي: (الأطراس)، و(عتبات) ويعد هذا الأخير بمثابة الديوان الحقيقي والرئيسي في علم العنونة كما يعد أهم دراسة علمية ممنهجة في مقارنة العتبات بصفة عامة والعنوان بصفة خاصة، ومع ذلك يبقى ليوهوك "LÉO.HOEK" المؤسس الفعلي (لعلم العنوان) لأنه قام بدراسة العنونة من منظور مفتوح يستند إلى العمق المنهجي والإطلاع الكبير على اللسانيات ونتائج السيميوطيقا وتاريخ الكتاب والكتابة.

2- سيمياء العنوان في شعر هدى ميقاتي:

لقد نشأت في ذهن المتلقي للعمل الإبداعي إحياءات العناوين وأبعادها الفكرية المؤسسة « انفعاليا، أو أسلوبيا، أو حتى إيديولوجيا بحيث لا يبدأ المتلقي تلقي النص أو في قراءة العمل المبدع من نقطة الصفر، وإنما يبدأ مما يؤسس العنوان من معرفة أو إحياء»⁽¹⁷⁾، وهذا ما وجدناه في مدونات الشاعرة اللبنانية هدى ميقاتي من نزوع إلى الصياغة الأسطورية، إذ نجد « أن الشعر لم يكن في يوم من الأيام أقرب إلى روح الأسطورة منه في الوقت الحاضر»⁽¹⁸⁾، فهذا ما يجعل من الشعر يرتقي في مجال العنونة التي « تتشكل وتتكيف حسب أهمية الإبداع ومتطلبات المبدع التي ترسم دروب مساره تدريجيا كما أن الطبيعة الإبداعية للفنان تتأثر بالاتجاهات الأخلاقية والدينية والسياسية والعلمية، والتعاليم الاجتماعية والأحوال الاقتصادية السائدة في المجتمع»⁽¹⁹⁾، فتعطي العمل انطبعا سيعكس تلك النزعات من خلال بؤرة النصوص المدرجة في كل إبداع شعري.

وهكذا تنتوع العناوين الشعرية من مبدع لآخر، ومن عمل لآخر لتعكس ثنائية التفاعل بين النص والناس» فالقصيدة هي نتيجة تفاعل بين الشاعر وواقعه، والشاعر إذ يعيش تجربته الجمالية مستغرقا، فإنه يكون محملا بكل ما في عصره، وواقعه، وكل ما يتصل به من مؤثرات تتفاعل معه لتنتج قصيدة ذات صياغة فنية محكمة وتولد لحظة جمالية، فالنص الشعري آلة لقراءة العنوان إذ تربطهما علاقة تكاملية، فهو « بمثابة الدال الإشاري للنص فهو كالاسم للشيء، به يعرف وبفضله يتداول، ويشار به ويدل عليه»⁽²⁰⁾، فالنص الشعري يتكون من نصين يشيران إلى دلالة واحدة في تماثلها مختلفة في قراءاتهما هما: (النص وعنوانه)، أحدهما مقيد موجز مكثف، والآخر طويل ولعل صفحة كل غلاف تعطينا انطبعا يجعل من أغوار أي عمل إبداعي يعد نظاما سيميائيا ذا أبعاد دلالية، وأخرى رمزية، تغري الباحث بتتبع دلالاته، ومحاولة فك شفراته الرامزة، لهذا يرى السيميولوجيون أن عملية « العنوان والنص والإخراج الطباعي والإشارات والصور»⁽²¹⁾، أجزاء لا تتجزأ من الخطاب الأدبي، وهذه الرموز اللغوية المميزة لكل عمل إبداعي هي دلالات واضحة في سلم العمل اللغوي لهذا نجد أن "الطباعة واللون والغلاف والعنوان كلها عتبات" لفك شفرات العمل الأدبي، وهذا ما يجعل العمل الإبداعي له أهمية أساسية في الولوج إلى جسد هذا الإنتاج "Production"، وذلك من خلال تقديم قراءة تأويلية أولى له تعكس انطباع المتلقي للمنتوج، وهذا ما تريد الدراسة التوغل فيه، وتقديم مفاتيح آنية تعكس التطلعات والأهداف من خلال دراسة

دواوين الشاعرة "هدى ميقاتي" - عباءة الموسلين، سنابل النيل، إلا حبيبي- التي يقف البحث معها من خلال تقديم قراءة بصرية للأغلفة المدونات السالفة للذكر.

إذا كانت الثقافة المعاصرة ترويجية بدرجة لافتة ، فكذلك ثقافة الصورة ، حيث لا يكاد يخلو نص مطبوع أو نص إلكتروني من الصورة ، في تجسيد حدائثي واضح للاعتقاد الميتافيزيقي بأسبقية الصورة على الكلمة، وهذا ما يشير إليه الحكمة الصينية الشهيرة التي تقول : « صورة واحدة لها قيمة ألف كلمة »⁽²²⁾، وهذا ما يذهب إليه "بشير عبد العالي" قائلا: « فإن قراءة الصورة الواحدة يتعدد نظريا بتعدد القراء »⁽²³⁾، كما يعتبر الغلاف الخارجي لأي عمل إبداعي مكتوب أول واجهة مفتوحة للدلالات والتأويلات، التي تصادف العين البصرية لمتفحص العمل، وهي المحفز للمتلقي بالإقبال أو الإدبار على اقتناء هذا الانجاز، ومطالعة « فغلاف الكتاب إذا واجهة إشهارية وتقنية»⁽²⁴⁾، وهذا ما يجعل بعض المؤلفين يحرصون أشد الحرص على العناية التامة بالواجهة من حيث نوعية الورق ، وطرق التلوين والطباعة، والصور ، والملحقات التي تجعل من الواجهة عملا يعكس مضمون العمل، ولا بد أن تخضع عملية تصميم الواجهات -الغلاف- إلى شروط ومواصفات تراعي متطلعات المتلقي والمجتمع الذي ينتج هذا الإبداع وهذا ما تراعيه فعلا دور النشر والتوزيع بكل دقة، « فالصورة عبارة عن نقل للأشياء، استجابة للطلب أو للرغبة »⁽²⁵⁾.

فالغلاف إذن هو « أول ما نقف عليه، الشيء الذي يلفت انتباهنا إنه العتبة الأولى من عتبات النص تدخلنا إشارات إلى اكتشاف علاقات النص بغيره من النصوص»⁽²⁶⁾، وأغلفة دواوين- الشاعرة هدى ميقاتي- تلفت انتباه المتلقي إذ نجدها تتكون من قسمين يحملان عدة إشارات دالة، تقف وراء هندسة الغلاف طباعيا من قبل دار النشر التي تحدد جمالية التصميم الداخلي والخارجي للمدونة المراد إنتاجها طباعيا وعرضها في السوق كمنتج أدبي يعكس فنيته، وإبداعها، وجمالية المنتج لغويا بالنسبة للمتلقي من جهة أخرى.

(أ) التصميم الخارجي: المقصود به دراسة الملامح العامة التي يتميز بها الديوان كسلعة معروضة في المكتبات من خلال تمظهر الغلاف الذي يشكل الواجهة التي يقدم بها الشاعر بضاعته، فيجد القارئ كل ما يحتاج معرفته من: 1- اسم السلعة (العنوان) / 2- اسم مصممها (المؤلف) / 3- شركة الإنتاج (دار النشر).

(ب) التصميم الداخلي: ويسميه بعض النقاد بالفضاء الطباعي، ويقصد به الحيز «الذي تشغله الكتابة ذاتها - باعتبارها أحرفا طباعية- على مساحة الورق»⁽²⁷⁾.

وقد ميز "حميد لحميداني" بين نمطين في تشكيل الغلاف الخارجي للنص، وهما: « تشكيل واقعي، مباشر (...) لا يحتاج القارئ إلى كبير عناء في الربط بين النص، والتشكيل (...)، ثم تشكيل تجريدي يتطلب خبرة فنية عالية ومتطورة لدى المتلقي لإدراك بعض دلالاته وكذا للربط بينه، وبين النص»⁽²⁸⁾، كما نجده يشمل عتبة المقدمة والإهداء الذاتي والنسخة التي ضمنها المبدع في عمله، وبذلك فهي عتبة دالة على رغبة الكاتب في التأكيد على منزلته الأدبية، وإضفاء المعنى على إبداعه، والرفع من شأنه، وفي ذلك نوع من الانتصار للذات، تمارسه الأنا الكاتبة، إعلاء من شأن ذاتها كما يضاف لها عتبة العناوين الفرعية التي تتضمن داخل العمل الإبداعي يصمم بها الكاتب عمله الإبداعي كعلامة دالة على ذلك، وهذا ما قمنا به من خلال دراستنا لأغلفة الشاعرة "هدى ميقاتي"

جدول التصميم الخارجي للمدونات الشعرية:

اسم الديوان	اسم المؤلف	دار النشر	سنة الطبع	صورة الغلاف
-------------	------------	-----------	-----------	-------------

	1985م	دار النهضة العربية: بيروت- لبنان	هدى ميقاتي	عباءة الموسلين
	1989م	دار الفكر العربي: بيروت- لبنان	هدى ميقاتي	سنابل النيل
	2000م	دار قباء للطباعة والنشر والتوزيع: القاهرة- مصر	هدى ميقاتي	الإحبيبي

وإذا ما أخذنا ذلك التضاف الزمكاني بين نوعية كتابة عنوان الديوان وشكل الرسم المجدد في لوحة الغلاف فلا بد من تعديل ما سيطرأ على قراءتنا للنصوص و دواوينها الفرعية داخل المدونة نتيجة تلك الكينونة المزدوجة، وهذا ما يفسر ظهور الكتابة المحاكية للصور قديماً قبل الكتابة التي تعتمد الرموز الصورية، فالصورة أكثر التصاقاً بالواقع، وأكثر قدرة على التعبير عنه، لأنها تتميز بجانب مادي ملموس على خلاف العلامة اللغوية، لهذا كانت الجدلية المتحققة جراء تقدم لوحة الغلاف لنصوص تحقق انتماءها للجنس الشعري أكثر احتداماً خاصة عبر كينونة الرسم، فالشعر إذن يكتف اللغوة، ولعلّ الشاعرة "هدى ميقاتي" كانت تقضي وراء ذلك إلى بعث نوع من التجديد الذي يمكن أن يعنيه المبدع، ولا يبقى هذا الأخير أسير نمطية أو قوانين أكاديمية فكانت هذه التجربة رائدة في مجال الشعر النسوي الذي أكدته في هذه المجموعة الشعرية، فكانت ثريّة في تجسيد صورة الغلاف وقراءة الصورة البصرية، وهكذا فالغلاف وما يحويه من إشارات أيقونية يوزعها المبدع على عينات، حيث «تمثل تفكيراً أيقونياً معمقاً في معنى الصورة»⁽²⁹⁾ التي تعد بدورها مفتاحاً تأويلياً للعنوان و النص معاً.

1-2. قراءة بصرية في صورة/عنوان الغلاف:

في الحقيقة مازالت واجهة أيّ مدونة أدبية تشكل عتبة هامة في مسألة التلقي من طرف النقاد والمبدعين فهي الخطوة الحاسمة التي تمكن العمل من الارتقاء في درجة سلم القبول الأدبي، ومن ثمة الترويج له ونيله القبول والرضى، وعليه نجد المبدع يسعى جاهداً في تفعيل واجهة إبداعه حتى يجد الترحيب والدعم والدراسة والنقد، لأن المسألة تعد خطيرة في حالة عدم نجاح العمل فنياً لما فيه خسارة وكساد العمل الأدبي، وخروج تجربة المبدع من دائرة الدراسة والنقد، وهذا فعلاً ما حدث مع العديد من التجارب الشعرية النسوية التي ضاعت واختفت من الساحة الأدبية والنقدية وخرجت من الباب الضيق لكونها لم ترق الترحيب والقبول من طرف الدارسين، وهذا ماجعل المبدعات في نظم الشعر يأخذن احتياطاتهن قبل الشروع في طبع العمل الشعري لأنه يمثل هويتهم، وعليه كانت كل شاعرة تحيط عملها بهالة من الغموض والحيرة التي تعترى لغتها وأثوتتها مما يجعل الدارس لهذا العمل يعيش تلك التجربة التي عاشتها الشاعرة.

والقارئ المعاصر لجميع دواوين الشعر النسوي يجدها تتوشح بواجهة غلاف تعكس صورة المدونة الشعرية وطبيعتها الأنثوية من خلال توظيف معظم المبدعات لصورة امرأة على معظم واجهات دواوينهن الشعرية، من أجل أخذ حق الاعتراف بهذا الإبداع والتجربة النسوية المعاصرة التي فرضت نفسها على الساحة الأدبية، فجميع الأيقونات التي تلحق بواجهة غلاف الديوان الشعري النسوي تصور عمق المصاب الذي لحق بهذه التجربة المتميزة، وعليه انتقلت المبدعة من حالة توصيل رسالة عن الذات النسوية إلى المتلقي الآخر الذي يريد منها نموذجا تابعا له عاطفيا وشعريا، فكانت أولى صور انتفاضتها هي تلك الأيقونات التي تمثل صورتها الأنثوية على الواجهة كنوع من إثبات الذات والخروج من دائرة التهميش إلى مركزية الإبداع الشعري « في خلق حوار وجدل بينها وبين جمهورها»⁽³⁰⁾ الذي بات يجد خصوصية فنية في تلقي الأعمال الشعرية النسوية دون غيرها.

والملاحظة التي تبدو جلية بالتحليل هي مقدار الضرر الذي عانت منه التجربة الشعرية النسوية تاريخيا، فشخصية المرأة المبدعة « شخصية كلية متفاعلة، وأصل فكرها وانفعالها وإحساسها هو الواقع الخارجي ذو الأبعاد التاريخية والاجتماعية»⁽³¹⁾، وعليه كانت الأيقونة الرامزة على واجهة كل ديوان شعري نسوي تتجسد في شكل صورة امرأة ملصقة بواجهة الديوان بالإضافة إلى العنوان الشعري واللون المميز لطبيعة هذا الإبداع. من أجل كسر المجليد عن تجربتها الشعرية، وتقدمها للمتلقى خاصة الرجل، والدفع به إلى استكشاف كنه هذا النظم واللغة الشعرية التصويرية، التي تتجلى في صورة الأنثى، التي تحمل ثنائية "القهر/الإغراء"، وهذا كله من أجل اقتناء الإبداع ودراسته، و طرحه للمساءلة النقدية لكشف معالمه، ولغته التي تحوي في طياتها حيرة واستفاهامات عديدة تعبر عن الطبيعة الأنثوية وصفاتها التي تعبر بصدق عن مختلف الهموم والأوجاع المتسرلة في مشهد الغلاف والصورة المصاحبة للغة الشعرية.

إنّ اللغة الشعرية النسوية تتشاكل مع لوحة الغلاف ليكون لها حضور- ثان- يمثل ثنائية "الصورة/اللغة" التي تنتج في نهاية الأمر مشهدا بصريا لنفسية المبدعة الذي ينعكس بدوره على مشهد اللغة الإبداعية، وما تريده الشاعرة من نظما في تقديم صورة مفصلة عن نفسياتها، وكيف تبلغ حالات الفراغ الإبداعي الموجود على الساحة الأدبية الذكورية التي لا ترى في تجربتها الإبداعية أي جديد، ماعدا نقل حالات القهر التي مرت بها الأنثى عبر التاريخ، فدواوين الشعر النسوي معظمها أو كلها تتوشح بأيقونة بصرية واحدة، وكأن كل واحدة تريد نقل تجربتها المريرة مع الرجل الذي في نظرهن مازال يمارس القهر بلغة شعرية سادية يشعر معها بوجوده وسيطرته على مجتمع النساء.

إنّ حضور صورة المرأة في واجهة كل ديوان شعري نسوي أصبح عرفا أنثويا حاضرا بقوة يعكس أولا طبيعة العمل ونوعه، وثانيا استشراف الصوت النسوي الذي بقي مقهورا، لتأتي تلك الأيقونة التي تمثل ملامح صورة أنثى كاملة غير واضحة المعالم أو وجها نسويا يتجلى في ملامحه الغموض والألم، و كأن الشاعرة تستحضر بذلك صورة أسطورة تجعلها قناعا لذاتها، أو كأن المبدعة أثناء توظيفها لهذه النماذج من الصور تنقل لنا المزاج النسوي الذي يبدو في حالة قلق مستمر من الواقع الذي تعيشه المرأة عبر كل تلك المشاهد على اختلاف مشاربها وأبعادها، فهذه الأيقونات البصرية تكشف للمتلقى تحدي الإبداع النسوي، وإثبات الذات عبر لوحة الغلاف الذي يعد أول واجهة بصرية تواجه بها المرأة المتلقي الرجل كنوع من المواجهة الفنية والجمالية.

طبعا نقلت صورة الغلاف للمتلقى حالات الاحتقان التي عانى منها الإبداع النسوي والذي تسبب في إقصائه فترة من الزمن، ومع ذلك تمكنت المرأة من ولوج سلم الإبداع من جديد عبر منفذ الإبداع الشعري لنقل صور عالمها الداخلي الذي بقي غامضا أو غير مفهوم من قبل الآخر، ومحاولة تحريره من حالات الكبت والحصار الذكوري من خلال بوابة الغلاف، والصورة الشعرية المشبعة بلغة المعاناة التي تعد محطة هامة في ذاتها الشاعرة، فهي في نهاية الأمر إنسانة تنقل لنا تجربة بنات جلدتها اللواتي يعشن في الظل والتعتيم، فالمبدعة الشاعرة كانت بمثابة حلقة الفصل والوصل بين عالم النسوي والذكوري في علاقة إنزياحية تكشف عن ثنائية التكامل بين المرأة/الرجل كنهاية حتمية لتقبل أحدهما للآخر.

يعد الغلاف صورة مشهدية لنفسية المرأة تقول من خلاله ما تريد بعيدا عن رقابة الرجل، وفيما يتعلق بتقسيم إطاره- الصورة البصرية الثابتة - إلى أجزاء مادية ومناطق معلومات فهذا يختلف من ناقد

لآخر، ومن ثقافة لأخرى و أهم هذه التصنيفات للصورة البصرية الخاصة بالغلاف موضحة في الشكل الآتي الذي يقسم الصورة إلى قسمين أساسيين هما: (32)

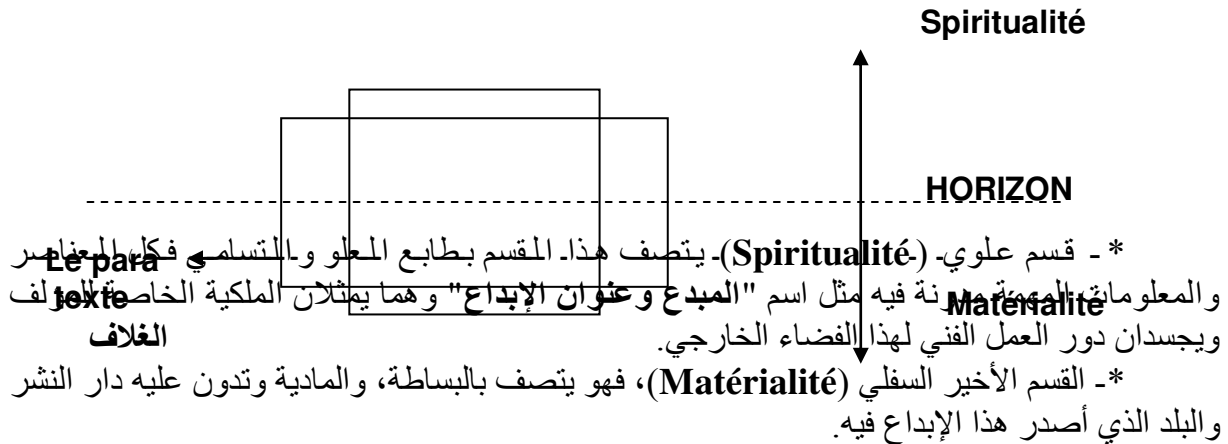

فهذا الشكل النمطي المؤلف، والمعتاد عند واضعي الغلاف خاصة من طرف دور النشر، والمطابع يجعل هذه الصيغة الشكلية عملاً ثابتاً لا يمكن كسره أو تجاوزه أو الخروج عليه، فهو أصبح كالقانون الأساس المحظور المتفق عليه، والذي لا يمكن تجاوزه من طرف هيئات الطبع والنشر، وتبقى الحداثة والتجديد في إنتاج الإبداع وتقديمه للمتلقى مطلباً أساسياً من أجل الرقي بالمنتج وتقديمه في أبهى حلة ومواكبة كل فنون الطباعة، والنشر الحديثة التي تشهدها الساحة الإبداعية العالمية ومواكبتها، تدريجياً، وهذا في سبيل البحث عن النوعية وجلب أكبر قدر ممكن من القراء والذوقين للمنتج الأدبي لدار النشر. في حقيقة الأمر جسد الغلاف محطة هامة في تجربة الشعر النسوي المعاصر لما فيه من صور ومشاهد شعرية تؤكد على تميز لغة المرأة الشاعرة عن لغة الرجل كما في واجهة الغلاف لكي تحقق نوعاً من التوازن على ساحة النظم بما تجود به قريحتها من قصائد شعرية تفسر بها ذاتها ومشاعرها التي بقيت كامنة تحتاج لمن يفهم تلك اللغة ويحررها من الصمت اللغوي الذي لازمها طيلة فترة من الزمن الشعري، إلى جانب مركزية العنوان الذي يشكل هوية العمل، نجد أن المبدعة توليه عناية خاصة لئلا يهمل من أهمية باللغة في واجهة الغلاف، والمرأة الشاعرة نجدها قبل تقديم العمل للطباعة تتحسس هذا العنوان الرئيس ومدى استجابته للغة الديوان الشعري ومدى تمكنه من تفسير كل العمل الإبداعي كنوع من الانزياح اللغوي الذي يحتوي كامل التجربة دون أن يضر برواجها.

وعند دراستنا لأغلفة مدونات الشاعرة "هدى ميقاتي" وجدناها لم تخرج في فحواها عما ذكرناه سابقاً، ولكي نؤكد ذلك ستقوم الدراسة بعرض قراءة بصرية لغلاف كل مدونة شعرية بشكل خاص، ففي غلاف ديوان "عباءة الموسلين" نجده يكشف عن وجه امرأة نائمة بشعر طويل متموج، وهو وجه يبدو شاحب اللون، بأنف شامخ دلالة على رفعة وشموخ المرأة التي لا تكسرهما الهموم ولا تقهرها وكزات الدهر، وهذه الصورة تعكس في العمق ذات المبدعة "هدى ميقاتي" فهي معترزة فخورة بنفسها، ذات كبرياء، أما هيئة النوم فتصور مشهد المرأة الغارقة في عالم الأحلام، باحثة عن ذاتها من خلال استرجاع ذكريات ماضيها، وحلمها بمستقبل أفضل تشعر فيه بالأمان والراحة، أما البياض في أعلى الغلاف فهو رمز الطهارة والنقاء والصدق للمرأة، فالشاعرة صادقة في مشاعرها وأحاسيسها، وقد توسط ذلك البياض عنوان المدونة بخط غليظ أسود اللون "عباءة الموسلين" الذي يوحي بالتخفي والغموض، وعدم البوح بهوية واضعها خاصة إذا كانت امرأة، حيث تتجلى فيها كل معاني ودلالات التكتم النسوي، لكنه مؤقت خاصة إذا كانت تلك العباءة من الموسلين الذي يحمل في طياته ثنائية ضدية، إذ يعطيك للوهلة الأولى انطبعا حقيقياً بالتبرج والكشف، كما يدل صراحة على إبعاد الشك والحيرة حول هذه المرأة التي تلجأ إلى كشف حالها حتى لا تثير الشبهات، فقد باتت مطاردة من كل اللصوص، والساسة، والمتربصين بها، فهي لبنان المهان الذي استبيحت كرامته، وغدر ولكن هذه العباءة التي كانت تبدأ بحرف العين، الذي يحمل في رسمه صورة التخفي (ع)، وهو حرف حلقي متمركز في أسفل الجهاز الصوتي يثير الكثير من الغموض والخوف في "مخرجه/رسمه"، وقد سمى- الخليل بن أحمد الفراهيدي- عليه معجمه عليه: (معجم

العين)، لما فيه من مركزية صوتية من جهة، ومرجعية جمالية ودلالية من جهة أخرى فقد « ارتقى الخطّ العربي على أيدي الخطاطين المبدعين الذين قاموا بتجويده على مرّ العصور الإسلامية بأساليب متطورة، وأصبحت الكتابة العربية تتمتع بجمال حروفها ورشاققتها المنفردة والمركبة»⁽³³⁾، ولهذا راحت - هدى ميقاتي- تحت من هذه اللغة عنوانها الشعري كإستراتيجية تصل بها إلى ذات المتلقي لتثير فيه الكثير الحيرة الدلالية والصوتية.

إن عنوان "عباءة الموسلين" يطرح الكثير من الحيرة التي تؤرق صفحة غلاف المدونة، «فالشعراء رسموا بشعرهم ألف صورة وصورة، أما الرّسامون فقد أوحوا بأساليبهم المختلفة في رسم هذه الخطوط بصورة لاحصر لها»⁽³⁴⁾، ولهذا كان اتحاد العنوان بالصورة و نوع الخط رسالة إضافية تدعم المعنى العام للديوان، كما نجد تحت العنوان مباشرة جنس العمل بخط رقيق "شعر"، ليليه فيما بعد اسم الشاعرة "هدى ميقاتي"، وعلى الجانب الأيمن من الغلاف نجد زخرفة فنية عبارة عن أوراق متناثرة ذات لونين "صفراء/بنية" تدلّ على التلاشي والسقوط، وضياع الأحلام وتبخرها في مساحات نصوصها و عناوينها الشعرية، وهذه اللوحة الفنية الجميلة تصور لنا حورا فنيا بين الرسم والشعر ليتلاحم صورة واحدة هي الإبداع الشعري النسوي، وإنّ العنوان الراهن يتعاضد مع اللوحة المرافقة لتبثّر اهتمام المتلقي واستقطابه بتفعيل الوظيفة الإشهارية للغلاف، وعليه فالعنوان الشعري النسوي للمدونة يعكس صراحة حجم الضرر الذي أصاب - لبنان/الشاعرة- نفسيا، وجعلها أسيرة القهر والألم الذي نعص عليها حياتها الإبداعية، والتواصلية.

وأما في غلاف مدونة "سنابل النيل" فيشمل النص المحيط فيها صورة سنبلتين صفراوتين شامختين في فضاء فسيح يتخللهما نهر النيل رمز الخصب، والعطاء بلون شاحب يدعو للغرابة ليعلوها اسم الشاعرة باللون نفسه لتعطينا انطبعا خاصا حول العلائق الموجودة بين هؤلاء الثلاثة في رحبة لون أصفر غطى وجه الغلاف بأكمله، وهذا ليفصح عن سر وجود هذا اللون وقصديته في هذه الواجهة، فالشاعرة عليلية أسقام تبحث عن ذاتها في دنيا سنابل شامخة صفراء الإشراق و الأمل يغمرها ترياق نهر النيل الذي يصنع ماء الخلود لهذه السنابل التي باتت رمزا من رموز الفراعنة كما هو الحال للون الأصفر الذي يشفي الإنسان من كلّ الكلوم التي يعاني منها سواء كانت نفسية أم جسدية لتبعث الحياة كلها صفراء، وقد وجدت شاعرتنا أزهار الخلود في السنابل التي هي منبع العطاء والعظمة للفراعنة قديما، ورمزا للمحبة والكبرياء للمصريين حديثا، لقد وصل الديوان إلى حد الولوج، والوصول إلى مرحلة الخلود والسعادة الحقيقية عندما يبعث متن قصائد حزينة، تحاكي ومضات الجراح المنتورة فوق أهداب سنابل ناضجة تتم عن الشموخ الأبدي الذي يحيط بقداسة من التحدي لعيون القدر وجور الدهر الذي سلك دروبا شتى للبوح بهذا السر الذي صنعه طبيعة الحياة وعبقرية الخالق في نسج صرح البقاء لشعب كان "النيل والقمح" كل زادهما، وحياتهما كما الحال عند شعوب "الأسستيك والأنكا والمايا"، فالذرى كانت بذور الخلود عندهم تعيد إلى الحضارات أكسير الخلود الذي بحث عنه جلجامش في تقاسيم الحياة.

وفي دراستنا لغلاف ديوان "الآحبيبي" نشير أولا إلى أن غلافها يعكس مضمون العمل الإبداعي، وهذا يدل على أن الفنانة على وعي كبير بعلاقة صورة الغلاف، مع مضمون ديوانها حيث أطلقت الشاعرة عنوان القصيدة الثالثة في مجموعتها الشعرية عنواناً للديوان كله « وذلك واحد من منهجين متبعين في تسمية المجامع الشعرية، والقصصية، أولهما ذلك الذي يضع للمجموعة عنوانا خاصا بما هو غير عنوانات القصائد، عنوانا تكمن في داخله مهيمنات دلالية تجتمع في فضائها الخيوط النسيجية الآتية من متون القصائد كلها، وثانيهما هو أن يختار الشاعر عنوان إحدى القصائد لتكون اسما لديوانه، حينما يكون ذلك الديوان قادرا على احتواء تلك المهيمنات»⁽³⁵⁾، وقد قسمت الشاعرة مدونتها إلى مقاطع ثلاثة، هي: اسم الشاعرة الذي كان بلون أزرق فاتح (هدى ميقاتي)، يدلّ على قيمة الأمل الذي أصبحت تعيشه الشاعرة، ثم يليه العنوان في أعلى الغلاف، وقد كان بلون أرجواني كبير يبدأ المقطع الأول منه بأداة استثناء (إلا) التي تستثنيه من كلّ النقائص، و الشوائب التي يمكنها أن تحطّ من قدره، وهذا في المقطع الثاني من العنوان الذي تلحق به كلمة (حبيبي) التي تدلّ على عظمة المشاعر التي تكنها لهذا الحبيب.

ثم يأتي المقطع الثاني، إذ تتوحد لغة العنوان بلغة الصورة الموجودة على وسط الغلاف من خلال صورة فوتوغرافية لبورتريه وجه امرأة حاملة، نظرتها متجهة إلى العنوان الموجود في أعلى

الغلاف، وكأنها تريد من المتلقي أن يفهم تلك العلاقة الجميلة بين هذا الحبيب ونظرة تلك المرأة له، فهي تريد البوح له بكل تلك المشاعر، و الأهات الدفينة في مقلتيها اللتان تتوحدان مع لغة الحروف لتشكل في النهائية نغمة حزينة مملوءة بالحسرة والأسى على ضياع وفقدان هذا الحبيب لينتشر ألمها على كامل عناوين قصائدها الشعرية، ثم يأتي اللون الأزرق، والرمادي المحيط بمحيط الغلاف، وصورة المرأة ليعكس حالتها النفسية بين الأمل واليأس، فهي مجروحة تنتظر قدوم حبيبها، وفي الوقت نفسه نجد ما مترددة من فقدانه للأبد، وهذا ما عكسه عنوانها الشعري.

2-2. قراءة بصرية في لون الغلاف:

يُعدُّ الحديث عن الألوان من أساسيات دراسة الأغلفة، وعلاقتها بما يحتويه العمل الأدبي حيث تلعب الألوان دورا هاما في التأثير على نفسية الفرد ، حيث أن الميل إلى بعض الألوان يرجع إلى ظروف حياتنا وثقافتنا كما يرجع إلى الظروف النفسية التي يمر بها الفرد « ومن هنا نجد أن للألوان دلالات معينة وارتباطات بالظروف والأحداث التي مررنا بها، وفي هذا تعليل للأسباب التي تجعل بعضهم يميل إلى ألوان من دون أخرى »⁽³⁶⁾، كما أن الصورة اللونية في لغة الشعر خاصة « تشكل جزء من قدرنا وتخبرنا عن حالات ذهنية هامة »⁽³⁷⁾، وعليه نجد أن لغة الألوان كما يتضح في واجهة أي عمل إبداعي، تشكل لغة مغايرة للواقع، إنها لغة الإيحاء والدلالة، التي تعبر عن تجارب، ونظرات، وأفكار صقلتها التجربة فظهرت من خلال الرسم بالكلمات كلوحات إيحائية، إذ يختلف تأثير هذه الألوان من فرد إلى آخر بحسب حالته النفسية ، وانسجامه مع الألوان لما تمتاز به من دلالات مباشرة « فهناك ألوان حارة وألوان باردة وألوان مبهجة مفرحة منطلقة تنعش النفس بمعاني الفرح والسرور ، وهناك أخرى قاتمة بانسة تبعث للنفس غيوماً من الهدوء والخمول أو الحزن والكدر »⁽³⁸⁾.

وبما أن أغلب الشعرات قد تعرضن لحالات من الحصار والتعنيف الإبداعي عبر الذاكرة التاريخية الشعرية، وما حوته من ترسبات كشفت لنا عن عمق التجربة المريرة التي علقنا باللغة الشعرية، فكانت لغة اللون تسير جنباً إلى جنب مع لغة الشعر، وتوظيف اللون في سطح المدونات الشعرية النسوية يعد نقلة نوعية في عالم الكتابة الإبداعية، إذ كانت المبدعة تستعين بالعديد من الألوان التي تكشف بصدق عن تلك المرارة التي توحشت بها، كما إن حضور اللون بجوار اللغة الشعرية يعد تحدياً صارخاً للغة الرجل الذي وقف يشاهد الإبداع النسوي يتطلع إلى التحرر والانطلاق الفني والجمالي في ميدان الإبداع الشعري من اكتمال التجربة الشعرية التي وأدتها النزعة الذكورية في فترة من التاريخ الأدبي، ومن هنا صارت المبدعة تصور واقعا بلغة "النظم/الرسم" الذي أبدع في تصوير الإبداع النسوي في ميدان الشعر وما يعانیه من آلام وضغوطات متتالية من طرف الإبداع الذكوري، إن استعمال تقنية الصورة الأيقونية على سطح واجهة الغلاف الشعري كان بمثابة التحول التقني لطبيعة هذا الإبداع، والدعوة الصريحة إلى تذوقه من طرف المتلقي الذي كان يري في الإبداع النسوي تجربة فنية ناقصة لم تصل مرحلة النضج بعد، وكل هذا الإبداع لا يستطيع التعبير عن التجربة الشعرية التي حققها الرجل.

عموما الإبداع النسوي فند تلك المزاعم وأثبت جدارته كتجربة جديدة يجب الاحتفاء بها، والتعرف عليها بالتلقي والنقد لها، فكان لازماً على الشعر النسوي تحقيق عميلة التواصل عبر منافذ الفن مستعينا بمختلف الآليات التي تبرز دوره على الساحة الأدبية التي كانت تعد نظم الشعر نزعة ذكورية لا تستطيع المرأة خوضها، أو ولوج عوالمها الفنية لكونها قاصرة فيها وعليه ظهرت التحديات النسوية من خلال الإبداع الشعري الذي تناول مختلف قضايا وتجربة المرأة بكل المقاييس والتحديات لإثبات الذات من جهة وتقديم مختلف التقنيات الجمالية المصاحبة لها عبر الوسائط الرمزية كالأيقونات والألوان التي تظهر جلية على واجهة العمل الشعري كنوع من التحدي والمكاشفة والممانعة التي ترمز إلى طبيعة المرأة كأنثى وشاعرة وإنسانة بحاجة إلى من يفهم هذه التجربة ويعطيها حقها من التقدير والاهتمام النقدي.

لقد كانت لغة اللون تتلاقح مع لغة الشعر من خلال التواصل الفني والجمالي بين صورة الذات الشاعرة التي تفرز أهاتها على صفحة الغلاف كمركزية للنفوذ إلى عناوين قصائد الديوان من خلال الاستعانة بمفتاح العنوان الرئيس للعمل الشعري ومن ثم إطلاق العنان للتواصل "اللوني/الشعري" الذي يمكن العمل من الرواج على ساحة النقد والإنتاج، وهذا ما حدث فعلا مع الشعر النسوي المعاصر الذي راح يغازل لغة النظم واللون لتحقيق التكامل بينهما وإزالة الفواصل التي كانت سببا في قطيعة التجربة

الفنية، ودعوة المبدعين إلى دراسات للشعر النسوي مؤسس على النص الجمالي الذي يعبر بصدق عن جمال اللغة والروح والجسد النسوي البارز بوضوح على صفحات كل غلاف إبداعي كنوع من الإغراء المباشر على المتلقي من أجل اقتناء العمل الشعري وتحدي تجربة الرجل في نهاية المطاف. وإذا عدنا لدواوين شعر هدى ميقاتي كنموذج للشعر النسوي المعاصر نجد دواوينها الشعرية الثلاثة يغلب عليها ثلاثة ألوان أساسية هي:

1. ديوان عباءة الموسلين: "اللون البني (القاتم/الفتاح)".

2. ديوان سنابل النيل: "اللون الأصفر"

3. ديوان إلهيبي: "اللون الوردي"

وأثناء تتبعنا لمسيرة اللون في هذه الدواوين الثلاثة وجدنا أنّ هذه الألوان الثلاثة لها أبعاد تراثية وأسطورية، ونفسية في ذاكرة الشاعرة حاول البحث إبرازها في كل ديوان شعري

I. ديوان عباءة الموسلين:

لقد غلب على ديوان "عباءة الموسلين" اللون البني الفاتح لما فيه من دلالات نفسية، وجمالية يمكنها أن تكشف عن تجربة الشاعر نحو عالم الشعر، فكانت هذه "العباءة" بمثابة قناع فني، نسوي تلجأ إليه النسوة عادة لإبراز مختلف مظاهر التخفي، والتجلي الأنثوية على مستوى الإبداع، فالنص النسوي يلجأ عادة إلى استعمال صورة الغموض، إذن فالنص الإبداعي حسب تعبير "جاك دريدا"، «ليس بنص لم يُخف منذ الوهلة الأولى أسلحته الفنية وتيماته الأساسية، وقوانين تكوينه، وقواعد لعبته»⁽³⁹⁾، والمتتبع لحركية اللون في الإنتاج الإبداعي الشعري يجد أنه عنصر أساسي في الكون وهو من المدركات البصرية، فبواسطته يعبر الإنسان عما يختلجه من آلام وأفراح، وانسراح وقلق وغيرها من مكبوتات الإنسان الداخلية كما أن للألوان أهمية ودور في حياة الشعوب والأمم على مر العصور وتضمنت دلالات تمييزية استقرت مفاهيمها في ألفاظ معينة، وإن اللون الواحد قد تكون له أكثر من دلالة، وقد تكون له دلالات متعارضة كدلالة الموت والحياة في الوقت نفسه... فرمزية الألوان عموماً فيها هذه الإشارة الخاصة للتعدد والتنوع والتجلي والخفاء في الوقت نفسه.

لقد كان اللون البني من الألوان التي غطت مساحة بارزة في واجهة الديوان، واختياره كان عن قصد ليعبر عن ما هو موجود في المتن من تشاؤم وشحوب وهموم ومعاناة وكلوم مزروعة على دفات القوائد المشحونة بنيران الشجن واللظى والفراق والاعتراب، والوجع النفسي الذي لمسناه في قوافي وأوزان الشاعرة، كما نجد إلى جانبه اللون الأصفر الذي ينتشر على مساحة الغلاف دلالة على بصيص الأمل الذي مازال يشرق في ذاتها، فالشاعرة قد استعانت باللون الأصفر لصلته بالبياض وضوء النهار ولارتباطه أيضاً بالتحفز والتهيؤ للنشاط، ومن أهم خصائصه اللعان والإشعاع وإثارة الانسراح، وهو يعدّ لون الحركة والتنقل، والشاعرة- ميقاتي- كما يبدو للمتلقى متشائمة ذات نفسية مكلومة، وغامضة فهي تخفي بداخلها مآسي وآلام نتيجة الواقع الذي تعيشه وأوضاعه غير مستقرة، وكذا نفسيته المضطربة والمنفصلة.

2- ديوان سنابل النيل: يؤدي اللون دوراً هاماً في عمل الإبداع الأدبي، واهتمام الفرد المبدع بتراكيبه وتنوعاته، وتشكلانه جعله، يبحث طويلاً في حياة اللون، وإيحاءاته المتنوعة المرمرزة لأن «اهتمام الإنسان باللون- ظهر مع نشوء- أولى الحضارات- المبكرة- في المعالم بدءاً من حضارة وادي- المرافدين والنيل»⁽⁴⁰⁾، وعليه نجد اللون الغالب عليه هو "اللون الأصفر" الصارخ الذي يدل على الجمال والتألق والحيوية، واللون الأصفر في لون بشرة أو في لون ورقة ساقطة في الخريف يثير إحساساً بالموت والفناء، في لون الرمال الشاسعة يثير الإحساس بالجدب (القحط)، وفي لون الغلاف الجوي المحيط يثير الشعور بقرب عاصفة هوجاء وهو في لون الفاكهة يثير إحساساً بالنضج والطرارة، وفي لون صفرة الشمس الساقط على بقاع الأرض يثير إحساساً بالدفء والحيوية، وفي بريق الذهب يثير الإحساس بالفخامة والأبهة والأصفر لون مفرح وعملي يرمز للشمس والضوء وزهرة النرجس والذهب استخدمه الفراعنة للوقاية من الأمراض لارتباطه بأشكال المثلاث والأهرامات، الأصفر مناسب للاستخدام في الغرف المعتمة وله تأثير إيجابي كبير لمن يعانون من الانهيار النفسي، والأصفر لون صريح والساطع (الفاقع) منه غير مريح، والباهت يترك في النفس شعور الربيع وهبات النسيم ورائحة الليمون.

ومما جاء في التراث القديم للون الأصفر نجد «هيام العراقيين باللون الأصفر وتغزلهم بالوجوه الصفر وصبغهم ثيابهم بالصفرة، وافتنانهم بالزهرة الصفر، واتخاذهم الطعام الأصفر، ومدحهم الجواهر الصفر»⁽⁴¹⁾، فالشاعرة تبحث وسط هذا الركام عن تزيان شاف لها من أسقام، و أشجان عللتها دهورا من السنين لعلها تنتشى بتزيان نهر النيل الأسطوري، و سنبلة التي خلدت حياة شعوب كان لها في الغابرين حضارات دوت أبراج السماء بشموخها و كبرياتها مثل شموخ السنبال التي غطت أديم أرض النيل الساحرة للقلوب و العقول و الشافية لكل الكلوم، فالشاعرة تريد تحرير ذاتها من الألم الدفين، و خلجات معانيها، و فلتات لسانها و صحوه مداد براعها الذي جفت قريحته في نبرات القوافي لعلها ستعيد للحياة أنفسها و ترجع البسمة إلى شفاه غابت عنها شقائق النعمان لترسم محياها الوسيم في خجل و غفلة من الألم، و الاغتراب وسط قوافي، و أوزان مجموعتها الشعرية.

1- ديوان الإحبيبي:

والمتابع لتطور الشعر النسوي عبر التاريخ الأدبي يجد أن جلّ الدواوين الشعرية مشبعة بأهات و كلوم أنثوية قلقة كاشفة حدة التوتر إزاء حالة التغييب الإبداعي الممارس بقصدية على المنتج النسوي الذي عانت منه الشاعرات عبر سراديب التاريخ الأدبي، خاصة صور الإقصاء و التهميش من طرف المبدعين الذين كانت نظرتهم للإبداع النسوي نظرة غير بريئة تحمل أكثر من دلالة استفهام نحوه، مما دفع بالشعر النسوي إلى حالة من الاحتقان في علاقته بالمنتج الشعري الذكوري الذي فرض إطارا محددًا لا يستطيع تجاوزه فضلا عن الصور الفنية التي كانت في اللاشعور الجمعي للمجتمع النسوي الذي تمكن من الثورة و قهر كل الظروف التي أدت إلى جمود القريحة الشعرية النسوية التي كانت تبحث عن منافذ لنقل معالم النفس و اللغة إلى المتلقي الذي كان يكتشف الأنثى المبدعة لأول مرة، ولكن من خلال النظم الأنثوي الذي نقل كل المشاعر و الهموم التي كانت تعترى اللغة و الذات من أجل تحقيق لغة التواصل مع الآخر الذي كان لا يعرف من الأنثى سوى لغة الآه فحسب، وهذا ما شجع الإبداع النسوي لخوض هذه التجربة الشعرية من المخيال المخفي إلى المرئي، و نقل صوتها المقموع منحنى السكون و الهمس إلى حالة الحركة و الجهر بكل ما يختلج مشاعرهما من أفرح و أقراح، ذلك أن طبيعتها العاطفية التي تحيط بها منكل النواحي شكلت عبر الذاكرة اللغوية هالة من التراكمات المعرفية التي بقيت تهيمن على ذاتها و تحاصر نفسها، وهذا ما جعل العناوين الشعرية كلها ملفوفة برائحة الحزن و الألم، و من هنا «ومن هنا فقد استعمل الفنّ كوسيلة لستر آلام الإنسان في بعض ظروفه»⁽⁴²⁾ وهذا كله نقش في ترسبات فكرها، فكان عنوانها الشعري بمثابة صرخة نسوية مطبوعة بألوان متعددة منها اللون الرمادي الذي يحمل الضبابية و الغموض، و اللون الأزرق الذي ينتشر تدريجيا على مساحة الغلاف ليعطي انطبعا للمتلقي بوجود دلالة الأمل في الحياة، ثم تختمه باللون الوردي الذي يجمل طابع الرومانسية من خلال لون شفاه المرأة في البورتريه الذي يعكس مباشرة على مختلف زويا العنوان لتحيط به كنوع من الرومانسية الصارخة.

وأغلبية الألوان الثانوية المترابطة مع اللونين الأساسيين (الأزرق/الرمادي/وردي) المنتشرة على جلّ مساحة الغلاف المدونة الشعرية (الإحبيبي) تؤكد على حضور النغم الحزين من خلال العنوان و ما تحمله من حمولات نفسية تبني عليها الشاعرة صورة العنوان الذي يفصحها تدريجيا من لغة الشعر الصوتية التي تخونها معلنة معاناتها بصراحة، رغم ما تحاوله الشاعرة من ترميز و أقنعة تحاول بها إخفاء وجهها الحقيقي، وإبراز صورتها الفنية كمبدعة و مع ذلك نجد جميع الشاعرات اللواتي خضن تجربة الشعر، خانتهنّ اللغة لكون طبيعة الأنثى تفرض عليها لغة مميزة تتفجر من خلالها تلك المكبوتات النفسية النسوية التي لا تستطيع المبدعة كبت جماحها، و محاولة التظاهر بصورة المبدعة و إخفاء صورة الأنثى بداخلها كنوع من الخروج عن المألوف الأنثوي الذي يكشف لنا رهافة الحس النسوي، و عدم المقدرة على تجاوز لغة العاطفة و النوع، و ذلك بوجود أصوات لغوية تتجلى في العنوان النسوي كخاصية لصيقة به لا يمكن تخطيها.

خاتمة الدراسة:

فعلا لقد ساهمت القصيدة/العنوان الذي تكتبه المبدعات العربيات في إغناء مكتباتنا بإبداعات تختلف عن أطرها السابقة، حيث لم تعد العنوان الشعرية تقتصر على البكاء كالخنساء أو الكتابة للوطن و المقاومة و فقط بل أخذت عناوينه الشعرية تشتبك مع قلقها الوجودي نحو العالم و الذات، الحياة و الموت،

كما أخذت الشاعرة أيضا دخول عوالم "النص المفتوح" على مختلف الثقافات الأخرى كنوع من التحدي للرجل العربي المبدع، من أجل إيصال صوتها للعالم، من أجل لفت الانتباه لتجربتها الشعرية لإثبات الذات، ومنذ أوائل الثمانينات بلغ الفكر النسوي مستويات من النضج الإبداعي، فكانت حينها عناوينها الشعرية « مجالاً للتعبير عن فعل تمردى واحتجاجي يتلبس في حالات كثيرة بلهجة انتقادية حادة أو تهكمية لاذعة تصادر كل أنماط القمع والوصاية والقهر التي تدوس الكيان الأنثوي وتعمل على وأده أو تجاهل حقه في اختيار وجوده»⁽⁴³⁾، وعليه تعدّ عناوين مدونات الشاعرة هدى ميقاتي الثلاث: "عباءة الموسلين/سنابل النيل/الإحبابي" نموذجاً حياً للإبداع النسوي الراقى الباحث على إثبات الذات النسوية كتجربة شعرية تستحق منا الدراسة والبحث فيها.

الفهرس والإحالات:

أ- المصادر:

(* هدى ميقاتي):

- 1- عباءة الموسلين، دار النهضة العربية، بيروت ، لبنان، ط.1985، 1
- 2- سنابل النيل، دار الفكر العربي، بيروت ، لبنان، ط.1، 1989.
- 3- الإحبابي، دار قباء للطباعة ونشر والتوزيع، القاهرة، مصر، ط.2000، 1.

ب- المراجع:

- (1) جميل حمداوي: صورة العنوان في الرواية العربية، <http://www.arabicnadwah.com/articles/unwan-hamadaoui.htm22/01/2007>
- (2) بسام قطوس: سيمياء العنوان ، وزارة الثقافة، عمان، الأردن، ط.1، 2001، ص33.
- (3) Léo H.ock : la marque du titre , dispositifs Sémiotiques d'une moutors publishers .Paris 1981, p5.
- (4) الطيب بودريال:قراءة في كتاب سيمياء العنوان للدكتور بسام قطوس، محاضرات الملتقى الوطني الثاني السيمياء ، والنص الأدبي، منشورات جامعة بسكرة، 15، 16، أفريل، 2002، ص25.
- (5) شادية شقروش: سيميائية العنوان في "مقام البوح" ل:عبد الله العيش، محاضرات الملتقى الوطني الأول السيمياء والنص الأدبي، منشورات جامعة بسكرة، 6، 7، نوفمبر، 2000، ص271.
- (6) محمد فكري الجزائر:العنوان وسيميوطيقا الاتصال الأدبي، الهيئة المصرية للكتاب ، مصر، 1998، ص15.
- (7) Léo. Hock : La marque de titre, P17.
- (8) عبد الله الغدامي: الخطيئة والتكفير – من البنيوية إلى التشريحية- قراءة نقدية لنموذج الإنسان المعاصر، النادي الأدبي الثقافي، جدة، المملكة العربية السعودية، ط.1، 1985، ص261.
- (9) الطاهر رواينية: شعرية الدال في بنية الاستهلال في السرد العربي القديم ضمن الماشئة و النص الأدبي، أعمال ملتقى معهد اللغة العربية وآدابها، منشورات جامعة باجي مختار، عنابة ، 1995، ص141.
- (10) محمد الهادي المطوي: شعرية عنوان كتاب الساق على الساق فيما هو الفاريق، مجلة عالم الفكر، تصدر عن المجلس الوطني للثقافة والفنون والآداب، الكويت، مجلد 28، العدد الأول، يوليو/ سبتمبر، 1999، ص457.

- (11) بشرى البستاني: قراءات في الشعر العربي الحديث، دار الكتاب العربي، بيروت، لبنان، ط1، 2002، ص34.
- (12) جوزيف بيزاكومبروبي "Joseph Besa Coprubi": دكتور في فقه اللغة، وأستاذ تحليل الخطاب بقسم فقه اللغة، جامعة برشلونة.
- (13) Joseph Besa Comprubi : les fonctions du titre nouveaux actes sémiotiques, 82,2002Pulim Université de Limoges,p91.
- (14) بسام قطوس: سيمياء العنوان ، ص36 .
- (15) علي جعفر العلاق: شعرية الرواية، مجلة علامات في النقد ، مج 6، ع23، السنة 1997 ، ص100.
- (16) لوسيان غولدمان وآخرون: الرواية والواقع، ترجمة رشيد بنجدو، عيون المقالات، دار قرطبة، الدار البيضاء، ط1، 1988، ص12.
- (17) بسام قطوس: سيمياء العنوان، ص60.
- (18) وجيه فانون: دراسات في حركة الفكر الأدبي، دار الفكر، بيروت، لبنان، ط1، 1991 ، ص57.
- (19) محمد عبد الواحد حجازي: ظاهرة الغموض في الشعر الحديث، دار الوفاء لدنيا الطباعة والنشر، القاهرة، مصر، ط1، 2001، ص36.
- (20) روبرت شولز: سيمياء النص الشعري(اللغة والخطاب الأدبي) ترجمة سعيد الغزامي، المركز الثقافي العربي، الدار البيضاء، المغرب، ط1، 1993، ص159.
- (21) خليل المرسي: قراءات في الشعر العربي الحديث والمعاصر، دراسة، منشورات اتحاد الكتاب العرب، 2000
- http://www.awu.dam.org/book/00/study00/64-h-m1/book00-20/01/2006_sd005-htm
- (22) قدور عبد الله ثاني: سيميائية الصورة، دار الغرب للنشر والتوزيع ، وهران، الجزائر، دبط، 2004، ص152.
- (23) محمد بن يوب: آلية قراءة الصورة البصرية ، الملتقى الدولي التاسع للرواية عبد الحميد بن هدوقة، دراسات وإبداعات الملتقى الدولي الثامن ، وزارة الثقافة، مديرية الثقافة، ولاية برج بوعريش، الجزائر، 2006 ، ص82.
- (24) بشير عبد العالي: سيميائية الصورة في رواية عبر سرير لأحلام مستغانمي، محاضرات الملتقى الوطني الثالث السيمياء، والنص الأدبي، منشورات جامعة بسكرة، الجزائر، 2006، ص280.
- (25) Thomas Poule : le mirage linguistique , essai , sur la modernisation intellectuelle , paris , édition du minuit , 1988 , p 12 , 13
- (26) حسن محمد حماد: تداخل النصوص في الرواية العربية، دراسات عربية، مطابع الهيئة العامة للكتاب، القاهرة، دبط، دبت، ص148.
- (27) حميد لحميداني: بنية النص السردي، من منظور النقد الأدبي، المركز الثقافي العربي، الدار البيضاء، المغرب، ط3، 2000، ص62.
- (28) المرجع نفسه، ص59، 60.
- (29) برنار توسان، ماهي السيميولوجيا، ترجمة محمد نظيف، دار النشر إفريقيا الشرق، ط1، 1994، ص81.
- (30) عادل كامل: الرسم المعاصر في العراق(مرحلة التأسيس وتنوع الخطاب)، الهيئة العامة السورية للكتاب، سوريا، ط1، 2008، ص59.
- (31) سمير غريب: في تاريخ الفنون الجميلة، دار الشروق، القاهرة، مصر، ط1998، ص305.
- (32) محمد بن يوب: آلية قراءة الصورة البصرية، ص85.
- (33) مجموعة من المؤلفين: الخط العربي بين العبارة التشكيلية والمنظومات التواصلية، وزارة الثقافة والمحافظة على التراث، المجمع التونسي للعلوم والآداب والفنون، تونس، ط1، 2206، ص83.
- (34) المرجع نفسه، ص280.

- (35) بشرى البستاني، قراءات في النص الشعري الحديث، دار الكتاب العربي للطباعة والنشر والتوزيع والترجمة، الجزائر، ط1، 2002، ص42
- (36) عياض عبد الرحمن الدوري: دلالات اللون في الفن العربي الإسلامي، دار الشؤون الثقافية العامة، بغداد، العراق، ط1، 2002، ص19.
- (37) محمد بن يوب، آلية قراءة الصورة البصرية ص87.
- (38) مشوح وليد : الصورة الشعرية عند عبد الله البردوني، منشورات اتحاد الكتاب العرب، دمشق، سوريا، ط1، 1996، ص181.
- (39) عبد المالك أشبهون: عتبات الكتابة في الرواية العربية، دار الحوار للنشر والتوزيع، اللاذقية، سوريا، ط1، 22009، ص66.
- (40) عياض عبد الرحمان بدوي: دلالات اللون في الفن العربي الإسلامي، دار الشؤون الثقافية العامة، بغداد، العراق، ط1، 2002، ص21..
- (41) أحمد مختار عمر: اللغة واللون، عالم الكتب للنشر والتوزيع، القاهرة، مصر، ط2، 1997، ص217.
- (42) عفيف بهشي: اتجاهات الفنون التشكيلية المعاصرة، مطبعة وزارة الثقافة والإرشاد القومي، ط1، د.س، ص09.
- (43) جلييلة الطريطر: كتابة الهوية الأنثوية في السيرة الذاتية العربية الحديثة، مجلة الحياة الثقافية، وزارة الثقافة والمحافظة على التراث، ع195، تونس، 2008.

أقطاب المثلث الديدانكي في التراث العربي على ضوء اللسانيات الحديثة:

تحديد المصطلح والتعريف بالمفهوم

مناخ أمانة

إن العملية التعليمية منظومة متكاملة عناصرها مع بعضها البعض، وتتكاتف فيما بينها لتحقيق النتائج والغايات المرجوة. والكتب التربوية الحديثة تعج بمصطلحات متعددة في إطار الحقل التعليمي. بيد أن كتب التراث العربي قد اختزنت بين صفحاتها كنوزا فريدة تتبدى في عديد الممارسات التراثية، والأفكار التي تكاد تستيق الركب إلا من حيث المصطلح. وفي هذه الورقة البحثية نحاول تسليط الضوء على أقطاب المثلث الديدانكي في الممارسات التراثية ومعالجتها من منطلق التفسيرات الحديثة.

1. مصطلح التعليمية:

درج هذا المصطلح على السنة المحدثين ولم يعد منغلقا في دائرة تعليمية اللغات، بل تعداها إلى سائر العلوم والمعارف باعتبارها تشكل وضعية تعلمية. ويعالج الدرس الحديث هذا المصطلح كونه عملية ديناميكية قائمة أساسا على ما يُقدّم للمتعلم من معارف ومعلومات ومهارات، وعلى ما يقوم به المتعلم نفسه من أجل اكتساب هذه المعارف وتعزيزها وتحسينها باستمرار.

بناء عليه فإن هذا المصطلح يعد وجها من وجوه الاتصال الجماهيري، وليس هذا ببعيد عن العرب قديما، سوى أنهم لم يتفطنوا إلى مثل تلك المصطلحات، بل إن ممارساتهم تعدّ تفسيرات واضحة لتلك المفاهيم فإذا كان أهم ما يعنى به في تعليم اللغة التركيز على استخدامها وممارستها خاصة في المراحل الأولى لنمو القدرة اللغوية، فإن الأعراب قديما ساروا على هذا النهج واتفقوا عليه، حيث " خرجوا إلى البادية حيث البقية الباقية من خالص العربية، أو استقدموا إلى حواضرهم من أهلها من استقدموا ليقوموا ما عندهم وليتلقوا منهم بالممارسة والمشافهة التي هي طبيعة الأمر في تلقين اللغات، واقرب الطرق وأسلمها في كسب اللغة الحية." (1)

من خلال ما سبق يتبين لنا أن مصطلح التعليمية يتأسس على مفهومين جوهريين هما:

❖ **الكفاءة التواصلية:** وهي تزويد المتعلم بالمهارات التي تساعده على التواصل مع غيره باللغة الهدف.

❖ **الكفاءة اللغوية:** وهي تزويد المتعلم بما يعينه على فهم طبيعة اللغة والقواعد التي تحكمها. وهو الأمر الذي انتبه له الأعراب قديما.

حيث يقابل المصطلح الأول ما يسمى بالممارسة الفعلية أو الاحتكاك المباشر، وهو ما كان متفشيا في سنن العرب وعاداتهم؛ من خلال إرسال ولدانهم إلى البوادي حفاظا على سلامة ألسنتهم من اللحن والعجمة. وفي سير العلماء دلائل ذلك، ومن النماذج على ذلك قول الشافعي متحدثا عن نفسه: "خرجت من مكة، فلزمت هذيانا في البادية، أتعلم كلامها، وأخذ طبعها، وكانت

1- فتحي علي بونس، التواصل اللغوي والتعليم، دط، 2009، 18.

أفصح العرب، قال فبقيت فيهم سبع عشرة سنة أرحل برحيلها، وأنزل بنزولهم، فلما رجعت من مكة جعلت انشد الأشعار، وأذكر الآداب والأخبار وأيام العرب." (1)

أما المفهوم الثاني فيقابل لديهم مبدأ التلقين والحفظ، الذي كان ساريا ومتفشيا في بلاد المغرب لزم من طويل. وقد تحدثوا عنه وعن أهميته في تكوين الرصيد اللغوي للمتعلم فيقول الجاحظ: "كانوا يروون صبيانهم الأرجاز ويعلمونهم المناقلات، ويأمرونهم برفع الصوت وتحقيق الإعراب، لأن ذلك يفتق اللهاة، ويفتح الجرم." (2)

ويؤكد ذلك ثعلب أيضا في مجالسه، حيث يقول: "حذقت العربية، وحفظت كتب الفراء كلها حتى لم يشدّ عني حرف منها ولي خمس وعشرون سنة، وكنت أعنى بالنحو أكثر من عنايتي بغيره. فلما أتقنته أكببت على الشعر والمعاني والغريب، ولزمت أبا عبد الله بن الأعرابي بضع عشرة سنة." (3)

لقد ترسخ مصطلح التعليمية في الكتب التراثية العربية من خلال الممارسات الفعلية، للنسق والنهج الذي اعتاده هؤلاء طبعاً وسجية، وليس هذا ببعيد عن المفاهيم الحديثة.

2. عناصر العملية التعليمية:

لا تكتمل العملية التعليمية إلا باكتمال عناصرها المسطرة تحت ما يسمى بالمثلث الديداكتيكي، والمتكون من الأقطاب الثلاثة التالية: المعلم، والمتعلم، والمعارف. الموضحة في المخطط التالي:

المعرفة (المادة التعليمية) القطب المعرفي

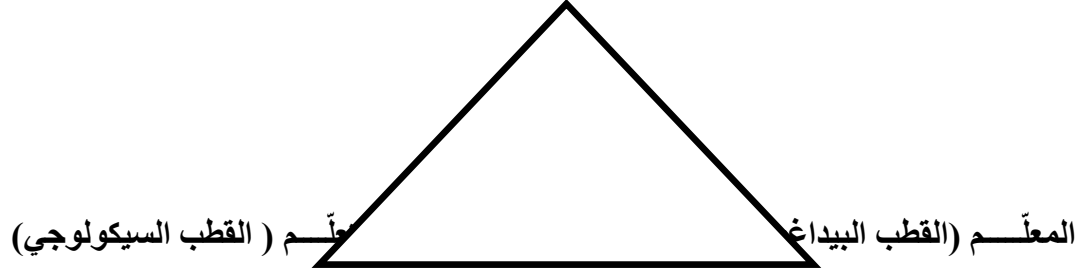

لقد أسهب المحدثون تفصيل الحديث في تلك الأقطاب الثلاث، كما أن الكتب التراثية هي الأخرى انتبهت إلى أهمية هذا الموضوع؛ ففي أثناء استقرارنا لبعض تلك المؤلفات المعنية بالتراث، وجدنا تفاصيل ذلك في النقاط التالية:

• **المعلم:** هو طاقة الإبداع في العملية التعليمية، وأهم العناصر المدخلة في تلك المنظومة، تصلح لصلاحه، وتضعف بضعفه. يحضر في تراث العربي بمسميات متعددة من بينها الأستاذ، والشيخ، والعالم، والمؤدب... الخ. كانت لهم أهمية كبرى في الحياة الاجتماعية والعلمية لأسباب ودواعي اختصرها الجاحظ في النقاط التالية:

- حاجة الملوك لهم، الأمر الذي يظهر جليا في اتخاذ الملوك المؤدبين لتأديب أبنائهم على مر العصور.
- عدم استنكاف أصحاب العلم والأدباء الكبار عن العمل في هذه المهنة.

1- ياقوت الحموي، معجم الأدباء، دار الكتب العلمية، بيروت-لبنان، ط 1، 1991م، 5/192.

2- الجاحظ، البيان والتبيين، تح: عبد السلام هارون، مكتبة الخانجي، القاهرة، ط7، 1998م، 1/272.

3- ثعلب، مجالس ثعلب، تح: عبد السلام هارون، دار المعارف، مصر، دط، دت، 9-10.

- حاجة الناس إلى المعلمين في كل ميادين الحياة العملية. (1)
من هذا المنطلق وضعوا مجموعة الشروط الواجب توفرها في المعلم، حتى يكون أهلاً للمسؤولية الملقاة على عاتقه. وهو ما لم يغفل العلماء العرب قديماً عنه ويمكن إيجاز أهم تلك الشروط في النقاط التالية:

- **الاستعداد المهني:** وهو الاستعداد القبلي لهذه المهنة، من كل النواحي سواء في ذلك النواحي النفسية أو الأدائية، أو المهارات والكفاءات اللغوية... الخ. فاشتراطوا حينئذ " ألا ينتصب لهذا المنصب العلمي الخطير إلا بعد أن يستكمل عدته ويشهد له بذلك أفضل أساتذته وكبار علماء عصره أو بلدته على الأقل". (2)

- **التفرغ:** وذلك بالاكتماء والتفرغ التام لمهنة التعليم حتى لا يتشتت الذهن ولا تضعف العزيمة مع انشغالات أخرى، وهو ذات الأمر الذي نص عليه أسلافنا فاشتراطوا في ذلك تخليه " عن كل شيء للتعليم، وألا يشتغل بغير صناعته". (3)

والمتمأمل في النصوص التراثية حول هذا الشرط يجد أن فحواها ومضامينها، منها ما يركز على جهد المعلم وعدم تصريفه إلا فيما يعود بالنفع على المتعلم، ومنها ما يركز على ما يتقاضاه المعلم من أجر، على نحو ما أدلى به القابسي في قوله: "من واجب المعلم انصرافه إلى عمله وعدم الانشغال عن تعليم الصبيان بأي شيء من الأشياء لأنه يتناول أجراً على عمله، فلا بد له من وفاء ما استؤجر عليه". (4)

- **الصبر:** وذلك حتى يتسنى له ممارسته مهنته على أكمل وجه وهو ما نلتمسه من خلال الفكر التربوي في سير العلماء، والصبر هاهنا تتعدد جوانبه ومناحيه، فمنهم من ربطه بالصبر على المتعلم، وذلك ببذل الجهد في تفهيم كل طالب ما يتحمله ذهنه. (5) ومنهم من ربطه بالكفاءة المهنية وتطوير الذات، وهناك من جعله يرتبط بمهنة التعليم في حد ذاتها.

- **التطوير الذاتي:** وذلك بالتطلع لمراتب أسمى، سواء بالتطوير في الكفاءة اللغوية، أو غيرها من الكفاءات التي ينبغي توفرها في المعلم الجيد؛ بحكم أن "من صفات المربي الجدير أنه لا يكتفي بما وصل إليه من علم، بل يطلب المزيد منه، ويتحمل المشاق في سبيله". (6)

- **القُدوة الحسنة:** ذلك أن المعلم هو المثل الذي يُحتذى به، ولشخصيته الأثر العظيم في نفوس طلابه خاصة في المراحل الأولى من التعليم؛ إذ يتأثرون وهم في تلك السن بمظهره وسلوكه، بحديثه وكثير أفاظه. ومما يؤيد ذلك ما رواه الجاحظ من كلام عتبة بن أبي سفيان لمؤدب ولده

1- ينظر: ابراهيم خليل جريس، كتابان للجاحظ: كتاب المعلمين وكتاب في الرد على الشبهة، تحقيق ودراسة، مطبعة السروجي، عكا، دط، 1980م، 33-34.

2- عبد الله الدايم، التربية عبر التاريخ من العصور القديمة حتى أوائل القرن العشرين، دار العلم للملايين، بيروت-لبنان، ط5، 1984م، 171.

3- محمد بن سحنون، كتاب آداب المعلمين، تع: محمد العروسي المطوي، تح: حسن حسني عبد الوهاب، دار الكتب الشارقة، تونس، دط، 1972م، 49.

4- أحمد فؤاد الأهواني، التربية في الإسلام، دار المعارف، القاهرة-مصر، دط، 1967م، 205.

5- عبد العزيز بن عبد الله بن محمد الرشودي، الفكر التربوي عند الشيخ عبد ال رحمن السعدي: دراسة تحليلية ناقدة، دار ابن الجوزي للنشر والتوزيع، الرياض-جدة، دط، 2000م، 438.

6- حسن بن علي بن حسن الحجاجي، الفكر التربوي عند ابن القيم، دار حافظ للنشر والتوزيع، الرياض-جدة، ط1، 1988م، 445.

حيث قال: " ليكن أول ما تبدأ به من إصلاح بنيّ إصلاح نفسك، فإن أعينهم معقودة بعينك، فالحسن عندهم ما استحسنت، والقبح عندهم ما استقبحت." (1)

- **جودة الإلقاء:** يؤكد الدارسون على أهمية هذه الجزئية في العملية التعليمية، باعتبارها عنصراً مهماً في فنيات التدريس، وتدخل ضمن الخصائص والسمات المميزة لشخصية الأستاذ. باعتبار أن جودة الإلقاء فن يتمرس عليه حتى يكسب ثقة طلابه، من أجل ذلك اهتم بهذا العنصر أسلافنا الأوائل الذينهم أهل الشعر والخطابة. فهذا الفلقشندي يضع دستوراً قوياً للمعلم في إعداد الفكرة وإلقائها في قوله: " إذا أردت أن تصنع كلاماً فأخطر معانيه ببالك، ونق له كرائم اللفظ فاجعلها على ذكر منك ليقترب تناولها، ولا تتقدم الكلام تقدماً واستعمل جزل الألفاظ وسهلها وفصيحتها ولسلسها، وتجنب ما يكسب الكلام تعمية." (2)

- **مراعاة أحوال المتعلمين:** لقد انتبه أسلافنا إلى هاته المسألة التربوية، ومدى تأثيرها في صناعة الموقف التربوي؛ فعلاقة المعلم مع المتعلم تسهم بشكل أو بآخر في نجاح أو فشل العملية التعليمية. وهو الأمر الذي يحرص عليه الدارسون سواء في ذلك القدماء أو المحدثون. أما قديماً فقد عجت كتب أسلافنا بالنصوص التشريعية في هذه المسألة التربوية وغيرها، وأغلوا تفصيل الحديث فيها، فلم يتركوا مجالاً إلا وصفوا فيه، ومن ذلك مراعاتهم للفروق الفردية بين المتعلمين، والقوة الحسنة، وتشجيع المتميزين.. الخ. وفي هذا الصدد ورد غير مرة في الفكر التربوي لابن جماعة حرصه على تعليم المتعلم " وتفهيّمه ببذل جهده وتقريب المعنى له، من غير إكثار لا يحتمله ذهنه، أو بسط لا يضبطه حفظه، ويوضح لمتوقف الذهن العبارة ويحتسب إعادة الشرح له وتكراره. ويبدأ بتصوير المسائل ثم يوضحها بالأمثلة." (3)

أما ابن رجب فيحرص على أن يشفق العالم (المعلم) على " طلاب العلم ويعطف عليهم ويتفرّق بهم، والعالم يشجع طلاب العلم على كسب العلم وتحصيله، ويبشرهم بما بشر به رسول الله "ص" طالب العلم، ومن صفات العالم مع طلابه أن يحبهم ويرحب بهم، ويحثهم على العلم والعمل والجد. ويراعي الحالة النفسية لهم، ويخاطبهم على قدر عقولهم، ويعطيهم من العلم ما تستطيع عقولهم استيعابه، ويستغل فرص نشاطهم ووقت فراغهم، ويريحهم إذا لحظ عليهم علامة الفتور والكسل حتى لا يسأموا الدرس وينصرفوا بعقولهم عن العلم." (4)

• **المحتوى التعليمي:** أي المادة اللغوية المطلوب تدريسها للمتعلم، وجملة المعارف المستهدفة من العملية التعليمية، كما أنها تظهر في سياق المحتوى اللغوي والمحدد مسبقاً في المقررات والبرامج التعليمية عبر الأطوار المختلفة، وفي العصور العربية الأولى كان اهتمامهم في بناء المحتوى التعليمي وانتقاء مادته بكل ما من شأنه خدمة الدين الإسلامي، وعليه يحتل النص القرآني والحديث النبوي الشريف الصدارة بين النصوص الأخرى. وفي هذا الصدد ذكر الجاحظ قصة عتبة بن أبي سفيان الذي أوصى معلم أولاده قائلاً له: " علمهم كتاب الله.. وروهم من الحديث أشرفه، ومن الشعر أعفّه، ولا تنتقلهم من علم إلى آخر حتى يحكموه، فإن ازدحام الكلام في السمع مشغلة في الفهم." (5) ثم إن هذا النص فيه من الإشارات التربوية المهمة للوصول إلى مستوى

1- أحمد فؤاد الأهواني، المرجع السابق، 202.

2- عبد الله الدائم، المرجع السابق، 173.

3- عبد الأمير شمس الدين، الفكر التربوي عند ابن جماعة، الشبكة العالمية للكتاب، بيروت-لبنان، ط1، 1990م، 96.

4- حسن بن علي بن حسن الحجاجي، الفكر التربوي عند ابن رجب الحنبلي، دار الأندلس الخضراء، جدة، ط1/ 1996، 293-294.

5- محمد بن سحنون، كتاب آداب المعلمين، 148.

الجودة في صياغة محتوى يتميز بالإحكام والدقة والجودة، كما أن الجاحظ لم يقف عند ذلك الحد بل تقطن إلى مسألة مهمة وهي أن المحتوى التعليمي ننظر إليه من زاويتين؛ الحجم وطبيعة المادة، ذلك ما نبه عليه في آخر كلامه حيث قال " ازدحام الكلام في السمع مشغلة في الفهم" إشارة منه إلى ضرورة انتقاء الأهم للمتعلم وعدم الإكثار عليه إلا بما يحتاجه في تلك الفترة التعليمية.

أما معايير اختيار المادة التعليمية وانتقائها فقد كانت نصوصهم تتضمن عدة مبادئ أساسية في اختيار المحتوى وبناءه نوجز أهمها فيما يلي:

1- **مراعاة طبيعة المتعلم:** من خلال مراعاة المحتوى التعليمي لمستوى المتعلمين، واستعداداتهم، وقدراتهم، وتوجهاتهم باختيار المفردات التي تتناسب مع السن التعليمي، وهو ما يمكن أن نلتصه في الفكر التربوي لابن خلدون، حيث نص على أن "مراعاة مقدرة الطالب ومساعدته على الفهم؛ واجب المعلم أن يعطي بحسب قدرات الطالب من المعلومات ومساعدته على استيعابها." (1)

2- **مراعاة الأهداف البيداغوجية المسطرة مسبقاً:** ومن ثمة يتوجب هاهنا مراعاة ضرورة توافق المحتوى التعليمي مع الأهداف البيداغوجية المسطرة للمرحلة التعليمية، وهو ما اتفق عليه الفكر التربوي عند ابن خلدون وابن الأزرقي، حيث خلصوا إلى أنه يتوجب " على المعلمين أن يختاروا لطلابهم ما يفي بالغرض، ويحقق الهدف." (2)

3- **ضرورة ارتباط المحتوى التعليمي بواقع المجتمع وثقافته:** وذلك من خلال اختيار المحتوى المتناسب مع احتياجات المتعلم، وبيئته، وثقافته، وعادات مجتمعه. وهكذا. وفي هذا المقام وجب على المعلم أن يهتم مع طلابه بالدروس المهمة فيقدم ما تكثر حاجتهم إليه على غيره. (3) وهو ما اتفق حوله ابن خلدون وابن الأزرقي حيث نادوا بضرورة " اختيار الأنسب للمتعلم من الفن الواحد؛ توجب على المعلمين أن يختاروا لطلابهم ما يفي بالغرض ويحقق الهدف، ويكون ذلك بأن يقتصر المعلمون على المسائل الأساسية فقط دون الدخول في الشروحات المتنافرة والمتفارقة." (4)

نلاحظ أن أسلافنا انتبهوا إلى الكثير من مفاهيم اللسانيات التعليمية، فكما رأينا انتباههم للمفاهيم الأساسية التي استبقوا بها ركب الحضارة سوى في المصطلحات.

وفي ذات السياق انتبه العرب قديماً إلى مسألة التدرج في عرض المادة التعليمية، لما في ذلك من تأثير مهم على الاكتساب والتحصيل الجيد، وفي هذا الإطار يعد ابن خلدون أكثر من عالج هاته القضية بكثير من التوضيح والتيسير على نحو قوله: " اعلم أن تلقين العلوم للمتعلمين إنما يكون مفيداً إذا كان على التدريج شيئاً فشيئاً وقليلًا وقليلًا يلقي عليه أولاً مسائل من كل باب من الفن هي أصول ذلك الباب. ويقرب له في شرحها على سبيل الإجمال ويراعى في ذلك قوة عقله واستعداده لقبول ما يرد عليه حتى ينتهي إلى آخر الفن وعند ذلك يحصل له ملكة في ذلك العلم إلا أنها جزئية وضعيفة." (5)

1- عبد الأمير شمس الدين، الفكر التربوي عند ابن خلدون وابن الأزرقي، الشركة العالمية للكتاب، بيروت-لبنان، ط1، 1991م، 77.

2- عبد الأمير شمس الدين، المرجع نفسه، 76-77.

3- عبد الله الدائم، التربية عبر التاريخ من العصور القديمة حتى أوائل القرن العشرين، 172.

4- عبد الأمير شمس الدين، المرجع السابق، 76-77.

5- ابن خلدون، مقدمة ابن خلدون، 734/1.

من خلال ما سبق يظهر الفكر التربوي لابن خلدون الذي يركز على التدرج في عرض المادة وانتقاء المتواتر منها على غيرها؛ فجعل ذلك عبر ثلاثة مراحل أساسية هي كالآتي:

– مرحلة التحصيل.

– مرحلة الارتقاء النسبي.

– مرحلة التخصص.

أما المرحلة الأولى فهي التي يتم التركيز فيها على تحصيل الملكة اللغوية، وذلك بأن يلقي المعلم على المتعلم أصول الباب أو الفن الذي يرغب في تدريسه إياه، ثم يقرب له في شرحه بصورة مجمل بعيدة عن التفاصيل والشروحات العميقة. وهي تقابل حالياً "المرحلة الابتدائية" في التعليم.

أما بالمرحلة الثانية، فهي تكمن في الارتقاء النسبي بالمتعلم درجة على ما كان عليه؛ حيث يضيف له المدرس ما يحتاج إليه من المعلومات، ويستوفي له الشرح والبيان، ذكراً بعض الوجوه الخلافية بين مسألة وأخرى على سبيل التوضيح، كأن يقارن بين قاعدة وأخرى، وهكذا إعداداً لهم للمرحلة المقبلة.

في حين تعد المرحلة الثالثة أسمى المراحل، كونها مرحلة تخصصية بالنسبة للمتعم، وهي بمثابة المرحلة الجامعية في وقتنا الحالي. يتلقى خلالها المتعلم كل القضايا والمسائل العلمية في تخصصه، ويشترط خلالها عدم إغفال أي عويص من المسائل ولا معقد من القضايا التي ينبغي طرحها. ولا يكون ذلك إلا بالتطرق لمجمل الآراء والتوجهات المطروحة في علم من العلوم.

• الطريقة التعليمية:

لقد خلد ابن خلدون نصوصاً، وكلمات حُق لها أن تُكتب بماء الذهب، نذكر على سبيل الذكر لا الحصر قوله في مجال التعليم: "على قدر جودة التعليم وملكة المعلم يكون حدق المتعلم في الصناعة وحصول ملكته." (1) من خلال هذا النص نجد انتباه العرب قديماً إلى مفاهيم تعليمية متنوعة من خلال واقعهم الذي سرى فيه الاهتمام البالغ بسلامة اللسان من اللحن، وهو ما ظهر في سير أعلامهم ونبلائهم، وكتب مؤدبيهم. وخاصة من ذلك الطرائق والأساليب التعليمية؛ حيث تكاد تتفق ممارساتهم حول مجموعة من الأساليب والطرائق التعليمية التي نذكر أهمها فيما يلي:

1- الطريقة الحوارية:

يعتبر الحوار من بين أهم الآليات اللغوية، والوسائل الإجرائية في التعليم، كما يدخل ضمن دائرة التعليم النشط، لما في ذلك من أهمية في تحفيز الذاكرة، وخلق التفاعل والجو التنافسي بين المتعلمين. وقد تظن الأولون لمثل هذا الأسلوب، ومدى أهميته في الموقف التعليمي على نحو ما جاء في نص ابن خلدون القائل بأن: "أيسر طرق هذه الملكة فتح للسان بالمحاوراة والمناظرة في المسائل العلمية، فهو الذي يقرب شأنها ويحصل مرامها." (2)

2- الطريقة الطبيعية: وهي طريقة الاحتكاك المباشر ببيئة اللغة الهدف، حيث أن تحصيل اللغوية يكون على مستويين؛ الأول منهما متعلق بنظام تلك اللغة وقواعدها، والثاني يختصر في الممارسات الفعلية لمبادئ تلك اللغة، عن طريق التواصل المباشر بأهلها، على اعتبار أن الملكة اللغوية تتضمن المهارات الأربعة التالية: الاستماع، والحديث، والكتابة، والقراءة. وكل مهارة تكمل الأخرى.

تحت هذه الطريقة تنضوي مجموعة من المبادئ التعليمية الناجعة في التحصيل الجيد للملكة اللغوية من ذلك ما يسمّى "الانغماس اللغوي" أو ما يطلق عليه "الحمام اللغوي" الذي

1- ابن خلدون، مقدمة ابن خلدون، مرا: سهيل زكار، دار الفكر للطباعة والنشر والتوزيع، بيروت-لبنان، 1421هـ-2001م، 501/1.

2- ابن خلدون، المرجع السابق، 545/1.

يفترض أن يتم الاكتساب خلاله في بيئة طبيعية لمدة زمنية معينة. أو توفير بيئة مصطنعة للغة الهدف. يتم التركيز فيها على جل المهارات اللغوية وخاصة الاستماع، على اعتبار أنه - حسب ابن خلدون - أبو الملكات.

أكد أسلافنا الحديث عن هذا الأسلوب في التعليم، واعتبروه من أنجع السبل في الاكتساب اللغوي، على نحو ما تحدّث به ابن خلدون في تمييزه بين بيئتين؛ بيئة المنشأ، وبيئة المربي. أما الأولى فالمقصود بها البيئة التي نشأ فيها، وولد بين أحضانها. في حين تعد البيئة الثانية، البيئة التي انتقل إليها وترعرع فيها. وفي هذا الصدد يقول: "إنما تحصل هذه الملكة بالممارسة والاعتقاد والتكرّر لكلام العرب. فإن عرض لك ما تسمعه من أن سيبيويه والفراسي والزمخشري وأمثالهم من فرسان الكلام كانوا أعجما مع حصول هذه الملكة لهم، فاعلم أن أولئك القوم الذين نسمع عنهم إنما كانوا عجما في نسبهم فقط، أما المربي والنشأة فكان بين أهل هذه الملكة من العرب ومن تعلّمها منهم، فاستولوا بذلك من الكلام على غاية لا شيء وراءها؛ وكأنهم في أول نشأتهم بمنزلة الأصاغر من العرب الذين نشأوا في أجيالهم حتى أدركوا كنه اللغة وصاروا من أهلها." (1) يشير هذا النص إلى أن الاحتكاك المباشر له الأثر في الرصيد اللغوي. وقد أشار إلى هذا دوغلاس براون من خلال التجربة الأمريكية مع الجيش؛ حيث قامت الـ م - أ في الحرب العالمية الثانية، بتركيز اهتمامها على التدريب اللغوي للجيش على حساب التدريبات الأخرى، وذلك لما اشتدت بهم الحاجة إلى "اكتساب الكفاءة الشفهية في لغات حلفائهم وأعدائهم على السواء، وهكذا تولت المؤسسة العسكرية جهودا لغوية مكثفة تركّز على المهارات الشفهية." (2)

يرى ابن خلدون بأن أسلوب الاحتكاك المباشر والممارسة الفعلية ليس شيئا خاصا بالملكة اللغوية فحسب، بل يُمارس مع جميع الصنائع. باعتبار أن هذا الأسلوب يعدّ من بين "وسائل نقل الأفكار، وطبع المعتقدات في النفوس، والمثال في ذلك أن كثيرا من الصبيان إذا نشأوا مع الشجعان والفرسان وأصحاب السلاح وتربوا معهم، تطبعوا بأخلاقهم، وصاروا مثلهم. وعلى هذا القياس يجري حكم سائر الأخلاق والسجايا التي يتطبع عليها الصبيان منذ الصغر، إما بأخلاق الآباء والأمهات... والمعلمين والأساتذة المخالطين لهم في تصارييف أحوالهم." (3)

طريقة التلقين: يأتي هذا الأسلوب في المرتبة الثانية بعد الأسلوب المباشر في الممارسات التراثية العربية، وقد كان أكثر اعتمادا عند أهل المغرب، ومتفشيا بشكل ملحوظ في الجزيرة العربية، ولا يزال إلى يومنا هذا معتمدا في الكثير من المؤسسات التربوية الحديثة، وخاصة في المراحل التعليمية الأولى، حيث "تعتمد طريقة المعلم في تدريس طلابه في هذه المرحلة بشكل كبير على طريقة التلقين، حيث يقرأ المعلم بعض الجمل ويطلب من طلابه القراءة والتكرار بشكل جماعي وبصوت مرتفع، ويستخدم اللوح في كتابة بعض الآيات القرآنية أو بعض قصار السور، أو بعض المسائل الحسابية والمقاطع الأدبية السهلة والقصيرة في دراسة مادتي الخط والإملاء، ويطلب المعلم من طلابه ما يمكن تسميته بالواجبات المنزلية من الحفظ والتمرن على الكتابة ومعاينة المقصر في ذلك." (4) يعتبر هذا النص بمثابة لوحة تصف مجريات العملية

1- ابن خلدون، المقدمة، دار الفكر للنشر والتوزيع، بيروت-لبنان، دط، 2007م، 616.

2- دوغلاس براون، أسس تعلم اللغة وتعليمها، تر: عبده الراجحي وعلي أحمد شعبان، دار النهضة العربية، بيروت، دط، 1993م، 545/1.

3- أحمد فؤاد الأهواني، التربية في الإسلام، 228-229.

4- أحمد بن عبد العزيز محمد البسام، الحياة العلمية في وسط الجزيرة العربية في القرنين الحادي عشر والثاني عشر الهجريين وأثر دعوة الشيخ محمد بن عبد الوهاب فيها، دار الملك عبد العزيز، الرياض، دط، 1426هـ-2005م، 56.

التعليمية داخل الفصل، والتي تبتدئ بالتلقين وتنتهي عنده. الأخير الذي يراه الكثير من الدارسون والعلماء الأقدمون والمحدثون أسلوباً ناجحاً في ترسيخ المادة اللغوية، وفي هذا الصدد يقول ابن خلدون بأن " وجه التعليم لمن يبتغي هذه الملكة ويروم تحصيلها أن يأخذ نفسه بحفظ كلامهم القديم الجاري على أساليبهم من القرآن والحديث وكلام السلف ومخاطبات العرب في أسجاعهم وأشعارهم. " (1)

وفي السياق نفسه يرى إخوان الصفا أن هذا الأسلوب ناجح في عملية الاكتساب والتحصيل، وذلك في قولهم بأن " النظر في العلوم والمداومة على البحث عنها والدرس لها، والمذاكرة فيها، يقوي الحذق بها والرسوخ فيها. " (2)

إضافة إلى ما سبق هناك بعض القضايا المتوافقة مع الطرائق والممارسات التعليمية في النصوص التراثية، من ذلك أسلوب التعزيز، الأخير الذي يعد أحد أهم المبادئ التي تقوم عليها المعادلة السلوكية المتكونة من مثير واستجابة، على أن ديمومة واستمرارية الاستجابات الايجابية تكون بالتعزيز المباشر، من خلال التشجيع والثناء. الخ لما في ذلك من تحفيز للمتعلم على الاجتهاد والإقبال على العلم والتعلم. والعكس إن رأى منه غير ذلك من إهمال وكسل، حيث يقوم بتأديبه وتعنيفه بالقدر الذي لا ينفره من العلم والتعلم وفي هذا الصدد ينص ابن جماعة ضرورة اهتمام المعلم بهذه المسألة مع طلابه «... فمن رآه مصيباً ولم يخف عليه شدة الإعجاب شكره وأنتى عليه بين أصحابه ليعثه وإياهم على الاجتهاد في طلب الازدياد ومن يراه مقصراً ولم يخف نفوره عثفه على قصوره وحرّضه على ما يفترضه علو الهمة ونيل المنزلة في طلب العلم لاسيما إن كان ممن يزيده التعنيف نشاطاً والشكر انبساطاً.. " (3)

في نهاية هذه الجولة مع المفاهيم التربوية في التراث العربي على ضوء اللسانيات الحديثة، توصلنا في آخر المطاف إلى فكر متوقّد، ومفاهيم مستنيرة بممارسات فعلية تجاري الدرس الحديث إلا في بعض المصطلحات. وبناء عليه خلصنا إلى بعض الاستنتاجات الموجزة في النقاط التالية:

- يرتبط مصطلح التعليمية في التراث العربي بمكونين أساسيين هما الكفاءة والأداء؛ حيث تظهر الكفاءة في الفنيات التي يمتلكها المدرس، في حين يتجلى الأداء في التجسيد الفعلي لتلك الفنيات داخل الموقف التعليمي.
- نظر العرب القدماء للمعلم نظرة إجلال وإكبار، ورسوموا له دستوراً يوضح مجمل الصفات التي ينبغي عليه التحلي بها، وتوزع تلك الصفات على جوانب متعددة كالجانب الجسماني، والجانب العقلي، والاجتماعي، واللغوي، والمهني... الخ.
- يعد النص القرآني والحديث النبوي الشريف ثم الشعر هو الأساس في بناء المحتوى التعليمي، كما أنه الأساس المتين في تحصيل الملكة اللغوية السليمة.
- تعد الطريقة الطبيعية الخاضعة للاحتكاك المباشر بالبيئة اللغوية من أنجع الطرائق في الاكتساب اللغوي، كما أن عملية الاكتساب تتم على مستويين، أهمهما هو الممارسة الفعلية للمادة اللغوية.

1- ابن خلدون، المرجع السابق، 912

2- عبد الله الدائم، التربية عبر التاريخ من العصور القديمة حتى أوائل القرن العشرين، 22

3- عبد الأمير شمس الدين، الفكر التربوي عند ابن جماعة، 27