

Le mausolée cylindrique de Tiddis

Dr. Amrous Farida

Université d'Alger 2 - Institut d'archéologie

Le monument dit de « Lollius Urbicus » est considéré comme l'un des plus importants vestiges archéologiques de la ville de Tiddis. Il est érigé sur une colline rocheuse dans la région d' « El-heri », à 22Km Nord –Ouest de la ville de Constantine, et à 3Km Nord du Castellum Tidditarium, on y accède en suivant le chemin qui mène à « Machta El-hama » , tout en passant par « El-Gueraram » ou par « Machta Sidi Hafat » et « Safsafa ».

Cette œuvre d'art se caractérise par sa forme cylindrique (fig. 01).



fig. 01

Sa base circulaire mesure 1,50m de hauteur et se compose de quatre rangées de pierres de taille (fig 02).



fig. 02

Le cylindre mesure 10,30m de diamètre, et se compose de six rangées de pierres de taille. Chaque rangée comporte 55 pierres, mis à part la sixième rangée qui ne compte que 48 pierres. Une corniche de grande dimension superpose le corps cylindrique. Elle est formée de pierres de taille de 0,40m de longueur, 0,50m de largeur et entre 1,80m à 2,20m d'épaisseur, (fig 03).

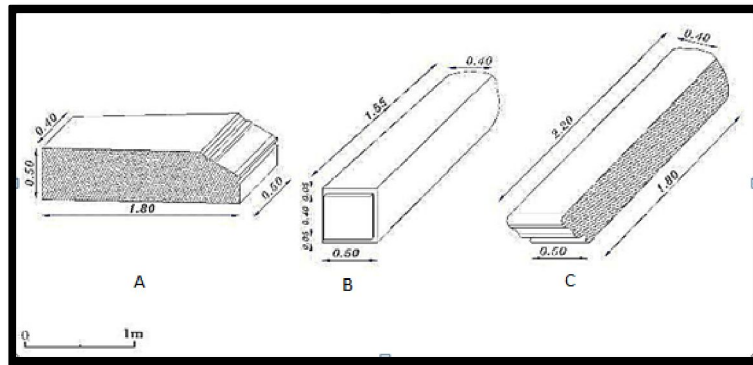

fig. 03

A : pierre de la base. B : pierre du cylindre. C : pierre de la corniche.

Une dernière rangée de pierres de taille repose sur la corniche et couronne le monument.

Cependant, nous ne pouvons avancer avec certitude une forme pour la toiture, vu le manque de données archéologique voir même l'inexistence de monuments comparables en Afrique du nord. Mais si nous prenons la peine de confronter ou comparer notre monument à ceux existants déjà à Rome ou ses environs et ayant la même forme, comme celui d'Auguste ou encore celui de Munatus nous pouvons proposer la forme pyramidale (fig 04) .

fig. 04

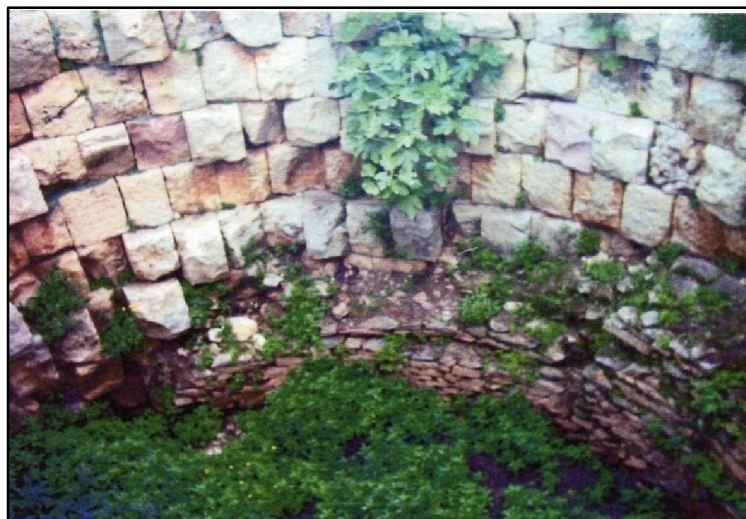

Sa structure interne est de forme circulaire, construite en petit appareil à peine dégrossis (fig 05) et (voir fig 06 représentant la coupe du monument).

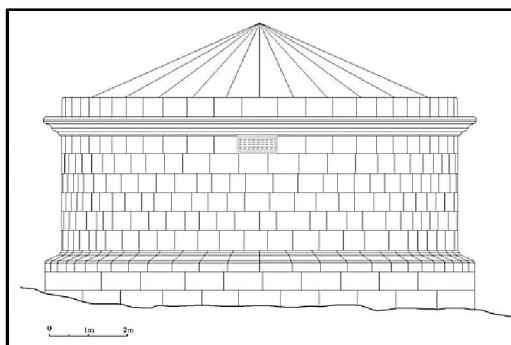

fig 05

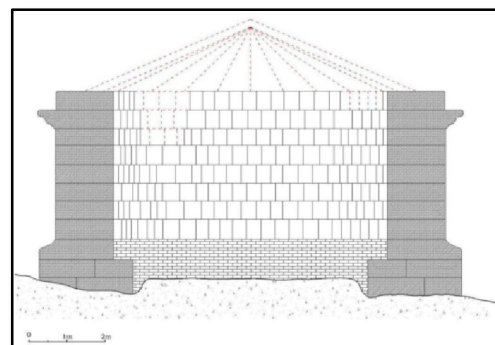

fig. 06

Ce manque d'intérêt, et cette négligence dans la réalisation de la structure interne, nous incite à soutenir « Christofle »¹, qui après avoir effectué un soudage de 1m50 à l'intérieur, confirme qu'il ne s'agit pas d'un mausolée funéraire, mais d'un monument érigé à l'honneur de la famille des Lolli, dans le but d'immortaliser leur nom. C'est donc un monument mémorial ou un « Cénotaphium », que confirme une inscription gravée en haut et répétée sur les quatre côtés du cylindre. Les matériaux utilisés sont la pierre calcaire et le mortier. Les pierres de taille de la façade extérieure sont assez imposantes. Celles de la base ont une longueur moyenne de 0,50m une largeur de 0,50m, et une épaisseur qui peut atteindre les 1,80m. Même mesures pour les pierres du corps cylindrique sauf pour l'épaisseur qui ne dépasse pas les 1,55m. (Voir fig03)

L'opus quadratum, l'une des plus importantes techniques de construction employées par les romains, est la technique utilisée dans la mise en œuvre de ce monument. On distingue l'application d'un mortier pour joindre et fixer les pierres entre elles (fig 07).

Fig07



Nous concluons que le maître d'œuvre a respecté toutes les normes architecturales, vu l'équilibre dans les éléments et l'homogénéité dans la disposition des rangées horizontales.² L'état de conservation du monument est moyen dans l'ensemble, cependant nous enregistrons une dégradation importante sur la façade ouest, au niveau de la corniche, ainsi que l'apparition de plusieurs fissures sur les pierres de la base et du cylindre. Le monument des Lolli est pauvre en ornement architectural, nous remarquons toutefois des pierres moulurées au niveau de la base et une corniche à gorge égyptienne qui décore sa partie supérieure, ce qui lui donne un aspect spécial et une valeur esthétique assurée. L'inscription latine (citée plus haut), gravée sous la corniche, et répétée sur les quatre façades nous a permis d'identifier le propriétaire du monument et quelques membres de sa famille (fig08)

Fig 08



¹ M. Christofle, « Rapport sur les travaux de fouilles et consolidations effectués en 1930-31-32 », Alger, 1935.

² P. Adam, La construction romaine. Matériaux et techniques, 1995, p 115.

L'inscription :³

M (arco) LOLLIO SENECONI PATRI
GRANIAE HONORATAE MATRI
L (ucio) LOLLIO SENECONI FRATRI
M(arco) LOLLIO HONORATO FRATRI
P(ublio) GRANIO PAULO AVONCULU
Q(uintus) LOLLIUS URBICUS PRAE(fecti) URBIS

Traduction du texte :

A mon père MARCUS LOLLIUS SENECONIS
A ma mère GRANIA HONORATA
A mon frère LUCIUS LOLLIUS SENECONIS
A mon frère MARCUS LOLLIUS HONORATUS
A mon oncle PUBLIUS GRANINS PAULUS

L'inscription est dédiée par Quintus Lollius Urbicus préfet de la ville

La famille Lollius est considérée comme l'une des plus grandes familles de la région de Constantine. Elle avait beaucoup de biens, et des propriétés importantes, notamment dans la ville de Cirta. Elle jouissait d'un grand privilège et d'une importante influence dans la confédération Cirtéenne. Nous avons recensé 18 personnes portant le nom de famille de Lollius à Tiddis⁴. L'origine de cette famille est de SAMNIUM, une région d'Italie qui se situe entre Apulie et la Campanie.

Quintus Lollius Urbicus préfet de Rome sous le règne d'Antonin le pieu, est un numide. Il est fort probable qu'il soit originaire de la ville de Tiddis, ce personnage nous est présente dans une inscription découverte dans la région du « Kheneg » à 25Km au Nord –Ouest de la ville de Constantine⁵.

L'inscription :⁶

Q(uinto) LOLLIO M(arcii) FILIO.
QUIR (na) (tribu) URBICO CO(n)S(uli)
LEG(ato) AUG(usti) PROV(inciae) GERM(anae) INFERIORIS FETIALI LEGATO
IMP(eratoris) HADRIANI IN EXPEDITION(i)
IUDAICA QUA DONATUS EST HASTA
PURA CORONA AUREA LEG(atus)
LEG(ionis) X GERMINAE PRAET(ori)
CANIDAT(us) CAES(ari) TRIB(uno) PLEB(ei)
CANDIDAT(o)CAES(ari)LEG(ato) PROCO(n)S(uli)
ASIAE QUEST(ori) URBIS /// TRIB(uno)
LATICLAUIO LEG(ionis) XII PREMIGENIAE
III VIRO VIARUM CURAND(arum)
PATRONO
D(ECRETO) D(ECURIONUM) P(ECUNIA).

³ CIL , VIII ,6703.

⁴ A. Berthier, Tiddis , Cité antique de Numidie. Paris 2000. P ,268.

⁵ Ibid, p.268.

⁶ -CIL, VIII, 6705.

Traduction du texte :

A Quintus Lollius Urbicus, fils de Marcus (de la tribu) Quirina, consul.

Il est légat de l'empereur dans la province de Germanie Inferieure et fécial .

Il était Légat de l'empereur Hadrien dans l'expédition de Judée ou il fut gratifié, d'une lance pure (Lance sans tête), d'une couronne d'or , légat de la Xème Légion Germina, préteur candidat de César, tribun du peuple, candidat de César légat du proconsul d'Asie, questeur de la ville, tribun laticlave de la XXII Légion Primigenia un des quatre inspecteurs de la voirie. Il est le patron de la cité .

L'inscription fut érigée par le décret des décurions et financé par l'argent public.

Vu l'absence réelle, de la forme cylindrique dans l'architecture funéraire nord-africaine, nous dressons un tableau comparatif : du mausolée de Lollius avec les monuments du même type se trouvant à Rome (mausolée d'Auguste , d'Hadrien , de Caecilia Metella , Munatius plancus).

Tableau :

Dénomination du mausolée		Lollius	Auguste	Hadrien	Caecilia Metella	Munatius Plancus
Forme		Cylindrique				
Base		circulaire	Circulaire à Degré	Quadrangulaire		circulaire
Toiture		Pyramidale ?	pyramidale	Cylindrique	Pyramidale ?	pyramidale
Entrée		-	2	1		
Structure Intérieure		Cylindre creux	Plusieurs salles	Une salle dans le premier cylindre	Une seule salle	?
Mesures	Diamètre	10,30	90	74	29,5	29,5
	Hauteur	5,50	45	32	18	-
Décor architectural		corniche	Corniche et frise			frise
Décor sculpté		Saillies	Statue d'Octavius	Statues et guirlandes	Statues humaines, animales et guirlandes	-
Inscription		Une inscription répétée sur les quatre façades	Une seule inscription			
Datation		2 ^{ème} siècle ap-JC	An 29 av-JC	1 ^{er} siècle av-JC	An 10-15 av-JC	An 20 av-JC

Après analyse du tableau, nous constatons que les monuments de Rome sont plus grands et plus fastes. Ils se caractérisent par des plans compliqués, une architecture soignée, et des ornements divers et multiples, comme en témoignent les mausolées d'Auguste et celui d'Hadrien. Contrairement à notre monument qui se caractérise par un plan simple, modeste et revêt une couverture architecturale des plus sobres.

Et pourtant Lollius Urbicus a voyagé beaucoup et côtoyé plusieurs civilisations, (d'après son inscription). Il a certainement admiré la ville de Rome et ses monuments grandioses, de par leurs architecture recherchée, leurs techniques de constructions, leurs styles et leurs registres ornementaux.

Cela est du certainement à la personnalité Africaine du personnage, humble qui émane dans ses actes et son mode de vie. Il a toujours eu tendance à donner plus d'importance à la vie spirituelle que la vie réelle. Cela explique (sans aucun doute) la présence de l'inscription reproduite sur les quatre façades du mausolée, et qui incite les passants à la lire, et ainsi perpétuer le nom de Lollius. Cette action recherchée et préméditée a pour finalité de pérenniser le nom de cette illustre famille cirtéenne qui sera gravé dans la mémoire du monde des vivants.

Le mausolée ne contenait pas de sépultures ou des restes de cette famille, toutefois sa présence dans ces céans à travers la campagne est telle un étendard déployé par les Lollii afin qu'il soit visible sur plusieurs lieux et attire par conséquent toute les personnes traversant ce large plateau et qu'elle que soit la direction par laquelle il émane, l'inscription est là pour rappeler le commanditaire de cette œuvre ; sa carrière insiste sur les honneurs acquis et les chemins parcourus et les grandes tâches accomplies dans différents endroits des provinces romaines, c'est un grand homme qui reste attaché à la rusticité des choses sans qu'il soit épicurien, il offre ce mausolée à sa « gens » pour que sa renommée soit gravée dans la pierre et dans la mémoire des hommes.

Car tous ceux qui ont pu avoir une inscription sur leur monument, veulent à travers elle rester dans la mémoire des vivants, et cette même, inscription leur permet une permanence et une vie éternelle dans le monde des vivants. Et c'est le but recherché par Lollius Urbicus préfet de Rome, sous le règne d'Antonin le pieux⁷. Une pensée et un souvenir éternel pour sa famille et pour le nom LOLLIUS.

Le monument reste cependant l'une des plus belles constructions de l'époque romaine, de par sa forme originale et unique en Afrique du Nord.

⁷ S,Lancel , L'Algérie antique , Paris 2003 . p : 167 .